

У 2005  
1354



# ҚАЗАҚСТАН

ҰЛТТЫҚ  
ЭНЦИКЛОПЕДИЯ



Акыл кесі,

Боз кесі мен болдым...

*“Тоныкөк” жыры, VII ғасыр*

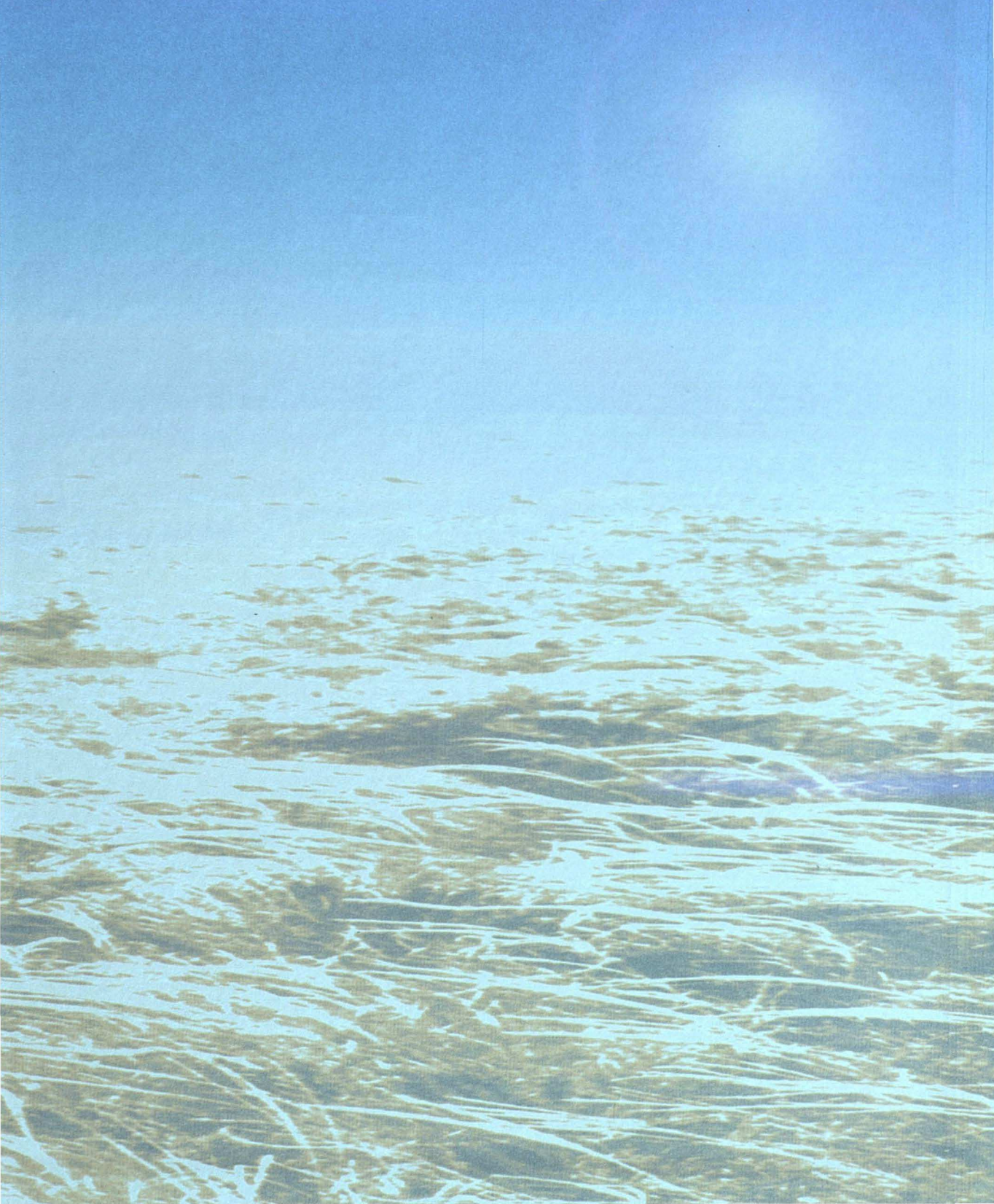



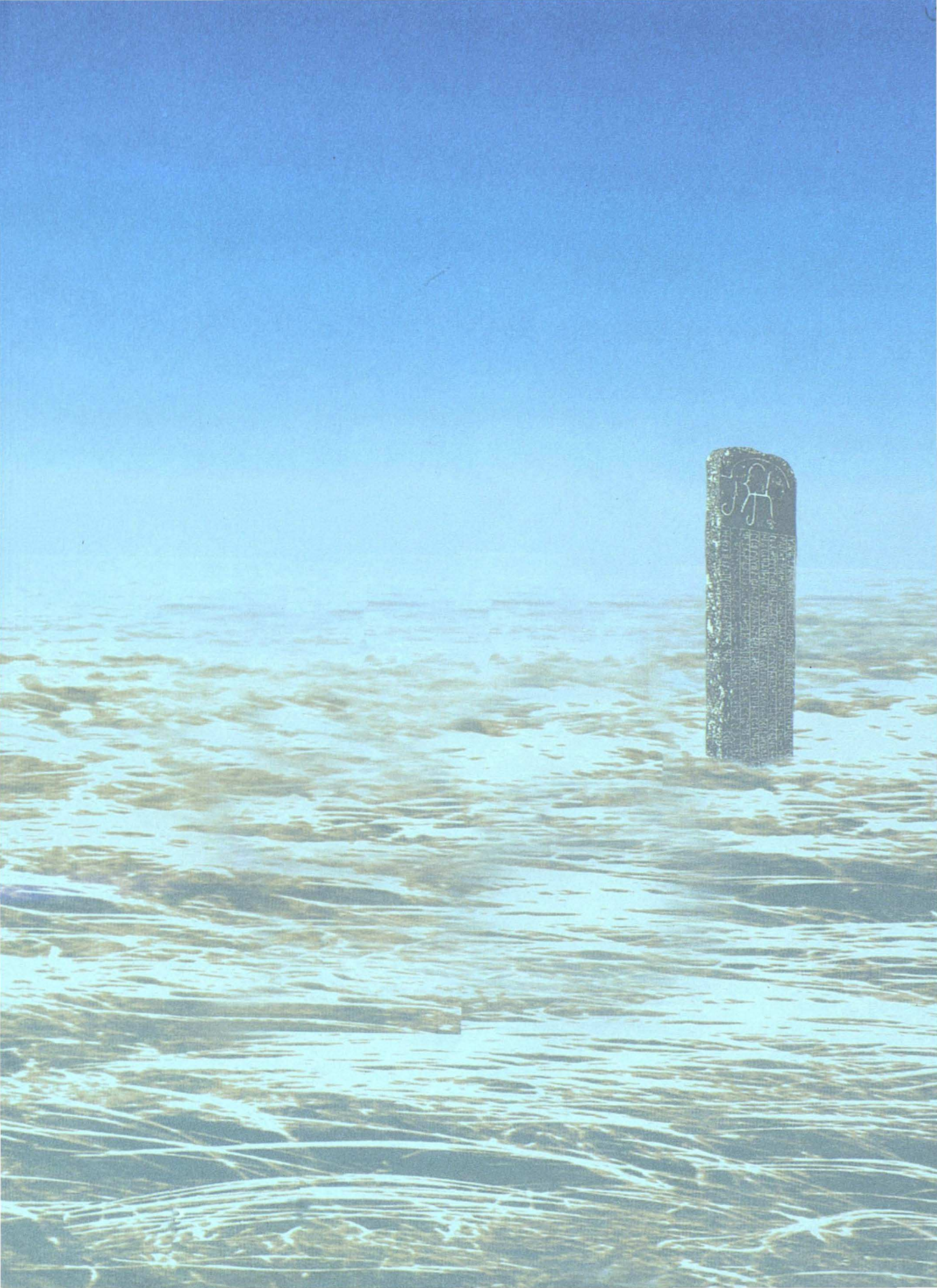

09.06.

09.06.

09.06

10.06

10.06

0.06

0.06

0.06 1893

0.06

05.06



# ҚАЗАҚСТАН

## ҰЛТТЫҚ ЭНЦИКЛОПЕДИЯ





“Қазақ энциклопедиясының”  
Бас редакторы БҮРКІТБАЙ АЯҒАН

Бас редакция мүшелері:

С. ӘБИЕВ	С. ҚАСҚАБАСОВ
Б. ӘЙТІМОВА	М. ҚОЙГЕЛДИЕВ
М. ӘЛИЕВ	Е. ҚОСЫБАЕВ
Б. ӘЛИАРОВ	А. ҚОШАНОВ
К. БАЙПАҚОВ	К. ҚҰСАЙЫНОВ
А. БӘКІР	М. МАҒАУИН
(жауапты хатшы)	Б. МҰҚАШЕВ
Ә. БЕЙСЕНОВА	К. НҮРПЕЙІС
Г. БЕЛЬГЕР	Ә. ОМБАЕВ
В. ВЕСЕЛОВ	А. РАҚЫШЕВ
А. ГАРКАВЕЦ	Т. РСАЕВ
А. ГРИБАНОВСКИЙ	(редактордың орынбасары)
Е. ЕРҒОЖИН	Т. САДЫҚОВ
Ғ. ЕСІМ	С. САРТАЕВ
М. ЖҰРЫНОВ	Ө. СҰЛТАНҒАЗИН
С. ЗИМАНОВ	Д. СҮЛЕЕВ
Ә. КЕКІЛБАЕВ	О. СҮЛЕЙМЕНОВ
М. КЕНЖЕҒОЗИН	И. ТАСМАҒАМБЕТОВ
Ә. ҚАЙДАР	М. ТӘЖИН
Б. ҚАНАПИЯНОВ	Ш. УӘЛИХАНОВ



# ҚАЗАҚСТАН

## ҰЛТТЫҚ ЭНЦИКЛОПЕДИЯ



6

ТОМ

Қ — Н



“Қазақ энциклопедиясының”

Бас редакциясы

Алматы, 2004



ББК 92  
Қ 18

Қ 18 Қазақстан. Ұлттық энциклопедия/Бас ред. Б.Аяған. —  
Алматы: “Қазақ энциклопедиясының” Бас редакциясы, 2004. — 696 бет.

ISBN 9965-9389-7-0

*СМБС. №13*

ББК 92

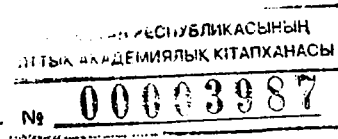

К  $\frac{5001000000 - 003}{406 (05) - 04}$

ISBN 9965-9389-7-0 (6 т.)  
ISBN 9965-9389-8-9

© “Қазақ энциклопедиясы”, 2004.





**ҚОЖА АХМЕТ ИАСАУИ**, Өзірет Сұлтан [шамамен 1093, кейбір деректерде 1103, 1041, Сайрам (Исфиджаб) — 1166, Түркістан (Иасы)] — түркістандық ғұлама, өулие. Қ.А.И-дың арғы тегі *қожалар* өулеті. Әкесі — Исфиджабта данққа бөленген өулие, Өзірет Әлінің ұрпағы Шейх Ибраһим. Анасы — Мұса шейхтың қызы Айша (Қарашаш ана). Мұса шейх те Исфиджабта өулиелігімен танылған. Кейбір деректерде Қ.А.И-дың Ибраһим атты ұлы мен Гауһар Хошназ (Жауһар Шахназ) атты қызының болғандығы айтылады. Қ.А.И-дың ұрпағы негізінен осы қызынан тарайды. 9 ғ-да Отырар, Исфиджаб, Баласағұн, Иасы, Сауран, Сығанақ, Шаш, Сүткент, Жент, Кудур, Отлук, Өзкент, т.б. Мауераннахр қ-ларында ислам діні уағызшыларының белсенді әрекеттері саяси сипат алған болса, 10 ғ-дан бастап ислам ілімі жолындағы тәлім-тәрбиелік ордалар — медресе-текелер түбегейлі орнығып, исламдық-руханияттық ахлақи (моральдық) ұстанымдар қалыптаса бастады. Қ.А.И. дүниеге келмей тұрып, Исфиджабта исламдық фикһ (құқық) мектебі ханафи мазһабының ондаған өкілдері өмір сүрді. Иасауи ілімі осы саяси-әлеум., тарихи шарттарға байланысты қалыптасты. Қ.А.И. ұстаздарының көшбасшысы — *Арыстан баб*. Кашифи “Рашахат-ул айн-ил хайат” атты еңбегінде Қожа Ахметтің Арыстан бабтың шәкірті болғандығы, одан заһир және батин ілімдерінің сыры мен мә-

нін үйренгендігі, оған 16 ж. қызмет еткендігі туралы мәлімет береді. Иасауидың “Диуани хикметінде” де Арыстан баб жиі ауызға алынады. Қ.А.И-дың өмірі мен қызметі туралы Жазба деректерде (Хазини, “Жауаһир-ул Абра Мин Амуаж-ил Биһар”) оның *Юсуф Хамаданидың* шәкірті екендігін көрсететін деректер болғанымен, соңғы зерттеулерде оны теріске шығаратын тұжырымдар айтыла бастады. Қ.А.И-дың алғашқы шәкірті — Арыстан бабтың ұлы *Мансұр Ата*, екінші шәкірті — Сайид Ата Хорезми, үшінші шәкірті —



Ө.Бұхарбаев. “Қожа Ахмет Иасауи портреті”

*Сүлеймен Бақырғани*. Осылардың ішіндегі ең көрнектісі — Бақырғани (Хакім Ата) (Кашифи, “Рашахат-ул айн-ил хайат”). Тағы бір танымал шәкірттерінің бірі *Мұхаммед Данышменди* сопы Қ.А.И-дың “Мират-ул Қулуб” атты мұрасын хатқа түсірді. Сондай-ақ Садр Ата, Бадр Ата, Қажы Бекташ Өулие, Сары Салтұқ, Шейх Лұқпан Перенде сияқты тұлғалар да Қ.А.И-дың шәкірттері саналады. А.Беннигсон Қ.А.И-дың Шопан Ата және Зеңгі Баба атты да шәкірттерінің болғандығын айтады. Иасауи шәкірттері жөнінде Фуат Көпрулу: “Мутасаууфтардың (сопылардың) өмірбаяны жайлы еңбектерде Ирак, Хорасан және Мауераннахр сопыларынан басқа түркі шейхтары деп жүрген сопылардың

барлығы дерлік *Қожа Ахмет Иасауи тариқатының* шейхтары еді” дейді.

Жалпы дәстүрлі түркілік сопылық рух пен Қ.А.И. дүниетанымы, оның ілімінің мәні мен маңызы “*Диуани Хикмет*”, “*Мират-ул Қулуб*”, “*Пақырнама*” сияқты мұраларынан көрінеді. Қ.А.И. сопылық ілімінің, дүниетанымы мен философиясының негізін моральдық-этик. және сопылық хикметтер деп жіктеуге болады. Иасауи іліміндегі парасат ұғымы адамның адамгершілік ахлақи мәртебесіне және “инсани камил” дәрежесіне жету мәселесін қарастырады. Қ.А.И-дың дүниетанымдық тұжырымдамасының теор. негізін шариат пен мағрифат құраса, ал тәжірибелік негізін тариқат белгілейді. Қожа Ахмет дүниетанымының мәні — “адамның өзін-өзі тануы” арқылы “Хакты тануы”. Бұл жолдың алғашқы мақамы (басқышы) — “тәуба”, соңғысы “құлдық” (убудийат, абд). Бұл жолдағы адам “жаратылған — мен” екендігінің ақиқатына, жаратылыс сырына көзі жеткенде, өзінің адамдық парызы — “Алла мен адамның және адам мен қоғамның” арасында “көпір — жол” болу екендігін ұғынады. Иасауи хикметтерінің мәні, философиясының өзегі — адам. Адам “кемелдікке” жетуі үшін қажетті білімді игеруі керек. Бұл білімнің қайнары — *хикмет*. Хикметтерде адам жаратылысы — Жаратқан иенің ұлылығын көрсететін, көркемдігі жағынан ең жоғарғы кейіпте жаратылған болмыс екендігі айқын көрсетілген. Қ.А.И. хикметтерінде адамның табиғаты Құранда айтылғандай — су мен топыраққа телінеді. “Асылың білсең су уа кил (топырақ) және килге (топыраққа) кетер йа” — дейді ол. *Сопылық* мағынада “топырақ” — адамның жаратылыс табиғаты, парасаттылық пен қарапайымдылық. Ал, нәпсіқұмарлық, менмендік, өркөкіректік — адамды адамшылықтан кеті-

ретін қасиеттер. Қ.А.И-дың кейбір хикметтерінде өзінің бүкіл болмысымен топыраққа айналғандығын білдіретін символдық ұғымдар қолданылады: “Басым топырақ, өзім топырақ, тәнім топырақ; Хаққа қауышар ма екем деп — рухым муштқак”. Бұл сопылық мағынада “уисал” (Хаққа қауышу) мақамын білдіреді. Топырақ болу, нәпсіден арылу — Хаққа қауышудың бірінші шарты. Осыдан кейін адам ақиқатқа жетіп, инсани көміл дәрежесіне ұласып, өзінің Хаққа бастар “жол” екендігінің мәніне қанығады. “Топырақ болғыл әлем сені басып өтсін” дегендегі мақсат осыған саяды. Өйткені сопылық атауда өулиелер мен пірлердің қабірін де “топырақ” дейді. Қ.А.И. дүниетанымында өулие — даңғыл жол, өйткені ол — халқына жақсы мен жаманның, ақиқат пен жалғанның арасын айыруға жөн сілтейтін, Алла рахметінің қоғамдағы көрінісі болып табылатын дана тұлға. Қ.А.И. ілімінде Хаққа қызмет ету халыққа қызмет етуден басталады. Ал, халыққа, ұлтына қызмет етудің шарты — топырақ сипатты болу, нәпсіні тыю. Топырақ сипатты болып, өзін халқына арнау кемелдікті білдіреді. Қ.А.И. кемелдікке жету үшін адамда ашқ (қуатты махаббат) пен дерт болу керек дейді. “Дертсіз адам адам емес, мұны аңда; Ашқсыз инсан хайуан жынысы, бұны тыңда”. Осы хикмет жолындағы “дертсіз адам” адамдық сезімнен жүрдай, өз ұлтының, қоғамының, Отанының алдында жауапсыз, мұңсыз, қара басының қамын күйттейтін жан. “Ашқсыз адам” — илаһи фитраттан, яғни Алла тарапынан адамға берілген құдайлық сыйдан мақрум қалған, өзінің адамдық қадірін бағалай алмайтын, парасаттылыққа ұмтылмайтын, өзін қоршаған өлемге, адамға, табиғатқа, осының бәрін Жаратушы иеге мән бермейтін жан. Дертті адамның Қ.А.И.





іліміндегі алатын орны ерекше. Ол хикметінде “Білімін — шырақ, халің — пілте, көз жасың — жағатын май” болсын дейді. Дертті, шерлі адам пілте болып жанып, ашқ отына түсіп, қоғамның кемшілік тұстары мен ақсаған руханиятын көріп, көз жасы, қайрат-жігерімен одан шығар жол, дауа іздейді. Шынайы ашққа осы дерт арқылы ұласады. Ал ашқ кемелдікке жетелейтін күш-қуат көзі. Қ.А.И. ілімінде адамның жаратылыс мақсаты — Хаққа құлшылық ету (ибадат), ол “Сізді, бізді Хақ жаратты ибадат үшін” — дейді. Бұл ибадат (убудийат) — Хақты

6

тану жолындағы ең жоғарғы мақам. Құдайлық ашқты, Аллаға деген махаббатпен тұтастықта көретін Қ.А.И. дүниетанымы Алла жаратқан адам баласын кемсітпей, өзімен тең дәрежеде құрметтеуді парыз деп қарайды. “Сүннет екен көпір де болса берме азар, Көңілі қатты ділазардан Құдай бизар” деген хикмет адамның тегі мен түсіне, діні мен діліне қарамастан оған құрмет көрсету, адам ретінде ардақтауды пайғамбарлық сүннет (жүйе, заң, қағида) ретінде танытады. Өйткені Қ.А.И. ілімі — дін, мазһаб аясына сыймайтын шексіз ашқ (махаббат) жолы. И. дүниетанымында “дертті адам”, “топырақ адам”, “кемел адам”, сондай-ақ, “ғарип адам” тұлғалары да дәріптеледі. Ғарип адамды кемелдік мәртебесіне жеткізіп, пайғамбардың қоғамдағы өкілі, ізбасары ретінде бағалайды (қ. *Сопылық*). Қ.А.И. өзін де ғарип ретінде көрсетеді: “Ғарипші ешкім жоқ, бейшарамын һәм пақыр, Сенен басқа кімім бар, рақым ет Сен (Алла) таң сәриде” — деп рақымды тек Алладан ғана күтеді. Өйткені оны Алладан басқа шын ұғатын, қолдайтын ешкім жоқ. Оны ғарип қылып, жалғыздыққа итермелейтін күш оның дүниеге деген көзқарасы, илаһи ашқ — Хақ жолына деген ұмтылысы мен махаббаты. Ғарип-

тік — адамның өз-өзімен іштей күресіп, санасын сансыратқан мәселелердің шешімін табу жолында рухымен тілдесу, өз әлімен ғана ләззат алу сияқты көңіл-күйді білдіретін психол. хал. Сондықтан да Қ.А.И. “Қай жерде ғарип көрсен нем дем белғыл” дейді. Яғни оларға дем бер, қолдау көрсет, қасынан табыл, құрметте дегені еді. Қ.А.И. дүниетанымында өмір мен өлім мәселесінің мәні өзгеше. Ғазали “өлімнің ақиқатын түсіну үшін, өмірдің мәніне жету керек, ал рухты білмей тұрып, өмірді тани алмайсың” дейді. Оның ілі-



“Диуани хикмет” кітабының 1993 жылғы басылымы

мінде нәпсі — жамандықтың, рух — жақсылықтың қайнар көзі болып табылады. Жақсылық пен жамандық секілді нәпсі мен рухтың да қатар өмір сүруі мүмкін емес. Рухтың өмір сүруі үшін нәпсінің өлуі шарт. Өйткені өмірдің мәні рухтың тазалығында, яғни көңіл айнасының сафтығында жатыр. Рух тазалығын мақсат тұту “ашқ” мәртебесіне ұласып, Хақ дидарын көру болып табылады. “Муту қабла ан тамуту-топырақ болмақ; Ашқтар өлмес бұрын өледі екен...” “Құл Қожа Ахмет, нәпсіні тептім, нәпсіні тептім, Өлмес бұрын жан берудің дертін шектім, Дидар тілеп тәрк етсем масиуаны; Өлмес бұрын болмы-

сыңды айла фани...” Бұлар — “өлмес бұрын өлу” философиясына тән хикметтер. Қ.А.И. мұнда масиуаны (Хақтан басқа барлық дүниені) тәрк ету арқылы шынайы өмір мәнін ұғынуға шақырады. Оның көзқарасы бойынша, “шынайы өмір” деп, рухтың нәпсіден арылып, илаһи нұрлармен шайылуын айтады. Бұл ілім негізінде адамдарды “өлілер” және “тірілер” деп қарауға болады. Бұл жердегі “өлі” және “тірі” ұғымы рухқа байланысты. “Өлілер” — дүниеде нәпсінің құлы болып өткендер, олар тірі болса да өлікпен тең. “Тірілер” — нәпсілерін жою арқылы рухтарына “өмір” сыйлағандар, олар өлсе де мәңгілік өмірмен қауышқандар, баки мәртебесіне жеткендер. Қ.А.И. дүниетанымында физ. өлім жоқ. Ол жай ғана рухтың тәннен айырылып, басқа бір халге ауысуы. Аллаға құлшылықтың ең жоғарғы халі — еркіндік. Рухани өмір ішкі рухқа қатысты болғандықтан, Қ.А.И. іліміндегі еркіндік мәселесі де адамның “ішкі еркіндігі” шеңберінде қарастырылады. Ішкі еркіндікті ислам ахлағында “моральдық еркіндік” дейді. Яғни, Хаққа толық құл болған адам ғана толық еркін, азат. Демек, Алладан басқа барлық нәрседен тазару шынайы еркіндікке ұласады. Сопы Хақ алдында құл, халық алдында азат, еркін. Рухани өлімнің нәтижесінде нәпсі үстемдік құрып, адамды өзіне құл етеді. Адам өзінің жаратылысын, табиғатын жатсына бастайды. Нәтижесінде рух еркіндіктен айырылады. Қ.А.И. әдісі бойынша, рухты еркіндікке қауыштырудың жолы — *зухд*. Қ.А.И. ілімінде ішкі еркіндікке жетудің дәрежелері мен басқышытары айтылады. Бұлар сопылық дүниетанымдағы “халдер” мен “макамат” категорияларының рет-ретімен жалғасуы арқылы жүзеге асады. Ішкі еркіндік жайындағы мәліметтің негізі — дін. Ал дін адамзатқа “ішкі құл-

дықтан” құтыту және “ішкі еркіндікке” жетудің жолын көрсететін Алла тарапынан берілген илаһи жол. Қ.А.И. ілімі бойынша, “өлілер” мен “тірілер” ұғымына сәйкес, еркіндік мәселесінде де адамдарды екі топқа бөліп қарауға болады. Бірінші топ — “еркіндікті аңсаушылар”. Бұлар тек қана Хаққа табынып, құлшылық етеді. Екінші топ — “еркіндіктен қорқатындар”. Бұлар — нәпсі, мансап, байлық, атак, дүние, адамға, т.б. табынып, құлдық ұрады. Хикметтің басы — Алланы бар және бір деп білу. Қ.А.И. адам баласы осы шын-



“Диуани хикмет” кітабының 2001 жылғы басылымы

дықтан бейхабар қалғанда өзінің негізінен алыстай бастайтындығын айтады. Осы ақиқатты адам баласына ескертіп, тікелей еске салып отыратын таным көзі — Құран деп біледі. Сонымен қатар, Алланы танудың негізгі сыры адамның өзінде екендігін айтады. Адам — микрокосмос болса, рух, бүкіл әлем, болмыс — макрокосмос, Алланың аяттары, яғни белгілері. Адам — рух әлемінде Алламен болған сұхбат-антты бұзбай “Зікір” арқылы үнемі есте сақтаушы. Қ.А.И. іліміндегі зікір, уажд (экстаз), сама сияқты әдістер Алламен болған сертті ұмытпау үшін қолданылған. Адамның арабша “инсан”, яғни “ұмытшақ” екендігін ескергенде, Құранның бір аты болып табыла-

тын *зікір* (еске алу) адамдық белмелестігі толықтырып, кемелдендіріп отыратын әдіс екендігі белгілі. Осы тұста “қалу бәла” серті (“...мен сендердің Жаратушың емес пе едім” деген Тәңірінің сұрағына рухтардың “Ия, әлбетте” деген жауап-серті) мен рух әлеміндегі онтология және туыстық бірліктің адамзат арасында осы кезге жалғасып, сақталуына деген ұмтылыстың, тілектің жатқандығын байқау қиын емес. Жалпы сопылық дүниетанымға тән бұл теоретік тұжырымдарлық ұстанымды Қ.А.И. түркілік дүниетаным негізінде жаңғыртты. Ислам тарихында дінді ұғынудың, қабылдаудың ерекше түрі ретінде пайда болған “сопылық ағым” ресми діндегі (қалам мен фикһ) қасандыққа қарсы бағыт ретінде бой көрсетті. Сол секілді Қ.А.И. ілімі де түркілік дүниетанымның негізгі категориясы болып табылатын әмбебаптыққа сай дамыды. Тәңірді жазалаушы, қорқыныш иесі ретінде ғана емес, Тәңірді сүю және оның үкімдерін құрметтеу арқылы Аллаға махаббатпен қауышу-ұласу әдістерін қалыптастырды. Өйткені сопылық дүниетанымда Алла — ғашық (сүйіші), мағишқу (сүйілуші) өзі ғашықтықтың өзі болғандықтан да, *ғашықтық* болмыс жаратылысының ең негізгі мұраты. Бұл адам бойында махаббат, жауапкершілік сезімді, иман, т.б. асыл құндылықтарды қалыптастырады. Адам хикмет арқылы, оның нәтижелі жемістерінің негізінде ғана мәнді, мағыналы өмір, “адамша тіршілік ету өнерін” меңгере алады (қ. *“Диуани хикмет”*). Қ.А.И. ілімінің танымдық тірегінің құрайтын адамгершілік қағидалардың өзегі — ахлақ (мораль). Ахлақ — хикметтің нәтижесінде қалыптасқан рухани құндылықтар жиыны. Адам ахлақ арқылы адамдық болмысқа, мәнге ие болады. Яғни, адам ахлақтық-рухани құндылықтарды бойына сіңіргенде ғана “шындыққа”,

“жан тыныштығына” қауышады. Қ.А.И. ілімінде “жан тыныштығы”, “шындыққа жету” адамгершілік қасиетпен сипатқа ұласу арқылы тарикатта жүзеге асады. Аллаға қауышудың жолы қоғамға, адамға қызмет ету — тікелей ахлақтық кемелдену арқылы өтеді. Нәтижесінде рухани тазалыққа, өзін өзі меңгеруге қолы жетіп, “*Кемел адам*” тұрпаты қалыптасады. Көшпелі түркі қауымын имандылыққа шақыру арқылы Қ.А.И. ілімі бариша түркі халықтары мәдениетіне үлкен өзгеріс енгізді. Дәстүрлі түркілік дүниетанымның негізі сыршылдық (мистик.) дін екендігін ескерсек, сопылық танымның түркі мұсылмандығының ең маңызды ерекшелігін қалыптастырудағы себептерін ұғыну қиын емес. Бұл құбылыстың табиғилығын дін феноменол-сы тұрғысынан қарасақ, діндердің таралуындағы ескі ұстындардың толығымен жойылмайтынын, жаңалары сол құндылықтар, түсінік, ұғымдар негізінде өз орнын табатынын көруге болады. Көбінесе діндерде ескі ұстындар мистик. ин-ттармен тұтасып, “халық діндарлығы” түрінде тіршілігін жалғастырады. Бұл құбылыстың көрінісін Қ.А.И.-дың сопылық-моральдық ілімінен көруге болады. Оның “құрма” символизмі арқылы Мұхаммед (ғ.с.) пайғамбарға байланыуы, осы құбылысқа Арыстан бабтың “себеп” болуы, өмірін пайғамбар өміріне ұқсатуға тырысуы, пайғамбарға ұқсаудың ишараты ретінде ұлының атын Ибраһим қоюы, пайғамбар жасына келгенде тірідей “жерасты мешітіне”, яғни қылуатке түсуі, осының бәрі оның іліміндегі көшпелі түркілерге исламды таратудағы маңызды әдістемелік, құбылыстық ерекшелік әрі жаңалық болып табылады. Жергілікті халықтың салт-санасы мен сенім-нанымына, әдет-ғұрпына қайшы келмейтін діни-мистик. мектептің негізін қалаған Қ.А.И. шығарм-ы сопылық ағым-

ның түркілік дәстүріне даңғыл жол салды. “Ислам дінін тек араб тілі арқылы ғана тануға болады” деген түсінікті теріске шығарып, сопылық әдебиет ұстанымдарын көне түркі әдеби тіл — шағатай тілінде сөйлетті. Қасиетті кітаптың арабша мағынасын толықтай түсіндіру, шариаттың қыр-сырын, дін қағидаларын қалың қауымға өз тілдерінде тереннен таныту мақсатында хикметтерін жергілікті халыққа жақын айшықты поэзия тілімен жазды. Қ.А.И. түркі тілінде жатық әрі бейнелі жыр жазудың үлгісін жасап, түркі тілдерінің көркем шығармалар тудыру мүмкіндігінің мол екендігін дәлелдеді. Оның жазба әдебиет үлгісіндегі шығармалары түркі топырағында ертеден қалыптасқан суырыпсалмалық дәстүрдегі әдебиетке жаңа серпін, тың мазмұн алып келумен қатар, оны тұр жағынан көркейттіп, кемелдендіре түсті. Сөйтіп, бұрыннан дидактик. сипаты басым түркі әдебиетінің насихаттық ой тұжырымдармен толыға түсті. Ол фольклор мен жазба әдебиеттің өзара жақындасуының, толысып, көркеюінің дәнекері бола отырып, Шығ. әдебиетінде ертеден қалыптасқан, Құран Кәрімде байдалатын тарихи аңыздар мен пайғамбарлар, әулие-әнбиелер жөніндегі әпсаналарды хикметтерінде ұтымды пайдаланды. Қ.А.И. шығарм. түркі-мұсылман әлеміне кеңінен танылып, Иасауише хикмет жазу дәстүрге айналды. Кіші Азияда Қажы Бекташ, Жүніс Әмре, Сүлеймен Бақырғани хикметтерінен Қ.А.И. сарыны байқалды. 12 ғ-дан бері түркі халқының дүниетанымына елеулі ықпал еткен Қ.А.И. сарыны Асан Қайғыдан Абайға, сондай-ақ, күні бүгінге дейінгі қазақ ақындары шығармаларында көрініс тапқан.

Шығ.: Хикметтер, А., 2000; Көңілдің айнасы (Мират-ул-Кулуб), Анкара, 2000.

Әдеб.: Жармұхамедов М., Көненің көзі, А., 1996; Абуов А.П., Мироззрения Ходжа Ахмета Яса-

ви, А., 1997; Ахметбек А., Қожа Ахмет Иасауи, А., 1998; Нуртазина Н.Д., Ислам в истории средневекового Казахстана, А., 2000.

Д. Кенжетай, М. Жармұхамедов, А. Мамашұлы

**ҚОЖА АХМЕТ ИАСАУИ КЕСЕНЕСІ** — ортағасырлық сәулет өнері ескерткіші. Түркістан қ-нда орналасқан. 1396 — 99 ж. *Әмір Темірдің* бұйрығымен *Қожа Ахмет Иасауи* қабірінің басына тұрғызылған. Қ.А.И. к. — үлкен порталды-күмбезді мемориалдық құрылыс. Архит. жергілікті дәстүрді жете меңгерген парсылық шеберлердің жобасы құрылысқа негіз

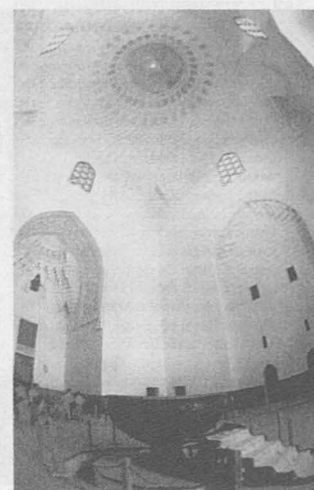

Қожа Ахмет Иасауи кесенесінің ішкі көрінісі

етіп алынған. Кесене оңт.-шығыстан солт.-батысқа қарай созылып жатыр. Ені — 46,5 м, ұз. — 65 м. Күйдірілген шаршы кірпіштен өрілген. Кесене жобасының ерекшелігі — онда Орт. Азия сәулет өнерінде бұрын-соңды ұшыраспаған шатыр жабу тәсілдері қолданылған. Ескерткіште күмбезді, аркалы элементтер мол. Сәулетші-шеберлер тек аркалы күмбезді жүйенің өзіне сан түрлі әдістерді қолданған. Кесенеде аса үлкен портал (ені — 50 м-ге жуық, порталдық арканың ұз. — 18,2 м), бірнеше күмбез, 35 бөлме бар. Ғимараттың биікт. — 37,5 м. Сыртқы қабырғалардың қалыңд. — 1,8 — 2 м, қазан-





дық кабырғаларының қалыңд. — 3 м. Қ.А.И. к. мешіт, мед-ресе қызметін де атқарған. Кесененің үш кабырғасының үстіңгі жағымен өтетін эпиграфтық фризде Құран Көрім сүрелері мен аяттары жазылған. Жазулар көгілдір қышпен өрнектелген. Жазулардан “Алла”, “Мұхаммед”, “О, жарылқаушы”, “Билік Аллада”, “Алла менің өміршім”, “нижранның 800 жылы” деген сөздерді оқуға болады. Қоладан соғылып, алтын, күміс жалатылған есік тұтқалары мен алты шырағдан да сәулет өнерінің інжу-маржандарының қатарына жата-

жаңғыртылған. 16 ғ-дан кесенеде және оның төңірегінде қазақ халқының атакты адамдары (Жолбарыс хан, Есім хан, Абылай хан, Қаздауысты Қазыбек би, Жәнібек батыр, т.б.) жерлене бастады. 19 ғ-дың алғашқы ширегінде Қоқан билеушілері кесенеде жөндеу жұмыстарын жүргізіп, оның төңірегіне қамал-бекіністер салуды қолға алды. 1864 ж. Түркістан қ-н жаулап алған Ресей отаршылары зеңбірекпен атып, кесененің 11 тұсына зақым келтірген. 19 ғ-дың соңына қарай Қ.А.И. к. тарихи-мәдени мұра ретінде

түркі сопылық дүниетаным ерекшеліктеріне негізделген жалпы ислам сопылығының ажырамас бөлігі болып табылады. Бұл тариқаттың қалыптасу кезені Аббаси халифатынан бөлінген тәуелсіз жекелеген саяси биліктердің қалыптасу дәуіріне сай келеді. Екінші кезең Иасауи өмір сүрген дәуір мен Алтын Орданың құрылуы арасындағы Түркістандағы сопылық дүниетаным мен тариқаттардың даму дәуірі. Қ.А.И. т. қалыптасуының алғышарттары туралы әр түрлі көзқарастар бар. Қ.А.И. т-ның негізі “мубайядун” және “карматтық” доктриналардан бастау алады деген тұжырым Бағдад пен Хорасан сопылық ағымдарының оның қалыптасуына айтарлықтай ықпалы болмағандығына сүйенеді. Яғни, оған Түркістан аймағындағы дуалистік бағыттағы манихей ілімі мен дәстүрлі секталар негізінде қалыптасқан мубайидиттер ілімінің табиғи жалғасы ретінде қарайды. Түрік тарихшысы *Зәки Уәлиди Тоған* Иасауи ілімінің манихейлік пен шафиилік пен ашкпен шырқандығын айтады. Теор. тұрғыдан Иасауи ілімі қалб, зауқ, илһам жолы арқылы мағрифатқа және батинға ден қояды. Яғни, оның ілімі рух пен нәпсіге мән беретін болса, карматилер толығымен саяси бағытта, сырт көрініске мән беретін акаидтық (акаидтық) доктринаға негізделген. Карматилер секталық мазһаб, табиғаты жағынан саяси, қағидалық (шариаттық) сипатта болса, Қ.А.И. т. толығымен рухани бағытта өрбиді. Қ.А.И. т. Халлаж әл-Мансұр жолының жалғасы деушілердің қатарында француз шығыстанушысы Массиньон Луис бар. Оның “Халлаж әл-Мансұр” атты еңбегінде Халлаждың түркі мүсылмандығында алатын орны кеңінен сөз болады. Иасауи Халлажды ислам әулиелерінің пірі деп таныған. Исабатийна сопылық

ағымының өкілі Мансұр әл-Халлаж ілімінің негізгі ерекшеліктерін сопылық дүниетаным категориялары (“фанафи Аллах” (Аллаға еру), “мухаббатуллах” (Аллаға ғашықтық), “тарк-и дүния” (Алладан басқаны төрк ету), “хикмет” (даналық), “ғашықтық (ашк)”, “мурақаба” (өзіне сын көзбен қарау), “тасфийна-и қалб” (жүректі арылту) деп айқындайды. Кейбір ерекшеліктері болмаса, Иасауи ілімінің мазмұны Халлаж іліміне сай келеді. Дегенмен бұл ілімнің теор. негізінде исбатийаға қарағанда, Маламийа ағымының белгілері басым. Солай бола тұра, Иасауи хикметтерінде Мансұрдың аты мен жолы көп дәріптеледі. Маламийа доктринасы [негізін салушы Баязид Бистами (874 ж.ө.)], жалпы алғанда, дәстүрлі түркілік дүниетаным негізінде қалыптасқан. Адамның психол. халін зерттеуге бағытталған маламийа дүниетаным төңірге ішкі сезім мен түйсік арқылы “зауқ”, “уажд” және “истиграқ” халдерімен ұласып жатады. Бұл — Аллаға мойынсұнудың жолы. Маламийада Хаққа қызмет — халыққа қызмет ету болғандықтан, негізгі талап адамды сүюге негізделген. Иасауи ілімінің өзегі маламийадағы сопылық психол. халдердің бастысы — маһу, адамның нәпсілік, хайуандық сипаттарын жою; сакр — адамның ашк (қуатты махаббат) және уирд (зікір) арқылы фана мақамына (еркіндік мақамына) жетуі; елту, ләззат алуы; сатр — адамның ибадаты мен амалдарын жасыруы; уажд — адамның “өзін” жоғалтып, Хақты тауып, Аллаға қауышуы сияқты халдер мен мақамдар. Маламийа табиғатының барлық ерекшеліктерін “*Диуани Хикмет*” пен “*Мират-ул Құлубтан*” көруге болады. Мұндағы маламийлік — сопылық филос. ілім (доктрина), оны кейінгі ғасырларда тариқат ретінде пайда болған маламийлікпен шатастырмау ке-

8

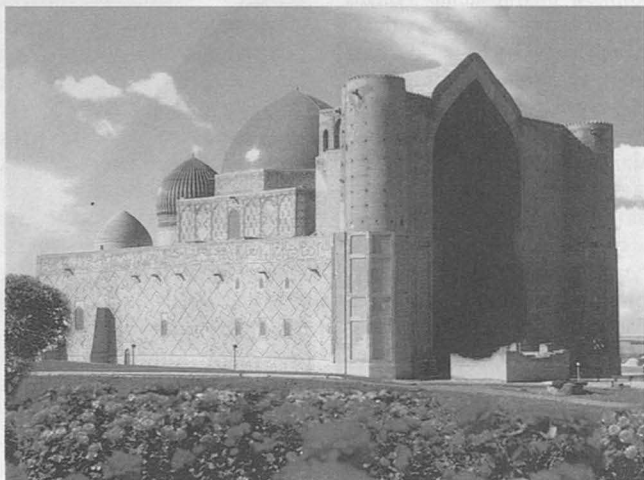

Қожа Ахмет Иасауи кесенесінің сыртқы көрінісі

ды. Бұларда оны жасаушы исфаһандық шебер Тадж әл-Дин Изеддиннің есімі жазылған. Қола шырағдандағы жазулар нижранның 799 ж. 20-рамазанында жасалғандығын көрсетеді. Бүкіл құрылыстың мағыналық кіндігі — қабірхана ортасында Қожа Ахмет Иасауиге құлпытас қойылған. Қабірхана есігі жұқа темірмен қапталып, оған алтынмен жазулар түсірілген. Кесене мешітінің 16 терезесі, қос қабат күмбезі бар. Мешіттің батыс жақ кабырғасына Меккедегі Қағба іспетті 3,5 — 2,5 м-лік мозаикалық михраб орнатылған. Кесененің оңт.-батыс жағындағы Аллаға құлшылық етуге арналған жер асты гивадатханалары Иасауидің тірі кезінде жасалып, кейін қайта

ғыл. тұрғыдан зерттеле бастады. 1978 ж. қыркүйекте Қожа Ахмет Иасауи респ. мұражайы ашылды. 1989 ж. 28 тамызда ҚР Үкіметінің шешімімен “Әзірет Сұлтан қорық-мұражайы” ұйымдастырылды. Түркия елімен арадағы келісім бойынша жүргізілген ғимаратты қалпына келтіру жұмыстары 2000 ж. аяқталды. 2003 ж. маусымда Парижде өткен ЮНЕСКО-ның 27-сессиясында Қ.А.И. к. дүниежүз. мәдени мұралар тізіміне енгізілді.

Әдеб.: Массон М.Е., Мавзолей Ходжи Ахмеда Ясави, Таш., 1930; Басенов Т., Комплекс мавзолея Ахмеда Ясави, А., 1982.

Ә. Тәтiгулов

**ҚОЖА АХМЕТ ИАСАУИ ТАРИҚАТЫ** — Қожа Ахмет Иасауи негізін салған діни-сопылық мектеп. Қ.А.И. т.

рек. Қ.А.И. т-ның негізгі ерекшеліктері, кемелдікке жету жолында шәкірттерге қойған талаптары туралы Хазини өзінің “Жауаһир ул Абрар мин Амуаж-ил Биһар” (“Теңіз толқындарындағы ізгіліктің гауһарлары” немесе “Хақ жолындағы әулиелердің сырлары”) деген еңбегінде мол дерек қалдырған. Онда Қ.А.И. т-ның он негізгі этик. (адаб) ұстанымдары қамтылған: 1) Ұстаз бен шәкірт арасындағы қарым-қатынас: мүрид (шәкірт) ешкімді өзінің шейхынан (ұстазынан) артық санамауы және мойынсұнуы қажет (өйткені тариқатқа, рухани кемелдік жолына кірген шәкірт ұстазынан бөлек, өз бетімен жүріп — тұратын болса, оның рухани даму жолы жабылады); өз шейхының халі мен ишараттарын түсіне білуі үшін ақылды, сезімтал болуы; шейхының сөзі мен ісіне мұқият болуы; адал қызмет етуі, жалған айтыпауы, сертінде тұруы тиіс; қажет болса, мүрид өзімен қоса барлық мал-мүлкін шейхының қажетіне беруге дайын болуы керек, өйткені “батин (ішкі) көзі” басқаша ашыла алмайды; шейхының сырларын сақтауы, барлық насихаты, уағызы мен нұсқауларын орындауы тиіс; Хаққа қауышу жолында шейхы үшін жанын беріп, оның досымен дос, дұшпанына дұшпан болуы қажет (бұл шарттар психол. негізде). 2) Түпкілікті алты үкім (аһкам): а) Алланы тану; ә) жомарттық; б) шынайы адалдық; в) йакиннің (шексіз таным) мәніне қанық болу; г) тәуекел; ғ) тафаккул (терең ой). 3) Шейх болушы: дін ғылымына қанық, жұмсақ мінезді, сабырлы, ықыласты. Хақ ризалығымен қауышқан, Хаққа жақын болуы тиіс. 4) Тариқаттың алты міндеті (уажиб): а) кемелдікке жетуге талаптану; ә) Хаққа жақындауға тырысу; б) Хаққа қауышу үшін жан сала ұмтылу; в) Хақ жолында қауіп пен үміт халінде болу; г) үнемі зікірде болу; ғ) үнемі Хақиқат тура-

лы сөйлеу. 5) Тариқаттың алты түрлі дәстүрлі жолы (сунна): а) көппен бірге намаз оқу; ә) таң сәріде ояу болу; б) үнемі дәретті, таза болу; в) өзін үнемі Алланың құзырында сезіну; г) Алланы ешқашан естен шығармау (зікір ету); ғ) салиқалы және кемел адамдарға, билеуші-өмірге тағатты болу. 6) Тариқаттың алты ерекше қасиеті (мустаһаб): а) қонақжайлылық; ә) жағдайына қарай қонақ күту; б) қонақтың көп қонуын ырыс деп білу; в) қонақтың көп болуына көңіл бөлу; г) қонақтың тілегін орындау; ғ) Қожа Ахмет Иасауиге және өз уақытының шейхына дұға, тілек ету. 7) Тариқаттың алты этик. тәртібі: а) екі тізерлеп, қарапайым, әдепке сай отыру; ә) өзін барлық адамнан төмен санау; б) барлық адамды өзінен артық санау; в) ұстаздарды құрметтеу; г) шейхтардың алдында рұқсатсыз сөз сөйлемей; ғ) олардың айтқан ақылдарын естен шығармау. 8) Тариқатқа кірген мүридтің кемелдікке жетуінің төрт шарты: мақан (кеңістік), заман (уақыт), ихуан (бауырмалдық — өзара ынтымақтастық), рабт-и Султан (мемл. басшысына риясыз берілгендік). Яғни, бірінші салиқтердің (мүрид) ойы бөлінбеуі (тафрика-и хатр); зікірмен айналысуы үшін (аурад), ең алдымен, ынғайлы мекен (кеңістік) болуы керек. Екінші, талибтер (шәкірттер) арасында және мемлекетте жұмыссыздық, соғыс, т.б. келеңсіз оқиғалар орын алмауы қажет. Мұндай құбылыстар шәкірттің кемелденуіне кесірін тигізеді. Үшінші, барлық “мақамат” (ахлақи-этик. асулар), “халуат” (кылуат) және “арбаиндерде” (шілдехана) “шаук-и мужиб” болуы үшін “фақр-у фана” (кемелдік) мақамына ұмтылған шынайы серіктері, достары болуы керек. Төртінші, мемлекет басшысына адал болулары қажет. Иасауидің жолында шәкірттіктің соңы, яғни кемел адамның рухани асуларының мақсаты

— “фақр (кемел адам) жолы” болуы керек. 9) Қ.А.И. т. — дауыстап *зікір* салатын “жаһри тариқат”. Кейбір зерттеушілер — жаһри тариқаттың негізін салған Қожа Ахмет Иасауи деген пікірде. Қ.А.И. т. салатын зікір түрі сопылық әдебиеттерде көбіне “ара зікір” деп те аталады; 10) Қ.А.И. т-ндағы *қылуат* — мүридтің барықласын белгілі мақсатқа бағыттауы және кейбір арнайы зікірлер арқылы риязаттарды орындау үшін шейхтың мүридін рухани халін қараңғы, сыртқы әлемнен жырақ орындарда, яғни, жерден қазылған мекенде, белгілі уақыт ішінде тәрбиелеуі. Қ.А.И. т-ндағы рухани ұстаздардың тарихи “Насабнама” нұсқаларындағы сабақтастық силсиласы (тізбегі) төмендегіше таратылады: 1) Хазіреті Әли Мұртаза; 2) Хусайн бин Әли; 3) Зайн ал Абидин; 4) Әли; 5) Зайд; 6) Йахийя; 7) Исхак ат-Турки; 8) Харун Шейх; 9) Мумин Шейх; 10) Мұса Шейх; 11) Исмаил Шейх; 12) Хасан Шейх; 13) Усман Шейх; 14) Омар Шейх; 15) Мұхаммед Шейх; 16) Ифтихар Шейх; 17) Махмуд Шейх; 18) Илияс Шейх; 19) Ибрахим Шейх; 20) Қожа Ахмет Иасауи. Силсила, негізінен, хал ілімінің ұрпақтар арасында берілуінің, ондағы кемел шейхтардың тізімі ғана. Силсилада кемел шейхтардың орын алуы бұл ілімнің ақиқат екендігін көрсететін дәлел саналған. Қожа Ахмет Иасауиден кейінгі тариқат силсиласы (тізбегі): 1) Суфи Мұхаммед; 2) Хақим Ата; 3) Зеңгі Ата; 4) Садр Ата; 5) Айман Баба; 6) Жамал Ша-ши; 7) Шейх Али; 8) Маудуд Шейх; 9) Хадим Шейх; 10) Шейх Жамал Бухари; 11) Шейх Сүлейман; 12) Шейх Хұдайдад; 13) Шейх Матин; 14) Шейх Амин; 15) Саид Мансур ата; 16) Хасан Хазини (Асан Қайғы). Қ.А.И. т. екі үлкен салаға бөлінеді, олардың силсиласы: 1) Икхани (Қамал шейх); 2) Шейх Али Абади; 3) Шейх Шаме Өзкенти; 4) Абдал

Шейх; 5) Шейх Абд-ул Уаси; 6) Шейх Абд-ул Мұхаймин (16 ғ.), т.б. ә) 1) Азизан (Шейх Харидар Азизағи); 2) Маулана Кухи Зарини; 3) Шейх Қасым Кермини; 4) Мұхаммед Мүмин Самарқанди; 5) Шейх Ахунд Молла Хұрд Азизан, т.б. Қ.А.И. т-нан бөлініп шыққан тариқаттар: *Бекташийя* және *Нақшбандийя*. Қ.А.И. т. 12 ғ-да Мауераннахр, Түркістан, Ферғана, яғни қазіргі Қазақстан, Өзбекстан, Қырғызстан, Түрікменстан мен Тәжікстан аумақтарына таралды. Осы жерлерде Иасауидің ілімі мен рухани құндылықтарын жалғастырушылар өзіндік із қалдырды. Сондай-ақ түркі мәдениеті негізінде құрылған барлық тариқаттар осы тариқат негізінде қалыптасты. Мұны Нақшбандийя мен Кубрауийя (Нажмаддин Кубра) силсиласында Қожа Ахмет Иасауи шәкірттерінің кезігуінен көруге болады. Иасауи ілімінің Үндістандағы мұрагерлері — Хайдарийя тариқаты. Бұл туралы деректер 14 ғ-да Ибн Баттутаның саяхатнамасында, кейіннен Симон Дигбу, Терри Зарконе сияқты батыс шығыстанушыларының еңбектерінде кездеседі. Онда Иасауи дәруіштерінің 16 ғ-ға дейін Синд, Пенджаб аймақтарында өз ілімдерін таратқандығы туралы мәлімет бар. Кіші Азия, Анадолияға Иасауи ілімі 13 ғ-дың алғашқы жартысынан бастап, Хайдарийлік тариқат арқылы ене бастады. Құтб-уд-дин Хайдар (13 ғ.) кейіннен 16 ғ-дың басында құрылған Бекташийя тариқаты да Иасауи ілімінің жалғасы. Алтын Орда дәуірінде Өзбек ханның (1313 — 1341) исламның ресми діні ретінде тануы нәтижесінде сопылық Еділ бойына тарады. Бұл кеңістікте Иасауи ілімі исламның өзегі ретінде қабылданып, 12 — 14 ғ-ларда Орт. Азия, Таяу Шығыс, Үндістан жерлеріндегі саяси оқиғалар негізінде Хорезм, Хорасан, Әзербайжан арқылы Кіші Азия — Анадолия





жерлеріне, одан Балқан, Еділ-Оралға дейінгі аймаққа жайылды. Қ.А.И. т-ның ықпалы қазақ арасында кейінгі дәуірлерде шектеліп қалды. Иасауи жолы 16 ғ-ға дейін Ферғана, Ош өңірлерінде кеңінен танылып, 19 ғ-дан 20 ғ-дың 70-жылдарына дейін сақталып келді. Қазіргі уақытта Орт. Азияда Қ.А.И. т-ның қайта жандана бастағандығы байқалады.

*Әдеб.:* Әзірет Сұлтан Қожа Ахмет Иасауи. Көңілдің айнасы (Мират-ул Қлуб), Анкара, 2000.

*Д. Кенжетай*

**ҚОЖА АХМЕТ** Хасен Көрімжанұлы (9.8.1949 ж.т., Алматы обл. Ақсу ауд. Матай кенті) — қоғам қайраткері, сазгер, публицист. Алматы муз. уч-шесін (1972), ҚазМУУ-ды бітірген (1993). 1990 — 93 ж. “Желтоқсан” қоғамдық қозғалысын басқарды. 1993 жылдан Қазақстанның азаматтық “Азат” қозғалысының төрағасы. Кеңестік тоталитарлық жүйеге, ұлт саясатындағы теңсіздіктерге қарсылық білдіріп, 1977 және 1987 ж. саяси айыппен сотталды. Публицистика саласында қалам тартып, 200-ден астам мақала жазды. 300-ге тарта өн мен муз. аспаптарға арналған 50 шақты шығарманың авторы. “Құрмет Белгісі” орденімен марапатталған (2000).

*Шығ.:* Ереуіл атқа ер салмай, А., 2000; Таңдамалы 100 өн, А., 2002; Домбыра мен фортепианоға арналған 2 күй. Балбал тас. А., 2003.

**ҚОЖА АХРАР**, Убайдуллаһ Насираддин әл-Ахрар Махмуд аш-Шаш и (1404, Ташкент өңірі — 1490, сонда) — діни, саяси қайраткер, әулие-ишан. Қ. А. шейхтер әулетінен шыққан, Самарқан медресесінде діни білім алған. 1431 — 32 ж. шамасында нақшбандија тарикатын ұстанған Йакуб Чархиден кездесіп, өзіне пір тұтады. Қ. А. мол байлығын дін жолына, қайырымдылық істерге, мемлекеттің бірлігін нығайтуға жұмсады. Ол елдегі тәртіп үшін өзінің мемл. істерге арала-

суын Алланың бұйрығымен, ал дәулетінің өсуін “барақат” (береке), яғни тылсым құт даруымен түсіндіреді. Қ. А. Кабул, Ташкент, Самарқан қ-ларында ірі медреселер салдырды. Ол биліктегі шағатай әулетінің хандары мен бектеріне дінге жат кейбір әдеттерді, жүгенсіздікті, алауыздықты тыю, шариат жолын нығайту жайлы ашық үндеулер жасап, хаттар жолдалы. Әбу Сайид (1451 — 1469) және Ахмед Мырза (1469 — 1492) сұлтандардың өзіне мұридтігін пайдалана отырып, Қ. А. Орт. Азияға шын мәнінде 40 жыл бойы өз ықпалын жүргізді. Қ. А. өмір сүрген тұста Орт. Азиядағы нақшбандија тарикаты шарықтау кезіне жетеді. Бұл тарикат қадыриядан кейінгі ислам әлемінде ең көп тараған сопылық ұйымға айналды, әсіресе, ол Анадолы жері мен Үндістанға өз ықпалын жүргізді. Қ. А-дан орт. азиялық, батыс-түркиялық және үндістандық деп аталатын нақшбандианың үш бұтағы тарайды. Әлішер Науаидің жазуынша, Қ. А-дың мұридтері қатарында тіпті Иран, Әзербайжан, Түркия, Мысыр, Үндістан билеушілері де болған. Шығыс ақындары мен ойшылдары (Жәми, Науаи, Бабыр) Қ. А-дың мұридтері болып, әулиені дәріптеген. Мұхаммед Хайдар Дулат “Тарихи Рашиди” деп аталатын еңбегінде атақты Жүніс ханмен бүкіл Моғолстан жұртының Қ.А-ды салтанатпен қарсы алғандығы, оның аяғы басқан жерді сүйгені, барлығының да оған мұрид болғаны жайлы айтылады. 1500 ж. Мауераннахрды жаулап алған көшпелі өзбектер (шайбанилер) Қ.А-дың ұрпақтарының мүлкін тәркілеп, ықпалын тоқтатты.

*Әдеб.:* Вяткин В.Л., Из биографии Ходжи Ахрара // Туркестанские ведомости, 1904, №147; Бартольд В.В., Улугбек и его время, Пг., 1918; Болдырев А.Н., Еще раз о Ходже Ахраре // Духовенство и политическая жизнь на Ближнем и Среднем Востоке в период феодализма, М., 1985.

*Н. Нұртазина*

**ҚОЖАБАЙ** Тоқсанбайұлы (1841, қазіргі Қарағанды обл. Ұлытау ауд. Балажезді мекені — 1918, сонда) — ақын. Бауырына басқан Тайлақбай атасынан ерте айрылған бала Қ. 6 — 7 жасында-ақ ауызша мұнды өлеңдер шығара бастаған. Ауыл молдасынан сауат ашқан. Баршылық пен жоқшылық, қоғамдағы өлеум. әділетсіздіктер Қ. жырларының өзекті тақырыбына айналды. Ол “Бай болмақ, кедей болмақ — бір Алладан” деген қалыптасқан қағидаға адал еңбек пен қажымас талпты қосады. Қ. “Кел, Қожабай, сөз сөйле заманыңның зарынан” деген толғауында қоғамдағы кереғар құбылыстарға көзқарасын айқын танытса, “Қазақ баласына” атты жырында Сыр бойын жайлаған елдің кәсіп-тіршілігін салыстыра отырып ой түйеді, ел бастаған жақсылардың игі істеріне ризашылығын білдіріп, кейінгілерге үлгі етіп ұсынады. Қ-дың *Амангелді* Имановқа хат ретінде жазған жыры болашаққа деген үміт пен жақсы тілекке толы. Ақынның “Ортадан асып барады менің жасым” деген ұзақ толғауы өмір мен өлім, баршылық пен жоқшылық, әділдік пен зұлымдық туралы филос. ой түйетін күрделі туынды. Шығармадан Қ-дың Шығыстың классик. әдебиетімен жақсы таныс болғаны аңғарылады. Ақын шығармалары хақында ғалым М.Жармұхамедов жүйелі зерттеулер жүргізген.

*Т. Рсаев*

**ҚОЖАБАҚЫ** — Қызылорда обл. Қазалы ауд-ндағы ауыл, Аранды ауылдық округінің орталығы. Аудан орт. — Әйтеке би кентінен орт.-батысқа қарай 45 км жерде. Тұрғыны 1,8 мың адам (2003). Ауыл 1977 — 97 ж. мал бордақылау бірлестігінің бөлімшесі болып келді. Қазіргі уақытта Қ-да және округке қарасты Бірлік, Аранды а-дарында “Қожабақы” ӨК мен АҚ, 11 шағын кәсіпкерлік, 6 шаруа қожалығы жұмыс істейді.

*М. Мәуленов*

**ҚОЖАБЕКОВ** Кененбай Молданұлы (3.2.1928, Алматы обл. Жамбыл ауд. Ақсегіт а. — 3.11.1988, Алматы) — актер, Қазақ КСР-інің халық арт. (1972). Алматы театр уч-шесін бітірген (1950). 1950 — 61 ж. Респ. балалар мен жас өспірімдер театрында қызмет етті. Сол театрдың сахнасында ойнаған басты рөлдері: Алдар, Фани (Ш.Хұсайынов, “Алдар Көсе”, “Біздің Фани”), Доброходов (М.Ақынжанов, “Ыбырай Алтынсарин”), Шагабутдинов (Д.А. Фурманов, “Бүліншілік”), т.б. Кинодағы алғашқы жұмысы — “Аласталған Алитет” фильміндегі



К.Қожабеков “Біз Жетісуданбыз” кинофильміндегі Нартай ролінде. 1958 ж.

(1950) Айенің рөлі. Ол сонымен қатар “Жамбыл” (1952, Нәдір), “Шабандоз қыз” (1955, Айдар), “Бұл Шұғылда болған еді” (1955, Бакытжан), “Мазасыз көктем” (1956, Атабаев), “Менің атым Қожа” (1963, Әмірқұл), “Қыз Жібек” (1970, Сырлыбай), “Қан мен тер” (1978, Алдаберген), “Жаушы” (1970, Манай), “Қасқырдың апаны” (1984, Бабахан), т.б. фильмдерде ойнап, кейіпкерлерінің жан дүниесін ашуда психол. тереңдікке, образдылыққа жетті, типтік жинақтау үлгісін көрсетті. “Халықтар достығы” орденімен, медальдармен марапатталған.

*Б. Нөсербек*

**ҚОЖАБЕРГЕН** Толыбайұлы (шамамен 1663, Солт. Қазақстан обл. Жамбыл ауд. Гүлтөбе-Маманай өңірі — 1763, сонда) — жырау, батыр. Арғы тегі Орта жүз Ашамайлы Керейдің Көшебе руының Таузар әулеті. Жастайынан нағашысы *Жалаңтос баһадүр* Сейітқұлұлы ұрпақтарының қолында өсіп, Үргеніш, Бү-

кара, Самарқан медреселерінде оқыған, араб, парсы тілдерін меңгерген. Он үш жасынан ақындыққа бет бұрған ол он жеті жасында аңыз әңгімелерді өлеңмен жырлаған. Қазақ халқының шығу тарихын жырға қосып, “Ата тек” дастанын жазған. Тәуке хан тұсында Қоқан, Хиуа, Бұқара хандықтары мен парсы, түрікмен елі арасында елшілік қызмет атқарған. 1688 ж. Әз Тәуке бастаған барша қазақ жақсылары 25 жастағы Қ-ді ордабасы етіп сайлаған. Сөйтіп ол жоңғар шапқыншылығына қарсы күрескен қазақ жасағының бас қолбасшысы болған. Ел қорғаған батыр ерліктері Бұқар жыраудың “Ұстазым” атты толғауында баяндалады. Қ. Тәуке хан тұсындағы “Жеті жарғы” заңдар жиынағын әзірлеуге белсене қатысып, кейін оны ақ былғарыға жазып Әз Тәукеге табыс еткен. Сонымен қатар ол сол кездегі қоғ., әлеум. жағдайды, қазақ елінің ішкі-сыртқы хал-ахуалын жырға қосып, “Жеті жарғы” атты тарихи дастан жазды. “Елім-ай” дастанында 1723 жылғы қазақ елі өміріндегі ауыр кезең, “Ақтабан шұбырынды, Алқакөл сұлама” оқиғасын суреттеді. Қ-нің қазіргі уақытқа “Баба тіп” дастанының алғашқы бөлімі, “Ата тек” тарихи жырының, “Қуаныш” атты өлеңінің, “Ер Қойлыбай” дастанының үзінділері, “Жастық”, “Кәрілік”, “Әсиет”, “Наурыз батасы”, “Насихат өлеңдері” мен “Елім-ай” сияқты аз ғана шығармалары жеткен. Оның аталған шығармалары “Елім-ай” (Петропавл, 2001) деген атпен кітап болып шықты.

Әдеб.: Әбуғалиев Н., “Ордабасы Қожаберген”, А., 1995; Мұқанов Қ., Қыдыралын Ғ., Жұмабаев С., “Қожаберген жырау”, Петропавл, 2001.

Н. Әбуғалиев

**ҚОЖАБЕРГЕНОВ** Оспанғали (1906, қазіргі Шығ. Қазақстан обл. Қатонқарағай ауд. — 1966, сонда) — сыбызғышы. Қ. сыбызғыны 12 — 13 жасында сол өңірге белгілі сыбызғышы Мұсадан үйрен-

ген. Қ. 1957 ж. респ. халық шығарм. үйінің арнайы шақыруымен Алматыға келіп, “Ақсақ қой”, “Сары өзен”, “Жорға аю”, “Күйсандық”, “Жетім қыз”, “Өрелі көк”, “Жетім бала”, “Кенес күйі”, “Көк бұқа”, “Бозінген”, “Аққабаның толқыны”, “Желмен”, “Балжынкер” деген күйлер жаздырды. 1957 — 58 ж. Алматы мемл. консерваториясында сыбызғыдан сабақ берді. Ол домбыраға арналған күйлерді де жете меңгеріп, сыбызғы күйлерін екі аспапта да тарта білген.

Әдеб.: Қазақ халқының аспаптық музыкасы, А., 1964; Қазақтың музыка фольклоры, А., 1981.

З. Қоспақов

**ҚОЖАКЕЕВ** Темірбек (17.12.1926, Жамбыл обл. Мерке ауд. Ойтал а. — 29.12.2003, Алматы) — ғалым, филол. ғыл. докт. (1970), проф. (1974), Қазақстанның еңб. сің. қызметкері (1996). ҚазМУ-ді бітірген (1953). 1953 жылдан өмірінің ақырына дейін әл-Фараби атынд. ҚазМУ-де қызмет атқарды. Қ. қазақ сатирасының тарихы мен оның жанрлық-көркемдік ерекшеліктерін ғыл. тұрғыдан зерттеді. Қазақ сатирасының даму жолына арнап “Қазақ сатирасы” (1970), “Абай — сатирик” (1970), “Қазақ совет сатириктері” (1975), “Сатира және дәуір” (1976), “Бүгінгі қазақ сатирасының проблемалары” (1978), “Адам. Қоғам. Сатира” (1980), “Сатиралық жанрлар” (1983), “Сатира — күштілер қаруы” (1985), “Сатира негіздері” (1996) сияқты еңбектер жазды. Қазақ әдебиеті мәселелері бойынша “Абай және Сұлтанмахмұт” (1969), “Қазақ мысалы” (1969), “Әлемнің Әуезові” (1997) зерттеулерін жариялады. Кеңестік қуғын-сүргінге ұшыраған мемл. қайраткерлері мен жазушылар, журналистер мұраларына арналған еңбектері жарық көрді. Қ. Жамбыл обл. Мерке ауд.-ның құрметті азаматы (2002). Қ. “Құрмет Белгісі” орденімен, бірнеше медальдармен марапатталған.

Ғ. Тәшімбаев

**ҚОЖАКЕНДІР** (*Dipsacus*) — *қожакендір тұқымдасына* жататын екі, кейде көп жылдық шөптесін өсімдік. Қазақстанда Тобыл, Есіл, Ертіс бойы мен Ақтөбе, Торғай, Балқаш — Алакөл, Тарбағатай, т.б. жерлердегі тау арасында, тау етегіне таяу белдеулерде, тастақты беткейлерде, тау өзендерінің аңғарларында кең тараған. 4 түрі бар, оның 1 түрі (*D. sativus*) Оңт. Қазақстанда арнайы өсіріледі. Биікт. 0,5 — 2 м. Сабағы тік, тікенекті, екі айырланып бұтақтанған. Жапырақ тақтасы қауырсын тәрізді тілімделген, өркенге қарама-қарсы орналасады. Гүлдері шоғырланып орналасады. Сыртқы жостағанша жапырақшасы (жамылғысы) 8 қырлы, ішкісі — 4 қырлы. Маусым — шілде айларында гүлдеп, шілде — тамызда жемісі піседі. Жемісі — жаңғақ. Құрамындағы алкалоидтер дәрі алу үшін пайдаланады. Қ-ді барқыт, драп, т.б. кездемелердің түгін шығару үшін тоқыма өнеркәсібіне қолданады.

Р. Әлімқұлова

**ҚОЖАКЕНДІР ТҰҚЫМДАСЫ** (*Dipsacaceae*) — екі, көп жылдық қос жарнақты шөптесін өсімдіктер мен бұталар. Негізінен, Жерорта т. жағалауында, Бат. Азия жерлерінде кездесетін 10 туысқа бірігетін 300-ге жуық түрі бар. Қазақстанда 5 туыс,



Қожакендір тұқымдасы: 1 — қапаргүл; 2 — бастышоп; 3 — шырықшөп (а — гүлшоғыры; ә — жапырағы); 4 — қотырот; 5 — қожакендір

15 түрі өседі. Биікт. 2,5 м-дей. Сабағы тік, ұшына жақын жерінен бұтақтанған, сабақсыз түрлері де кездеседі. Жапырақтары жай, түкті, өркенге қарама-қарсы орналасады. Құлгесі 4 — 5-тен біріккен ақ, қызғылт, көк, қоныр-қызыл, сиякөк, сары түсті, иіссіз болады. Аталықтары 4, кей түрінде 2, жіпшелері өте жіңішке келеді. Аналығы 2 жеміс жапырақшасынан тұрады, жатыны бір ұялы, бір ғана тұқым бұршілгі болады. Гүлдері жәндіктер арқылы айқас тозаңданады. Мамыр — шілде айларында гүлдеп, тамызда жеміс салады. Жемісі — жаңғақ. Тұқымында 30%-дай май бар. Гүлдері әдемі болғандықтан, саябақтарда сәндік үшін де өсіріледі.

Р. Әлімқұлова

**ҚОЖАКЕНТ** — Қызылорда обл. Жанақорған ауд.-ндағы ауыл, округ орталығы. Аудан орт. — Жанақорған кентінен оңт-ке қарай 38 км жерде. Тұрғыны 3,0 мың адам (2003). Ауыл 1991 жылға дейін “Октябрь” деп аталған. Бұрынғы кеншар негізінде Қ-ге 2 АҚ, 4 ЖШС, Қожакент ӨК және 20 шаруа қожалығы құрылды.

Т. Дайрабай

**ҚОЖАКӨЛ** — Нұра алабындағы көл. Ақмола обл. Қорғалжын ауд. жерінде. Теңіз к-нен солт.-шығысқа қарай 25 км жерде. Ауд. 60 км<sup>2</sup>, ұз. 16 км, ені 6 — 7 км-ге жетеді. Жағалауы көбіне жайпақ, шығысы ғана тік, жарлауытты (2 — 3 м). Тереңд. 2 — 3 м-ге жетеді. Суы ашы. Көл төңірегі егіндік, біраз бөлігі жайылым үшін пайдаланылады. **ҚОЖАҚАҢОВ** Қасен Қожақанұлы [9.7.1944, Алматы обл. Балқаш ауд. Кәрітоған а. (қазіргі Жиделі а.) — 4.12.1996, Алматы] — ғалым, медицина ғыл. докт. (1994), проф. (1994). Қазақ мемл. медицина ин-тын бітірген (1969). 1969 — 71 ж. Алматы обл. Бақанас ауд.-нда дәрігер, 1972 — 96 ж. Алматы медицина ин-тының (қазір-





гі Қазақ ұлттық мед. ун-ті) балалар хирургиясы кафедрасында қызмет атқарды. Негізгі ғыл. жұмыстары балалар өңешінің күйігін емдеуге арналған. Ол өңештің инфекциялық қабынуға ұшырау дәрежесін алғашқы күндерде-ақ анықтауға болатынын дәлелдеді. Өңештің күйген жері жазыла келе тарылып қалмауы үшін, өңеш қуысына кигізіп қоятын силикон резеңкесінен жасалған іші қуыс, қос арналы түтік ойлап тапты. Бір топ ғалымдармен бірге Қазақстан Мемл. сыйл. лауреаты (1999) атанды.

арабтың халифа тайпасынан алған әйелі Хауладан туылған имам Мұхаммед ибн ал-Ханафиядан тарайтын Қ. әулеті *Қожа Ахмет Иасауи тариқатының* өкілдері болып табылады. Осы тариқаттағы Қ. Алтын Орда мемлекеті дәуірінен бастап, қазақ халқының рулық, тайпалық, жүздік құрылымдарының пірлеріне айналды. Аққорғандық Қ. Ұлы жүз рулары мен Орта жүздің бір бөлігінің, Хорасан қожалар Орта жүздің бір бөлігі мен тұтас Кіші жүз руларының, сонымен қатар Жашы ханның Шибаннан тараған ұрпақтарының пірі болып саналды. Дуана Қ-ды Орта жүз бен Ұлы жүздің кей рулары, сондай-ақ, Орда Ежен ұрпақтары, кейіннен қазақ хандары пір тұтты. Қарахан Қ. — Ұлы жүздің кейбір руларының және өзбек халқы мен қырғыз халқына сіңіп кеткен ру, тайпалардың пірі болды. Иасауи тариқатындағы Қ. әулеті қазақ халқының рухани-мәдени, әдет-ғұрып, салт-дәстүрлік бірлігін қамтамасыз етуде, қазақ мемлекеттігінің қалыптасуында маңызды рөл атқарды. Қ. әулетіндегі Қылышты және Сабылты Қ. нақшбандийа тариқатын ұстанды. Қ-ларға қазақ хандығында жоғары құрмет көрсетіліп, ерекше құқықтық артықшылықтар берілді (қ. *Жеті Жарғы*). Қазіргі уақытта Қ. Орт. Азия елдеріндегі этностардың тарихи құрамдас бір бөлігі болып қалыптасқан. Отбасылық әдет-ғұрыптарында кейбір этномәдени ерекшеліктері сақталғанымен, әдет-ғұрып, салт-дәстүрлері жергілікті халықтармен астасып кеткен. Өмір сүрген ортасына қарай шартты түрде “өзбек қожа”, “түрікмен қожа”, “татар қожа”, т.б. болып аталады. Қазақстанда Қ. көп шоғырланған жерлер Қызылорда және Оңт. Қазақстан облыстары.

3. *Жандарбек, 3. Ибадуллаева*

**ҚОЖАЛ ПОЛИМЕТАЛЛ КЕНІ**, Қарағанды обл-нда-

ғы Атасу т. ж. ст-нан оңт.-шығысқа қарай 42 км жерде. 1952 ж. ашылып, 1960 жылға дейін барланды. Мұнда солт.-ке, солт.-шығысқа қарай еңкіш келген линза пішінді, кейбіреуінің үз. 400 м-ге жететін 15 кен денелері бар. Басты кентас минералдары — галенит, сфалерит, пирит. Құрамындағы қорғасын мен мырыш мөлш. 1%-дан аспайды, сондай-ақ кентас құрамында, алтын, күміс бар.

**ҚОЖА МАХМУД ХАН**, қ. *Ахмет хан*.

**ҚОЖАМЖАР** — Павлодар обл. Ақтоғай ауд-ндағы ауыл. ауылдық округінің орталығы. Аудан орт. — Ақтоғай а-нан солт.-батысқа қарай 9 км жерде. Тұрғыны 1,2 мың адам (2003). 1962 ж. тың жерлерді игеруге байланысты құрылған “Рассвет” сүт кеңшарының орт. болды. 1997 ж. кеңшар негізінде мұнда АҚ және бірнеше шаруа қожалықтары құрылды.

**ҚОЖАМИЯРОВ** Құлдыс (21.5.1918, Алматы обл. Еңбекшіқазақ ауд. Қайназар а. — 8.4.1994, Алматы) — ұйғыр композиторы, педагог, проф. (1965), ҚазКСР-інің халық арт. (1973), КСРО Халық арт. (1983). Алматы муз. уч-шесінің фортепиано класын (1939), Алматы мемл. консерваториясының композиция бөлімін (проф. Е.Г. Брусиловскийдің класы бойынша) бітірген (1951). Алматы мемл. консерваториясының ректоры болды (1957 — 67). Қ. ұйғыр халқының кәсіби музыка өнерінің негізін қалады. Қ-тың “Ризвангүл” симф. поэмасын (1950, КСРО Мемл. сыйл., 1951), “Назугум” (1956), “Садыр палуан” опералары мен “Чин Томур” (1968) балетінің музыкасын жазды. Ә.Тәжібаевтың өлеңіне жазған “Алатау туралы толғау” хор-поэмасы, Т.Молдағалиевтың жырына жазған “Гүлдене бер, Жетісу” ораториясы, Мұхит әнінің негізінде жазылған “Зәуреш” атты вокалды-симф. поэмасы қазақ өмірін бейнелеуге

арналған көркемдік бояуы қанық туындылар. “Алтын таулар” (1960 ж. Н.Тілендиевпен бірге), 3-симфония (I — 1971 ж. II — 1975 ж., III — 1981 ж. А.Розыбакиевке арналған поэмалары), (1984 ж., ҚазКСР-і Мемл. сыйл.), “Бостандық туралы ән” (1954), “Мәшреп” (1972), “Менің өлкем” (1982). “Ұйғыр колхозындағы кеш” — вокалды симф. сюита (1957), “Достық жолы” (1958), т.б. ән-романстар, хорлар, аспаптық пьесалар, концерттер, бірқатар драмалық спектакльдер мен деректі фильмдерге музыка жазды. Ленин, Октябрь

12



К. Қожаканов

Шығ.: Гнойные хирургические заболевания детского возраста, А., 1992; Балалардың шұғыл хирургиялық ауруларының басты белгілерін анықтау және емдеу жолдары, А., 1995.

Ә. Юнусова

**ҚОЖАЛАР** — Орталық Азияда ислам дінін таратуда белсенділік танытқан әулеттер. Қ. арғы тегі бойынша Мұхаммед пайғамбардан кейінгі халифалар *Әбу Бәкр* ас Сыдық (632 — 634), *Омар* (634 — 644), *Оспан* (644 — 656) және *Әли Әбу Талиб* (656 — 661) ұрпағы болып есептеледі. 13 ғ-дың 1-жартысында Маулана Сафи ад-дин Орын Қойлаки жазып қалдырған “*Насабнама*” шежіресінде дін таратушы *Ысқақ баб* (Баб Ата), *Әбдіжәлил баб* (Абд ал Жалил, Хорасан Ата), *Әбдірахим бабтардың* (Абд ар Рахим) Орт. Азия аумағына 766 ж. келгендігі айтылады. Түркі даласына келген Қ. орта ғасырларда түрлі *сопылық* ағымдарды ұстанды. Әли Әбу Талибтің



К. Қожамияров

революциясы, Еңбек Қызыл Ту және Құрмет Белгісі ордендерімен марапатталған.

Әдеб.: Аравин П.В., Куддус Қожамияров, М., 1962; Кирина К., Куддус Қожамияров, М., 1979.

Ә. Телгөзиев

**ҚОЖАМҚҰЛОВ** Серәлі, Серке (5.5.1896, қазіргі Қостанай обл. Қарабалық ауд. 13 а. — 31.12.1979, Алматы) — актер, ұлттық кәсіби театр өнерінің негізін қалаушылардың бірі. Қазақстанның халық арт. (1936). Троицкідегі “Уазифа мектебінде” оқыған (1913 — 16). Кейін қысқа мерзімді дайындықтан өтіп, сот мекемелерінде тергеушілік қызмет атқарды. Елдегі қоғамдық жұмыстарға белсене араласып, оқыған қазақ жастарының 1918 ж. Қостанай к-нда құрылған “Қызыл керуен” атты драм. труппасына қатысты. 1920 — 22 ж. Орынбор қ-ндағы Татар халық ағарту ин-тында білім алды, осы кезеңде “Мұсылмандар клубында” Б.Май-



линнің “Қаламқас”, “Бетімау, құдағи ғой”, “Қасқырбай”, “Неке қияр”, т.б. шағын пьесаларда жеке рөлдерді ойнады. 1922 ж. Орынбордағы “Қазақстан комсомол жастарының кіндік клубы” аптасына бір рет өткізетін “Шығыс кештерінде” М.Әуезовтің “Еңлік — Кебек” пьесасындағы Еспембет рөлін алғаш рет ойнады (кейін бұл рөл Қ-тың сахнадағы үздік тұлғасына айналды). Өзі де “Подвод” деген күлдіргі скетч жазып, сахнаға шығарды. Сықақшының бұл туындысы кейін 1929 ж. “Қызыл Қазақстан” журна-

йіпкердің тұлғасын жасады. Актердің тап осындай елеулі табысының бірі 30-жылдардың басында ойнаған рөлі — ауданнан келген әумесер уәкіл Талтаңбайдың тұлғасы болды (Б.Майлин, “Талтаңбайдың тәртібі”). Қ. әсіресе ауыл адамдарына етене таныс, дойырлығы мен топастығы, пайдакүнемдігі мен айласы, жемқорлығы мен сарандығы, арамдығы мен қорқақтығы қатар жүретін, ақылы шолақ, жағымсыз да күлкілі образдарды ойнағанда әркілі адамдардың мінез-құлқын, іс-әрекеттерін, жүріс-тұрысын қайталанбас ше-

мастанған Маман, өркөкірек Көбікті (М.Әуезов, “Айман — Шолпан”, “Қаракыпшақ Қобыланды”), Шығай хан (Ш.Хұсайынов, “Алдар көсе”), алаяқ саудагер Малтабар (С.Мұқанов, “Шоқан Уәлиханов”) рөлдері Қ. сомдаған сахналық тұлғалардың классик. үлгілері болып саналды. Сатиралық образдар жазаудың шебері саналатын Қ. бірқатар қарапайым еңбек адамдарының жағымды бейнелерін де сахнаға шығарды. Актер сомдаған шахтерлер Төнеке (“Сын сағатта”), Арпабай (“Тас түлектер”), ертегіші Баймағамбет (“Абай”), ұста

ға қосқан қомақты үлесі болып табылады. Актер 30-жылдардан бастап кинофильмдерге түсіп, Кеке (“Райхан”), Бекет (“Амангелді”), жылқышы (“Ана туралы аңыз”), ұста (“Ән қанатында”), теміржолшы (“Тыныштық”), т.б. бейнелері арқылы Қазақстанның жас кино өнерінің қалыптасуына белсене атсалысты. Қ. өз ізбасарларын, жас актерлерді тәрбиелеуші ұстаз ретінде де көп жұмыстар атқарды. Ол “Шығыс бұлбұлы атанған” атақты әнші Күләш Байсейітованың дара талантын алғаш таныған, Х.Бөкеева,



С. Қожамқұлов

лының 13-санында жарияланды. 1925 ж. Қызылорда қ-нда тұңғыш ұйымдастырылған кәсіби Қазақ драма театры Қ-тың актерлік өміріне даңғыл жол салған елеулі оқиға болды. Театрға И.Байзақов, Ә.Қашаубаев, Е.Өмірзақов, Қ.Қуанышбаев, Ж.Шанин, Ә.Абдуллин, т.б.-мен бірге Қ. та шақырылды. Осы тұста сахна өнерінен тәжірибесі мол Қ. драма театрының алғашқы режиссері болды. Театр 1926 ж. 13 қаңтарда ресми түрде ашылып, Қ-тың басшылығымен бірнеше спектакльді сахнаға шығарды. Актердің бұл кезеңдегі басты табысы Ж.Тілепбергеновтің “Перизат — Рамазан” (1928) пьесасындағы Ақылбайдың тұлғасы болды. Шенқұмар да жағымпаз, паракор милиция бастығының екіжүзді бейнесін тамаша өрнектеп, көрермендерді күлкіге кенелткен Қ. 20-жылдар сахнасында айшығы қанық сатиралық ке-



М.Әуезовтің “Қарағөз” спектаклі. Жабай — С.Қожамқұлов, Мөржан — С.Майқанова. 1963 ж.

берлікпен, көркем мүсіндей алатындығын танытты. Актер ерекше шабытпен сомдаған кертартпа, биліктің тұтқасынан айрылғысы келмейтін Еспембет (актер бұл рөлді 50 жыл бойы ойнады), Жабай, Жиренше, Майбасар (М.Әуезов, “Еңлік — Кебек”, “Қарағөз”, “Абай” спектакльдері), Қарашешен (Ж.Шанин, “Арқалық батыр”), Өкендау (І.Жансүгіров, “Кек”), дүниеқоңыз, құлқынның құлдары Қарабай (бұл рөлді 40 жыл бойы ойнады), Қоңқай (Ф.Мүсірепов, “Қозы Көрпеш — Баян сұлу”, “Ақан сері — Ақтоқты”), Көдебай (Б.Майлин, “Майдан”), жемқор Шардақбай (Қ.Қуанышбаев пен Ш.Хұсайынов, “Шаншарлар”), байлығына сеніп,

Ахмет (“Миллионер”), Тайман (“Достық пен махабат”), шаруа Лау Куок Оань (“Вьетнам жұлдызы”), ұста Обухов (“Сүңгуір қайық”), комиссар Кошкин (“Любовь Яровая”), жауынгер Петренко (“Намыс гвардиясы”), Бекен ақсақал (“Бөлтірік бөрік астында”), т.б. рөлдер қарапайым да шынайылығымен есте сақталады, кең тынысты актердің мол мүмкіндіктерін жаңа қырынан танытқан тұлғалар болып есептеледі. Қ. сахнада ойнаған Яго, Слай (У.Шекспир, “Отелло”, “Асауға тұсау”), Яичница, Земляника (Н.Гоголь, “Үйлену” мен “Ревизор”), Лука (М.Горький, “Шыңырау түбінде”) образдары әлемнің классик. тұлғаларын жасау-



С.Қожамқұлов М.Әуезовтің “Қаракыпшақ Қобыланды” спектакліндегі Көбікті рөлінде. 1963 ж.

Қ.Қармысов, С.Телғараев, Ә.Үмбетбаев, С.Майқанова, Ы.Ноғайбаев, Ж.Өгізбаев, Р.Сәлменов, Н.Жантөрин, Ш.Жандарбекова, М.Сыздықов, Қ.Әділшинов сынды болашақ өнер саңлақтарын үлкен сахнаға әкеліп, актерлік шеберлікке баулыған. Сондай-ақ ол қоғамдық жұмыстарға да белсене араласты. Республика Жоғ. Кеңесіне екі мәрте депутат болып сайланды, СОКП ОК-нің 12 съезіне, Қазақстан КП-ның съездеріне делегат болып қатысты, Қазақстанның Мәскеуде өткен онкүндіктерінде (1936, 1958) өнер көрсетті. Актердің осындай жемісті еңбегі жоғары бағаланып, оған КСРО Мемл. сыйл. (1952), ҚазКСР Мемл. сыйл. (1970), Соц. Еңбек Ері (1976) атағы



берілді. Үш рет Ленин орденімен, Октябрь революциясы, II дәрежелі Отан соғысы, “Еңбек Қызыл Ту”, “Құрмет Белгісі” ордендерімен, көптеген медальдармен марапатталған. Халық артисі туралы реж. Қ.Әбусейітов “Сераға” деген деректі фильм түсірді, комп. Ә.Бейсеуов “Сераға туралы өнін” шығарды. Жезқазған қ-ндағы муз. драма театры мен Алматыдағы бір көше Қ. есімімен аталады.

Әдеб.: Львов Н., Казахский театр, М., 1961; Куандыков Қ., Серке Қожамқұлов, А., 1966; Мастера сцены — Герои Социалистического Труда, М., 1979; Актер және азамат, А., 1982.

Т. Раев

**ҚОЖАМҚҰЛОВ** Төлеген Әбдісағиұлы (29.4.1946 ж.т., Алматы обл. Жамбыл ауд. Жамбыл а.) — ғалым, физ.-матем. ғыл. докт. (1986),



Т. Қожамқұлов

проф. (1989). Қазақстанның еңб. сің. ғылым және техника қайраткері (1996). ҚазМУ-ді (қазіргі Қазақ ҰУ) (1967) және Ленинград қ-ндағы (қазіргі Санкт-Петербург) А.Ф. Иоффе атынд. физ.-тех. ин-тының аспирантурасын (1970) бітірген. 1970 — 98 ж. ҚазМУ-де кафедра меңгерушісі, декан, ун-т жанынан алғаш құрылған Тәжірибелік және теориялық физика ғыл.-зерт. ин-тын ұйымдастырушы және оның тұңғыш директоры. 1998 — 2001 ж. Жетісу мемл. ун-тінің, 2001 жылдан ҚазҰУ-дың ректоры. Негізгі ғыл. еңбектері атом ядросы мен элементар бөлшектер теориясына, кванттық хромодинамикаға ар-

налған. Қ. жарық физикасы саласында “Торланған калибрлік өрісті стохастикалық кванттау” атты жаңа ғыл. бағытты қалыптастырды.

Шығ.: Введение в теорию калибровочных полей, А.-А., 1984 (соавт.); Стохастическое квантование в теории поля, А., 1993; О вопросах движения в центрально-симметричном поле, А., 1998 (соавт.).

А. Сағатова

**ҚОЖАНАСЫР** — түркі халықтары арасына кең тараған күлдіргі әңгімелердің кейпкері. Әңгімелерде Қ. бірде ку, бірде аңқау, бірде өткір тілді қалжыңбас бейнесінде сипатталады. Қ. туралы әңгімелер бүкіл Орта, Кіші және Алдыңғы Азия, Арабия, Грекия, Румыния, Сербия, Еділ бойы, Кавказ халықтары фольклорында Молла Насреддин, Қожа Насреддин, Насреддин әпенді деген аттармен кең тараған.

Н. Асқаров

**ҚОЖАНИЯЗ**, Қ а т ы н қ а л а — 19 ғ-дағы бекініс орны. Қ. Қызылорда қ-нан 115 км жердегі ортағасырлық *Жент* қ-ның солт.-батысында, Майлыөзек өз. жағасында болған. Оны 1961 ж. Хорезм археол.-этногр. экспед. (жетек. С.П. Толстов) зерттеген. Қазіргі орны 6 га жерді алып жатыр. Орт. бөлігіндегі биікт. 4 м төбешік іргелі құрылыс орны болды. Қ-дың сыртқы қабырғалары дөңгеленте салынып, шеті Майлыөзек арнасына тіреледі. Көне дуалының қалыңд. 2 м, биікт. 8 м шамасында болған. Бекініс айналасында терең ор қазылған. Бекініс кейбір деректер бойынша, 1830 ж. Аққыр тауы маңындағы және Жаңадария мен Қуандария өз. бойындағы елді басқару үшін салынған. Оны Хиуа бегі Қожанияз басқарып тұрғандықтан, бекініс те соның атымен аталса керек. 1840 ж. бекініс қоқандықтардың қол астына уақытша қараған. 1847 ж. *Жанқожа* Нұрмұхамедұлы өз жасағымен Қ. бекінісін талқандаған.

Т. Дайрабай

**ҚОЖАНОВ** Сұлтанбек Қожанұлы (10.9.1894, Оңт. Қазақстан обл. Созақ ауд. Ақсұмбе а. — 10.2.1938, Мәскеу) — мемлекет және қоғам қайраткері, ұстаз, ғалым, публицист. Түркістандағы 4 сыныптық орыс түзем бастауыш мектебін (1910), 3 сыныптық қалалық мектепті (1913), Ташкент мұғалімдер семинариясын тәмамдаған. Мәскеуде БК(б)П ОК Марксизм-ленинизм курсы (1927) бітірген. Саяси қызметін Ташкент қ-нда семинария оқушыларынан құралған “Кеңес” атты астыртын жастар ұйымын құрудан бастаған. 1917 ж. көктемде Ташкентте Мұстафа Шоқай, Қ.Қожақов, Қ.Болғанбаев, С.Ақаевпен бірге “Бірлік туы” газетін шығарды. Түркістан (Қоқан) автономиясына қызу қолдаушылық танытып, оны кеңес өкіметінің әскер күшімен құлатуын жергілікті халықтың өзін-өзі билеу құқығын аяқ асты етушілік деп бағалады. Өлкеде кеңестік билік тұсында орын алған ашаршылыққа қарсы күресте белсенділік танытты. Аштықпен күресетін орт. комиссияның мүшесі ретінде 1918 ж. қарашадан бастап Түркістан, Созақ, Жаңақорған, Қызылқұм, Шиелі өңірлерінде ашыққан адамдарды тамақтандыратын арнайы орындар ашуды ұйымдастырды. 1919 — 20 ж. Сырдария у-дік рев. к-т төрағасының орынбасары, Түркістан у-дік-қалалық атқару к-тінің, Сырдария обл. рев. к-тінің төрағасы болды. 1920 жылдың соңына қарай Түркістан респ. Ішкі істер халық комиссары, 1921 ж. қазанда Халық ағарту халық комиссары болып тағайындалды. Ол осы қызметтерді атқару барысында БОАК пен РКФСР Халық Комиссарлар Кеңесінің Түркістан ісі бойынша құрған комиссиясы — Түріккомиссияның Ресейде іске асырылып жатқан коммунистік шараларды Түркістан өміріне күштеп енгізуге, таптық күресті шиеленістіре түсуге, сөйтіп ұлттық

мәселені кейінге ығыстырып тастауға бағытталған әрекетіне қарсы тұрды. Оқу-ағарту саласында білім беруді жергілікті халықтар тілінде жүргізу мәселесін көтеріп, оны жүзеге асыруды талап етті. Мәскеу, Петроград секілді ірі қалаларда жоғары оқу орындарында білім алып жатқан түркістандық жастарға материалдық көмек көрсетуде бірқатар іс-шараларды жүзеге асырды. Түркістанда баспасөздің және ұлттық театрдың өркендеуіне елеулі үлес қосты. “Ақ жол” газетін шығаруды ұйымдастырып, оның алғашқы редакторы болды.



С. Қожанов

1922 ж. Түркістан респ. Жер шаруашылығы халық комиссары болып тағайындалысымен, а. ш-ның ахуалына ерекше көңіл бөліп, өлкедегі жерсу реформасына тек таптық қана емес, сонымен бірге ұлттық сипат беру бағытын да ұстанды. 1922 — 1924 ж. Түркістан КП орт. к-тінің хатшысы, атқару к-ті төрағасының орынбасары, РК(б)П ОК Орта Азия бюросының мүшесі болды. Қ. мемл. қайраткер ретінде Орта Азиядағы ұлттық-аумақтық межелеу кезінде (1924) айрықша танылды. 1924 ж. қарашадан РК(б)П Қазақ обкомының (1925 ж. ақпаннан — Қазақ өлкекомының) екінші хатшысы қызметіне жіберілді. Қ-тың тікелей ұсынысымен Кеңестердің I съезі қазақ халқы тарихи атауын (патшалық тұсынан бұрмаланып қалыптасқан “киргиз” деген атты төл атауына — “қазаққа” түзетіп) қайтарып, астаналық қала атын Қызылорда деп өз-

гертті. 1925 ж. қарашада БК(б)П орт. к-тіне шақырылып, ұлт республикалары бойынша жауапты нұсқаушы лауазымымен Кавказға, 1928 ж. Ташкентке, Орта Азия Бюросына қызметке жіберілді. Мұнда ол үгіт-насихат бөлімі меңгерушісінің орынбасары, хатшы болды. Бүкілодақтық ауыл шаруашылығы ҒА-ның (ВАСХНИЛ) Ташкент бөлімшесін ұйымдастырды. 1929 ж. Орта Азия мақта-ирригациялық политехника ин-тын (САХИПИ) құрып, алғашқы директоры болды, сонымен қатар 1929 — 31 ж. Орта Азия мақта к-тінің директоры қызметін атқарды. 1931 — 32 ж. БК(б)П ОК аппаратында істеді. Қ. негізгі міндеттерін қоғамдық, ғыл.-шығарм. жұмыстармен ұштастырып отырды. Мектепке арналған “Есептану құралы” атты оқулығы (1924), “Түркістанның Кеңестік Автономиясының он жылдығына” атты орыс тіліндегі зерттеуі (1928) жеке кітап болып шыққан. РК(б)П ОК ұлт қызметкерлерімен өткізген Төртінші кеңесінде (1923), РКФСР ХКК төрағасының орынбасары Т.Рысқұловтың басқаруымен өткен жеке кеңесте (1926) сөйлеген сөздерінде, сондай-ақ И.В. Сталинге 1927 ж. жазған екі хатында Қ-тың саяси көзқарастары мейлінше айқын тұжырымдалған. Ол 1937 ж. 16 шілдеде Ташкентте тұтқындалып, саяси қуғын-сүргін құрбаны болды. 1957 ж. ақталды. Алматы, Шымкент қ-ларындағы көшелерге Қ. есімі берілген. Түркістанда ескерткіш қойылған.

Әдб.: Қойшыбаев Б., Жазықсыз жапа шеккендер, А., 1990; Койгелдиев М., Омарбеков Т., Тарих тағалымы не дейді? А., 1993; Әлмашұлы Ж., Сұлтанбек Қожанұлы, А., 1994; Шәріпов А., Сұлтанбек Қожанұлы — әдебиетші, А., 1994.

Б. Орынбекұлы

**ҚОЖАНОВ** Тоқтасын Сауданбекұлы (4.5.1944, Алматы обл. Нарынқол ауд. Қайнар а. — 26.4.2004, Алматы) — ғалым, физ.-матем. ғыл.

докт. (1993), проф. (1996). ҚазМУ-ді (қазіргі ҚазҰУ) бітірген (1969). Негізгі ғыл. еңбектері релятивистік астрофизика, космология, жұлдыздар жүйесінің динамикасы, аспан механикасы мәселелеріне арналған. Қ. эллипсоид тәрізді жұлдыздар жүйесінің Галактика орталығына қатысты эллипстік орбитамен қозғалатындығын, оларды зерттеуге арналған динамик. Якоби теңдеуін шешудің жаңа әдісін ұсынды; гравитац. біртекті ортада Таразы шокжұлдыздарының орнықтылық жағдайда болатындығын аналит. әдіспен дәлелдеуге үлес қосты.

Шығ.: Об эволюции скупивания галактик в расширяющейся Вселенной, СПб., 1997; Гравитационная неустойчивость многокомпонентных систем, А., 1998; Гравитационная динамика иерархических систем, А., 2003.

**ҚОЖАСАЙ МҰНАЙ-ГАЗ КОНДЕНСАТ КЕНІ**, Ақтөбе обл. Мұғалжар ауд-нда, Ақтөбе қ-нан оңт-ке қарай 240 км жерде. Батысында Жаңажол мұнай-газконденсат кенімен түйеседі. Кен орны 1962 — 63 ж. сейсмика зерттеу нәтижесінде анықталған. Іздеу-барлау жұмыстары 1979 ж. басталды. Тектоник. жағынан кен құрылымы өлшемдері 18×4,5 км, енді бағытта созылған брахиантиклинальдік қатпар. Коллекторы кеуекті-жарықшақты, карбонатты жыныстардан (өктас, доломиттенген өктас) құралған. Ашық кеуектілігі 9-дан 9,6%-ға дейін өзгереді, өткізгіштігі 0,173 мкм². Бастапқы қабаттық қысымы 37,3 МПа, темп-расы 73°С. Бастапқы шығымы: мұнай 39,2 м³/тәулік, газ 28,2 мың м³/тәулік. Тұрақты конденсат мөлш. 345 г/м³. Мұнайы жеңіл және ауыр (0,827 — 0,886 г/см³). Газ құрамы бойынша ауыр, құрамында этан, ауыр көмірсутек (20,5 — 31,8%), метан (55,5 — 72,8%) бар. Конденсаттың тығызд. 0,753 г/см³. Кен орны өндірістік игеруге дайын.

**ҚОЖАТӨҒАЙ** — Оңт. Қазақстан обл. Отырар ауд-ндағы ауыл, ауылдық округ орталығы. Аудан орт. — Шәуілдір а-нан оңт-ке қарай 120 км жерде. Тұрғыны 2,0 мың адам (2003). Ауыл 1940 — 97 ж. қаракөл қой тұқымын өсіретін өзімен аттас кеңшардың орт. болып келді. Оның негізінде Қ-да және округке қарасты Дарбаза, Байтоғай, Бұлақ а-дарында ӨК, ЖШС және бірнеше шаруа қожалықтары құрылды.

М. Мәуленов

**ҚОЖА ТОЛЫҒ КЕСЕНЕСІ** — сәулет өнері ескерткіші. Жергілікті мұсылмандар шей-



Қожа Толығ кесенесі

ханының қабірі басына тұрғызылған. Мазардың 17 — 18 ғ-да тұрғызылған алғашқы нұсқасы сақталмаған. Қазіргі кесене 19 ғ-дың 2-жартысында салынған. Оңт. Қазақстан обл. Сайрам ауд-нда орналасқан. Қ. Т. к. көне Сайрамдағы тарихи сәулет өнерінің ең өсем үлгілерінің бірінен саналады. Сыртқы, ішкі өлшемдері: 6,44×6,30 м, биікт. 7,15 м. Қабырғасын қалағанда ескі ғимараттардан алынған күйдірілген кірпіштерді пайдаланған. Бір бөлмелі құрылыстың төбесі күмбезбен жабылған. Күмбездің ортасынан кішкене мұнара шығарылған. Оған да тесіктері бар күмбез орнатылған. Кесененің алдыңғы бетіндегі П пішіндес порталы, бедерлі бағаналары ғимараттың сәнін келтіріп тұр. Оңт. қабырғасында сырлы бояулармен шығыс дәстүріндегі шай жабдықтарын бейнелеген суреттердің нобайы сақталған. Бас күмбез төрт арқаға, сондай-ақ,

төрт пилонға орнатылған. Терезелері осы заманғы үлгі бойынша ағаштан жасалған.

Н. Мұхамедиева

**ҚОЖАХАР**, Жаңабұлақ — Бат. Қазақстан обл-ның Ақжайық ауд-ндағы ауыл, Жаңабұлақ ауылдық округ орталығы. Тұрғыны 1,3 мың адам (2003). Іргесі 1936 ж. қой өсіретін “Родник новый” ұжымшарының құрылуына байланысты қаланған. Оның негізінде 1997 жылдан Қ-да және Қосшағыр а-нда 3 ЖШС және 16 шаруа қожалығы жұмыс істейді.

Қ. Ахметов

**ҚОЖАХМЕТ** (т.ж.б. — 1750) — сұлтан, Әбілқайыр ханның ортаншы ұлы. Әбілқайыр хан 1731 ж. Ресейге бодан болу туралы ант бергеннен кейін, өзінің сүйікті ұлдарының бірі Қ-ті патша өкіметіне аманатқа берген. Аманатта 10 жылға жуық болған Қ-ті Ресей өкіметі Орынбор өлкесінен алдыртып, Қазанға, кейіннен Санкт-Петербургке жіберген. Тарихшылар А.Левшин, В.Витевский, П.Рычков, т.б. бұл жағдай *Әбілқайырдың* Ресейге, оның ішінде Орынбор губернаторы И.Неплюевке деген ашық ренішін туғызды және ол осыдан кейін орыс иеліктеріне шабуыл жасай бастады деп есептейді. Әбілқайырдың тынбай талап етуі арқасында Ресей өкіметі 1747 ж. Қ-ті ханның екінші ұлы Айшуақпен айырбастауға келісті. Қ. еліне келгеннен кейін көп ұзамай қайтыс болды.

Әдб.: Казахско-русские отношения в XVI — XIII веках. Сб. документов и материалов. т.1., А., 1961; Қасымбаев Ж., Государственные деятели казахских ханств (XVIII), А., 1999.

Е. Жақыпов

**ҚОЖАХМЕТОВ** Сұлтанбек (1912, Ақмола обл. Зеренді ауд. Қарабұлақ а. — 1945, Солт. Кавказ) — алғашқы педагог-ғалымдардың бірі, педагогика ғыл. канд. (1939). Петропавл пед. техникумын бітіріп (1930), осы оқу орнында қызмет етті (1930 — 32). 1932 — 37 ж. Қарағанды қ-лық халық ағарту бо-



лімінде инспектор, КСРО Ұлт жастары ин-тында аспирант. 1937 — 41 ж. ҚазМУ-де кафедра меңгерушісі, ҚазПИ-де оқытушы, Қазақ КСР Оқу комиссариаты ғыл.-зерт. ин-тында педагогика бөлімінің меңгерушісі қызметін атқарды. 1941 — 45 ж. соғысқа қатысты. Қ. ұлттық мектептерді ұйымдастыру, оқулықтар мен оқу-әдістемелік құралдарын, оқу бағдарламаларын жасауда зор еңбек сіңірген. Жас ұрпақты адамгершілік пен әдепке, саналы тәртіпке тәрбиелеу мәселелеріне арнап құнды еңбектер жазған.

ша ғыл.-зерт. жүргізді; оның тікелей қатысуымен және ғыл. жетекшілігімен мыс металлургиясында тиімділігі жоғары және жаңа автогенді процестердің физ.-хим. негізі зерттелді. Жоғары темп-ралы зерттеулер саласында тұңғыш рет термиялық орнықсыз металл сульфидтерінің (мырыш, кадмий және рений) төте булануы (возгонка), тотығу процестерінің кинетикасы мен механизмі жасалды. Қ-тың жетекшілігімен Қазақстан және Ресей ғалымдары бірігіп ашқан автогенді процестің жаңа әдісі — *кивцэттік*

Қазақ ветеринария ғыл.-зерт. ин-тының директоры, 1997 жылдан сол ин-тың құрметті директоры. Негізгі ғыл. еңбектері қойдың әр түрлі тұқымдарына тән жалпы биол. заңдылықтарды зерттеуге арналған. Қазақстанда алғаш рет қойдың постнатальдық (лат. post — кейін паталыс — тууға қатысты) онтогенезінің (грек. ontos — туу және *генез*) әр кезеңіне физиол. және биохим. сипаттамалар берген. Биохим. және физиол. зерттеулер негізінде ол ұсынған зат және энергия алмасу көрсеткіштерінің нормативтері диагностик.

ші-сазгер. Арқа, Атырау, Жетісу күй өнері мектептерінің үлгісін жарасымды үйлестіріп, өрнегі өзгеше шығармалар тудырған. Оның туындыларында төкпе, терме, шертпе күйлердің белгілері араласып, айрықша мәнермен тартылады. Ерекше күш-қайратты танытатын жергілі күйлер жүрек қылын шертетін нәзік те сырлы сазға ұласып отырады. Қ. күйлері уақыт тынысын, зұлымдық пен адалдық, қатыгездік пен адамгершілік сияқты өзара кереғар қасиеттердің ара жігін тап басып, айқын аңғартады. 1860 ж. Ресей отаршылдары Жетісудың Сарыжаз, Текес, Қарқара сияқты жайлауларын зорлықпен тартып алғанын көрген Қ. қазақ би-болыстарының отаршылдық озбырлығына деген көнбіс, токмейіл, жігерсіздігін әшкерелеп “Шалқайма” күйін шығарған. Осы шығармасы үшін патша әкімдерінен теперіш көрген күйші 1869 ж. шамасында өзіне қарасты 25 үймен Шығ. Түркістанға көшіп кеткен. Бірақ мұнда да ол жергілікті билеушілер тарапынан қуғынға ұшырап, түрмеге жабылды да, азаптап өлтірілді. Зерттеуші Мұхамед Ханатфиннің мағлұматтарына қарағанда Қ. жүзден астам күй шығарған. Оның алуан тақырыпты қамтитын бұл туындыларын негізінен екі топқа бөлуге болады. Біріншісі — күйшінің өз өмірінің әр кезеңін қамтитын шығармалары, екіншісі көне Үйсін заманынан сыр шертетін “Қамбар ханнан” бастап, қазақ халқының тарихи-әлеум. өмірінен, тұрмыс-салтынан елес беретін күйлері. Бұлардың еңшісіне көне әдеби мұралармен сарындас “Жиренше”, “Жиреншеге Қарашаштың қазасын естірту”, “Жиреншенің Қарашашты жоқтауы” сияқты топтамалары мен “Көреғлы сұлтан”, “Біржан мен Сара”, “Стамбұл”, “Мұңлық” күйлерін жатқызуға болады. Ал “Қолға алынар алдында”, “Рабат төренің естіртуі”, “Таскөмір шоғына

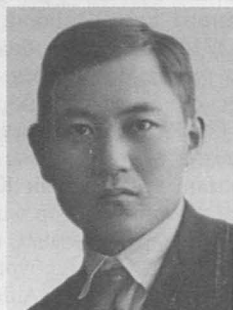

С. Қожахметов

Шығ.: Педагогика мәселелері, А.-А., 1940; Оқушыларды саналы тәртіпке тәрбиелеу туралы, А.-А., 1940.

С. Негімов

**ҚОЖАХМЕТОВ** Сұлтанбек Мырзахметұлы (15.9.1935 ж.т., Ақмола обл. Қорғалжын ауд.) — ғалым, тех. ғыл. докт. (1978), Қазақстан ҒА-ның акад. (1983). Мәскеудің алтын және түсті металдар ин-тын бітірген (1958). 1971 — 81 ж. Қазақстан ҒА-ның Металлургия және кен байыту ин-ты директорының ғыл. жұмыстар жөніндегі орынбасары 1988 — 95 ж. директоры (1982 — 87 ж. Қазақстан ҒА-ның вице-президенті), 1994 — 99 ж. ҚР ҰҒА-ның Жер туралы ғылымдар бөлімшесінің акад.-хатшысы. 2000 жылдан Металлургия және кен байыту ин-тының құрметті директоры. Негізгі ғыл. еңбектері металлургия мәселелеріне арналған. Қ. — ауыр түсті металдар мен оларға ілеспе элементтер теориясы бойын-



С. Қожахметов

балқыту әдісі мыс қорыту з-тарында кең қолданыс тапты. Осы еңбегі үшін авторлар ұжымымен бірге Қ-ке КСРО Мемл. сыйл. берілді (1978). 11-сайл. ҚазКСР Жоғ. Кеңесінің депутаты болды. “Халықтар достығы” орденімен және медальдармен марапатталған.

Шығ.: Циклонная плавка, А.-А., 1974; Основы комплексного использования сырья цветной металлургии, А.-А., 1982; Основы комплексной переработки минерального сырья с использованием радиационных процессов, А., 1994.

Ә. Күлімбетов

**ҚОЖЕБЕКОВ** Зайнолла Камалейұлы (1.1.1929 ж.т., Солт. Қазақстан обл. Мамлют ауд.) — ғалым, биология ғыл. докт., проф. (1981), Қазақстан ҒА-ның акад. (1996), Қазақстанның еңб. сің. жоғары мектеп қызметкері (1971). Омбы малдәрігерлік ин-тын бітірген (1952). 1972 — 83 ж. Алматы зоотех.-малдәрігерлік ин-тында, ректор болды. 1986 — 97 ж.



З. Қожебеков

және оқу мақсатында, сондай-ақ қойдың жаңа тұқымдарын шығарудағы селекциялық жұмыстарда, протеинді тағамдардың деңгейі мен сапасын бағалауда пайдаланылады. Қ-тың басшылығымен малдың жұқпалы ауруларының Қазақстан жерінде пайдалану және таралуы туралы ақпараттар жиынтығы және “Ветинформ” атты автоматты ақпараттар жүйесі жасалды. 1990 — 93 жылғы ҚР Жоғ. Кеңесінің депутаты болып сайланды, Еңбек Қызыл Ту және “Халықтар достығы” ордендерімен марапатталған.

Шығ.: Основные физиологические показатели обмена веществ и энергии у овец в раннем постнатальном онтогенезе, А.-А., 1979; Ауыл шаруашылық малдарының патологиялық физиологиясы, А., 1992 (телавт.).

М. Қалиасқаров

**ҚОЖЕКЕ** Назарұлы (1828, қазіргі Алматы обл. Райымбек ауд. Қарқара а. — 1881, ҚХР, Шыңжаң-Ұйғыр автон. ауд. Қызылқүрке қ.) — күй-

карылу”, “Қинау”, “Түрмедегі кинау” туындылары өз басынан кешкен ауыр халден хабар береді. Қ-ның жоғарыда аталған шығармаларымен қатар “Нұрғазарын бұлбұл”, “Керітолғау”, “Аққу”, “Күй шақыртқы” күйлері бар. 1984 ж. Үрімші қ-ндағы Шынжаң жастар баспасынан Қ-нің “Күй толқыны” кітабы басылып шықты. Кітапқа тоқсаннан астам күй енген.

Т. Рсаев

**ҚОЖЫҚОВ** Қоңырқожа (1880, Ақмешіт — 1938, Алматы) — қоғам қайраткері, ағартушы, ғалым. Қазақ-орыс мектебін, Ташкент мү-



Қоңырқожа Қожықов

ғалімдер семинариясын бітірген (1900). Сырдария губерниясында мектеп инспекторы, қазақ-орыс уч-шесінің меңгерушісі, Түркістан, Перовск, Әндіжан қ-ларындағы мектептерде оқытушы болды. 1912 ж. Орынборда Қ. жазған “Әліппе” оқулығы және Шәді Жәңгірұлы мен Ғалиасқар Қасымовпен бірігіп шығарған “Русие патшалығында Романов нәсілінен хуқимранлық қылған патшалардың тарихлары” (орысшасы — “Историческая поэма царствования Дома Романовых на киргизском языке”) атты дастаны жарық көрді. Патша өкіметінің 1907 жылғы 3 маусымдағы жарлығына сәйкес қазақтар мен Түркістан өлкесінің өзге де жергілікті халықтарының Мемл. Дума жұмысынан шеттетілуін нағыз әділетсіздік деп бағалап, ол жарлықтың күшін жою жолында ұйымдастырылған іс-шараларға қатысты, 1917 жылғы

Ақпан революциясынан кейін Ферғана өңіріндегі қазақтардың мүддесін қорғайтын “Көшпенді” атты ұйым құрып, оған жетекшілік етті. 1917 ж. тамызда өткен Түркістан өлкесі қазақтарының съезінде Бүкілресейлік Құрылтай жиналысына депутаттыққа кандидат ретінде ұсынылды. Осы автономияның Уақытша кеңесінің мүшесі болып сайланды. Кеңес өкіметі орнағаннан кейінгі кезеңде М.Шоқай секілді қайраткерлермен астыртын байланыста болды. 1922 ж. Әулиеатада уездік жер басқармасында істеді. Жетісу өңіріне жиі экспедицияға шығып, көне қорғандар мен ескерткіштерді зерттеумен айналысты. Орхон жазуы, Қозы Көрпеш — Баян сұлу, Келіншектас, Ақтас мазарлары туралы ғыл. еңбектер жарияланды. Араб, парсы, шағатай тілдерін жете меңгерген ол осы тілдердегі тарихи және әдеби шығармаларды қазақшаға аударды. 1936 ж. Қазақ КСР-інің мемл. көпшілік кітапханасына (қазіргі ҚР Ұлттық кітапханасы) *Сүлеймен Бақырғанидің* “Хикмет Хазірет Сұлтан әл-Ғарифин” атты қолжазба кітабын тапсырды. 1935 — 36 ж. жарық көрген екі томдық “Қазақтың өткендегі тарихы туралы деректер мен материалдар” атты жинақты құрастырушылардың бірі. 1938 ж. халық жауы ретінде тұтқындалып, ату жазасына кесілді. 1957 ж. 23 желтоқсанда ақталды.

Әдеб.: Страницы трагических судеб, А., 2002.

Д. Баязитов

**ҚОЖЫҚОВ** Қожахмет Қоңырқожаұлы (1910, Қызылорда қ. — 10.9.1953, Алматы) — қазақтың ұлттық бейнелеу өнерінің негізін салушы тұңғыш кәсіби суретшілердің бірі, кескіндемеші, карикатурашы, график. 1926 — 28 ж. Мәскеудегі мемл. жоғары көркемөнер тех. шеберханасында оқыған. Оның 30-жылдары салынған “Егін орағы”, “Газет оқу” атты жұымшар тыныс-тіршілігін

көрсететін туындылары, “Алқызыл моншақты келіншек”, “Ақын толғанысы” (Жамбыл бейнесі) атты картиналары ұлттық бейнелеу өнерінің алғашқы қарлығаштары саналады. Қ. Қазақ мемл. драма және опера театрлары спектакльдерінің алғашқы суретші-безендірушісі болды. 1938 ж. қуғынға ұшырап, ұзақ жылдар лагерь азабын тартты. Айдаудан оралған соң, шығарм. және ұстаздық жұмыстармен айналысты. 1944 — 53 ж. “Қазақфильм” киностудиясының декораторы болды. Заманауи өзекті тақырыптарды



Қожахмет Қожықов



Құлахмет Қожықов

қамтыған жүзден астам сатиралық линогравюралар жазды. Нәзік сыршылдыққа тұнған “Жайлауда” (1948), “Кешқұрым” (1949), “Қызыл көш” (1950), “Шабындық” (1950), “Асы жайлауына барарда” (1952), “Құлынды бые” (1952) атты акварельмен орындалған туындыларды өмірге әкелді. “Мың бір түн”, т.б. кітаптарды көркемдеді. Қ. туын-



Қожахмет Қожықов. “Абай портреті”

дылары Ә.Қастеев атынд. өнер мұражайында, ҚР Орт. мұражайында, Қарақалпақстанның бейнелеу өнері мұражайында (Нөкіс), сондай-ақ, С.Қожықовтың жеке қорында сақтаулы.

Б. Орынбекұлы

**ҚОЖЫҚОВ** Құлахмет Қоңырқожаұлы (22.11.1914, Түркістан қ. — 22.8.1986, Алматы) — театр және кино суретшісі, график. ҚазКСР-інің еңб. сің. өнер қайраткері (1966). Санкт-Петербургтің үлкен театры жанындағы көркемсурет студиясын (А.Г. Тышлерден, В.М. Ходасевичтен, М.З. Левиннен) бітірген

(1936). Өнердегі шығарм. жолын анасы Ләтипа *Қожықова* мен ағасы Қожахмет *Қожықовпен* бірге драма театры сахнасын көркемдеуден бастаған. 1932 ж. осы өнер ордасының (қазіргі М.Әуезов атынд. Қазақ драма театры) суретшісі болды. 1938 — 41 ж. Алматы киностудиясында, 1942 — 48 ж. Орт. Біріккен киностудия құрамында суретші, 1949 — 54 ж. Қазақ мемл. баспасының суретшісі қызметін атқарды. 1970 — 86 ж. өзі ұйымдастырған Респ. колөнер мұражайының тұңғыш директоры болды. Қазақ драма театрында спектакльдердің сахналық безендіруін жасады. 1944 ж. қойылған “Абай” операсының декорациясы мен костюмдерінің үлгілерін дайындап, көптеген опералық шығармаларды сахналауға қатысты. Қ. қазақ кино өнерінің дамуына да зор үлес қосты. Негізгі туындылары: “Домбыра сазымен” (1941), “Алып тура-



лы ән” (1942), “Абай әні” (1945), “Біз Жетісуданбыз” (1955), “Менің атым Қожа” (1963), “Алдар Көсе”, “Атамекен” (екеуі де 1964) және “Гауһартағ” (1970). Абай, М.Әуезов, Т.Г. Шевченко, Ы.Алтынсарин кітаптарын, “Ер Тарғын”, “Қыз Жібек”, “Қобыланды”, т.б. эпостарды безендірді. Қ-тың бірқатар график. туындылары пейзаж жанрына арналған: “Танаптағы орман” (1954), “Шырша” (1960), “Үшқоңыр жайлауы” (1969), т.б. Ол “Қазақ колөнер шеберлері” ғыл.-көпшілік фильмін түсіруге атсалысты (1958).

тогр. ин-тының реж. ф-тін (А.Довженко шеберханасында) бітірген соң, 1952 жылдан “Қазақфильм” киностудиясында режиссер, 1974 жылдан көркемдік жетекші болып істеді. Осында өз сценарийі бойынша, жас ұрпақ тәрбиесі мәселесін қозғайтын “Ана мен бала” атты тұңғыш көркем фильм түсірді (1955). Тарихи және заманауи тақырыптарда “Біз Жетісуданбыз” (1958), “Егер біздің әрқайсымыз” (1961), екеуінің де сценарийін жазуға қатысқан), “Шыңдағы шынар” (1965) фильмдерін қойды. 1970 ж. Қ. өзінің басты жұмысы —

Қызылорда обл. Қармақшы ауд. — 1.4.1960, Алматы) — сән және қолданбалы өнер шебері, КСРО, Қазақстан Суретшілер одағының мүшесі (1957). Ауыл мектебінде оқыған. Қоңырқожа Қожықовқа тұрмысқа шыққан. Түркістан Республикасы ОАК Ташкентте ашқан Қазақ пед. уч-шесіндегі көркемөнерпаздар үйірмесіне қатысқан. Үйірме мүшелерінің күшімен “Шығыс кештері” ойын-сауық бағдарламасы бойынша әзірленген “Біржан — Сара” спектаклінде (реж. Д.Әділов) Сараның анасының рөлін ойнаған (1921). 1925 — 36 ж.

қозғалысын қамтамасыз ететін, қозғалтқыш жұмысын немесе басқа да энергия көздерін жұмысқа түрлендіретін қондырғы. Қозғалыс кезінде Қ-тың міндетін: жерде — дөңгелектер, катоктар, шынжыр табандар, адымдағыш механизмдер; су бетінде — желкендер, ескектер, еспелі дөңгелектер, винттер, су атқылағыштар; ауада — ауа винттері, реактивті қозғалтқыштар, т.б. атқарады.

**ҚОЗҒАЛТҚЫШ**, мотор (лат. motor — қозғалысқа келтіретін) — қандай да бір энергия түрін механикалық жұмысқа түрлендіретін күшқуат машинасы. Энергия мех. жұмысқа Қ. тегіне (типіне) қарай қайталамалы-ілгерілемелі қозғалыстағы піспек (поршень), айналмалы қозғалыстағы ротор немесе реактивті қозғалыс тудыратын аппарат арқылы түрленеді. Оны жердегі, судағы, аспандағы, ғарыштағы көлік құралын қозғалысқа келтіру, өндірістің әр саласындағы жұмыс машинасын, тұрмыс техникасын, т.б. іске қосу үшін қолданады. Қ. бірінші реттік (бастауыш) және екінші реттік (қостауыш) Қ. болып бөлінеді. Бірінші реттік Қ. (бу, газ, жел Қ-тары) табиғи энергет. ресурстарды (отын, су, жел энергиясын, ядр. энергияны) мех. энергияға тікелей түрлендіреді. Оған жылу Қ-ы, бу Қ-ы, газ Қ-ы, жел Қ-ы, гидравлик. Қ., т.б. жатады. Олардың ішінде отын немесе атом энергиясын мех. жұмысқа айналдыратын жылу Қ-ы ең басты топты құрайды. Ал екінші реттік Қ. бірінші реттік Қ. көмегімен алынған энергияны түрлендіреді. Олардың қатарына эл. Қ-тар, пневматик. (сығылған ауаның қысымын пайдаланатын) Қ., т.б. жатады. Жинақталған мех. энергияны беретін құрылғылар да Қ. (инерциялық, серіппелі, гірлі механизмдер) қатарына кіреді. Атқаратын қызметіне қарай Қ-ты орнықты, мобилді (көшпелі, жылжымалы) және көліктік

18



Құлахмет Қожықов. “Қыз Жібек” кинофильмінің эскизі

Әдеб.: Нурмухамедов Н.Б., Искусство Казахстана, М., 1970; Кино Казахстана, Киносправочник, А., 2000.

С. Беккулова  
**ҚОЖЫҚОВ** Сұлтаннахмет Қоңырқожаұлы (10.3.1923, Тараз қ. — 11.3.1988, Алматы) — кинорежиссер, Қазақстанның еңбек сіңірген өнер қайраткері (1972). Соғыстан оралғаннан кейін мерзімді басылымдарда карикатуралары мен саяси тақырыптағы суреттерін жариялай бастады. Бүкілодақтық мемл. кинема-



С. Қожықов

“Қыз Жібек” фильмін қойды. 1985 ж. Қажымұқан жайлы “Бізді танып қойыңдар” көркем фильмін түсірді. Қ. 1972 ж. “Қыз Жібек” фильмі үшін Қазақстан Мемл. сыйл. лауреаты атанды. “Қызыл Жұлдыз” орденімен және медальдармен марапатталған.

Б. Орынбекұлы

**ҚОЖЫҚОВА** Ләтипа Мұнайтпасқызы (1892, қазіргі



Л. Қожықова

Қазақ драма театрында, 1936 — 58 ж. Абай атынд. Опера және балет театрында қызмет етті. Қазақ әдебиеті мен өнерінің Мәскеуде өткен онкүндігіне қатысқан (1936). 1937 — 38 ж. ері Қоңырқожа, үлкен ұлы Қожахмет және жақын туыстары саяси қуғынға ұшырағанда мойымай, шығарм. өнерін дамыта түсті. Екінші дүниежүз. соғыс жылдары Ф.Рузвельтке сыйға тартылған, Мемл. тапсырыспен Қ. тіккен қазақтың ұлттық киімдері қазір АҚШ-тағы Рузвельт музейінде, сондай-ақ, ежелгі қазақ колөнері дәстүрінде тоқылған сәндік бұйымдары мен ұлттық киім үлгілері Алматыдағы Ә.Қастеев атынд. Өнер музейі мен ҚР обл. музей қорларында сақтаулы.

Б. Орынбекұлы

**ҚОЗА** — мақта жиналып біткеннен кейінгі сабағы, қозапая деп те аталады; қ. **Мақта**. **ҚОЗҒАҒЫШ**, двигатель — көлік машиналарының



С.Қожықов қойған “Қыз Жібек” кинофильмінен көрініс

Қ-тар деп бөледі. Адамзат тарихындағы тұңғыш механикалық Қ, су дүңгелегі болды. Оны ертеде суландыру жүйесінде өзен-көлден сұтартуға, кейін келе мануфактура өндірісінің күш құралы ретінде қолданды. Жел Қ-ы да ертеден белгілі болған. 18 ғ-дың орта шенінен өндірістің машиналы технологияға көше бастауына байланысты жергілікті қуат көзі — суға, желге, т.б. тәуелді бола бермейтін Қ, жасау қажеттігі туды. Осы кезде отын энергиясымен қазанда бу өндіріп, онымен жұмыс істейтін бірінші жылу Қ-ы — *бу машинасы* жасалды. 19 ғ-дың 2-жартысында жылу Қ-ының *бу турбинасы* және *іштен жанатын қозғалтқыш* (ІЖК) атты жаңа екі типі өмірге келді. Бу турбинасында бу энергиясын біліктің айналысына түрлендіру үшін бу машинасындағыдай кривошипті-шатунды (айналшақты-бұлғақты) механизмнің қажеті болмады. Бұл Қ, тарихындағы ірі тех. жетістік еді. ІЖК да арзан мұнай өніміне көшіп, бу өндіретін ауыр да қолапайсыз *бу қазанынсыз* жұмыс істейтін болды. 19 ғ-дың аяғында *карбюраторда* жанғыш қоспа дайындап, оны Қ-тың жану камерасында эл. білтемен тұтататын ІЖК емес, сорған суық ауаны цилиндрде піспекпен қатты қысып қыздырып, оған сұйық отын бүркіп жағатын жаңа жылу Қ-ы (к. *Дизель*) жасалынды. Нәтижесінде ІЖК-тың п. ө. коэффициенті өсті, үнемділігі артты, құралымы қарапайым да ықшам түрге келді. Бүгінгі күні көлік құралы түгелдей дерлік ІЖК-пен жаракталады. Жылу Қ-ы сияқты осы кезеңде гидравлик Қ., оның кең тараған түрі — *гидравликалық турбина* (гидротурбина) құралымы да ұдайы жетілдірілумен болды. Соның арқасында негізгі гидротурбинадан тұратын аса қуатты (600 МВт-қа дейін) гидроэнергет. агрегаттар жасалып, ірі-ірі *су электр стансалары* салына бастады.

19 ғ-дың аяғы және 20 ғ-дың басында эл. энергиясын мех. жұмысқа түрлендіргіш машина — *электрлік Қ,* (электр моторы), оның тұрақты токпен, айнымалы токпен жұмыс істейтін нұсқаларының пайда болуы және іс жүзінде қолданылуы өнеркәсіптің энергет. базасын күрт дамытуға мүмкіндік берді. Сондай-ақ, қуаты Вт-тың шағын бөлігінен ондаған МВт-қа жететін *синхронды эл. Қ,* пен *асинхронды эл. Қ,* тіршіліктің барлық дерлік саласында кең қолданыста табуға. 20 ғ-дың 1-жартысында жылу Қ-ының жаңа

ротор (тәуелсіз қоздыруы бар) бірінші реттік қозғалтқыш (өдетте эл. қозғалтқыш) көмегімен айналысқа түседі. Қ.-г. генератор кернеуінің өзгерісі арқылы эл. жетегінің бұрыштық жылдамдығының реттелуін қамтамасыз етеді. Эл. жетегі параметрлерін реттеу үшін қоздыру орамдарын қоректендіретін магн. күшейткіштер немесе тиристрлік түрлендіргіштері бар автоматты реттеу жүйесі қолданылады. Қ.-г. қуаты ондаған МВт-қа жететін аса күрделі жетектерде (қақтау стандарты, шахталық көтеру қондырғылары, қағаз жасау машиналар)

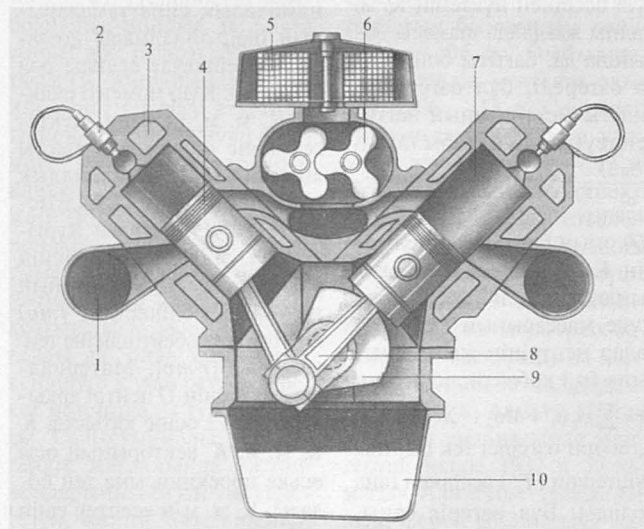

Дизельді қозғалтқыш: 1 — газ шығару келтеқұбыры (патрубок); 2 — бүріккіш (форсунка); 3 — салқындатқыш су; 4 — піспек (поршень); 5 — ауа сүзгі; 6 — ауа қысып тығыздағыш; 7 — цилиндр; 8 — бұлғақ (шатун); 9 — иінді білік; 10 — май шомылғышы.

түрлері — *газ турбиналық қозғалтқыш, реактивті қозғалтқыш, ядр. Қ.* (к. *Ядролық күш қондырғысы*) жасалды. Қазіргі таңда авиация Қ-ының көпшілігін газ турбиналық Қ, құрайды. Ол сонымен бірге локомотивте (газ турбиналық тасығыш), автомобильде қолданылады.

Қ. Қоныспай

**ҚОЗҒАЛТҚЫШ-ГЕНЕРАТОР**, генератор-қозғалтқыш, қозғалтқыш-генератор жүйесі — реттелетін электр жетегі; мұндағы тұрақты ток қозғалтқышы жеке генератордан қоректенеді; ал бұл гене-

ратор, металлургия өндірісінде (электролиттік ванналарда қоректендіруде), т.б. қолданылады. Бөліктерінің айналмалылығына байланысты Қ.-г., қазір тиімді және сенімді шала өткізгіштік түрлендіргіштерімен алмастырыла бастады.

Ж. Шотан

**ҚОЗҒАЛЫС** — екі нүктенің ара қашықтығы сақталатын евклидтік кеңістікті геометриялық түрлендіру. Кеңістіктегі бағдарын сақтау не сақтамауына байланысты *К. меншікті* (1-текті *К.*) немесе *меншіксіз* (2-текті *К.*) деп аталады. Жазықтық-

та меншікті *К.* тік бұрышты координаттар жүйесінде  $(x, y)$  мынадай формулалар арқылы берілуі мүмкін:

$$x' = x \cos \varphi - y \sin \varphi + a, \\ y' = x \sin \varphi + y \cos \varphi + b,$$

мұндағы  $a$  мен  $b$  параметрлері жазықтықтың  $(a, b)$  векторына параллель көшірілуін, ал  $\varphi$  параметрі жазықтықтың координаттар бас нүктесінен айналуын сипаттайды. Жазықтықтағы меншіксіз *К.* тік бұрышты координаттарда  $(x, y)$  мынадай формулалар арқылы берілуі мүмкін:

$$x' = x \cos \varphi + y \sin \varphi + a, \\ y' = x \sin \varphi - y \cos \varphi + b.$$

Кеңістікте *К.*-тың аналит. түрі, оның меншікті немесе меншіксіз болуына байланысты анықтауышы 1-ге немесе -1-ге тең матрицасы ортогональды сызықтық түрлендірулер арқылы беріледі.

Ө. Қазанғанов

**ҚОЗҒАЛЫС** — заттар мен құбылыстардың жалпы өзгерісін, бір-біріне әсер етуін білдіретін ұғым. Қ-сыз өмір болмайды, ол — барлық нәрсенің өмір сүру тәсілі. Қ, — мәңгі, шексіз бола тұра, дүниеге сырттан енгізілмейді, оның құрамдас бөлігі болып табылады. Антик. заман философиясы Қ-тың бар екенін мойындап қана қоймай, оның мәнін зерделеп, себептерін, жалпы заңдылықтарын ашуға ұмтылды. Кейбір философтар табиғат бастамасын ағып жатқан суға (Фалес), жалындаған отқа (Гераклит), сандар арасындағы үйлесімге (Пифагор), бос кеңістіктегі атомдарға (Демокрит) теңеп, дүниенің динамик. суреттемесін жасаса, енді біреулер Қ, ұғымының қайшылыққа толы екенін (Зенон) айтты. *Аристотель* ілімінде Қ, ұғымы категория деңгейіне көтеріліп, оның көптүрлілігі, болмыс пен танымның басты анықтамаларының бірі екендігі айтылды. Жаңа заман дәуірінде (17 — 18 ғ.) ғыл. танымның, әсіресе, механиканың қарқынды дамуына орай Қ, көбінесе мех. Қ., яғни денелердің кеңістікте орын алмасуы және бір-бірі-





не әсер етуі ретінде қарастырылып, дүниенің мех. суреттемесі жасалды. Гегель Қ. ұғымын қалыптасу, өзгеру, даму ұғымдарымен ұштастырып, оның жалпы заңдарын ашты, оны сан мен сапаның өзгеруі, сапалық түрлену секілді түсініктермен байытып, Қ-тың ішкі қайнар көзі, себебі қайшылықта екенін көрсетті. Дүниеде өзгермейтін, қозғалмайтын дене болмайтыны секілді, Қ. табиғаттағы, қоғамдағы барлық өзгерістерді түгел қамтиды. Қ. — жалпы өзгеріс, нысандардың бір-біріне әрқалай әсер етуі және олардың қалпының ауысуы. Ол — материяның ажырамас, өмір сүру тәсілі. Қ-сыз материяның болмайтыны секілді, материясыз Қ-тың болуы мүмкін емес. Қ. сан алуан болып келеді. Әрбір Қ-тың өзнесі, өз тасымалдаушысы, яғни түпкі негізі болады. Мыс., қарапайым бөлшектер Қ-ының өз заңдылықтары, өзіне ғана тән ерекшеліктері бар. Сол секілді материя құрылымының деңгейіне сәйкес өз Қ-ының болуы заңды. Алайда, Қ-тың бастапқы негізін анықтау, яғни алғашқы Қ. қалай пайда болды деген мәселеде ғыл. ой-пікірлер мен діни сенімге негізделген теориялар қайшылығы жалғасып келеді. Қ. шектілік пен шексіздіктің, өзгермелілік пен орнықтылықтың, тыныштық пен тынышсыздықтың қайшылығы болып табылады. Қ-тың өзіне қарама-қарсы сәті — *тыныштық*. Ол Қ-тың белгілі бір өткініш қалпы, біршама тұрақтылығы. Шексіз тыныштыққа жету — заттың жойылып кетуімен бара-бар келеді. Дамумен салыстырғанда Қ. — неғұрлым жалпылама ұғым, өйткені ол жүйенің дамуының ішкі заңдарына сәйкес келмейтін қандай да бір сыртқы және кездейсоқ өзгерістерді қамтиды. 20 ғ-дың 2-жартысында ғылым мен техниканың, қоғамдық тәжірибенің дамуы жаңа нысандарды, күрделі жүйелер кешенін зерттеуге,

сөйтіп Қ., оның түрлері, олардың өзара байланысы туралы жаңа филос. теориялар жасауға жол ашты.

Әдеб.: Пригожин И., Порядок их хаоса, М., 1986; Диалектическая логика, Категории сферы сущности и целостности, А.-А., 1987.

М. Сәбит

**ҚОЗҒАЛЫС МӨЛШЕРІ**, импульс — механикалық қозғалыс өлшеуіші. Материалдық нүктенің Қ. м. оның массасы ( $m$ ) мен жылдамдығының ( $v$ ) көбейтіндісіне тең:  $mv$ . Ол — нүктенің жылдамдығымен бағыттас векторлық шама. Нүктенің Қ. м. тек күш әсері жоқ кезде ғана тұрақты болады.  $F$  күш әсерінен нүктенің Қ. м. жалпы жағдайда шамасы бойынша да, бағыты бойынша да өзгереді; бұл өзгерістің сипаты механиканың негізгі тендеуі болып табылатын  $\frac{d(mv)}{dt} = F$  өрнегімен анықталады. Мех. жүйенің Қ. м. ( $Q$ ) оның барлық нүктелерінің Қ. м-лерінің геом. қосындысына тең немесе тұтас жүйе массасының ( $M$ ) массалар центрінің жылдамдығына ( $v_0$ ) көбейтіндісіне тең:  $Q = \sum m_i v_i = Mv_0$ . Жүйенің Қ. м-нің өзгерісі тек сыртқы күштердің ( $F_i^*$ ) әсерінен ғана болады. Бұл өзгеріс заңы, динамиканың көптеген мәселелерін шешуге қолданылатын, жүйенің барлық нүктелерінің қозғалысы анықталатын  $\frac{dQ}{dt} = \sum F_i^*$  тендеуімен беріледі. Тұйық жүйе үшін, яғни сыртқы күш әсер етпейтін жүйелерде немесе жүйеге әсер ететін сыртқы күштердің геом. қосындысы нөлге тең болғанда Қ. м-нің сақталу заңы орындалады. Бұл жағдайда жүйенің жеке бөліктерінің Қ. м. өзгерсе де, (мыс., ішкі күштердің нәтижесінде), барлық жүйе үшін  $Q = \sum m_i v_i$  тендігі тұрақты болып қалады.

Материяның кез келген түрінің Қ. м. болады. Релятивистік механикада қарастырылатын жарық жылдамдығына ( $c$ ) жуық жылдамдық-

пен қозғалатын еркін бөлшектің Қ. м. (импульсі) мына формула бойынша өрнектеледі:  $p = mv / \sqrt{1 - \beta^2}$ , мұндағы  $\beta = v/c$ . Егер  $v \ll c$  болса, онда бұл формула мынадай қарапайым түрде жазылады:  $p = mv$ . Физ. өрістің Қ. м. оның тығыздығымен сипатталады және ол өріс кернеулігі не потенциалы арқылы өрнектеледі. Элементар бөлшектердің Қ. м. кванттық механикада қарастырылады. **ҚОЗҒАЛЫС МӨЛШЕРІ МОМЕНТІ**, импульс моменті — материалдық нүктенің немесе жүйенің механикалық қозғалысының динамикалық сипаттамаларының бірі; айналмалы қозғалысты зерттеуде ерекше рөл атқарады. Күш моменті сияқты Қ. м. м. центрге (нүктеге) және оське де қатысты анықталады. Материалдық нүктенің центрге ( $O$ ) қатысты Қ. м. м. центрден жүргізілген қозғалыстағы нүктенің радиус-векторының ( $r$ ) оның қозғалыс мөлшерінің ( $mv$ ) векторлық көбейтіндісіне тең: яғни  $K_0 = [r, mv]$ . Материалдық нүктенің  $O$  центрі арқылы өтетін  $z$  осіне қатысты  $K_z$  Қ. м. м.  $K_0$  векторының осы оське проекциясына тең болады. Қ. м. м-н есептеу үшін күш моментін есептеуге арналған барлық формулаларды пайдалануға болады, тек онда  $F$  векторын (немесе оның проекцияларын)  $mv$  векторымен (немесе оның проекцияларымен) алмастыру қажет. Қ. м. м. өзгерісі түсірілген күштің  $m_0(F)$  моментінің әсерінен болады. Бұл өзгерістің сипаты динамиканың негізгі заңы болып табылатын  $\frac{dK_0}{dt} = m_0(F)$  тендеуімен анықталады.  $m_0 F = 0$  болған кезде, мыс., центрлік күштер үшін орындалады, нүктенің  $O$  центрге қатысты Қ. м. м. өзгеріссіз қалады; нүкте осы кезде жазық қисық бойымен қозғалады және оның радиус-векторы кез-кез келген бірдей уақыт аралықтарында бірдей аудандар

сызып өтеді. Бұл нәтиже аспан механикасы үшін, сонымен қатар ғарыш ракеталарының, ЖЖС-тердің, т.б. қозғалысы үшін маңызды. Мех. жүйе үшін жүйенің  $O$  центрге қатысты бас Қ. м. м. түсінігі енгізіледі, ол жүйенің барлық нүктелерінің сол центрге қатысты Қ. м. м-терінің геом. қосындысына тең  $K_0 = \sum K_{0i}$ .

$K_z = \sum K_{zi}$ .  $K_0$  векторын оның координат осьтеріне проекциялары:  $K_x, K_y, K_z$  бойынша анықтауға болады. Бас Қ. м. м. түсінігі қатты дене динамикасында, әсіресе, *гироскоп* теориясында кең қолданыс тапты. Материяның барлық түрлеріне тән, оның ішінде эл.-магн., гравитац., т.б. физ. өрістердің де Қ. м. м. болады.

**ҚОЗҒАЛЫС ОРНЫҚТЫЛЫҒЫ** — механикалық жүйенің қандай да бір сипаттамалары мәнінің ұзақ уақыт сақталуын білдіретін ұғым. Кез келген мех. жүйенің мыс., машинаның, гироскоптық құрылғының, ұшақтың, снарядтың қозғалысы түсірілген күштерге және бастапқы шарттарға, яғни қозғалыстың басталу моментіндегі жүйе нүктелерінің орны мен жылдамдығына тәуелді болады. Түсетін күштерді және бастапқы шарттарды біле отырып, жүйенің тиісті қозғалысын теор. тұрғыдан есептеп шығаруға болады; мұндай қозғалысты ұйтқы маған қозғалыс деп атайды. Бірақ барлық өлшеулер қандай да бір дәлдік дәрежесімен жүргізілгенімен іс жүзінде (практикада) бастапқы шарттардың нақты мәндерінің, әдетте есептеулер кезіндегі анықталуы болмайды болады. Түрлі себептердің нәтижесінде бастапқы шарттардың есептеулер кезіндегі мәнінен ауытқуы — бастапқы ұйтқулар деп, осындай ұйтқулары бар жүйенің қозғалысын ұйтқыған қозғалыс деп атайды. Егер болмашы аз бастапқы ұйтқулар кезінде қандай да бір қозғалыс сипаттамаларының мәні, бар-