

У 2016  
855

Мәкен Мешелқызы

ӨР АЛТАЙ,  
АСАУ ҚАЛЖЫР,  
ҚАРА ЕРТІС









**Мәкен Мешелқызы**

**ӨР АЛТАЙ,**

**АСАУ ҚАЛЖЫР,**

**ҚАРА ЕРТІС**

**Өскемен қаласы**

**2014 ЖЫЛ**

УДК [908+929.522](574.4) 5  
ББК 26.89  
Ө-56

Мәкен Мешелқызы

**ISBN 978-601-7475-32-1**

Ө-56 «Өр Алтай, Асау Қалжыр, Қара Ертіс.» / Құрастырушы: Мәкен Мешелқызы  
– Өскемен, 2014.-560 бет

Кітаптың шығуына қаражат жағынан демеушілік көрсеткен Бижігітов Жақсыбай мырза.

Кітап туған жер, өскен орта, заман мен адамдар жайлы тарихи-танымдық тұрғыда сыр шертеді.

Кітаптан оқырман қауым нақты мәліметтер мен қызықты деректер таба алады. Жастарға да, үлкендерге де қажетті, тартымды деректер мол.

Ұсынып отырған кітапта Шығыс Қазақстан облысының, шұғылалы Шығыстың, әлемді таңырқатып отырған Мұзтау, Рахман қайнары, Берел қорымы, Марқакөл, Қара Ертіс, Нұр Зайсан, Қалжыр өзені сияқты ғажайыптарын жаза келе, осы ғажап аймақтың тарихына, табиғат ерекшелігіне, шаруашылық пен ел экономикасындағы маңызына қысқаша тоқталдым.

Келешекте Алтай өңірінен көлемді шығармалар көптеп жазылып, еліміздің тарихы, жер тарихы, көптеген белгілі азаматтарымыздың өмірі бүкіл елге танылса деген ойдамыз.

Бұл - жас ұрпақ, жеткіншектердің өміріне сіңіп, біздің аға буындардың еңбектегі, өнердегі табыстары деп, өнеге-үлгі тұтып, ұрпақтың ұлттық рухын терендетері сөзсіз.

Алтай. Бұл тақырып өз арнасын кеңейте береді деп сенеміз.

**УДК 908**  
**ББК 26.89**

**ISBN 978-601-7475-32-1**

© Мәкен Мешелқызы, 2014 ж.

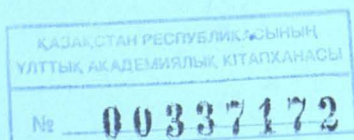



**Макен Мешелкызы**



Осы кітап ардақты аналарымыз  
Камария Сүлейменқызының  
Нұрсағила Қамзаққызының  
Ақбала Дуанбайқызының  
Зағиза Баймұратқызының  
өшпес рухтарына арналады.

## АЛҒЫ СӨЗ

Жарыққа шықсын жырларым,  
Көрінбей жатқан көп үміт.  
Өткізіп уақыт талай жыл,  
Кешігіп жүрмін, неғылып?!

Елім, жерім дегенде,  
Көкірегімнен тұрады  
Жыр шумағы төгіліп.  
Сөздерім қалсын өрнек боп,  
Ақ қағазда өріліп.

Ұрпақтарым есейіп,  
«Әжеміз қандай» - дегенде.  
Ой түйінім, өрнегім  
Сөзімнен тұрсын көрініп.



## Оқырманға арнау

Бұл кітабымызда біз көбіне өткен тарихқа көз салдық. Өткен кезеңдер соқпағы жылдан-жылға көмескеленіп бара жатқаны анық.

Кешегі күннің шежіресін шертетін, зерделі қарияларымыз да азайып бара жатқаны белгілі. Құбылмалы заманның көлеңкесінде қанша асыл деректер ұмытылып, жоғалып кетті.

Бүгінгі жазып отырғанымыз да сол ел тарихы, жер тарихы жайлы дүниелер. Бұрын жазылмаған, қағазға түспеген тың деректерге көбірек орын бердім.

Осы орайда Оңтүстік Алтай, Марқакөл, Мұзтау, Қара Ертіс, Нұр Зайсан, Бұқтырма теңізі тәрізді өлкеміздің қасиетті аймақтарын жазып, қағаз бетіне түсіруді мақсат еттім.

Бұл тақырыптар «Шығыстың жеті ғажайыбы» деген атпен кітапқа кіргізілді.

Осы өңірдің қарлы шырдарын, арынды асау өзендерін, әсем табиғатын, жануарлар дүниесін, өсімдіктер әлемін де қамтып жаза кетіп отырдым. Бұлар еліміздің баға жетпес ұлттық байлығы екендігіне тоқталдым.

Қазір Зайсан көлі Бұқтырма теңізімен ұштасып жатқан алып су жолы. Бұқтырма – Зайсан теңізі толықсып, корген жанның көз қуанышына айналды. Ақ күміс айдыны ай шағылысып, күн құшып жататын Нұр Зайсан ежелден жасыл нулы Қара Ертіспен ұштасып, Шығыстың күре тамырына айналған, салтанатты құт мекен болған өңір.

Қандай шығарма болса да ойдан жазылмайды. Шығарма белгілі бір шындыққа сүйенуі керек. Алған тақырып нақтылы деректермен дәлелденуі керек. Және алған тақырыбынан ауытқымауы керек.

Алған тақырыпты жүрегіңе сіңіріп, жаныңа қондыру керек, жүрекпен сырласу керек. Сонда өзен-суға да, тау-тасқа да тіл бітеді. Өзіңмен сырласады. Сөйтіп, жазған дүниелеріңіз көптің көңілінен орын табады.

Менің шығармаларымның да, өлеңдерімнің де арқауы – Алтай.

Және кітапқа өзімнің әр кезде жазған өлеңдерім «Туған жер жайлы толғаныстар», «Ой өрнектері» деген атпен кіргізілді.

«Мәтел – сөздің мәйегі» деген тақырыпта келешек ұрпаққа ғибрат ретінде 300-ден артық мақал – мәтелдер кіргізілді.

Туған жер, өскен орта, заман мен адам жайлы ой толғамдарым «Білгеніңіз көп, білмегеніміз онан да көп», «Үш түйін» деген тақырыптармен берілді.

Және көпшіліктің сұранысы бойынша «Қожанбет және Төртуыл, Тоғыз руларының» шежіресі қайтадан беріліп отыр.

Бүгінгі ұрпақ өз жерінің тарихынан, өз халқының даму, қалыптасу тарихынан тәлім алуы дұрыс.

Ұрпақтың жанын, түсінігін, ақылын, намысын оятуда, өз тарихын біліп, соны өнеге – үлгі тұтудан артық тәрбие жоқ. Ал, осыны ұрпаққа жеткізе аламыз ба?

Жастарымыз өз ұлтының әйгілі адамдарын, олардың істерін, сөздерін біліп, оны ұғынып, жадына сіңіруі қажет.

Қазіргі азаматтарымыз да, ендігі келер жас буындар да ел тарихына ой жүгіртіп, терең толғап, кең ойлап дегендей үлкен талпыныстың уақыты келіп тұр.

- Еліміз қандай? Жеріміз қандай? Еліміздің өткенінде қандай тарих бар, не сыр бар, - дегенді білуге әр адам құмар.

Бұл сезім – әр адамның жан дүниесімен үнсіз жалғасып жататын керемет сыр болса керек.

Бұл сұрақтың кілті – оқу, ізденіс, біліктілік.

## ӨЛЕҢ – ЖАН ЖЫЛУЫ

Өлең – көкірек тілі,  
Ақындар жүрегінің шоқ гүлі.  
(Халық даналығы)

### Өлең – жан жылуы

Өлеңді жазған дұрыс мәніменен,  
Мағына, мазмұнымен, сәніменен.  
Тыңдасаң құлақ құрышы қанатындай,  
Төгілтіп әсері мен әніменен.

Мәнісі әрбір сөздің бұрым-бұрым,  
Білмеймін онша терең өлең сырын.  
«Ойлаймын өлең – жанның жылуы»- деп,  
Мәнісін ұғынбаппын бұдан бұрын.

Кешегі жазу-сызу жоқ кезінде,  
Даналық ойлар түйіп пәк сезімге.  
Қалдырған бабалардың өлең-жыры,  
Арнап, нұсқап айтқандай дәл өзіңе.

Құйылған қорғасындай қуатты сөз,  
Алғыр мінез, зерекке болса егер кез.  
Алтындай тот шалмайтын мың жыл өтсе,  
Иесін жаңылмай-ақ табады тез.

10.10.1980.

### Сөз қадірі

Өлеңді ұғатын бар, ұқпайтын бар,  
Көңілден шығатын бар, шықпайтын бар.  
Кей адам әрбір сөзді таразылап,  
Білуге ішкі сырын болар құмар.

Кей адам мешеу тыңдап, кешеу ұғар,  
Төпслеп сөз сөйлейді ұмар-жұмар,  
Кей адам қастерлейді сөз қадірін,  
Сақтайды көксіінде дәл бой тұмар.

Сөзінді айтқан дұрыс, ұғатынға,  
Ой сезімі бір түйіннен шығатынға.  
Ұқпайтынға кстірмей сөз қадірін,  
Үстатпа асылыңды сынатуға.

\*\*\*

Серпін берсем сөздерім,  
Ақ алмастың жүзіндей.  
Сабырмен айтсам, нақыштап,  
Құмырсқаның ізіндей.  
Әр тереңге бойласам,  
Тереңнің түбін ойласам.  
Сынаптай сырғап бұл тірлік  
Бірінен бірі ауысып,  
Жылыстап, сырғып, тұрмайды,  
Әр адамға білінбей.  
Ғасыр мен ғасыр алмасып,  
Ұрпақ мен ұрпақ жалғасып,  
Қағазға түскен асыл сөз  
Ғұмырлы болар үзілмей.

## ТУҒАН ЖЕР ЖАЙЛЫ ТОЛҒАНЫСТАР

Жер төрі – Алтай,  
Ел бесігі – Ертіс.  
(Көне тас жазуы VI–VII ғасыр)

### Алтай - алып

Күн шығыстан арайлы таң атыпты,  
Шығыс жері кен байлыққа батыпты.  
Алтын, күміс ақтарылған алқапта,  
Тұран елі кең көсіліп жатыпты.

Тұран елі тарихтың басы екен,  
Мекен-жері асыл, жаһут тасы екен.  
Қойнауында Өр Алтайдың қаттаулы,  
Бір тарих зерттелмеген осы екен.

Тұранның үлкен ұлы Түрік екен,  
Ежелден Шығыс жерін еткен мекен.  
Түріктен – сақ, сақтан – гунн таралыпты,  
Өз салты, өз ғұрпымен қалыптасып,  
Алтайда көне күннен тұрған бекем.

Болғанда Алтай ата, Ертіс ана,  
Ұстанған дәстүр – салты ерлік қана.  
Ғасырлар қойнауынан жалғасқан ел,  
Түркілер бұл аймақты еткен пана.

Алтай тауы «Алтын тау» деп аталған,  
Түп атамыз Ер түріктен бата алған.  
Өр Алтайдың өңірінде ежелден,  
Түркі Тегі, Түркі сөзі тас жазуда  
сақталған.

Атанған «Алтын - Алтай» көне күннен,  
Батыста Араб, Грек, Рум білген.  
Ертеде Грек, Парсы ғалымдары,  
Алтайға керуен тартып келіп жүрген.

Ғалымдар түсіріпті жер бедерін,  
Тайпалар, рулар мен көрген елін.

Шалғайда жатқан алып Алтай таудан,  
Тауыпты небір ғажап, ел керегін.

Алтайға кімдер келіп, кім кетпеген,  
Алтайды хатқа жазып суреттеген.  
Орындап өз патшасы тапсырмасын  
Ғалымдардың қоржындары құр кетпеген.

Көреміз өмір сырын көзімізбен,  
Кенжелік тартамыз ғой сөзімізден.  
Көз салсақ өткен күндер соқпағына,  
Бәрі де артық емес, АЛТАЙ, сізден.

Мыңғырған төскейде мал, алқабы астық,  
Ежелден, маңғаз Алтай, жатқан шалқып.  
Алтайдан ақтарылып мол қазына,  
Сары алтын, мыс пен жезі жатқан  
балқып.

Алтайдың сөз жетпейді баға – құны,  
Ұғарсың көп кешікпей, халқым, мұны.  
Тантал, титан, бериллий тиеп отарбалар,  
Ағылады шығыстан күндіз –түні.

Тұрады аса қымбат осы кезде,  
Бір атым насыбайдай титан құны.  
Тағдыры қазыналы ел озбақ керск,  
Алтай мен наймандардың туар күні.

Қасиетіңнен айналайын, туған жерім,  
Алтайды мекендеген қалың елің.  
Тазартар түтін мен газ залалдарын,  
Алтайдан аса соққан қоңыр желің.

«Асусыз Алтай тауынан асып, өткелсіз Ертіс өзенінен өтіп, түркештерге шабуыл жасап, қағанын тұтқындадық, япғуын, шадын өлтірдік» дейді Түрік қағаны Бөгі.

(IV-V ғасыр. Орхон тас жазуы).

### Қара Ертіс – Ел анасы

Қара Ертіс, бір ғажайып, жыр тәрізді,  
Көнеден айтылмаған сыр тәрізді.  
Түстіктен қазақ жерін көктей өтіп,  
Жап-жасыл жарқыраған нұр тәрізді.

Түстіктен солтүстікке талмай ағып,  
Алтайдың алты өзенін қосып алып.  
Тереңі сан ғасырдың шежіре, сыры,  
Ана өзен! Қуаттысын сонша неғып.

Қара Ертіс – ұғынғанға Ел анасы,  
Тиіпті ел - жұртына көп панасы.  
Балығы, аң мен құсы, егін – шөбі,  
Төрт түлік малға толы сай - саласы.

Жайлаған Ертіс бойын елі қандай,  
Құлпырған масатыдай жері қандай.  
Марқакөл, Қанаскөлі биігінде,  
Етекте Нұр Зайсандай көлі қандай!

Бұйра терек, жап-жасыл Ертіс бойы,  
Ел найман мекен еткен қыр мен ойын.  
«Жері байдың елі бай» дегендей-ақ,  
Ежелден үзілмеген ойын-тойы.

Қара Ертіс, ата -қоныс жер жәннаты,  
Халқымның жарасымды салтанаты.  
Байыппен тереңірек үңілсеңіз,  
Басталады Қара Ертістен тарих хаты.

Бұйра тоғай, жасыл ну, көк желегі,  
Табылған бұл өңірден ел керегі.  
Алтай мен Ертіс судан басталады,  
Шығыстың тарихы ертедегі.

Тарихтың қилы-қатпар заманын-ай,  
Ертеден табылмаған, амалын-ай.  
Соғысып түрік, түркеш, маңғол, жоңғар,  
Бірі жеңіп, біреуі жеңілгенде,  
Тұрақтапты Қара Ертістің жанабына-ай.

Шыңғысхан Қара Ертістен өте келген,  
Бұрылмай басқа елге төте келген.

Ертіс дария жол бермей басқыншыға,  
Көп қосыны су түбіне кете келген.

Өзеннен өтіп алып, ес жияды,  
Қосындары мекенденіп әр қияны.  
«Орта Азия қолыма тиссе» деген,  
Шыңғыстың бұл кезеңде бар қиялы.

Бұдан кейін анталап жоңғар келді,  
Атой салып, тоздырып қалың елді.  
Орнығып, бұл өңірге қамал салып,  
Қазақтың мал мен мүлкін тартып алып.  
Бағынбай қазақтар да көп шайқасты,  
Екінің бірі өліп, бірі қалып.

«Қайтсекте қорғаймыз»- деп қалың елді,  
Құтқарып жау қолынан туған жерді.  
Үш жүздің азаматы атқа қонып,  
Жоңғарды ақырында мүлдем жеңді.

Жоңғардан құтылғанда орыс келді,  
Қазыналы мекенденбек мұндай жерді.  
Ертіс бойын жағалай бекініс сап,  
Егін егіп, қала салып барлық жерді.

Осындай қилы заман өтіп еді,  
Әріден тарих сыры жетіп еді.  
Жалғасып, ұрпақ өсіп, ел көбейіп,  
Алтай, Сауыр, Қара Ертіс алқабында  
Іргесі керей, найман бекіп еді.

Қалдырған жер мен суды ұрпағына,  
Өмір кешкен тар заман қыспағында.  
Жауларымен жағаласып талай ғасыр,  
Туыпты Ерен ерлер ел бағына.

Әр тұстан жаулар болған жағаласқан,  
Дұшпанның аз-көбіне қарамастан.  
Ерлерге жанын түйіп шүперекке,  
Қорғауды туған жерді тұмарындай,  
Сіңірген ата-анасы бала жастан.

Ертіс дария бұл өңірдің бас қамалы,  
Көп тарих Ертіс судан басталады.  
Үш мемлекет жерінен ағып өтіп,  
Алтай мен Сарыарқаны жалғап жатқан,  
Тарихи ұлы мекен асқаралы.

Қара Ертіс бір ғажайып өзен екен,  
Ел Найман жағасында еткен мекен.  
Егеменді елімнің, ұл мен қызы,  
Көк туың төбеңізде биік тұрып,  
Бақ – нұрлы болашағың болсын бекем!

## Марқакөл

Армысың, айналайын ару Марқам!  
Жерің бай, берекелі пейілің дарқан.  
Елу жыл мүшелі той қарсаңында  
Туған жер, саған біраз сырымды айтам.

Марқакөл, сәулетіңе көз тоймайды,  
Жазбасқа туған жерді жан қоймайды.  
Арнайын бір-екі ауыз жыр жолдарын,  
Онымен сөз дария ортаймайды.

Марқакөл көз алдымда керіледі,  
Жалтырап шар айнадай көрінеді.  
Тізілген беткейінде қарағайы,  
Сұлудың бұрымындай өріледі.

Еркесі Өр Алтайдың, Марқакөлім,  
Жазира жасыл торқа белес-белің.  
Құз-қия, жылғалардан сарқыраған,  
Күміс су, бұйра толқын өзендерің.

Марқакөл, Өр Алтайдың қыр басында  
Ойнайды бұғы, марал қырқасында.  
Танытып табиғаттың төл мінезін,  
Кетеді кейде соғып бұрқасын да.

Төгілген ақ күмістей қарлары бар,  
Жонындай ақ қоянның таулары бар.  
Бүгіп тұр бір дәуірдің құпия сырын,  
Қанеки, білім жетсе аударып ал.

Ақ көңіл, таза жанды адамдар-ай,  
Төгілген құт-береке қадамдар-ай.  
Осындай ару өлке, абзал жұртты,  
Жазбайтын кенже туған қаламдар-ай.

Өткені жазылмаған елім жайлы,  
Марқадай күміс сулы көлім жайлы,  
Оқыған азаматтар толып жатыр,  
Кім біледі, келмей жүр ме бір ыңғайы.

Үлкендер аға буын өтіп жатыр,  
Білгені іштерінде кетіп жатыр.  
Кеткен соң жылдар өтіп, іздер өшіп,  
Деректі таба алмаймыз болып паһыр.

Обалар, тас бейнелер, мазарлар тұр,  
Тамсанып сырын білмей қараймыз құр.  
Зерттелсе тарихы осылардың,  
Шертпей ме, көне күннен көптеген сыр.

Өлкемнің зерттелмеген камалдары,  
Ілгері өтіп кеткен замандары.  
Қағазға түспеген соң ұмыт болар,  
Кешегі салиқалы адамдары.

Қағазға жазып олар жастар қайда,  
Айтқаны шежірелі қариялардың  
Қажеті тиер еді осындайда.  
Өткізіп өз уақытын алғаннан соң,  
Бүгінде өкінгеннен бар ма пайда?.

Қара Ертіс, Марқакөл мен, Алтын Алтай,  
Қожанбет, Төртуылдай халқың, Алтай.  
Нұр Зайсан, Бұқтырма қол баурайында,  
Күміс көл, кәусар бұлақ, салқын Алтай.

Марқаның, алқабы астық, баурайы мал,  
Жап-жасыл, бұйра терек, қайың мен тал.  
Суы сүт, миуа жеміс сай – саласы,  
Май қаймақ, сары қымыз, сапырып бал.

1985 жыл 5 қараша,  
Қалжыр аулы.

## Марқакөл келбеті

Биікте бұл ғажап көл тербеледі,  
Таңырқап, тамашалап көрген елі.  
Шығыстың Марқакөлі мақтанышы,  
Қандай көл бұл аруға тең келеді.  
Жарқырап шар айнадай тербетілген,  
Аруға арналсыншы сөз кезегі.

Ерекше қасиет бар келбетінде,  
Көк аспан төңкеріліп көл бетіне.  
Көрініп тау мен тоғай су түбінен,  
Балықтар жөңкіліп жүр бір шетінде.

Көз тоймас қарай берсең, көл келбетін,  
Ғажайып, қасиет қой, ой тербейтін.  
Масайрап, дүниені ұмытасың,  
Көргенде Марқакөлдің кереметін.

Керемет – ау, табиғат ән салып тұр!  
Құс па, жел ме, бұлақ па, тамаша  
тұтастық бір.  
Сандуғаштар үзілтіп үнін қосса,  
Мына тұстан сайрайды әнші бұлбұл.

Үзілтіп жыршы құстар ән салады,  
Олар да ғажайыпқа таң қалады.  
Аймалап ерке көлден ұзай алмайт,  
Алтайдан аса соққан тау самалы.

Сан түрлі өрнек салып самал желі,  
Шағылып күн нұрына бедерлері.

Құлпырып, ғажайып бір сағым ойнап,  
Сұлудай толықсиды көл кемері.

Қоршаған ғажап көлді биік таулар,  
Самырсын, шырша, қайың, қарағайлар.  
Марқаға көз жіберіп біраз тұрсаң,  
Оралады көңілге талай ойлар.

Бір беткейде ұйысып әппақ қайың,  
Қарсы бетте тізіліп қарағайың.  
Теріскейде самырсын тоғайлары,  
Ғажабы бұл өңірдің бір керемет,  
Қайран қалам, қызығып көрген сайын.

Биіктен тарамдалып сай – жылғалар,  
Төменге мөлдір бұлақ сылдыр қағар.  
Жап – жасыл қойнауларда мың түрлі гүл,  
Жемісі алуан түрлі пісіп – толып,  
Қарақат, бүлдіргені балға балар.

Жеміске жан құмары басыла ма,  
Алдыңнан шашу болып, шашылғанда.  
Қойнауы Марқакөлдің түгел жеміс  
Шелектеп жинағанға таусыла ма.  
Мейірман анаңыздай Алтай – алып,  
Байлығын адамзаттан жасыра ма?

Ей адам! Алтайынды күтіп, сақта,  
Керек – ақ иелік жасау осы шақта.  
Бұл күнде Марқакөлге бәрі құмар,  
Танылған Алтай жері шартарапқа.

## Бұл өзі - Марқакөлдің бір ғажабы

Марқакөл толқын атып, жардан асқан,  
Буырқанып, ақ толқын көбік шапқан.  
Жарасып, сән – сәулеті аңыз болып,  
Ғалымдар шеттен келіп амандасқан.

Көргенде Марқакөлдей жер жәннатын,  
Ғалымдар ғажайыпқа таң қалатын.  
Зерттеген жан – жануар, өсімдігін,  
Сақталған сан – алуан табиғатын.

Жүздеген өзен, бұлақ көлге құят,  
Терскті, Жиренбайтал тайдай тулап.  
Сонша су жан – жағынан қосылғанда,

Көтермей су деңгейін қайда сият?

Бұл өзі Марқакөлдің бір ғажабы  
Білсем, - деген әркімнің – ақ бар талабы.  
Табиғат сырын білмей айтпаған жөн,  
Ғылымға тіреледі арғы жағы.

Шүмектен Қалжыр ағып, сарқыраған,  
Жер асты жүйесінен арна тауып,  
Күршім су Марқакөлден бастау алған.  
Сонда да, көл деңгейі бір қалпында,  
Өр Алтай биігінде жарқыраған.

## Жаз жайлауы - Марқакөл

Сөз жетпес Марқакөлдің бағасына,  
Жайлауға ел қонғанда жағасына.  
Ананың ақ сүтіндей каусар суың,  
Ұнаған әр қауымның баласына.

Мыңғырған төрт-түлік мал өзінде өскен,  
Ел аңсап, қыстауынан ерте көшкен.  
Тай құлындап, тайынша бұзаулайды,  
Марқаның шалғынын жеп, суын ішкен.

Қалың ел кеше қонған көлдің бойы,  
Марқаның малға толған қыр мен ойы.  
Жылқылы ауыл биікке өрлей көшіп,  
Төменде отар – отар жатыр қойы.

Масайрап, мәуілжіген жазғы күнің,  
Мұндай жер көргенім жоқ бұдан бұрын.  
Таза ауа, көк балауса, балдай суың,  
Еліңе даярлаған ерулігің.

Марқаның үстінде мал, астында алтын,  
Ауасы салқын-сабал, қоңыр салқын.  
Бұл жердің адамы да өзіне сай,  
Ер мінезді, ақ көңіл, жаны жарқын.

Жерінде мол қазына Марқакөлдің,  
Қызығын халқың көрсін туған жердің.  
Ел еңсесі биіктеп, мерейі өсіп,  
Көтеріп көк байрағын туған елдің.

Желбіреп көк байрағың төріңізде  
Орнасын бақ – берсеке жеріңізде.  
Арайлап әрбір таңың қуанышпен,  
Сарқылмайтын бақыт берсін, егеменді  
еліңізге!

\*\*\*

Бетегелі қырлары,  
Балаусалы сайлары.  
Мың – мыңдап мал айдаған,  
Баяғының байлары.  
Үшмұңкер мен Матайбай,  
Еліңнің төр жайлауы.  
Қарсы бетте жатады,  
Құзғынды мен Жайдағы.  
Қойнау сайын қалың мал,  
Жарысып ойнап, жарасып,  
Құлыны мен тайлары.  
Төрлете қонған малды ауыл,  
Бәріне мекен – Алтай тау  
Белуардан шалғыны,  
Әр қойнау да бие бау.

## ОЙ ТҮЙІН

Алтайдың аясында, ару Марқам,  
Жерің бай, берекелі, пейлің дархан.  
Құлпырған масатыдай, ғажап өлке,  
Туған жер, саған біраз сырымды айтам.

Тамсанып талай ақын жыр арнаған,  
Құбылып неше ықылым өтіп заман.  
Ғалымдар шет елден де келіп зерттеп,  
Олар да толық зерттеп біле алмаған.

Ақындар жырға қоспай қала алмайды,  
Кейбірі тереңіне бара алмайды.  
Марқакөл, Алтай алып сырын бүгіп,  
Тарихы көне күннің таралмайды.  
Ғалымдар бір-бірінен жазып алып,

Өзінше жеке сүрлеу таба алмайды.  
Марқа мен Алтай жұмбақ осы кезде,  
Байлығы, сұлулығы тілге тиск,  
Сипаттап Алтай жайлы айтар сөзге.

Марқаның түлектері ер жетеді,  
Есейіп сәбилер де жөргектегі.  
Тусырап туған өлке жата тұрсын,  
Заманның білімімен қаруланып,  
Ұрпақтар өз мезгілі келген кезде,  
Қайтадан туған жерді түлетеді.

«Осы бір бекер жатқан жер скен» деп,  
Әркімдер қаптамасын жер – көктегі!

## Бұқтырма

Жап - жасыл екі жаға құзар биік,  
Қылт етіп иықшадан марал - киік.  
Етектен өрмелеген ну қарағай,  
Биікпен тілдеседі көкке тиіп.

Ақ бұйра, бұлт орап ұшар басы,  
Қызыл кездік тәрізді құзар тасы.  
Жап-жасыл қарағаймен жұрындалып,  
Тұрады-ау көмкеріліп әр қырқасы.

Телміріп биігіңе көп қарадым,  
Тамсанып деп те қалдым, ей қарағым.  
Суреттеп келбетінді жеткізе алмай,  
Өкіндім болмадым деп төкпе ақын.

Ақ көңіл, қарапайым адамдары,  
Арбамайды, бір-бірін алдамайды.  
Табиғат төсін еміп бейғам өскен,  
Кең пейіл, қанағат қып қолда барды.

Бұрқанған Бұқтырмасы аңғарында,  
Көгілдір сағым ойнап заңғарында.  
Қуаты тау мен тасқа симай барып,  
Таң қалдым өшпес от боп жанғанына.

Мол сулы, асау өзен арнасы кең,  
Өзен жоқ бұл өңірде өзіңе тең.  
Шатқалда бұғауланып алып ГЭС-пен,  
Аяғы теңіз болып кеткен екен.

Айналып турбиналар алып күшпен,  
Өлкеме сам жамырап жанғанында.  
«Арнайын бірер ауыз сөзімді»-деп,  
Қаламды қыса түстім бармағыма.  
Осы өлең дүниеге келіп еді,  
Бұқтырма, Қатон жаққа барғанымда.

Бұқтырма, буырқанып Өр Алтайдан,  
Ел Найман баурайында қанат жайған.  
Ертіс, Зайсан, Бұқтырма қосылыпты  
Көк теңіз пайда болды, десең қайдан?

Бес биік, Салайырдан бастау алып,  
Қара Ертіс, Бұқтырма су қатар ағып,  
Жазықта қайта келіп қауышыпты  
Кездесіп, бір-біріне қайран қалып.

Қара Ертіс, Бұқтырма мен қос дария,  
Жаралған жермен бірге қос қария.  
Ертіс суы Бұқтырмамен қосылған соң,  
Етекте шалқып жатыр Нұр – дария.

Қалжыр мен Күршімді де көріп едік,  
Оған да сөзбен баға беріп едік.  
Қос өзен Бұқтырманың сіңілісі,  
Сапарға ертіп шыққан серік етіп.

Үш өзен бастау алып Алтай таудан,  
Марқакөл, Күршім, Қатон үш түрлі аудан.  
Нәр алып үш өзеннен жатады екен,  
Егін-шөп, бау-бақша мен мал мыңғырған.





## Сіздер қалай ойлайсыз, балалар-ау

Айтпақпын бір ойымды елім жайлы,  
Алтай мен Марқакөлдей жерім жайлы.  
Біздағы көп білгеннен айтпаймыз ғой,  
Дегенмен, келіп отыр сөз ыңғайы.

Әр жұрттар келіп жатыр «Біз ие» деп,  
«Болжаусыз өтіп жатқан дүние» деп.  
Наймандар Марқакөлден кетіп жатыр,  
«Бұл жерге бізден басқа кім ие» деп.

Жанашыр туған жерге өз баласы,  
Таныс қой өзімізге сай-саласы.  
Алтайда кәсіп түрін дамытсаңыз,  
Тарихтың басталмай ма бір парасы?.

Бейғамдық бір әдеті біздің елдің,  
Қыспағына уақыттың тағы келдің.  
Талаппен, ізденіспен жол таппасаң,  
Жер-суыңды қолыңнан өзің бердің.

Ұрпақтар ғылым бетін сараласа,  
Дамыған шет елдерді араласа.  
Тәуекелге бел буып, талаптанып,  
Тірлікке ұсақ-түйек қарамаса.

Шығарсыз биіктерге сонда ғана,  
Білікті азаматтар болса жаңа.  
Кәсіптің арнасы өсіп, кеңі түсер,  
Ұштасса бір-бірімен қала, дала.

Бұл жерге ағылшындар да келіп еді,  
Кезегін орыстарға беріп еді.  
Енді біз туған жерге иелік жасар,  
«Мезгілді тарих қолға бердім» деді.

Кешіксең бұл кезеңнен тар боларсыз,  
Әйтеуір тірі жүріп, бар боларсыз.  
Иелік әркімдерге кеткенен соң,  
Марқакөлдің бір пұшпағына зар боларсыз!

Инвестрлер келіп жатыр басқа жақтан,  
Бұл сіздің келешегіңізге құрған қақпан.  
Шешімі табылмайтын іс болмайды,  
Әрекет жасасаңыз осы бастан.

Өзен-көл, байлығы мол шалқып жатқан,  
Қойнауы әртүрлі кен балқып жатқан.

Осындай бай өлкеге, қазыналы,  
Иегер табыла кетер басқа жақтан.

Алтайдың сай-саласы альпі шөбі,  
Сонда өседі дәрілік шөп, емнің көбі.  
Оны да ығын тауып, кәсіп қылса,  
Тіршілікке бірталай тиер себеі.

Барсаңыз Қара Ертістің жазығына,  
Кәсіптің арқан тақсаң қазығына.  
Өзі өсіп, өзі пісіп, төгіліп тұр,  
Дәрі-дәрмек өсімдіктер, азаматтың азығына.

Алтайдың құнары мол топырағы,  
Түгін тартсаң, түбінен май шығады.  
Азырақ тер төксеңіз ретімен,  
Қамбанды ақ бидайға толтырады.

Кеншарлар бұл аймақты игерген-ді,  
Егістіктер жарасымды түр берген-ді.  
Жол қатынасы, тоғаны бәрі де бар,  
Сол жерлер даяр жатыр сіздерге енді.  
Жастар-ау, талап керек, иелікпен,  
Біздер айтып отырмыз көз көргенді.

Астық өскен аймаққа мал да өседі,  
Жемі-шөбі егіннен мол түседі.  
Шаруаның реті бұлай орайласса,  
Келіндер май қайнатып, балалар бал ішеді.

Қойнауы әр жылғаның қайың мен тал,  
Мамырлап көк шалғында төрт-түлік мал.  
Айран, сүт, қымыз, шұбат – бәрі де бал,  
Ырысын туған жердің игеріп ал.

Аулыңа дипломмен бара қалсаң,  
Жеріңе ата – мекен көзің салсаң.  
Кәсіптің бір ыңғайлы жолын тауып,  
Ең байлықты шалқып жатқан қолыңа алсаң.

Алайда, гүл де қалмайт, құрт та қалмайт,  
Жайнаған бәйшешектей шөп те қалмайт.  
Бақылау болмаған соң, әркім пысық,  
Аю мен бұлғын, құндыз қолдан кетіп,  
Асыл тас сай-салада олда қалмайт.

Иелік пен қорғаушы берік болса,  
Шеттен келіп ешкім де тартып алмайт.

Бәрі де өзімізге байланысты,  
Отырсақ қолдан беріп ар-намысты.  
Асылын Марқакөлдің ұрлап-тонап,  
Тоздырып табиғатты арпалысты.

Бұрынғы бабаларың оқи алмай,  
Сонда да тірлік жасап елден қалмай.  
Мың-мыңдап жылқы айдап, мал өсіріп,  
Төрт-түлік жатушы еді жерге симай.

Мінгені бабалардың жорға еді,  
Тап-таза бұзылмаған асыл тегі.  
Өтсе де неше ықылым, тайғақ кешу,  
Алтайды сан ғасырлар қорғап еді.

Ержүрек, қайран асыл, бабалар-ау,  
Кей дұшпан сырттан байқап табалар-ау.  
Қалдырыпты жер жәннаты Алтай жерін  
Енді сіздер қайтпексіз, балалар-ау?!

Келсеңіз дипломмен ауылыңа,  
Баспы болып, ел – жұртыңа қауымыңа.  
«Кәсіптің жолы міне осылай» - деп  
Көш бастап, жол сілтерсіз бауырыңа.

Азамат жер байлығын бағаласа,  
Жүгендеп көк бестіні тағаласа.  
Меңгеріп, білім түрін кәсіпкерлік,  
Жасқанбай шет жерлерді араласа.

Сізге де жол ашылар сайрап жатқан,  
Ғылымсыз байлық жолын бар ма тапқан?  
Ақыл, қайрат, білімді жалғастырып,  
Егеменді еліңе болсаң мақтан.

Көсегесі көгерер сонда елдің,  
Киесі де қолдайды туған жердің.  
Абырой мен бақ – дәулет, шалқар көлдей,  
Мол байлықтың жүзерсіз айдынында,  
Өзің болып капитаны ақ желкеннің.

### Ақ толқыны Қалжырдың

Сайрандап тоғайына талай кірдік,  
Аралап Қалжыр бойын біраз жүрдік.  
Бұрым-бұрым қойнаулар жемісі мол,  
Долана, мойылы мен жидек тердік.

Ақ қайын, бұйра терек, үйеңкі, тал,  
Көк шалғын тоғай іші отырсаң сәл,  
Қалжырдың ақ толқыны жағаны ұрып,  
Тұп-тұнық таза ауасы жұтқандай бал.

Балығы тайдай тулап өзенінде,  
Толқыны лүп-лүп соғып кемеріне.  
Көктемде буырқанып, өткел бермейт,  
Мінезі ұқсас келген өр еліне.

Сылдыр-сылдыр ақ толқынның үндері-ай,  
Зеңгір аспан, шуақты ашық күндері-ай.  
Көктем келсе қош иісі аңқыған,  
Мойылы мен долананың гүлдері-ай.

## Асау Қалжыр

Қалжыр су, Марқакөлден құлай ағып,  
Жазыққа жол тартасың құзды жарып.  
Жап – жасыл Азутаудың қойнауларын,  
Аралапсың, Қыз Қалжыр, бұраң қағып.  
Ежелгі көне дәуір күмбірісің,  
Жатырсың содан бері жыр боп ағып.

Алтай тау артта тұрған асқар қандай,  
Шүмектен ақ күміс су ақтарғандай.  
Марқакөл баяу ғана толықсиды,  
Қалжырын шығарып салып, басқарғандай.

Қалжыр су құзды аралап, аққан құлай,  
Бұрылып бірде олай – бірде бұлай.  
Жол тауып нелер шатқал асулардан,  
Көлденең биіктер көп жатқан сұлай.

Жазыққа шығып, Қалжыр баяулайды,  
Жап – жасыл нұрға бөлеп бұл маңайды.  
Ғажайып қойнаулары жасыл шалғын,  
Табиғат өзі берген жағажайы.

Отырсаң бір азғана бойың жазып,  
Мөлдір су, таза ауасы жаныңа азық.  
Бұлбұл құс, сандуғаштың әнін тыңдап,  
Көңілге алсаңыз жөн оны жазып.

Егістік – шабындық боп төңірегі,  
Қалжырмен дұрысталар жер реңі.  
Іргелес ауыл – аймақ қоныстанып,  
Масайрап, мамыражай ел жүреді

\*\*\*

Арынды, асау болса да,  
Қалжыр туған анандай.  
Жасыл тоғай, көк майса,  
Әр қойнауы жағажай.  
Бөкенбай тауын жастанып,  
Қалжырдың бойын бастан қып.  
Құт – берекең шалқыған,  
Ата жолдан таймаған.  
Қожанбет, маңғаз халқым-ай,  
Алтайдан табаны аумаған.

## Мойыл гүлі

Көктемнің әдемі бір шуақ күні,  
Естіліп, тоғай жақтан көкек үні.  
Ауаны жұпар иісті жұта тұрып,  
Дедік біз бұр жарған-ау мойыл гүлі.

Пионер бір топ бала қасыма еріп,  
Тоғайға ертеменен келдік кіріп.  
Алауды мерекелік әзірлеуді  
Дружина тапсырған бізге сеніп.

Отырдық бір қойнаулау жерге барып,  
Өзен де сылдыр қағып жатыр ағып.  
Төгіліп мойыл гүлі төбемізден,  
Самал жел екпенімен желпіп қағып.

Айнала жасыл тоғай, жасыл шалғын,  
Естіліп төңіректен алуан үн.  
Жүгіріп, көгал қуып, асыр салған,  
Жарасып сәбилердің үні балғын.

Өрмелесіп тоғайдың басына ұшқар,  
Ондайға бала жаны қандай құмар.  
Жүгіріп, күліп – ойнап, маз болысып,  
Жығылып, қайта тұрып, ұмар-жұмар.

Кейбірі шөмшек жинап, шырпы теріп,  
Әр нәрсені бір сұрап, қызық көріп.  
Жинасып қу бұтақ пен томарларды,  
Көтеріп бір-біріне болып серік.

Күрекпен бес бұрышты шымнан ойып,  
Тамыздық әр бұрышқа және қойып.  
Текшелеп қу шырпыны жинап жатыр,  
Ойынды, балалықты сырып қойып.

Алауды зәулім биік даяр етіп,  
Кемшілік болмасын деп қарап өтіп.  
Тындырған істеріне риза болып,  
Ауылға қайтып келдік өлеңдетіп.

1986 жыл 19 мамыр.

## Көк теректер

Көк теректер, жағасында Қалжырдың,  
Мекенісің қызық, думан, ән-жырдың.  
Талай жастың көңіліне ұялап,  
Жазылмаған талай дастан қалдырдың.

Көк теректер, көркі болған өңірдің,  
Қуанышы, тынысы сен көңілдің.  
Жайқала бер өркенінді кең жайып,  
Өзегіндей өтіп жатқан талай ғасыр  
ғұмырдың.

Көк теректер, көлеңкенді көлбетіп,  
Соқпасыншы аңызғақ жел шөлдетіп.  
Күлтеленіп жапырағың құлпырар,  
Ақ жаңбырлар төгіп өтсе, төгіп өтсе,  
селдетіп.

Құламасын көктен темір сынығы,  
Бұзылмасын шербет ауа тұнығы.  
Төрт түлігі, ну тоғайы тозғындап,  
Шарпымасын полигонның суығы.

## Мекенім

Марқакөл, айналайын туған жерім,  
Тай-тай басып белімді буған жерім.  
Демедің адам бол деп қолтығымнан,  
Ата-анам, айналайын кемеңгерім.

Өзінде еркін өскен бала күнім,  
Тыңдадым су сылдырын, құстың үнін.  
Таза ауа, адамдар да жаны таза,  
Ондайлар табыла ма енді бүгін.

Тамашалап көк аспан, барқыт түнін,  
Тамылжыған естідік бұлбұл үнін.  
Тау етегі кең жазық, жасыл тоғай,  
Көрген адам таба алмас кеміс, мінін.

Шалғайда қала бердің, туған мекен,  
Уақыт кез болды ғой ала бөтен.  
Тыныш қой ел іргесі, халық аман,  
Түбі жақсы болар деп тәубе етем.

## ШЫҒЫСТЫҢ ЖЕТІ ҒАЖАЙЫБЫ

Әлем ғажайыптарын оқып, танысып жүресіздер. Әрине, білген жақсы. Білгеннің, білудің, үйренудің шегі жоқ.

Бірақ нағыз ғажайыптар мен кереметтер өзімізде жатыр емес пе? Асылдарымызды ардақтай алмай, киелі ғажайыптарымызды, мақтаныштарымызды мадақтай алмай жүрміз. Дәл осы бір пікір көп адамның көңілінде жүргені де анық.

Ең өкініштісі сол, қағаз бен қаламның араздығы. Сөзге кенжелігіміз.

Әйтпесе, Алтайдай ғажап өңір әлемде жоқ. Алтайдың ғажап табиғаты, Алтайдың қазба байлығы, Алтайдың асыл азаматтары жайлы айтатын ой да, жазатын сөз де көп екені белгілі. Алтай өңірінде әзір жазылмаған, түрен тимеген ірі тақырыптар көп – ақ.

Берері көп, берекелі Алтай аймағы бұл күнде әлемге әйгілі болып отыр.

Осы орайда Алтай өңірінің, шұғылалы Шығыстың, әлемді таңырқатып отырған Мұзтау, Рахман қайнары, Марқакөл, Қара Ертіс, Зайсан көлі, Қалжыр өзені сияқты ғажайыптарын жаза келе, осы ғажап аймақтың тарихына, табиғат ерекшелігіне, шаруашылық пен ел экономикасындағы маңызына қысқаша тоқталмақпын.

Алтайдың аясында өстік. Тауына шықтық. Қойнауында жүгіріп ойнадық. Суын іштік. Каусарына қандық. Өскен ортадан ұққанымызды, ұғынғанымызды аз да болса қағазға түсірдік. «Білгенің бір тоғыз, білмегенің тоқсан тоғыз» дейді халық даналығы. Бұл жазғандарымыз бір тамшыдай ғана перзенттік парызымыз.

«Қара жеріңді жамандама, қапысына қаларсың, қалың еліңді жамандама қаһарына қаларсың» дейді.

Бойымызға қуат берген де, пана болған да, ана болған да туған жер.

Жер ана жайлы қанша айтсақ та, қанша жазсақ та артық болмас. Туған жерімізді мадақтауымыз керек. Алтайдай алыбымызбен мақтануымыз керек.

Ата – бабадан мирас болып, ұрпаққа қалған туған жерден қымбат не бар. Панаң да, тиянағың да, байлығың да, мақтаның да туған жер. Туған жердің қасиеті терең. Маңызы зор.

Өскен жеріңді, көргендеріңді, ұғынғандарыңды, әр нәрсенің сырын әуелі жүрек жылуымен жылыту қажет. Әуелі жаңына қондырып, жүрегіңе сіңіру қажет. Содан кейін ғана қағазға түсіріп, жұртқа білдірген жөн. Өйткені жүректен шықпаған сөз, басқаның жүрегіне де жете алмайды.

Біз де ғасырға таяу өмір сүрдік. Мен өзім оңтүстік Алтайдың көп аймақтарында болдым. Марқакөл, Күршім, Өскемен өңірінде тұрдық. Катонқарағай, Зайсан, Тарбығатай, Аягөз, Семей өңірінде болдық. Семейде оқыдым.

Сарытаудың етегінен Ертістің жағасына дейін бала күнімізден бері талай аралап, жүріп өткен жерлеріміз.

Бұл аймақ біздің туып өскен киелі топырағымыз. Анадай тербеткен алтын бесігіміз. Оны өзіңіз ардақтамасаңыз басқа жақтан біреу келіп мақтап, мадақтап бере ме?

Шығыс Қазақстанның әсем табиғаты біздің ең құнды ғажайыптарымыз, ең құнды байлығымыз. Осы мақсатпен «Алтайдың жеті ғажайыбы» деген тақырыпта осы табиғат ғажаптарының маңызына қысқаша тоқталмақпын.

Көңілге түйген түйінді сөздерді, ойларды қағазға түсіруді мақсат еттім.

Болашақта жас ұрпақтардың бір үңіліп, қарауына жарар деген ойдамын.

Осы тақырыпты, «Алтайдың жеті ғажайыбын» жазарда молырақ деректер табылса деген оймен интернетке, Қазақстан энциклопедиясына, кейбір ғылыми шығармаларға да үңілдім. Сонда бір байқағаным, барлығында бір ғана қысқаша дерек қайталана беретіндігі.

Бұл Алтай өңірінің әзір толық зерттелмегендігін, Алтай сырларының толық ашылмағандығын танытса керек.

Келешекте өздеріңіз білетін Алтай өңірінен, Оңтүстік Алтайдан көлемді шығармалар көптеп шығып, ел тарихы, жер тарихы, көптеген белгілі азаматтарымыздың өмірі бүкіл елге

танылса деген тілсімізді білдіреміз. Әлем танитындай ірі туындылар өмірге келсе, мұндай мәселеге Алтай жерінде тақырып көп. Өте көп.

Алтай. Бұл тақырып өз арнасын кеңейтіп, жалғаса береді деп сенеміз. Ғажап табиғат та осында. Ірі өнеркәсіпті аймақтар да осында. Еңбегімен ер атанған, абырой, даңқа бөленген жұмысшы қауымы да осы аймақта екені белгілі. Төскейде төрт түлікті өрістеткен еңбек озаттары қаншама. Өнерімен, білімімен жұртқа танылғандар да аз емес.

Азғана күн Алтай жерінде болған ірі қаламгер Ж.Аймауытов өзінің «Ақбілек» романын, И.Байзақов «Алтай аясында» поэмасын, С. Торайғыров «Қамар сұлу» романын жазғанын білеміз. Осы деректің өзі Алтай өңірінде ауқымды, ірі тақырыптардың көп екенін аңғартса керек.

Көреміз өмір сырын көзімізбен,  
Кенжелік тартамыз ғой сөзімізден.  
Жолдарын аға буын жалғастырып,  
Шықса екен, қаламгерлер өзімізден, - деген тілегімізді де білдіре

кеткіміз келеді.

«Кітап – білім бұлағы» деген халық даналығы ретінде айтылған аталы сөз бар елімізде.

Марқакөл, Алтай атырабының әсем табиғат байлығы, кен байлығы, адал жанды адамдары, олардың қажырлы еңбектері кітап бетіне түсіп, көркем сөзбен өрнектелсе, көптің көңілінен орын алса, жас ұрпақ, жеткіншектердің өміріне сіңіп, біздің аға буындарымыздың ерлік істері, еңбектегі табыстары осылай болған деп, өнеге – үлгі тұтып, тәлім алары сөзсіз.

Әркімнің зердесінен шыққан, туған жер жайлы, ел жайлы айтылған асыл сөздер Алтайдың мөлдір бұлақтарындай сылдырап, «Тарих деген ұлы теңізге» қосылып жатса деген тілегімізді білдіреміз.

Әрине, әр нәрсенің өз уақыты бар, өз мезгілі келеді деп ойлайық.

### Мұзтау (Белуха) (Шығыс ғажайыбы)

Мұзтау – Алтай тау жүйесіндегі ең биік тау шыңы. Өзінің табиғатына орай ежелден "Мұзтау" деп аталған. Ол кейде Ақтау (Белуха) деп те аталады.

Мұзтау – Өр Алтайдың биігі. Оның биіктігі 4506 метр. Алтай өңіріндегі ең биік, ең кербез, ең асқақ, алып тұлғалы, ғажайып қос өркешті Мұзтау осы.

Бұл Үш-Сүмер яғни Қатын-Бажы биігі. Қатын қырқаларының Көксін ауданында жатқан таулы биіктер. Ежелгі түркілер Мұз-Дак деп атаған.

Мұзтау – Алтайдың алтын тәжі.

Мұзтау біздің жыл санауымыздан бұрын 2000 жылдар шамасында белгілі болған топонимдер қатарына жатады. Көне түркі тілінде Мұзтаг атанып, кейіннен Мұзтау топонимі қалыптасқан.

Ежелгі түркілер Мұз-Дак, Мастаг, Этак (Ақтау) деп әр түрлі атаған.

Бұл жерде «Дак» сөзі тау деген мағынаны білдіреді. Түркі тілінде Дакстан, Аю-дак, Қара-дак, Кендіртаг (Ұлытау) тәрізді жер атаулары қазіргі кезде де бар.

Грек ғалымы Геродот сак патшалығы жайлы жазған тарихи зерттеулерінде: «Ертеде Тарғытай деген кісінің Ұрпақсай, Құлақсай, Липақсай деген үш ұлы болған. Олар Алтынтаг деген тауды мекендеген. Мастаг деген жерге жайлауға барып жүріпті» - деп жазады.

Мұндағы – Алтынтаг (Алтынтау) яғни Алтай.

Мастаг (Мұзтаг) яғни Мұзтау.

Осы деректегі Мұзтау, Алтынтау, Тарғытай, Ұрпақсай, Құлақсай, Липақсай – бәрі де түркі сөздері. Таза Алтай түркілерінің сөз қолданыстары екендігі көрініп-ақ тұр. Бұл сөздер бүгінде түркі тілінде кеңінен сақталған. Анықтай түсетін болсақ,

Ұрпақсай – ұрпағым жалғассын деген мағынаны білдірсе керек,

Құлақсай – естір құлағым, көрер көзім болсын.

Липаксай (Лыпа) – бұл балам пана, қорған болсын деген ұғымды білдіретін сөз.

Жоғарғы деректі оқи отырып, осындай ой-түйінге келдік.

Енді бір аңызда: «Тарғытайдың үш ұлы патшалық құрып тұрған кезде, Тұран жеріне аспаннан алтын бұйымдар түскен. Алтын соқа, мойынтұрық, айбалта, тостаған түсіпті. Бұл бұйымдар Колаксайистің сарайында сақталады»-дейді.

Бұл – Оңтүстік-батыс Алтай. Қазақстан Алтайы. Мәңгі қар мен мұз құрсаңған зеңгір таулар, қарлы шыңдар аймағы.

Мұзтау Қатын жотасының шығыс жағында Қазақстан мен Таулы-Алтай өлкесінің әкімшілік шекарасы аралығында жатыр.

Мұзтаудың ең биігінде Үлкен Берел мұздығы, Кіші Берел мұздығы, Меңсу мұздықтары жатыр. Осы мұздықтардан Қатынсу өзені басталады.

Белуха (Мұзтау) биіктігін ең алғаш 1895 жылы анықтаған орыс ғалымы В.В.Сапожников еді. Және В.В.Сапожников Мұзтау биіктерінің орналасу жүйесін картаға түсірген. Мұзтау беткейлері гранитті, такта тасты жыныстардан тұратындығын анықтаған. В.В. Сапожников 1897 жылы Аккем, Менсу, Иедігем мұздықтарын ашқан. В.В. Сапожников 1898 жылы Көксу. Жасатер аймақтарында болған.

1835 жылы Фридрих Виль-Гельмович Геблер Катунь және Берел мұздықтарын ашқан. Белуханың жалпы аумағы 150 км<sup>2</sup>. Оның 50 пайызын Катунь мұздығы алып жатыр. Катунь мұздығының ұзындығы 10 шақырымнан асады. Бұл – Мұзтау өңіріндегі ең үлкен мұздық. Жалпы Мұзтау қойнауларында 162 мұздық бар екені анықталған. Бұлардың бәрі де мұз өзендер, мұз құламалар деп аталады. Мұз құламалар өте қауіпті, түрлі қауіп-қатерге толы. Күн сайын Мұзтаудың әр тұсынан күркірей құлайтын алапат қар көшкіндері болады. Мұзтау биіктерінде жазда шілде, тамыз айларының өзінде қар жауып, боран соғып тұрады. Қар көшкіндерінің құлауы жыл бойы жалғаса береді. Олар етекке (тау етегіне) жетпей, мұздықтар тасқынына тіреліп орнығып қалады. Сөйтіп, мәңгі мұз тасқындарына қосылып кетсе барады.

Бұл – биік таулы өңірдің өзіне ғана тән тынысы. Өзіне ғана тән табиғи әрекеті.

1836 жылы ғалым Фридрих Геблер Мұзтау аймағында ғылыми зерттеу жұмыстарын жүргізіп, алғаш Мұзтаудың биіктігін анықтайды. Мұзтау өңірінің картасын түсіреді. Ол кейіннен «Геблердің картасы» деп аталды.

Ф.Геблер бұл ғажайып өлкеде дәрілік-емдік өсімдіктердің молдығын анықтаған. Мұзтауда 1500-ден артық емдік-шипалық өсімдіктер өсетіндігі белгілі болып отыр.

Мұзтау жайлы алғашқы ғылыми деректер XVIII ғасырда пайда бола бастаған. Ал Мұзтаудың басына шығып, Мұзтау биігіне тұңғыш көтерілген ғалым, саяхатшы Тронов болған. Тронов – 1913 жылы 26 шілдеде Мұзтау биігін игерген бірінші саяхатшы.

Басына аппақ мұздықтардан сәлде оранған Мұзтау бірінші көрген адамға сұсты, асқақ, тәкаппар көрінуі де мүмкін. Ақ бұлтқа оранып, бұлттар қойнауына малынып кетіп, қайта жайнап көріне қалып тұратын ғажап, сиқырлы сәттері де бар. Қазір ғана көрініп ақ күмістей жарқырап тұрған Мұзтау, енді бір сәтте бұлт құрсаңып, аппақ тұманға оранып, көзден ғайып болады. Сәлден кейін анталаған алып таулардың құзар биігінде, бұлт құрсаңып Мұзтау тұрады.

Мұзтау биіктерінде шілде, тамыз айларының өзінде 20°C аяздар жиі қайталанып тұрады.

Мұзтаудың ашық аспанмен астасып, көзге анық көрінуі жылына небәрі 14 күн ғана. Бұл шілде айының ыстық, құрғақ күндерінде, халқымыздың "40 күн шілде" деп айтатын жаздың ыстық кездерінде ғана болса керек.

Бұл өңірде лезде жаңбыр жауып, лезде күн ашылады. Бұлт арасынан жарқырап шыға келген күн нұрына малынып, айнала төңіректің бәрі бусанып, моп-мөлдір су тамшыларына оранып шыға келеді. Қарағай, самырсын, шырша ағаштарының қылқан жапырақтарының әр талы мөлдір маржандар тағынып, күн нұрына бөленіп, алуан түске боялады.

Оңтүстік-батыс Алтайдағы Мұзтау биіктері мен оңтүстік-шығыста орналасқан Сауыр биіктері бір-бірімен өзара табиғи ерекшеліктерімен астасып жататын өңір.

Табиғат сырларын оқымай ұғынып, зердесіне тоқыған үлкендер айтатын еді: "Алтай мен Сауырға қатар бұлт үйірілсе, жаңбыр жаумай қоймайды. Сауырға бұлт үйіріліп, Алтай ашық болса, онда бұлт ауып кетеді. Жаумай өте шығады" дейтін еді үлкендер.

"Мұзтаудан көтерілген бұлт лезде Ертісті өрлеп барып, Сауырға қонақтайды" –деп, ауа – райының өзгерісін де, табиғат сырын да оймен болжап отыратын үлкендер болған.

Осы пікірге сабақтас мына бір кітап сөзін келтіре кеткеніміз артық болмас: "Алтайдың оңтүстік-батысынан көкшіл сұр түсті, ақ бас, ақ иық құмай қалықтайды. Оның басы мен иығы Мұзтау биігі болса, ски қанаты Сауырдың мұзды биіктері" тәрізді дейді.

(«Шығыс Қазақстан», 26 бет, Алматы 1998 ж).

Мінс, биік таулы өңірдің өзіне тән осындай ғажайыптары да болса керек. Ал Мұзтау биіктерінде тау теке, арқар, теңбіл барыстар мекен етеді. Аспанда ақ иық тау қырандары самғай ұшып, баяу қалықтап жүреді. Мүмкін бұл қырандар тау ешкі мен арқардың лақтарын өткір көздерімен шолып жүруі де мүмкін-ау?

Бәрі де биікті, тазалықты аңсайтын киелі тіршілік иелері!

Ақтау Үш-Сүмер биіктерінен тұрады. Жергілікті халықтар Қатын-Бажы-Биігі деп атайды.

Ақкем көлінің жағасында турбаза "Белуха" орналасқан. Қазір Белуха өңірінде әлемдік деңгейдегі туристік базалар, демалыс орындары көптеп саналады.

Қазір мұнда Қазақстан тарапынан туризмді дамыту мақсатында инфрақұрылымдар жасалып, туристер үшін қонақ үй кешендері салына бастаған.

Жаз айларында Мұзтауға Шамбалашылар, Рерихшылар, туристер, саяхатшылар тобы ағылып келіп жатады. Шатырлар тігіліп, әр елден келген, әр түрлі мақсатпен келген саяхатшылар, ғалымдар, жастар жылдан-жылға көбейіп келеді.

«Мұзтау өңірінде ең ірі туристік база "Белокуриха" орналасқан. "Белокуриха" туристік базасы бір кезеңде 5000-нан артық демалушыларды қабылдайды. Бұл өңірде 19 санаториялар мен курорттар жыл көлемінде үздіксіз жұмыс істейді. Әлемнің әр түкпірінен келетін демалушыларды, саяхатшыларды қабылдап отырады.

"Белокуриха" курорты Мұзтаудың Шергин қыратында 250-300 метр биіктікте, Белокуриха өзенінің жағасында орналасқан. "Белокуриха" курорты 1920 жылдан бастап жұмыс істей бастаған.

"Белокуриха" курортының шипалы радондары азотты, кремнийлі, натрий гидрокарбонатты, термальды ыстық радондар. Радондар 27°C-42°C температурада ыстық болады».

(Ғаламтор деректерінен).

Көптеген ғалымдардың пікірлері мен болжауынша, космостық энергияның барлығы осы Мұзтауға тоғысады.

Алғашқы бұл құбылысты философ-ғалым Николай Рерих анықтаған. Қазір бұл құбылыстың шынайылығын ғалымдар нақты дәлелдеп отыр. Мұзтау аймағында атмосфера қабаты аса жұқа, сондықтан ғарыштық энергияның қуаты мол болатындығы анықталып отыр.

Мұзтау әлем кіндігінде орналасқан аса қасиетті аймақ болып кең танылуда.

Философ-суретші, әрі ғалым Николай Рерих "Мұзтау - әлемнің кіндігі" деген анықтама берген. Қазірге дейін Мұзтау өңірінде тынығып, серусендеуге келген саяхатшылар тобы өздерін "Рерихшылар" деп атайды.

Ал "Шамбалашылар" тобы осы оңтүстік батыс Алтайдағы ерте кездегі көне қала, Шамбаланың атына сәйкес аталған. Шамбала (қаласы) Мұзтау қойнауларының бірінде болғаны анық. Бірақ бүгінге дейін қаланың орны табылмаған. Шамбала өте көне дәуірдің белгісі ретінде, ғалымдар көп қызығушылық танытады.

Шамбала негізі (Шамбалық) болуы да мүмкін. Алтай өңірінде "Шамбалық", "Ақбалық", "Қарабалық" (Қарақорым), "Бесбалық" деген қалалар болған. Бұл қалалар X-XII ғасырда өмір сүрген. Ол кезде "Балық" сөзі қала ұғымын берген.

Рашид-Ад-дин."Шамбалық Ертістен алыс емес еді. Ол Моңғол үстіртіндегі көшпелі тайпаларды, батыс мұсылман елдерімен жалғап тұрған үлкен жолдың торабында болды. Шамбалық Шу өзенінің бойында орналасқан" -дейді. Осы Шу өзені қазіргі кезде Чернова өзені болып аталып жүргендігі анықталып отыр. Рашид-Ад-диннің бұл дерегін Шығыс Түркістандығы Шу өзенімен шатастыруға болмайды.



Ондай ежелгі керуен жолының Мұзтау өңірінде болғаны белгілі. Рашид-Ад-дин дерегінде айтылған керуен жолы Алакөл, Тарбағатай, Зайсан, Үлкен Нарын, Ақсу, Аршаты. Көксін, Моңғол үстіртіне дейін жалғастыратын көне сауда жолы болғаны анық. Кейінгі кезде осы керуен жолының торабымен Монғолиядан жыл сайын Семей ет комбинатына және Зырян ет комбинатына мал айдалып, жеткізіліп тұрған. 1990 жылдарға дейін Монғолиядан мал әкеліп өткізіп тұрғаны белгілі.

Алтын бесік Алтайдың қасиетті Мұзтауына қазақ ғалымдары мен саяхатшы-зерттеушілері бүгінгі уақытқа дейін көтерілмеген. Халқымыз Мұзтауды бүкіл түркі жұртының ата-қонысы, түп мекені деп, жүрегіне жақын тұтып, құрметпен қарайтыны анық. Бірақ, Мұзтау биігіне көтерілген қазақ азаматтары болмаған. Ондай деректер жоқ екені шындық.

Ежелгі заманнан бері Алтайды шет жұрттар көбірек зерттеген. Алтай жайлы жазба дереткер де шет елдер мұрағаттарынан табылып отыр.

«Болар істің басына, жақсы келер қасына» дегендей 2003 жылы шілде айында Алматы мен Астана қаласынан құралған қазақ азаматтары киелі Мұзтауына сапар шеккен. Бұл 2003 жылдың шілде айы еді.

Алғашқы болып көптен мақсат еткен Мұзтау сапарына аттанған азаматтар: Әлібек Асқаров, Дидахмет Әшімханов, Сауытбек Абдрахманов сияқты жазушылар. Баспагер-полиграфистер Ахметқали Өтеғалиев, Тұрлығазы Дуанбеков, Қайырды Назырбаев. республикалық газет бастықтары Анатолий Гурский, Сатыпалды Әсембаевтар еді.

Бұл Мұзтау сапары жөнінде сафари қаламгер Әлібек Асқаровтың өз сөзінен дерек келтірейік:

«Көкейдегі осы ойымызды іске асырудың реті биылғы жазға тиген еді.

Өскемендегі альпинистік-туристік фирмамен келісіп, Алтай десе ішкен асын жерге қоятын баяғы азаматтар қаңтардан бастап өзімізді рухани дайындау, дене шынықтыру тұрғысынан шынығу әрекеттеріне кірісіп кеттік. «Баяғы азаматтар» деп қатарынан бірнеше жыл Алтайға барып жүрген достарды айтып отырмын. Олар: полиграфист Ахметқали Өтеғалиев, баспагерлер – Тұрлығазы Дуанбеков, Елемес Иманғалиев, Қайырды Назырбаев, журналистер Олег Рябченко мен Сауытбек Абдрахманов еді. Осы достарымыздың кейбіреуі жұмыстың ыңғайы, отбасының жағдайына байланысты түрлі себептермен сапарға шыға алмай қалысты. Бірақ мұз жастанып, қар төсеніп боранды биіктерде жүрген кездерімізде, әлгі достарымызды өзімізбен бірге санадық. Өйткені, баршамыз боп қыстай дайындалған, көптен мақсат еткен бұл сапар бәрімізге ортақ арман-мүдде болатын.

Сөйтіп, таң атпай желіп жүгіруге кірістік, демалыс күндері қала сыртына шығып, шақырымдап жаяу жүрдік, велосипед тептік. Олег Рябченко екеуміздің қызмет бөлмеміз 23-қабатта еді, соғын ақ тер-қара терге малынып жаяу шығатын болдық. Қысқасы, шама-шарқымызша аяқты шынықтыратын, өкпені шындайтын талай жаттығуларды жасап бақтық.

Жеме-жемге келгенде, бұл тірлігіміздің бәрі түк емес екен.

Мұзтау жолы біз ойлағандай тұнған романтика емес, аса қауіпті әрі қиын сапар боп шықты» - дейді Ә. Асқаров.

(Әлібек Асқаров. «АЛТАЙ - алтын бесік, ата жұрт». 2009 ж).

Мұзтау киелі де, қатал. Әрбір аттаған ізің қатерге толы. Құзға өрмелеп, шыңға шығудың қауіп-қатері көп. Жал-жал мұз өзендерді, өркеш-өркеш мұз шоқыларды, құз-кия жалама тасты шағылдарды көргенде адамның көңілі шайлығыары сөзсіз екені шындық.

Әрине, бұл азаматтар кәсіби альпинистер емес. Тәуекелге бел буып жасаған асқан ерлік деседе де болады. Туған жерге деген үлкен іңкәрлік сезім ғана азаматты осындай батыл қадамға бастайтыны белгілі.

Олар Мұзтаудың бөктер-биігіне дейін салт атпен барды. Әрі қарай 3 күн бойы, арқанмен көгенделе өрмелеп, жылжып биікке ұмтылады. Жол қиыншылығына шыдай отырып, қажымай қасиетті Мұзтау биігіне өрлеп, қос өркешті Үш-Сумер биігінің «Седловина» деп аталатын аралығына дейін көтерілген.

Азаматтар ақ боранға оранып, мұз құрсанып тұрған осы киелі биіктен қарап тұрып, туған жерге, Алтайына, Мұзтауына тағзым етіп, елге қайтуға бет алады. Түрлі қиындық пен оқыс

жағдайлардан аман-сау, сәттілікпен етекке оралған. Көп ұзамай осы сапары жайлы Әлібек Асқаровтың «Алтай-алтын бесік, ата жұрт» деген саяхат (сафари) еңбегі жарық көрді.

Бүгінде бұл кітап Алтайын білуге, Алтайын терең ұғынуға құмар жастардың сүйіп оқитын шығармасына айналды.

Мұзтау – ЮНЕСКО бойынша бүкіл әлімдік табиғи құндылықтар қатарына жатқызылған Оңтүстік Сібірдің ең биік шыңы.

Белуха әлемдік үш мұхиттан бірдей қашықтықта орналасқан. Осыған байланысты "Мұзтау жердің кіндігі" деп аталуға негіз болған. Космоспен энергетикалық байланысы бар, әлемдік ғажайып орталық аймақ деп танылған.

Әрі айбатты! Әрі ғажап! Алтай ғажайыбы - Мұзтау осындай. Мұзтау – түркі жұртының ата-қонысы. Ақ – тағы!



Мұзтау – Алтайдың ақ тағы

## Қара Ертіс (Шығыс ғажайыбы)

Ғасырлар куәсі – Қара Ертіс. Ертіс – аңыз өзен. Бұл өңірдің Алтай – атасы болса, Ертіс – анасы. Екеуі де құдіретті мықты, бай-қазыналы өңір.

Ертіс – байсалды, сабырлы, құдіретті өзен. Ертіс – жойқын күш иесі. Сондықтан Ертіс атанған. Өзен "Ер" және "Тіс" деген түркі сөзімен атанған. М. Қашқари еңбектерінде өзен атауы "Эртіш", "Иртиш" болып беріледі. "Ер" күшті, қуатты деген ұғымды береді. "Тіс" азулы, арынды деген ұғымды береді.

Басқаша атануы да мүмкін емес еді. Жер жаралғанда бұл өңірде түркі халқы жаралғанын тарих дәлелдеп отыр. Жер жаралған кезеңде Ертіс өзені жаралғандығы да тарихтан белгілі. "Жер тарихы мен ел тарихы – егіз ұғым".

Ойымыз дәлелді болу үшін, Қарт Ертістің көне тарихына үңіле кетейік, көне деректерге жүгінейік.

Түрік қағанаты кезіндегі көне тас жазуда мынандай сөздер жазылған: "Асусыз Алтай тауларынан асып, өткелсіз Ертіс өзенінен өтіп, Түркештерге шабуыл жасап, қағанын тұтқындадық, япғуын, шадын өлтірдік" - дейді, Түрік қағаны Бөгі.

(Орхон тас жазуы VI-VII ғасыр).

М.Қашқари (XI ғ) «Ертішті бәсекелесіп өтісті» деген мағынадағы сөзді келтірген.

Семенов – Тянь – Шанский: «Иртыш – қырғыз тілінде (Ир) жер, тыш (тіс) – қазу» түріндегі сөздер ретінде дәлелдейді.

Р. Рамстедт «Ертіс – қатал, ашулы, тасқынды» мәніндегі атау деген көзқарасты келтіреді.

Ертіс атауына негіз оның Алтайға баратын, Алтайдан шығатын құрлықты көлденең кесіп өтуі. Көне түркілер «Алтын тауын асып, Ертіс өзенін кешуге мәжбүр болған». М.Қашқари сөздігінде келтірілген дерекке үңілсек:

«Ысытатын аптап қапсырды,

Үміт артқан адам жауықты.

Ертіс суын кешпекші

Содан халық сескенді» - деп, Ертістен өтудің бағзы заманда оңай болмағанын жазған. Ұзындығы 4,5 мың километр ені 100-120 метр өзенді кешіп өте алмаған керуендер, өзенді бойлай өрлеп, оның басынан (Моңғол Алтайын) айналып өтуге тура келген. Ертістен айналып өтіп, керуендер Ордос, Такла – Маканьға, Ган – Су өңіріне дейін жол тартатын.

Ертіс атауы өте көне гидроним. Ғалым Т. Жанұзақовтың айтуынша Ертіс атауының шығуына кемінде 2000 жылдан астам уақыт болғандығын жазады.

Қара Ертіс өзені жайлы тағы бір дерек өзіміздің Марқакөл аймағындағы Бөкенбай тауының оңтүстік-шығысындағы Қызылтас биігінен руникалық жартас жазуы табылып отыр. Жартас жазуы 1985 жылы, Былғары-Табыты аулының тұсындағы Қызылтас биігінен табылған.

Таста "Ел бесігі – Ертіс, жер төрі - Алтай" деген жазу болған. Екінші руникалық жазуда "Ай – елиг юрті" оқылуы (Ай-елі жұрты).

(Алтай Аманжолов "Тастағы көне жазулар" 1984 ж).

Бұл руникалық жазулар Түркі қағанаты кезеңінен қалған. Олар сол кезеңде мәтінге, тас жазуға Ертісі мен Алтайын қатар жазып отырғанын байқау қиын болмас.

Шығыстың ҰЛЫ ТАРИХЫ Ертіс өңірі мен Алтай тауында жатыр. Бұл өңір толық зерттелсе, әлем тарихына көп өзгерістер кіруі әбден мүмкін. Алтай – алып. Алтайдай алыпты сырын ашып, жан – жақты зерттеуге ғылымның күші әзір жетпей жатқаны анық.

Ертіс – Қазақстанның шығыс өңіріндегі ірі өзен. Ол Оңтүстік Шығыс Алтайдың таулы аймақтарынан басталады.

«Ертіс өзені Алтайдың оңтүстік шығысындағы Күй-Тунь (Күйтін), Қобда таулы аймағынан басталады. Күйтін тауы монғолша «Табын-Богда-Ола» деп аталады. Кейде «Бес биік» деп те атайды. Күйтін – алып тау жүйесі. Ол бес биіктен тұрады. Ол биіктер: Үкек, Ақайрық, Қызыладыр, Қара-Адыр, Таутекелі деген биік таулар жүйесінен құралып, теңіз деңгейінен 2500 метр биіктікте орналасқан. Осы «Бес биіктің» Қызыладыр бөлігінен Қара Ертіс

өзені басталып, оңтүстік - батыс бағытына ағады. «Бес биіктен» Бұқтарма өзені басталып, солтүстік - батыс бағытына қарай ағады. Осы Күйтін тауынан Күршім тау жоталары, Нарын таулы жүйесі болінеді».

(Карла Риттера «Землевъедыне Азіи», С-Петербург. – 1877г,- 1-44стр.).

Қара Ертіске Алтай тауынан басталатын көп өзендер құяды. Қара Ертіске қосылатын ірі су тармақтары: Сайыр, Буыршын, Серкесан, Ақ Қаба, Қара Қаба, Арасан Қаба, Жаман Қаба, Нарын Қаба, Талды Қаба деп аталатын жеті Қаба өзендері қосылады. Жазық аймаққа шыққанда Қара Ертіске Алқабек, Білезік, Қалжыр, Күршім өзендері құяды. Бұл өзендердің барлығы да қар суымен толығып отырады. Және биік таулы аймақтағы мұздықтардың суымен қоректенеді.

Маңырақ, Сауыр тауларынан Кендірлік, Жеменей, Тайжүзген өзендері құяды. Қалба тауы және Нарын жоталарынан Бұқтырма, Үлбі, Уба өзендері қосылады. Сарыарқа, Батыс Сібір жазығына келген кезде Ертіс дарияның ені 25-35 км жетеді. Бұл аймақта Ертіске Тобыл, Есіл өзендері құяды.

Ертіс өзені Зайсан көліне дейін Қара Ертіс деп аталады. Ал Зайсан көлінен бөлініп шыққан соң Ақ Ертіс болып ағады. Ақ Ертістің ұзындығы 3501 км. Қара Ертістің ұзындығы 672 км. Ертісті бойлай 3600 км-ге жуық кеме қатынас жолы бар.

Ертіс төрт мемлекеттің жерін басып өтеді. Ол – Монғолия, Қытай, Қазақстан, Ресей жерін басып өтіп, ұлы мұхитқа қосылатын өзен.

Бұл өңір – жер жәннаты. Табиғаты өте бай. Елді мекендер көп. Ежелден халық жиі қоныстанған аймақ.

Қара Ертіс, бір ғажайып, жыр тәрізді,  
Көнеден айтылмаған сыр тәрізді.  
Түстіктен қазақ жерін көктей өтіп,  
Жап-жасыл жарқыраған нұр тәрізді.

Түстіктен солтүстікке талмай ағып,  
Алтайдың алты өзенін қосып алып.  
Тереңі сан ғасырдың шежірсе, сыры,  
Ана өзен! Қуаттысын сонша неғып!

Қара Ертіс, ата -қоныс жер жәннаты,  
Халқымның жарасымды салтанаты.

Байыппен тереңірек үңілсеңіз,  
Басталады Қара Ертістен тарих хаты.

Жайлаған Ертіс бойын елі қандай,  
Құлпырған масатыдай жері қандай?  
Марқакөл, Қанаскөлі биігінде,  
Етекте Нұр Зайсандай көлі қандай?!

Қара Ертіс – ұғынғанға Ел анасы,  
Тиіпті ел - жұртына көп панасы.  
Балығы, аң мен құсы, егін – шөбі,  
Төрт түлік малға толы сай - саласы.

Ертіс өңірі – осімдік дүниесіне де, жануарлар әлеміне де бай. Бұйра тоғаймен көмкерілген Ертіс бойының табиғаты тіршіліктің барлық түріне қолайлы.

Ертіс дария. Марқакөл, Зайсан көлі, Бұқтырма теңізі – бұлар телегей-теңіз байлық көзі. Бұл – мол сулы, жасыл нулы аймақ. Осы су көздерінің бәрі Ертіс бойы жазығында жатыр.

Ертіске Алқабек, Қалжыр өзендері қосылған соң, Ертіс мол сулы, асау арналы ұлы өзен болып ағады. Ертіс бұл тұста далалы жазық аймақпен ағып өтеді. Бұл құрғақ, шөлейтті жазық аймақ, "Ертіс бойы жазығы" деп аталады.

Боз жусанды "Ертіс бойы жазығының" да өзіндік сыры мол. Дала ешқашан құр, бос болмайды. Ол әрқашан тіршілікке толы. Керіліп жатқан боз жусанды жазық өте бай мал жайылымы. Жазық – қуатты мал азығына бай. Бұл далалы аймақта алуан түрлі құнарлы шөптер өседі. Далалы өңірде өсетін көкпек, изен, кекіре, бұйырғын, сасыр, жусан, ермен, жер қына, ши, ақселеу, боз бетеге, тораңғы, жыңғыл – бәрі де қуатты мал жайылымдары. Бұл жазықтарда жылқы, түйе, қой түлектері қыстай ашық жайылыммен шығады. Ертіс өңірінің қойнау, қолтығы – төрт түлік малдың мекені.

Ертіс – жасыл желскке оранған өлке. Ертіс бойының бәрінде мыңдаған шақырым аймаққа созылып жатқан сыңсыған жасыл тоғай, жасыл желек. Ертіс жасыл орманды алып қанатын кең жайып, Алтайдан басталып, Өскемен мен Семейді аралап, Павлодарды (Кереку)

жанай өтіп, Сарыарқаны бойлай ағып, жасыл нуын, бұйра тоғайын ілестіре барып, Обь өзеніне қосылады.

Ертіс – өлкеміздің сәні. Жеріңіздің – нәрі. Өлкеңіздің берекесі – құты.

Өзен бойы бұйра тоғай. Сулы жер – нулы жер. Ертіс тоғайларында: үйеңкі, терек, ак терек, қайың, тал, қара-ағаш, жиде ағаштары өседі. Жемісті ағаштардан: мойыл, долана, шөңгіш, итмұрын, бүрген, таулы аймағында ұшқат өседі. Осы аймақтарда дәрі-дәрмектік, шипалы өсімдіктер де көп. Бұл өңірде 200 ден астам дәрілік-емдік шөптер кездеседі. Бұлар: айыр, қара-андыз, адыраспан, ермен, марал оты, жалбыз, жолжелкен, жыланқияк, қызыл мия, меңдуана, ошаған т.б.

Бұл дала байлығы, дала қазынасы жөнінде орыс ақыны Семен Кирсанов былай деп жазады: «Я не степью хожу – я хожу по аптеке, разбираюсь в ее травяной картотеке. Беспредельная степь, бесконечная степь ты природой написанный странный рецепт». Дархан дала байлығы міне осындай. Оны пайдалана білу керек. Қажетке жарата білу керек. Осы табиғи байлықты халқымыз пайдалана білу керек. Бұл байлықтарды тетігін тауып, кәсіп көзіне айналдырып, қажетке жарата білу керек–ак.

Ертіс өңірі – алуан түрлі аңдар мен құстардың мекені. Судағы балығы – ежелден ел ырысы. Өзен балық түрлеріне бай. Ертіс өзенінде аққайран, ақбалық, шортан, сазан, алабұғы, табан, мәлім, қарабалық, май шабақ т.б. балық түрлері тіршілік етеді.

Бұл аймақта әрбір күнді мазмұнды да қызықты өткізуге болады. Балық аулайсыз ба? Өлде аң аулайсыз ба? Өлде алуан түрлі құстармен сырласасыз ба? Немесе жеміс теріп, шипалы шөптерді жинайсыз ба? Бұл күнде шипалы шөптер де табыс көзіне айналып отыр.

Бұл дархан табиғатта бәрі де бар. Бұл өңір – шалқып жатқан молшылық көзі. Ертіске шомылып, әппақ толқындармен сырласудың өзі ғажап емес пе?

Өлде жер жыртып, егін егесіз бе? Бұл – мол сулы екі дарияның, Қалжыр мен Ертістің аралығында жатқан аймақ. Бұл құнарлы жазыққа не ексеңіз сол өседі. "Түгін тартсаң, түбіннен май шығатын" құнарлы аймақ. Шаруаның ретін тапқан адамға жер байлығы мол.

Әсем-ақ қатар жатқан Алтай, Сауыр  
Торқадай топырағы қара бауыр.  
Өсірген төрт түлік мал осы арада,  
Сауық-сайран құрады біздің ауыл.

Алқабек, Білезік пен Қалжыр, Тақыр,  
Бөкенбай, Қарабұйрек алда жатыр.  
Басына Шәкірмістің шыға келсең,  
Марқакөлден көрінеді тіккен шатыр.

Өр Алтай тау біткеннің бабасы екен,  
Марқакөл зәмзәм толы сабасы екен.  
Ну орман, көкорайы жерді жапқан,  
Ұжымағың – Қара Ертістің жағасы екен, -деп суреттепті төртуыл руының

XIX ғасырда өмір сүрген әйгілі Бурахан ақыны.

Ертіс – шығыс өңірінің күре тамыры. Ертіс дария – арзан су жолы. Ол күміс сағаттың бауындай бұратыла ағып, Нұр Зайсанмен астасып алысты аралайды. Адамзат игілігіне ғасырлар бойы сарқылмас мол үлес қосып келеді.

Ертіс су жолы тарихы да ертеден басталады.

1656 жылы Ресейдің Пекиндегі елшісі Ф.И.Байков алғаш рет 10 есекті қайықпен Зайсан көлі арқылы Қара Ертісті өрлей жүзіп, Қалжыр өзеніне дейін барған.

1863 жылы әскери губернатор Иван Федорович Бабков Омбыдан Зайсанға дейін парохол қатынасын ашып, Қара Ертісті өрлей сауда жасау мүмкіндігінің бар екендігін дәлелдеген.

1898 жылы Семей қаласынан "Зайсан" пароходы шығып Қара Ертіске дейін жүзіп өткен. Бұл Ертіс бойымен жүзген алғашқы парохол еді.

Қара Ертіске алғашқы пароходтың келуі жайлы А.С. Хохловтың естелігінен үзінді:

"Летом этого года отец поехал на Черный Иртыш встретить пароход, взяв с собой старшую дочь и меня с меньшим братом. Очевидно, была какая-то предварительная договоренность. На Иртыше разбили палатку на обрывистом берегу, к которому пароход мог легко пристать. Хорошо помнится, как мы сразу же стали собирать всякий сушняк для большого костра, который должны были зажечь, как только покажется пароходный дым. Прошло два дня, а пароход все нет и нет. Наконец, утром третьего дня вдали показался дым, и отец с казаками долго следил за ним, стараясь выяснить, движется ли он. И вот радостный возглас: «Зажигай костер!» Сухая трава загорелась, огонь стал лизать сухие ветки, дым столбом все гуще и чернее поднимался к голубому небу. Где-то вдали через некоторое время раздался какой-то дикий рев, испугавший ребят. То был пароходный свисток. Скоро показалась ползущая труба, из нее валил дым, а затем стала видна палуба с людьми... Еще немного и пароход с хлопающими по воде колесами направился к палатке. Радостные взаимные приветствия, и пароход у берега. Тотчас спустили трап, и все встречающие поднялись на пароход, который сразу же пошел вверх по черному Иртышу, все время измеряя глубину...

Несомненно это был важный момент для решения вопроса о налаживании пароходного сообщения по Иртышу до Тополева – мыса на озере Зайсан.

(С.Е.Черных. «Одна, но пламенная страсть» 1986, стр.14-15).

1900 жылы Семейден Тұғыл айлағына дейін "Святой ключ" екі баржалы пароходы жүре бастады.

Шығыс өңірінде Ертіс су жолының алғашқы басталу тарихы осылай болған.

1902 жылы П.Плещеев пен П.Березницкий басшылық жасап "Жоғарғы – Ертіс пароход сауда серіктестігі" құрылған. Осы жылдардан бастап Семей, Өскемен, Зайсан аралығына пароход қатынастары қалыптаса бастады.

Семей – Өскемен, Өскемен – Күршім, Өскемен – Тұғыл аралығына жүк тасымалдайтын "Моңғол", "Алтай", "Прокопий Плещеев", "Петр Березницкий" тағы басқа пароходтар жүрді.

1950 жылдардан бастап жолаушы таситын "Роза Люксембург" пароходы, "Ракета" теплоходы, "Метеор -1", "Метеор -2", "Метеор -3" су көліктері жүріп тұрған.

Ертіс өзені, Зайсан көлі арқылы Күршім, Самар, Үлкен - Нарын, Тарбығатай, Зайсан, Марқакөл аудандарына көмір, жанар май, құрылыс материалдарын, астық өнімдерін, балық өнімдерін тасымалдайтын пароходтар қатынап тұрды.

Шығыс өңірінің экономикасы мен шаруашылығының дамуына Ертіс су жолының маңызы аса зор болғандығы белгілі.

Алдымен тарихтан бастайық. «Жоғарғы Ертіс пароходствосы» деп аталатын шаруашылық 1900 жылы ашылыпты. Одан бері қазан Төңкерісі өтті. Азамат соғысы, Ұлы Отан соғысы, Сталин нәубаты өтті. Сол нәубатты кезеңдерде де жұмыс істеп тұрды.

Сол откен ғасырдың сексенінші жылдары, Шығыс Қазақстан өзен пароходында жолаушы мен жүк тасымалдайтын 1000-нан артық флот бірлігі болыпты.

Облыс бойынша қазір жолаушы және жүк тасымалымен негізінен «Иртыштранс» кәсіпорыны айналысады. Шығыс аумағында Ертіс арқылы кемі 700 мың жолаушы, бір миллион тонна түрлі сипаттағы жүк тасымалданады екен. 20 мың тоннадан астам мұнай өнімдері, көмір, құрылыс материалдары жеткізіледі. 1980-1990 жылдары ауыр жүк тек өзен жолымен жеткізілетін.

Қара Ертіс өзеніне салынған Зайсан ауданы мен Марқакөл ауданын байланыстыратын жаңа көпірге, снбск және соғыс ардагері Кәрібайұлы Қалиханның аты берілуі де тарихи игілікті іс болды. 28 сәуір 2000 жылы Зайсан қаласында, Қазақстан Республикасы екінші шақырылған Зайсан аудандық Мәслихатының төртінші сессиясының №4-7/9 шешімі бойынша Зайсан ауданы шекарасында орналасқан Ертіс өзенінің жағалауындағы (Ертіс көпірі) демалыс орнына Кәрібайұлы Қалиханның аты берілген.

Ертіс ғажайыптарына әлі де үніле түсейік. "Алтайэнерго" деген атпен мәлім болған Шығыс Қазақстанның энергетика саласына қуат беріп отырған осы Ертіс өзені екені баршаңызға белгілі.

1938 жылы СССР Совнаркомы Ертіс өзеніне үш ірі электр станциясын Өскемен, Бұқтырма, Шұлбі су электр станцияларын салу жайлы тарихи қаулы қабылдайды.

Осы қаулыдан бастап, Алтай биігінен басталып, дариядай толықсып жататын асау Ертіске де бұғау салынады. Аблайкит таулы қырқаларынан Өскемен электр станциясының құрылысы басталды. 1953 жылы 2-3 агрегаты іске қосылды. 1959 жылы Өскемен ГЭС-і қала өндірісіне өз қуатын толық бере бастады.

Ертіс бойында Бұқтырма ГЭС-інің құрылысы 1954 жылы басталды. Бұқтырма ГЭС-і республикамыздағы ең ірі, ең қуатты ГЭС. Бұл қуатты электростанциялардың қуатымен алып өндіріс орындары жұмыс істеп келеді.

Қазақстанның тұйықталған энерго жүйесіне 1980 жылдары Ертіс бойындағы Шұлбі ГЭС-і қосылды.

Бүгінгі Ертіс бойы энергия жүйесінің болашағы зор, әрі маңызды. Ертіс - Алтай өңірінің жарық нұры, отты шұғыласы.

Ертіс жайлы айтқан кезде, Ертіс-Қарағанды каналы жайлы тоқталмай кете алмаймыз. Ертіс – Қарағанды каналы – Қазақстандағы аса ірі су құрылыстарының бірі. Каналдың ұзындығы 458 километрден асады. Канал Қарағанды, Жезқазған, Теміртау өнеркәсіп орталықтарын сумен қамтамасыз етеді. Канал суы өнеркәсіп орындарын және ірі қалаларды су тапшылығынан құтқарды.

Канал жұмысы 1962 жылы басталып, 1974 жылы іске қосылды.

Ертіс суының қуаң Сарыарқа жеріне келуі, бұл өңірдің келбетін мүлдем өзгертті. Канал бойында 2 су бөгені, 11 су торабы жасалған. 22 су көтергіш насосты станциялар жұмыс істейді.

Бұл күнде Ертіс – Қарағанды каналы бойында Сарыарқа өңірінде бұйра тоғайға бөленген, жасыл алқаптар көз тартады. Бау – бақшалар өнеркәсіпті қалаларды жемістер мен көкөніс өнімдерімен қамтамасыз етуде.

Осы кереметтерге көз жібере отырып, Алтай ғажайыбының атасы - Ертіс дария.

Сонымен "Ертіс – жойқын күш иесі, Ертіс – аңыз өзен. Ертіс – Алтай ғажайыптарының атасы" – деп сөзімізді түйіндейік.



Кеме кетіп барады Ертіспенен.

## **Нұр Зайсан** (Шығыс ғажайыбы)

Арғы атамыз Ер Түрік,  
Найман дейтін еліміз.  
Алтай, Сауыр, Қара Ертіс,  
Марқакөл, Зайсан көліміз.  
Ата – баба ежелден,  
Мекен еткен жеріміз.

Макен Мешелқызы

Зайсан – Оңтүстік Алтай, Сауыр, Тарбығатай таулары аралығындағы тектоникалық ойыста жатқан тұщы сулы көл.

Зайсан көлі Шығыс Қазақстан облысының оңтүстік – шығысында Тарбығатай ауданына қарасты аймақта орналасқан.

Көлдің ауданы 1800 шаршы километр. Ұзындығы 111 километр. Ені 30 километр. Көлдің тереңдігі 6-7 метр болған. Ең терең тұстары 11 метр. Көл айдынына Алтай тауынан Қара Ертіс, Алқабек, Қалжыр өзендері құяды. Сауыр, Тарбығатай тауларынан Жеменей, Кендірлік, Темірсу, Үйдене, Ақсу өзендері Зайсан көліне құяды. Таулы аймақтан бастау алатын бұл өзендер, ақ айдыны жарқыраған көл арнасын толықтырып, молайта түседі. Ақ айдын, айна көл осылай ежелгі ғасырлар қойнауынан жалғасып келеді.

Ертеде саяхатшы, зерттеушілер бұл өңірде болып, 1562 жылы көлдің алғашқы ЭСКИЗ картасын сызған.

1925 жылы орыс география қоғамының деректерінде саяхатшы Лакинфтің жасаған картасы бойынша көлдің аты «Хон – Хоту - Нор» болып белгіленген.

XVIII ғасырда Ресейдің әскери адамдары, орыс зерттеушілері мен саяхатшылары көлді «Нор - Зайсан» түрінде картаға түсіреді.

Орыс ғалымы, саяхатшы, геолог Александр Гумбольдтың Орталық Азия жайлы зерттеулерінен мына бір деректі ғалымның өз сөзімен берейік:

В «Картинах природы» Гумбольд, касаясь степных просторов Азия, пишет: «Между Алтаем и Куеньлунем (Кунь-Лунь жазығы) на несколько тысяч миль в длину от Китайской стены к Аральскому морю тянутся степи, если не самые возвышенные, то по крайний мере самые обширные во всем Свете. Одну их часть – Калмыцкие и Киргизские (Казахские – В.Ц.) степи, простирающиеся между Доном, Волгою, Каспийским морем и озера Дзайсан, почти на 700 геогр. миль, я имел случай видеть сам».

Саяхатшы ғалым Александр Гумбольд аса үлкен қазан шұңқырлы жазықтың, ежелгі алып теңіздің түбі болғаны жайлы осындай деректерді жазады.

(В.В. Цыбульский «Научные экспедиций по Казахстану» 1988 ж 50-57 с).

Ежелгі Греция ғалымы, тарихшы – философ, саяхатшы аты әлемге аян, «тарихтың атасы» атанған Геродот өзінің Грек – Персия соғысына арналған «История» деген еңбегінде:

«Каспий теңізі мен Қара – Бұғаз Ұлы мұхиттың сарқыны. Каспий теңізі Скифтер бұғазы арқылы Арал теңізімен жалғасып жатыр» - деген. Геродот алғашқылардың бірі болып, Каспий теңізі ұлы теңіздің қалдығы екенін дәлелдеген.

Ағылшын ғалымы академик Мурчисон 1841 жылы Шығыс өңіріне, орта Азияға жасаған саяхатында: «Арал – Каспий қазан шұңқыры ежелгі материк аралық Ұлы теңіздің түбі.

Бұл ежелгі теңіздің көлемі қазіргі Жерорта теңізінің көлеміндей болған. Кейіннен тектоникалық әсерлердің және басқа да өзгерістердің әсерінен бұл Ұлы теңіз үш бөлікке бөлініп: Қара теңіз, Каспий теңізі, Арал теңіздері пайда болған. Бұл өңірдегі алып жазықтың бәрі Ұлы теңіздің түбі болған. Кейіннен теңіз суы тартылып, құрғаған себепті бұл аймақ далалы жазыққа айналған» - деп дәлелдейді.



Жер бетінде біздер білмейтін тылсым сырлар әлі де көп. Дүние - тылсым. Табиғат сыры терең. Осы орайда біздің елде айтылатын бір аңыз ойға оралады. Әрі бұл аңыз негізі жоғарыда Геродот, берідегі А. Гумбольд, академик Мурчисон айтқан деректерге де сәйкес келетін уақиға желісі болуы мүмкін.

Аңыз бойынша: «Ежелгі кезеңнен бері көп заман ауысқан. Табиғат құбылыстарының, ауа – райының өзгерістеріне байланысты Алтай, Нарын, Сауыр, Тарбығатай, Тянь-Шань, Памир сияқты жас таулар жүйесінің теріскей етегінде қазан шұңқырлы алып жазық болған. Осы жазықта теңіз пайда болып, бұл су айдыны «Жылы мұхит» деп аталған. Алтай таудан басталатын 6 өзен, Алатаудан басталатын 7 өзен түгел осы Жылы мұхитқа құятын болған.

Заман ауысып, табиғат өзгерістеріне сәйкес Жылы мұхит жер бетінен жоғалған. Қазіргі кезеңдегі Зайсан көлі, Балқаш көлі, Алакөл бір кездегі Жылы мұхиттың қалдықтары болса керек» дейді аңыз деректері.

Бұл аймақтың жер қыртысы, топырақ қабаттарының геологиялық құрылымы геологтар мен инженер ғалымдардың зерттеулері бойынша, бір кездегі теңіз суының табаны болғандығын анықтап отыр.

Барлық ежелгі гидронимдер тәрізді Зайсан көлінің де бірнеше көне атаулары болған. Бұл өлкені ежелден мекендеген түркі тілді сактар, гундар, түркілер көлді «Бейнетеніз» деп атаған.

«Қозы Көрпеш – Баян Сұлу» жырының бір нұсқасында:

Ертіс басы Қарадөң жерге кетті,

Бейнетеніз дейтұғын көлге кетті – дейді.

Ертіс басы Алтайдан басталатыны белгілі ғой. Ал Бейнетеніз – бұл қазіргі Зайсан көлі. Осындай өте анық төл тілімізде жасалған әдемі «Бейнетеніз» гидронимі бүгінге жетпей отыр.

Шыңғысхан шапқыншылығы кезінде бұл өңірге қоныстанған моңғолдар көлді (Хонхот Нуур – Хонхоты Нор) «Қоңыраулы көл» деп атаған. Көлдің толқыны үздіксіз жағаны ұрып, шолпылдатып тұратын дауысына орай осылай аталған.

Жазық аймақта желді күндер көп болатыны белгілі. Көлдің майда толқындары үнемі жағаны ұрып жататын болғандықтан, «Қоңыраулы көл» деп аталса керек.

Кейіннен бұл аймақты жоңғарлар басып алып, бекініс, қамалдарын орнатқаны белгілі.

1650 жылдары бұл өңірде жұт болып, жоңғарлар көлдің балығымен, аң-құсымен жан сақтап, аман қалады. Сол себепті көлді (Зайсанг – Нуур, нор Зайсан) Зайсан «Мырза көл» деп атаған.

Қарт Алтайдың құрдасы Нұр – Зайсан көлі де осы шығыста. Зайсан көлі–көп тарихтың куәсі. Талай тарихты басынан кешкен аймақ. Нұр-Зайсанның жағасына моңғолдар да (Шыңғысхан да) әскер-қосындарын қондырып, қос тіккен. Осы өңірден шар-тарапқа көз салып, жорық жоспарларын жасаған.

Кешегі өткен заманда, жоңғар шапқыншылығы кезінде ойраттар да Нұр-Зайсанның ар жақ, бер жағына кент-бекіністерін салғызған. Қанды шайқас, көп жорықтар болған өңір. Жаугершілік заманның үні, тұлпарлар дүбірі, ұрыс дабылы ел жүрегінен әлі кете қоймаса керек.

Негізі Зайсан сөзі қытай тіліндегі (Цзайсян – әкім, канцлер, министр) мәніндегі лауазым аты екені расталады.

Қазақ тілі сөз қолданыстарында «Зайсан» сөзін «Жайсаң» түріндегі қолданыстар көп кездеседі. «Жақсы мен жайсандар жиналды». «Қасқа мен жайсандар бас қосты». «Жаны жайсаң жақсы адам» сияқты сөз қолданыстарында (басшы, әкім, билік иесі) мағынасымен қолданылады. Көбінде әкім, төрелерге қаратылып айтылатын сөздер. Адам мінезінің кең жақсы жақтарын, кең дархан мінезді, танытатын сөз қолданыстарында «Жайсаң» сөзі кездесіп отырады.

Қазір көл атауы қазақ тілінің өзіндік ерекшеліктеріне сәйкес «Зайсан көлі» болып аталып жүр.

Бұл топонимдік атауды алғаш зерттеушілер орыс ғалымдары Г.Н. Потанин болды. Жалпы Тарбығатай атырабының зерттелу тарихында Г.Потаниннің еңбегі ерекше.

1863-1864 жылдардың қысында Потанин Зайсан көлінде болып, көлдегі балық аулау жұмысымен танысады. Және көлдің жалпы географиялық жағдайына шолу жасап, көлдің ұзындығына 110 км, енін 28 км, тереңдігі 6 метр деп белгіленген.

1879 жылы Е.П. Михаэлис Зайсан көлінен балық аулайтын қолайлы орындар ашып, көлдің топографиялық картасын жасаған.

Зайсан көліне зерттеулер жүргізген Е.Михаэлис, В.В. Сапожников, А. Седельников, Арндт, Герасимовтар болған. Бұл ғалымдар Орталық географиялық қоғамының Семей бөлімшесінің тапсыруы бойынша зерттеу жұмыстарын жүргізген.

Сол зерттеулердің бірі «Исторический очерк исследования озера Зайсан» зерттеу материалдарынан Арндттың дерегін келтірейік:

«Историческое прошлое Зайсанской котловины остается пока далеко невыясненным. Можно только сказать, что с древнейших времен она служила временным превыванием разных тюркских племен» - дейді.

1910 жылы көрнекті ғалым А.И. Седельниковтің «Зайсан көлі» деген еңбегі жарық көрді. Орталық география қоғамы бұл еңбекті жоғары бағалап, А.И. Седельников «Алтын медальмен» марапатталады.

«1972-1973 жылдары СССР Ғылым Академиясының Ленинградтағы көл зерттеу институтының ғалымдары және Ленинградтың А. Жданов атындағы мемлекеттік университеті және палеогеография лабораториясы ғалымдары Зайсан көлінде бірлескен ғылыми зерттеу жұмыстарын жүргізген.

Зайсан көлінің пайда болу себептері, Зайсан қазан шұңқырының геологиялық түзілісі жайлы зерттеген. Осы зерттеулер нәтижесінде «Зайсан палеолимнологиясы» деген ғылыми еңбек жазылды».

(Б.Г. Бенус, Н.Берзилин «Палеолимнология Зайсана» Ленинград 1980г).

Кейбір деректерде Зайсан көлі 60 миллион жыл жасаған деген пікірлер кездеседі. Ал Байкал көлі 10 миллион жыл жасағандығы айтылады. Сонда Зайсан көлі Байкал көлінен көп бұрын пайда болған.

Зайсан көлінен 30 километр қашықтықта Ертіс бойы жазығында Қиын-Керіш ескі таулар (жұрнақ таулар) жүйесі жатыр. Бұлар ғылымда тозған таулар, топыраққа айналған таулар деп аталады. Таулар әбден аласарған және әр түсті топырақ қабаттарынан тұрады. Топырақ түстері қызыл, кокпінл, сары кейде ақ түсті болады.

«Ғылыми деректерде осы Қиын-Керіш, Тайынша-Керіш таулары мезозой кезеңінің аяғы, кайназойдың басындағы (65 млн жыл бұрынғы) шұбар түсті топырақ қалдығы «Жанып жатқан адырлар», кейде «Жалындаған ғаламшар» деп аталады. (Қызыл түсті топырақ түріне сәйкес).

Осы Қиын-Керіш тауының қиялы жоталарында кайназойдың бастапқы кезеңіне тән бес түрлі жануарлар әлемі анықталған. Осыдан 35-45 млн жыл бұрынғы қолтырауын, мүйізтұмсықтың сүйек қалдықтары табылған. Ащутастан субтропикалық өсімдіктердің 78 түрінің белгілері анықталады. Соның ішінде бамбук, грек жаңғағы т.б. өсімдік түрлері табылған».

(Ғаламтор материалдарынан).

Жоғарғы деректерге қарасақ, Зайсан көлі, Қиын-Керіш коньендары, Ащутас таулары бір кезеңде пайда болған географиялық аймақтар екендігі байқалады.

Зайсан көлі Оңтүстік Алтайда, Шығыс Қазақстан облысы аумағында орналасқан. Техтоникалық Зайсан қазан шұңқырында жатыр. Көл теңіз деңгейінен 305 метр биіктікте орналасады. Жағалауы жайпақ. Техтоникалық бөген көлдер типіне жатады. Суының минералдығы 100 мг/метрден артпайды. Химиялық құрамы жағынан хлорлы-натрийлі. Қараша айынан сәуір айына дейін мұз құрсанып жатады. Зайсан – тұщы сулы көл.

Зайсанға Қара Ертіс өзені құяды. Ертіс (Ақ Ертіс) көлден ағып шығады. Өзеннің жалғасы көл табанындағы ені 2 километр, тереңдігі 10 метрге дейін баратын ұзынша ор түрінде байқалады.

Зайсан көлінің негізгі су режимі Қара Ертіспен байланысты. Жазда Алтай, Сауыр тауларындағы қар еріген кезде көл деңгейі көтеріледі. Қыс айларында су деңгейі төмендейді. Ең төмен деңгейі сәуір айының басында байқалады.

Ертістегі Бұқтырма СЭС-і салынғанға дейін көл айдынының аумағы 1800 км<sup>2</sup>, ұзындығы 111 км, ені 30 км, орташа тереңдігі 4-6 метр (ең терең жері 10 метр) болған. Бөгет салынғаннан кейін көл Бұқтырма теңізіне қосылып кетті. Көлдің көлемі артып, жаға сызығының пішіні өзгерді.

Көл Бұқтырма теңізіне қосылған соң, 1957-1960 жылдары аралығында көлдің ені 80 километрге, ұзындығы 600-650 километрге созылған. Бұқтырма – Зайсан теңізі толықсын, көтеріле бастаған еді.

Қазір Зайсан көлі - Бұқтырма теңізімен ұштасып жатқан алып су айдыны. Шығыс өңіріндегі маңызды су жолы. Көл айдыны кеме қатынасына пайдаланылады. Зайсан көлінің ихтиофаунасы 21 түрден тұрады. Оның 16 түрі байырғы немесе жергілікті балықтар түріне жатады, яғни ол 24% құрайды. Әсіресе бекіре, ақбалық, таймень, көксерке, табан, шортан, аққайран, сазан, алабұға көптеп ауланады. Кейінгі зерттеулерде Зайсан көлінде балықтың 23 түрі бар екендігі анықталған. Соның 17 түрі ауланады.

Табан, көксерке, алабұға, торта балықтарының таралу аумағы өте кең болып, көлдің барлық акваториясына жайылған. Ал шортан балығы көбінесе балық аулауға тыйым салынған жерлерде көп шоғырланған.

(Шығыс Қазақстан облыстық мұрағат материалдарынан).

Кербез де, сабырлы кейде арынды да асау Қара Ертіс өзені мен балығы тайдай тулаған, бақасы қойдай шулаған, ақ күміс айдыны ай шағылысып, күн құшып жататын Нұр-Зайсанды кім білмесін. Бұл ежелден өзен сулы, жасыл нулы өңір екені көпке мәлім.

Бұл өңір – ерте кезден халықтың жарасымды да, салтанатты құт мекені болған аймақ.

Зайсан өңірінің ежелгі байырғы халқы найман елі.

Айдынына аққу жүзіп, қаз – үйрегі қонақтап жататын шалқар көл алуан түрлі құстар мен аңдардың мекені болған.

Ертіс пен Зайсан көлі балықтың алуан түріне бай, аң мен құсы, жан-жануары, төрт түлік малы қойнауына сыймай жататын аймақ.

Қамысты қопаларында жолбарыс жортып, түйекиік тәрізді жануарлар да тіршілік еткен.

Жазықтарында елік пен киік, ақ бөкен үйірлері жыртылып айырылып жүретін аймақ екен.

Зайсан көлінің солтүстік жағалауы мен Бөкенбай тауының оңтүстік етегі Ертіс бойы жазығы деп аталады. Осы Ертіс бойы жазығында ақбөкендер көп мекендеген. Ақбөкендер үйірімен жазықта жосып бара жатқанда, алыстан ақ сағым сияқты болып көрінетін болған. Ертеде бұл өңірде бөкендер қалың мекендегендіктен оңтүстік Алтайдын осы таулы етегі Бөкенбай тауы деп аталған. Ертіс өзені бойында Өз – Бөкен деген ежелгі қыстау болған.

Қара Ертіс жазығында бөкен аулау, аңшылар үшін аса қызықты саяткерліктің бірі еді. Азаматтар ұшқыр атпен ақбөкендер үйірін қуып жетіп, бөкендерді сойыл-серемен соғып алатын болған. Ақбөкендер қой тәрізді манырайды. Бөкендер қыста ақ түске бөленеді. Жазда қоңыр түсті болады. Бөкендер сағатына 80 шақырым жылдамдықпен жүгіреді.

Бөкеннің еті дәмді пісу үшін, бүйрек майын бөлектеп алып, екі танауына тығын пісірген.

«Бұдан 100-150 жыл бұрын «Зайсан қазан шұңқырында жабайы түйелер, жайран, құландар, жабайы жылқылар, жолбарыс пен барыс, елік, құны, құндыз тәрізді аңдар өте көп болған, таулы аймақтарда тау ешкі, арқар үйір-үйірімен жүрген. Қасқыр, түлкі, қоян аңдары да көп болған, суыр, борсық тәрізді аңдар жыртылып айырылатын болған»-деп жазды С.Е. Черных».

(С.Е. Черных «Одна, но пламенная страсть» Алматы 1986 жыл 38 бет).

Бәрінен мықтысы қамысты мекендейтін қара қабандары болса керек.

Халық арасында осы өңірге Асанқайғы келіп, жер-суға баға берген екен деген аңыз бар.

«Кішкенес тауға шықтым. Кішкенес таудың солтүстігінен ақ нұрмен аймаласқан, толқыны ақжал бір жайсаң көл көрдім. Қара Ертіс шығыс жағынан келіп, ортасынан қақ жарып өтіп, батыс жағынан шығып кетті. Анықтап қарағанда Ертіс ағысы түп-түзу қара сызық болып, екі жағы ақ айдынданып жатты. Осы ақ көлге Ертістің құйып тұрған жерінен шошқаның құлағы мен сиырдың мүйізі көрініп тұр» депті.

Асанқайғы Бөкенбай тауының биігі Ақжонға көтеріліп, Тікей биігіне шығып, Қара Ертіс пен Зайсан көліне дейінгі жазықты болжап: «Әттең суың – бал, жерің – шүйгін болғанымен, қалың елім қазағыма бір қоналқы ғана жер екенсің»- деп желмаясымен жорта жөнеліпті.

Көл маңайына қымбат терілі ондатралар жерсіндірілген. Ондатралар көл аумағында өсіп, жылдам көбейіп келеді.

Көл жағасында балық кәсіпшілігімен шұғылданатын бірнеше ауылдар (артельдер) болған.

Зайсан көлі аумағының зерттелу тарихында Г.Н. Потаниннің еңбегі ерекше болған. Ол 1863-1864 жылдары Зайсан көлінде болып, жергілікті балықшылардың балық аулау кәсібімен танысады. Балықшылар қоныстану үшін қолайлы орындар белгілейді. Зайсан көлінің географиялық жағдайына шолу жасайды.

Зайсан көліндегі алғашқы Тополев – мыс айлағын әзірлеу жұмысына А.С. Хахлов көп еңбек сіңірген. Теңіз жағасынан айлақтың орнын белгілеу, құрлысшылар мен жолаушылар жататын үйлер салу, товар сақтайтын қоймалар салғызу, құмды жағалаудан көлікпен жүруге қолайлы жолдар салғызу сияқты қыруар жұмыстарға басшылық жасаған.

Зайсан көлінде алғашқы балық аулаумен және балық өңдеумен шұғылданатын кәсіпорындар 1900 жылдарда пайда бола бастады. Көл маңында бірнеше балық кәсіпшілігімен айналысатын ауылдар (артельдер) болған.

Балықшылар кәсіпорындары 1930 жылдардан бастап жұмыс істей бастады.

Тополев – Мыс пристаны (айлағы) Тұғыл қонысының іргесі 1904-1906 жылдары қаланған. Ел қоныстанған кезге дейін Тұғыл аймағында қалың орман болған. Кілең ақ терек орманы өскен. Қоныстанған елді мекеннің «Тополев – Мыс» деп аталуы содан болса керек. Кейін ел қоныстанған соң, орманды отап үй құрылысқа пайдаланған. Біраз жылдан кейін теректердің орнында тұқыл түбірлері ғана қалады. Сол себепті ауыл Тұғыл атанған.

Алғашқы теплоход Тұғыл айлағына 1928 жылы Гамбург қаласынан әкелінді. Бұл Тюменнен шығып, Ертіс өзенімен жүзген алғашқы теплоход еді.

1934 жылы Зайсан балық тресі құрылды. Балық зауыты ашылды. Тұғыл түбегі көлге сұғына кіріп жатады. Түбектің ұзындығы 3 шақырым. Суға кіріп тұратын тұсын «Тұмсық» деп атайды. Балық зауыты осы тұмсыққа орналасқан. Түбектің бергі жағы «Мойын» деп аталады. Мойында айлақтың әртүрлі жұмыс орындары орналастырылған.

Алғашқы балықшылар артельдері Зайсан өңірінде 1932 жылдары құрыла бастады. Кейіннен артельдер бірігіп, балықшы колхоздары құрылды. Колхоздар нығайған кезде шағын балық зауыттары пайда болуы негізінде «Зайсан рыбпром бірлестігі» пайда болды.

1935 жылдарда Тұғыл аймағында «Молотов», «Бес шана», «Объединенный труд», «Микоян», «Аксуат», «Мөнекей», «Қызыл өгіз» тағы басқа балықшы колхоздары болды.

1959 жылы бұл шаруашылық «Зайсан балық комбинаты» деп аталды. «Зайсан балық өндірістік бірлестігі» - Қазақстандағы балық аулайтын және тамақ өндіретін ірі кәсіпорын. Ол Шығыс Қазақстан облысы Тарбығатай ауданының Приозерный (Жаңа Тұғыл) кентінде орналасқан. «Зайсан балық комбинаты» Қазақ ССР Балық шаруашылығы министрлігі жүйесі бойынша товарлы өнімнің 25%-ін шығарып тұрады. Бұл бірлестік балық өнімінің 56 түрін (тірі балық, тоңазытылған балық, мұзға қатырылған балық, қақталған балық, тұздалған балық, күнге қақталған, ыстықтай қақталған, сәл тұздалған, ұсақталып жентектелген балық) сияқты өнім түрлерін шығарып тұрды.

«Зайсан балық өндірістік бірлестігі» 1981 жылы 8079 тонна, 1982 жылы 9961 тонна товарлы өнімдер даярлады. Бірлестік заманауи кеме флотымен, тоңазытқыш камералармен жабдықталған.

Зайсан балық комбинаты облысымыздағы маңызды ірі өндіріс саласының бірі болды. Кемелер тоқтайтын ауқымды аймақтар, 1000 тонналық тоңазытқыштар, кеме жөндейтін шеберханалар, балық тұздап, балық кептіретін цехтардың құрылысы тағы басқа шаруашылықтар қарқынды жүре бастады.

1963 жылы қараша айында Қазақ ССР Жоғарғы Советінің Жоспарлау комиссиясының шешімі бойынша Тополев-Мыс ауылдық кеңесі Приозерный поселкелік кеңесіне ауыстырылды.

Бұқтырма су қоймасының салынуына байланысты Зайсан көлінің аумағы ұлғайғаны белгілі.

«Тұғыл ауылын су басатын болды. Соған байланысты, оны жаңа орынға көшірдік. Ол «Приозерный» кенті деп аталды. Алғашында жер, су көздерін зерттейтін ғалымдардың таңдауымен жақсы деп танылды. Сондықтан жаңа кентті салуға барлық күш-мүмкіндікті жұмылдырдық.

Өскемен құрлыс тресінің №1 құрылыс басқармасы, «Қазгидроспецстрой», «Қазбурводстрой» трестерінің құрылыс учаскелері құрылды.

Облыстық партия комитеті (хатшылары Устенко, Козлов, Колсбаев, Неклюдов) мен облыстық атқару комитетінің (төрағасы Хайдар Арыстанбеков) көмегімен 200 құрастырма қабырғалы үй әкелінді. Оларды құрастыру үшін Өскеменнің 200 құрылысшысы шақырылды. Салған үйлерде өздері тұратындықтары туралы олармен шарт жасалды. Сөйтіп екі-үш жыл ішінде 300 мың сомның құрылысы салынды. Тұрғын үйлер, мектеп, бала бақшалары, аурухана, өзен бекеті, нан заводы, мұнай базасы, балық комбинаты (директоры Қабдрахман Жәмекенов), монша, ет комбинаты, мәдениет үйі, автобаза, дүкендер, тағы басқа да құрылыстар бой көтерді.» - дейді Оралбек Малдыбаев.

(Малдыбаев Оралбек. «Ардан аттаған жоқпыз». Өскемен, 2006ж).

Міне осы маңызы зор шаруаның ретіне қарай, Шығыс Қазақстан облыстық балық тресі, жағалаулардағы балық зауаттары мен балықшы колхоздарын жаңа қоныстарға көшіруге шешім қабылдады.

Бұл ауқымды жұмыс Комбинат директоры Жамкенов Қабдрахманның басшылығымен жүргізілді. Комбинат жұмыскерлері және Жамкенов Қабдрахманның іскер басшылығымен 4 балық зауытын, 10 балықшылар колхозын көшіріп, жаңа қонысқа орналастырды. Балықшы ауылдарына қоныстануға ыңғайлы жер таңдау, облыс орталығынан құрылыс материалдары мен балық зауыттарына қажетті қыруар құрал-жабдықтарды жеткізу, кезек күттірмейтін міндеттер еді. Қысқа мерзім ішінде жаңа ауылдар бой түзеп, жаңа зауыттар бой көтерді.

1965 жылы Приозерный кентінде жаңадан «Зайсан балық комбинаты» іске қосылды.

Сол кезеңдерде Зайсан балық комбинатының сапалы да бағалы өнімдері, негізінен Мәскеу мен Алматыға, Өскемен, Семей қалаларына жіберіліп тұрды. Одақтас республикалардың көп аймақтарына балық өнімдері жіберіліп тұрғаны белгілі. Осындай аймақтарға балық өнімдерін тасымалдау үшін, арзан су жолы мен темір жол қатынасын пайдалану қажеттілігін туғызды.

Осы мақсатқа сәйкес Серебрянка қаласына қарасты Октябрь кентіне балық зауыты салынып, сол жерден Кеңестер одағының әр шалғайына сумен және шойын жолмен дайын өнімдер жіберіліп жатты.

Комбинат балық өнімін еліміздің көптеген қалаларына шығарып тұрды. Москва, Омек, Томск, Алтай өлкесі, Барнауыл, Рубцовка қалаларына балық өнімдері жіберілді және осы шаруашылық республикада жетекші орын алды.

Балықшылардың өндірістік жағдайына да көп көңіл бөлінді. Теңізге шығатын жаңа тұрпатты кемелер, қуаты 500 тонналық жапондық тоңазытқыштар, ау – құралдардың сапалы түрлері келіп жатты. Ендігі жерде балықшылар ұстаған балықтарын өткізу үшін дамылсыз жағаға қатынамайтын болды. Олар балықты теңізде жүзіп жүретін кемелерге өткізетін болды. Бұл уақытты үнемдей отырып, балық аулау жоспарын артығымен орындауға мүмкіндік туғызды.

1976 жылы «Зайсан балық комбинаты» негізінде «Зайсанрыбпром» өндірістік бірлестігі құрылды. Зайсан балық бірлестігі қарауында «Бұқтырма» балық зауыты «Октябрь» балық

зауыты, Өскемен тоған шаруашылығы, «Тұғыл» балық зауыты, «Ақсуат» балық зауыттары жұмыс істеді. Осындай аухымды істердің бәріне білікті, іскер маман Комбинат директоры Жамкенов Қабдрахман басшылық етті.

1993 жылдан Зайсан балық бірлестігі «Зайсан акционерлік қоғамы» деп аталды. Мұнда 2 ірі балық өңдеу зауыты жұмыс істеді.

Зайсан балықшылары Бұқтырма су қоймасынан, Марқакөлден, Қара Ертіс өзенінен балық аулады. 1997 жылдары жылына 7 мың тонна балық ауланды.

Күршім балық өсіру зауыты, Өскемен тоған шаруашылығы көлдің табиғи балық қорын толықтырумен шұғылданады.

«Зайсанбалық өнімдері» акционерлік қоғамы 2004 жылы қыркүйек айында құрылды.

«Зайсанбалық өнімдері» акционерлік қоғамы құрамына «Холодопродукт» Ж.Ш.С., «Сайболат тұғыл» Ж.Ш.С., Самар аулында «Көкпекті бөлімшесі», Тұғыл аулында «Тұғыл бөлімшесі» жұмыс істеді.

Шаруашылықта балық аулау, балық өнімдерін дайындау, өңдеу, сатып алу тағы басқа жұмыс түрлері іске асырылады.

Сыртқы экономикалық байланыстарда балық және балық өнімдерін Литваға, Данияға, Ресейге шығарып отыр.

«Зайсан балық» акционерлік қоғамына 2008 жылға дейін К.З. Жапаров төрағалық еткен. Кейінгі кезде Ж.З. Каримов жұмыс істеуде. Зайсан – Ертіс балық шаруашылығы басқармасының бастығы Мират Қабдығали жұмыс істеуде.

Төретоғам, Жолнұсқау, Сарыөлең бөлімшелерінде жауапкершілігі шектеулі серіктестіктер жұмыс істеп келеді.

Шығыс Қазақстан облысының ішкі су қоймалары балықтандырылды.

Бүгінгі күні сұранысқа сәйкес жұмыс жаңа қарқын алуда.

Шығыс Қазақстанның бір байлық көзі – балық. Зайсан-Ертіс бассейні ірі балық шаруашылығы. Қазіргі нарықтық-экономикалық заманында «Зайсан-балық», «Ақсуат-балық», «Шулсенов», «Аманат-балық» сияқты жауапкершілігі шектеулі серіктестіктер көбеюде. Облыстың Күршім ауданында және «Өскемен» тоған шаруашылығы бар. Кәсіпорын қызметкерлері тәжірибелі іскер жандар. Әдетте көлден қанша балық ауланса, сонша мөлшерде майшабақтар жіберілуі қажет. Балық – ел байлығы. Балыққа да мемлекет тарапынан қамқорлық қажет. Балық ресурсы – мемлекет меншігі. Мемлекет тарапынан бақылау болмаса балық қоры сарқылады. Бұқтырма және Шүлбі су қоймаларындағы балық қорын молайту мәселесі қаралуда.

Зайсан балық зауытының алғашқы балықшыларының қатарына: Қожаев Нұрғапи, Шуленов Жәміке, Құрманғалиев Әбіжан, Кеңесбаев Баймолда, Әкіжанов Мұхамеджан, Әлмекесев Рүстем, Шуленов Қабдрасұл, Кеңесбаев Қабдолда, Күдерин Мамырхан, Қабиджан Базарбаев, Траис Жамбаев, Әбілғазы Ниязбаев, Күдерин Мәжік, Дәулетбаев Қабимолда, Адамбаев Мейірман, Шықылаев Қайса, Адамбаев Қарасай, Қибадатов Кәмелбай, Қожаев Ғабиден, Қожаев Қаппас, Рахымжанов, Сапуанов Құрманбек, Китапов Иманша, Әсет Дәуітбаев тағы басқа көптеген азаматтар қажырлы еңбегімен танылған көк теңіздің алыптары. Мұзбалақ еңбек ардагерлері. Зайсан балық шаруашылығында жүздеген балықшылар еңбек етіп, қызмет жасады.

Үздік еңбек үлгілерімен танылғандар қатарына: «Еңбек қызыл Ту» орденді Шуленов Қабдрасұл, «Ленин» орденді Райменов Шомат, «Құрмет белгісі» ордені және «Еңбек Қызыл Ту» орденінің иегері Токаев Қасым, «Қазақстан тәуелсіздігінің 10 жылдығы құрметіне» және «Ерен еңбегі үшін» медалінің иегері Қаракөзов Орал, «Еңбек Даңқы» орденінің иегері Қапышев Пашкен. Озат балықшылар: Тұрсынов Тоқан, Шуленов Қайрат, Үдербаев Еркінбек, Нұғыманов Зарқұм, Кеңесбаев Қабдыл, секілді азаматтар жатады.

«Тұғыл» балықшы колхозында 1946-50 жылдары Қожаев Ғабиден бастық болды. Одан кейін Китапов Иманша бастық болған. Жамкенов Қабдрахман «Зайсан балық» комбинатында инженер болып көп жылдар қызмет етті. «Балық комбинатында» Ниғыметжанов бастық болды. Ниязбек Шуленов «Рыббаржаның» алғашқы капитаны болған. «Рыббаржаны» Республиканың

нұсқауымен Тюменнен алып келген Ниязбек Шуленов еді. Ниязбек Шуленовтан кейін «Рыббаржаның» капитаны Китапов Файзрахман болды.

Бүгінде Зайсан көлі алыспен астасып, асау Ертіспен қол ұстасып шығыстың күре тамыры тәрізді болып отыр. Бұл - Шығыс өңіріндегі арзан су жолы. Өзен жағалағанның өзегі талмаған. «Сулы жер - нулы жер» дейді халық. Өзенді жер аңымен, құсымен, судағы балығымен ел ырысын молайтып отырады. Жайқалған шалғыны, жасыл құрағы төрт түлік малдың азығы. Мал-ел байлығы, ел ырысы. Зайсан тұщы – сулы көл. Көл – балыққа бай. Жағадағы халқының күн көріс кәсібінің негізі көлдің балығы. Мөнекей, Қызылөгіз, Қарағанды жыра, Жолнұсқау. Ақсуат, Тұғыл сияқты елді мекендерде балық аулайтын ірі шаруашылықтар бар. Көлде бекіре, ақ балық, шортан, сазан, алабұғы, аққайран, табан, қарабалық, көксерке, т.б. балық түрлері көп.

Балығымен де, байлығымен де ел ырысын молайтып жатқан Нұр - Зайсан, нағыз кеңпейіл жайсаңның өзі емес пе?! Жағасында сыңсыған ну қамысы, шалғыны белуардан келетін көл маңайы, малын жұтқа бермеген, төрт түлігі жұтап қормеген аймақ.

Семей – Өскемен, Өскемен-Күршім, Өскемен-Тұғыл аралығына жолаушы таситын «Ракета» теплоходы жүріп тұрды. «Роза Люксембург» жолаушы таситын пароходы 1950 жылдардан бастап жүре бастаған. Метеор-1, метеор-2, метеор-3 су көліктері жүріп тұрған.

Айдынынан үйрек-қаз үзілмеген Зайсан, Марқакөл көлдері де, адам қолымен дүниеге келген Бұқтырма теңізі де осы өңірде.

Ақ бұйра толқынға оранып шалқып жатқан Бұқтырма теңізі. Теңіз бетінде ақ ирек толқындармен қауышып, ақ көбікке оранып, аппақ шағалалар ұшады. Әппақ қанаттары күн сәулесіне шағылысып, су бетінде әдемі бір өрнек тудырады.

Бұқтырма бөгені Шығыс Қазақстан облысында Бұқтырма СЭС-нің салынуына байланысты жасалды. Бөгеннің ауданы 5500 км<sup>2</sup>, суының көлемі 50 км<sup>3</sup>, ұзындығы 500 км, ені 35 км, жағасының ұзындығы 1200 км. Бөген 1966 жылы пайдалануға берілген. Бөгеннің негізгі су қоры Зайсан көлі мен Ертіс өзенінің суы арқылы толығады. Алтай аймағы үшін электр қуатын өндіруде, егін шаруашылығы үшін, кеме қатынасы, балық шаруашылығы үшін Бұқтырма бөгенінің маңызы зор.

(ҚазССР қысқаша энциклопедиясы 2-том 149 б).

1966 жылы Бұқтырма су қоймасы салынған соң, су деңгейі көтеріліп флот құрылды. «Зайсан көлі Бұқтырма су қоймасына қосылған кезде, бұл үлкен су қоймасына басқа ірі теңіздерден балық түрлерін әкеліп, көлге жерсіндіру тәсілі қолданылды. Балқаш көлінен судак (көксерке), сазан балықтары әкеліп жерсіндірілді. Арал теңізінен лещ балығы көлге жіберілді. Алматы облысындағы Көлсай көлінен форель балығы көлге жіберілді. Көлдің балық байлығы молайды».

(Борис Кузьменко «Ертіс өңірі», Алматы 1982ж).

Нұр Зайсан өңірінде балық шаруашылығы әлі де жалғасып келеді. Тоғандар мен көлшіктерде балық өсірудің кешенді бағдарламасы жасалды. Осы бағдарламаға сәйкес 2008 жылдан бастап, 31 су қоймасы шаруа қожалықтарына, серіктестіктерге жалға берілді. Жалға беру мерзімі – 49 жыл. Ондағы басты мақсат – жалға алған көлшікке майшабақтар жіберіп, балық өсіру және балықты қорғау, браконерлікке қарсы күрес, арзан бағамен балықты саудаға шығару тұрғысындағы жұмыстарға негізделіп отыр.

Бұл орайда балық байлығын бақылаусыз пайдалануға жол бермеу шаралары да қарастырылып отыр.

«Биологиялық алуан түрлілікті талдау – жер бетінің тіршілік қабатындағы ағзаларды бақылаудың жаңа жолы.

Өз еліндегі биоалуан түрлілікті сақтап қалу 1992 жылдан бері Халықаралық міндеттеме және халықаралық қарым - қатынас құқығына айналды. Қазақстан Республикасы бекіткен.

Еліміздің шығысындағы ірі су қоймалардың бірі – Зайсан көлі. Бүгінгі күні Зайсан көлінің ихтиофаунасы 21 түрден тұрады, оның ішінде 16 түрі байырғы немесе жергілікті балықтар болса, 5 түрі жерсіндірілгендердің қатарына жатады, яғни ол 24% құрайды.

Зайсан көлінің бұндай биоалуан түрлілігі болашақта оның ихтиофаунасын сақтап, тиімді пайдаланған жағдайда, мол балық қорын игеретінін ескерсек, потенциалының зор екенін көрсетеді.

Қазақ балық шаруашылығы ғылыми-зерттеу институтының аға ғылыми қызметкері Д.К.Жаркеновтың «Зайсан көлінің ихтиофаунасының қазіргі жағдайы» деген ғылыми еңбегінде:

Соңғы уақыт деректеріне сай мәліметтерге тоқталсақ, Зайсан көлінде кең тараған кәсіптік балықтар санының бар – жоғы 6-8 түрден аспайды. Бұлардың ішіндегі жаппай тарағаны табан, көксерке, алабұға, торта және шортан балықтары. Жоғарыдағы бірінші аталған төрт балықтың таралу аумағы өте кең болып, көлдің барлық акваториясына жайылған, ал соңғы балық көбінесе балық аулауға тыйым салынған жерлерде көп шоғырланған.

Аққайран мен мөңке балықтарының бірнеше түрі шөптесін сияқты биотоптарда көбінесе өзендер шығанақтары мен жағалауларында кездеседі. Ал саны жағынан аз, сазан, қарабалық, нәлім сияқты балық түрлері сирек кездеседі. Бүгінгі күні жемдік қорға көлдегі табан балығы басымдылығының біраз азаюы салдарынан сазан, қарабалық, нәлім сияқты бағалы балықтар үшін өз санын көбейтуге мүмкіншіліктер туып отыр. Кәсіптік мәні жағынан төмен таутан мен торта балықтары саны жағынан көп емес. Жыл сайын жүргізілетін зерттеулердің көрсетіп отырғанындай, сібір теңгебалығы, доғал тұмсығы және көкбас сияқтылар кәсіптік балық аулау телімдерінде кездеспей тек жанама су жүйесінде (көлге кеп құятын өзендерде) кездеседі. Бір айта кететін жай – соңғы уақытта (2-3 жылда) көкшұбар балығының көл ихтиофаунасында пайда болғаны. Бірақ бүгінгі күні ол өте сирек кездеседі. Бұл балық төмен орналасқан Бұқтырма жасанды су қоймасынан көтеріліп, жаңа биотопты игерді.

Сөйтіп жаңа жағдайларға бейімделіп, өзінің таралу ареалын кеңейте бастады. Зерттеліп отырған көлде ғылыми-зерттеу жұмыстарын жүргізу барысында Қызыл Кітапқа енгізілген балық түрлері балық аулау құралдарында кездескен жоқ. Бүгінгі күні Зайсан көлінде табан балық басым болып отыр. Мысалы, 2009 жылдың деректерін талдасақ, басты рөл табан балығына тисілі. Екінші орынға торта балығы ис болды. Балық ауларында балықтар бойынша табан балығы саны жағынан 37 пайызға жетсе, торта 23% құрады.

*Табан* Зайсан көлінде жерсіндірілген балықтар қатарына жатады. Ол көлдің барлық телімдерінде кең тараған көп балық түрі болып есептеледі. 2009 жылы су деңгейінің төмен болуы салдарынан табан уылдырықты нашар шашты. Олардың аналықтары уылдырығын толығымен шашпағанына маусым айында балық ауларына түскен дарақтар гонадалары дәлел болды, тіпті жаз ортасында табан дарақтары резорбцияланған уылдырықтарымен ауларға түсіп отырды. Табанның жеке түріндегі орташа ұзындығы мен салмақ көрсеткіштері тиісінше 19,7см және 192г құрады. Фултон бойынша қонымдылық екі жастағы дарақтарда 1,77 болса, ең жоғарғысы 2,1 құрап, орташа көрсеткіштері 1,92-ден аспады.

*Алабұға* аталмыш көлдің тұрғылықты балығы болып табылады және көлдегі кең тараған балықтардың біріне жатады. 2009 жылы жүргізілген зерттеулердің көрсеткеніндей, алабұғаның уылдырық шашуына жүргізілген бақылаулар оның мамыр айында толығымен шашылғанын көрсетті. Ауға түскен балықтардың жастық қатары үлкен емес – 7 жастан аспады. Алабұға жеке түріндегі ең үлкен дарақтың ұзындығы 28см құрап, салмағы 454г жетті, ал жалпы моделдік көрсеткіштері ұзындық бойынша 21,4см, салмақ бойынша 189г болды.

*Торта* да көп тараған балықтардың қатарына жатады, көлдің барлық тұсында кездеседі. Тортаның уылдырық шашуы маусым айының ортасында әлі де жалғасып жатса, айдың аяғында көптеген дарақтар гонадалары резорбцияланып, олар үшін уылдырық шашу жағдайы қолайсыз болғанын көрсетеді. Ғылыми-зерттеу ауларында тортаның ең сақа 6 жас құрап, оның ұзындығы 22см және салмағы 235г болды. Жалпы торта жеке түрінде орташа ұзындық және салмақ көрсеткіштері тиісінше 16,9см және 101г болды. Қонымдылық көрсеткіштері 1,4 пен 2,7 аралығында ауытқып, орташа 1,96 құрады.

*Көксерке* бағалы кәсіптік мәні бар балық түріне жатады. Көлдің барлық акваториясында кездесіп, әсіресе, ашық суда көп кездеседі. Су деңгейінің төмендігіне



карамастан, көксерке үшін уылдырық шашу жағдайлары бұл жылы қолайлы болды. Көксерке тобындағы орташа ұзындық 27,2см құрап, орташа салмақ 347г болды. Ең сақа дарак 9 жасқа жетіп, денесінің ұзындығы 75см жетті, салмағы 6635г құрады.

*Шортан* көлдің байырғы бағалы балығы болып табылады. Бүгінгі таңда оның дарактары жоғары деңгейде пайдаланылады. Шортан аталмыш көлдің барлық тұсында кездеседі, балық аулауға тиым салынған телімдерде көп шоғырланады. Уылдырық шашу жағдайы су деңгейінің төмендігі салдарынан қолайсыз болды. Тіпті мамыр айының ортасында шортанның уылдырықпен жүрген дарактары ауға түсті. 2009 жылы ауға түскен дарактар орта есеппен 7 жас құрап, ұзындығы 62см, салмағы 2492г, ұзындық бойынша орташа көрсеткіш 42,2см, салмағы 804г болды.

*Нәлім.* Зайсан көлінде оның саны соңғы уақытта көбейіп, әсіресе кәсіптік ауларда жиі және салыстырмалы түрде көп данасы кездесіп келеді. Бірақ 2009 жылғы ғылыми зерттеу ауларына 1 данасы түсіп, денесінің ұзындығы 63см салмағы 1928г және орташа 6 жас құрады. Фултон бойынша қонымдылық индексі 0,8-ден аспады.

Сонымен, жоғарыдағы мәліметтерді қорыта келе, Зайсан көліндегі негізгі балықтардың қазіргі жағдайына қанағаттанарлық деп баға беруге болады» - дейді аға ғылыми қызметкер Д.К. Жаркенов өзінің «Зайсан көлінің ихтиофаунасы жайындағы» ғылыми еңбектерінде.

«Еуразия кіндігінде» орналасқан Нұр Зайсан көлінің ежелгі және бүгінгі тарихы қысқаша осылай сипатталады.

Нұр Зайсан – жер жәннаты, халық қазынасы.



Зайсан көліндегі алғашқы балық кәсіпшілігі (1897ж).

## **Рахман қайнары** (Шығыс ғажайыбы)

Әйгілі суретші әрі жазушы, археолог Николай Рерих «Алтай – әлемнің жүрегі» деген. Ал ғалым, географ, зерттеуші В.В. Сапожников және Семенов – Тянь - Шанский Алтайды «Планетаның ең әдемі жері» деп бағалаған.

Осы ғалымдардың айтып отырғанындай Алтай ғажайыптарының бірі Рахман қайнарлары екендігі бұл күнде көпке мәлім.

Рахман қайнарының емдік қасиеті жоғары, суы шипалы.

Ерте заманнан адамдар бұл қайнардың емдік қасиетін білген. Рахман бұлақтарын жергілікті халықтар ерте кезден қасиетті санап, оған барып – келіп емделушілер үзілмеген. Арасан – қалмақ тілінде ыстық су көздері деген сөз. Алтайлықтар «Арашань» қасиетті су деп атаған.

«Энциклопедический словарь Ф.А. Брокгауза и И.А. Ефрона» - С. –Пб.: Брокгауз - Ефрон. 1890-1907. «Рахмановские минеральные ключи» (по - калмыцки «Арасан» т.е. «теплый источник»).

«Бұл шипалы суды аңдар да сезіп, жарасын матырып, суын ішіп, емделеді екен» деген көне аңыз да бар.

Аңыз бойынша: «Аңшы В.И.Рахманов бір маралды аяғынан атып жаралайды. Қатты жараланған марал аяғын бұлақ суына малып біраз тұрып, жүгіріп қаша жөнеледі. Марал күнде бұлақ жағасына келіп, жаралы аяғын бұлақ суына малып жүретінін аңшы В.И. Рахманов байқайды. Аңшы бұлақ суының емдік қасиеті бар екендігін аңғарады».

Рахман қайнарының емдік қасиеттері 1763 жылы ашылған. «Рахман қайнары» («Рахмановские ключи») - Катонқарағай ауданындағы радонды, шипалы қайнар көзі. Рахман қайнары кілең балқарағай орманының арасына орналасқан.

Ғалым-зерттеуші Томск университетінің профессоры, белгілі географ В.В.Сапожников 1895 жылы Рахман қайнарында болып, өзінің күнделіктерінде судың емдік қасиеттері жайлы жазған.

Бұл қайнарлар жайлы Б.Герасимов өзінің «Поездка на Рахмановские минеральные ключи» деген еңбегін жазған.

XIX –XX ғасырда ағылшын ғалымы Эрнест Резерфорд алғашқы рет «радон» химиялық элементін ашқан.

1900 жылдары Фролов деген кәсіпкер науқастарға арнап балшықпен емдеу орындарын салғызған.

Ең алғашқы курорттық орындарды салғызған Доедоров деген орыс шаруасы болған. Доедоров 1895-1905 жылға дейін бұл демалыс орнын он жыл арендаға берген.

1925 жылы Семей Курбюро емдік балшықпен емдейтін ағаштан салынған екі мекеме ашылған. Ванналарды жартасқа ыстық су көздеріне жақын далада орналастырған.

Рахман қайнарында 1925-1936 жылдарда курорт орындары жұмыс істеді.

1960 жылдары курорт жұмысы кеңейе түсті. Емделушілер саны көбейіп отырды.

1980 жылдары дәрігер Трояновтар Рахман бұлақтарына зерттеу жұмыстарын жүргізген. Бұлақ суларының емдік қасиеттерін анықтаған.

«Рахман қайнары қарағайлы орманды тау бөктеріндегі гранитті тектоникалық терең жарықтардан шығып жатыр. Суының химиялық құрамы, шипалық қасиеті жөнінен радонды, кремнийлі, гидрокарбонатты, натрийлі болып келеді. Барлық бұлақтардан тәулігіне 865 м<sup>3</sup> су шығады». (Қаз.ССР қысқаша энциклопедиясы. 2-том. 463 бет).

Рахман қайнары санаториясы Өскемен қаласынан 450 шақырым қашықтықта, Катонқарағай ауданында, Мұзтаудың етегінде орналасқан. Рахман қайнары теңіз деңгейінен 1750 метр биіктікте жатыр.

Бұл – оңтүстік –батыс Алтайдағы өте әсем табиғат аясы. 10 км<sup>2</sup> аймақты алып жатыр. Радонды ыстық сулар ағып шығатын 10 қайнар көзі бар. Қайнарлар табиғи гранитті тау жыныстары қуыстарынан ағып шығады. Бұлақ суларының температурасы 35°-40° ыстық

болады. Кейбір қайнар көздерінен суық радондар ағады. Рахман қайнарының радонды сулары Рахман көліне құяды. Рахман көлін кейде «Арасан» деп те атайды. Көлден Арасан өзені ағып шығады. Ол Берел өзеніне құяды.

Рахман көлінің ұзындығы 3 километр, ені 1 километр. Көлдің тереңдігі 30 метр. Рахман қайнары Саян – Алтай артезиан бассейніне жатады. Су құрамында ванадий, хром, кадмий, титан, гелий, вольфрам кездеседі.

Көл өлі көлге жатады. Балық, жәндік тәрізді тіршілік белгілері жоқ. Бірақ көл суы тірі су деп есептелген.

Көлдің бір жартысында судың температурасы 6°-тан аспайды. Ал екінші жартысында су температурасы 41°-ыстық радоннан тұрады.

Рахман қайнары – Алтайдың жұмбағы. Жер асты ыстық сулары есту және түсіну қаблеті бар. Суды пайдаланған кезде, адамның ойы да, ниеті де, бойы да таза болуы керек. Сонда ғана ыстық радонның емдік, шипалық қасиеті жоғары болатындығы айтылады.

Рахман қайнары радондары бүгінде көп елдерге мәлім.

Рахман қайнары радондары химиялық емдік құрамы жағынан Ресейдің «Белокуриха» және «Цхалтубо» шипажайларының емдік қасиеттерінен кем емес.

«Рахман қайнары» шипажайына емделуге Еуропа мен Орталық Азиядан жыл сайын көптеген адамдар келіп тұрады. Бұл қайнарлардың шипалы радондары Еуразия құрлығындағы ең бірегейлерінің бірі болып саналады.

Рахман қайнары суы нерв, қан айналыс органдары, тері, гинекология, құяң ауруларын емдеуге қолданылады.

Рахман қайнары Қазақстан, Ресей, Қытай, Монғолия шекарасының түйіскен жеріне орналасқан.

Бұл аймақ - «Жердің алтын кіндігі» деп аталған ғажайып өңір.

Табиғи ерекшеліктеріне орай бұл аймақта демалыс пен саяхатқа да таптырмайтын қолайлы орындар көп.

Рахман қайнары аймағында Қазақстан тарапынан туризмді дамыту мақсатында инфрақұрылымдар жасалып, түрлі шаралар іске асырыла бастады.

Алтай өңірінде туризмді дамытудың аймақтық бағдарламасы 1995 жылы жасалған. Осы мақсатпен жергілікті мамандар Қытай, Жапония, Оңтүстік Корея және Еуропа елдеріндегі халықаралық туристік биржаларда болып, көрмелер мен жәрмеңкелерге қатысты. Олар облыстық ақпараттық-жарнамалық материалдарды, туристік карта сызбаларын апарды.

Шығыс Қазақстанның Мұзтау, Рахман қайнары, Берел аймақтарында туризмді дамытудың 2009-2011 жылдарға арналған бағдарламасы қабылданды.

Рахман қайнары аймағында Қаракөл, Көккөл сарқырамасы, Ақбұлақ өзені, Қарақуыс көлі табиғаты ғажап, өте көркем жерлер. «Көккөл» су құламасы 80 м биіктіктен құлап ағады.

Бұл өңірде туристер мен саяхатшылар іздеп барып көретін адам қолымен жасалған коне уақыттың белгілері де көп. Осыдан 80 жыл бұрын салынған Көккөл көпірі, Теректі елді мекенін Ақжайлаумен байланыстырып жатқан «Мәрмәр» жол, Катон мен Марқакөл арасындағы «Ирек» деген жол сияқты көне уақыттың белгілері де туристер мен саяхатшылар үшін қызықты болары сөзсіз.

Катонқарағай ауданындағы «Ирек» деп аталатын жол 1913 жылы салынған. Австрия тұтқындары салған. Жолдың ұзындығы 30-35 шақырым болады. Жол бойында 6 көпір бар. Көпірлер самырсын ағашынан қиып жасалған. Ирек жолының салыну тарихы да қызық. Жол бойында «Солдат құлаған» деген терең шатқал бар. Жол құрылысы кезінде бір солдат құлап мерт болған. Сондықтан жолдың осы бөлігі «Солдат құлаған» аталған.

Осы «Ирек» жолы және Теректі мен Ақжайлау аралығындағы «Мәрмәр» жолы салынған кезде, Қалжыр бойынан 25 үй атағозы руынан көшіп барып, жол құрылысында жұмыс істеген. Сол жұмыскерлердің ұрпақтары осы кезге дейін Сармөңке аулында тұрады. Олар: Әбдіқалықовтар, Көрпебаевтар, Сейпішовтар, Кәукеновтар сияқты жұмыскерлердің ұрпақтары.

Ал «Мәрмәр» жолы Теректі аулы мен Ақжайлау арасын жалғастырады. Ұзындығы 12 шақырым. Бұл жолды 1915-1916 жылдары Австрия тұтқындары салған.

Бұл «Мәрмәр» жолды «Алтайға ашылған қақпа» деп атаған. Алтай өңірін игеруде бұл жолдардың маңызы зор болғаны анық. Жол құрлысы теңіз деңгейінен 2000 метр биіктікте салынған.

Бірақ осы аймақтарға туризмнің дамуына жол қатынасының нашарлығы, телефон байланысы, асхана мен мейманхана орындары әлі де жеткіліксіздік танытуда.

Дегенмен, кәсіпкерлер жергілікті жағдайға негіздеп, салт атпен серуендер ұйымдастыру, жаяу саяхат, тау шаңғысы, балық аулау мен аңшылық туризмін ұйымдастырып отыр. Балық аулау және аңшылық туризмі лицензия бойынша жүргізіледі. Және саяхаттың бұл түрлерін дамытуға жақсы мүмкіндіктер бар.

Аудан жерімен «Өскемен – Рахман бұлақтары» тас жолы өтеді.

Бұл өңірде таулы туризмді дамыту саласындағы жұмыстар жоспарлануда. Тікұшақтар мен таулы өңірде жүретін автокөліктер қамтамасыз етуді ойластыруда.

Рахман бұлақтарында емделушілер мен туристерге Көккөл сарқырамасын, Мұзтауды, Қатонқарағай Мемлекеттік ұлттық табиғи паркін көріп тамашалауға мүмкіндік бар.

2010-2012 жылдар аралығында, облысқа әр жыл сайын туристердің келу саны көбейіп келеді.

Бүгінде Катон – Қарағай кәсіпкерлері бар мүмкіндіктерді орынды пайдалануға талпыныс жасауда. Осы мақсатпен Өскемендегі «Бипек-авто» компаниялары «Рахман қайнары» демалыс орнына инвестиция тартуды бастады. Қатонқарағай аймағында бүгінгі күні «Рахман қайнары» санаториясы, «Нұрбұлақ», «Ақсу», «Баян» емдеу орындары жұмыс істейді. Катон-Қарағай ауданындағы «Тұлпар» шаруа қожалығы «Ақ қайың» сауықтыру кешені пантымен және фитоемдеу тәсілдерін қолданып отыр. Топқайың аулының жанында 150 орындық сауықтыру-туристік базасы салынды.

Катон-Қарағай ауданындағы «Байтур-сервис» серіктестігі санаториялық кешен салуды жоспарлап отыр.

Соғыс және еңбек ардагері, Шығыс Қазақстан облысының құрметті азаматы Төлеухан Қоғабаеттың «Рахман қайнары» деген өлеңінен үзінді келтірейік.

Бірден-ақ көзді тартар табиғатың,  
Тіл жетпес суреттеуге сыр-сипатың,  
Алтайдың төр басынан орын алдың,  
Мұзтаудың етегіне барып жақын.

Жәудіреп бүлдіргені, тошаласы,  
Жоқ сірә, жидектерден бос арасы.  
Жомарттығын әйгілеп бұл өңірдің,  
Шақырар бал сапырып омарташы.

Қоршаған биік шыңдар жан-  
жағыңды,  
Көтеріп, көркейтіп тұр аруағыңды,  
Жарқырап айнадай боп көлің жатыр,  
Арттырып алар үлес салмағыңды.

Шектелмес ен байлығың мұныменен,  
Артық боп жаралыпсың шыныменен.  
Талай жанды қатарға қостың емдеп,  
Шипалы, радонды суыңменен.

Беткейде самырсын мен қарағайың,  
Қызықтырар ішіне енген сайың,  
Қатар өссем сәнімді бұзады деп,  
Етекте тізбектеліп тұр ақ қайың.

Күттірер көп қуаныш болашағы,  
Сән түзер сауықтыру қалашығы.  
Бәрі де адам үшін – ізгі мақсат,  
Салтына өскен елдің жарасады.

-деп ардагер ағамыз Төлеухан Қоғабает өзінің «Жақсыдан шарапат» деген кітабында, Шығыстың ғажайыбы «Рахман қайнарының» болашағы жайында тебірене жырлайды.

(2 желтоқсан, 1983 жыл).

1995 жылы Шығыс Қазақстан ТОО «Рахмановские ключи» мекемесі туристік нарыққа шығып, қазіргі таңда өз қызметін көрсетуде. Соңғы жылдары курорттың сервисі жақсарған.

Санатория жыл көлемінде үздіксіз жұмыс істейді. Қазіргі уақытта айына 100 адамға дейін қабылдайтын мүмкіндігі бар. Екі қабатты коттедж, VIP-апартаменттермен қамтылған.

Шығыс Қазақстан – туризмді дамытуға өте қолайлы аймақ. Бұл таулы аймақтың ғажап табиғаты, таза ауасы, өзен-көлдері, өсімдік дүниесі, жануарлар әлемі өте бай.

Адам қолымен жасалған көне тарихи мұралар мен тарихи орындар да көптеп саналады. Алтай туризмін дамыту, осы бір жұмысты жолға қою жағдайы, біріншіден қаржыға байланысты. Көп мәселе осы аймақтағы халықтың жағдайына, қаражатына байланысты. Айта кететін болсақ, туризмді дамыту үшін, ең бірінші қажеттілік – жарнама. Бірақ жарнама беру өте қымбатқа түседі. Оған көп жағдайда қаржының ыңғайы келе бермейді.

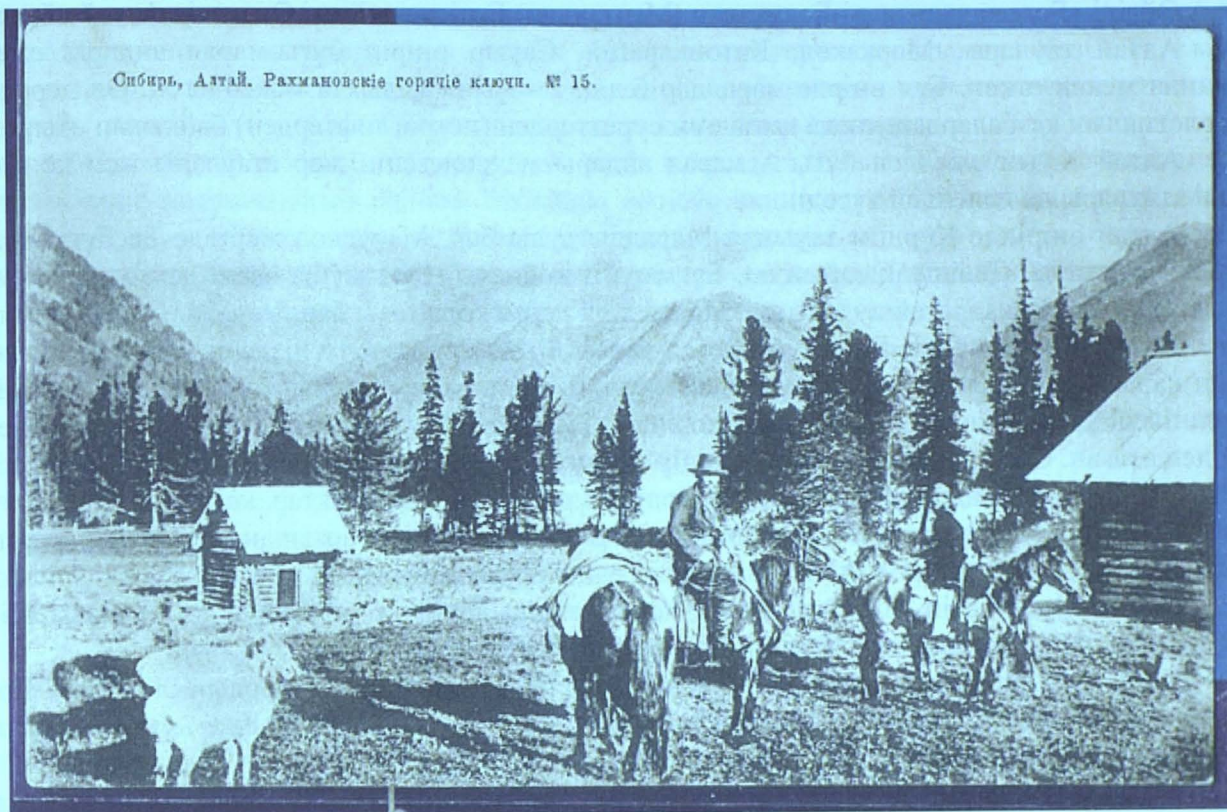

«Рахман қайнары» санаториясы.

## Алтайдың кербез сүлу кер маралы (Шығыс ғажайыбы)

Ежелден суы сүт болып ағатын, шөбі бал болып таматын Өр Алтай өңірі ғой бұл. Осы өңірді халық Ақсу деп атаған. Бұл – қасиетті Алтай төрінен басталатын Қатын өзені, Бұқтырма, Алқабек, Ертіс өзендерінің алқабы еді.

Әйгілі «Беловодье» жері-Белухадан (Мұзтаудан) Ертіске дейінгі Оңтүстік Алтай аймағы.

Алтай таулары, Марқакөл, Катонқарағай, Сауыр өңірін бұғы-марал аңдары ежелгі заманнан мекен сткен. Бұл өңірде маралдар б.д.д. I – мыңжылдықта мекендеген. Ол деректер археологиялық қазбалардан, тасқа қашалған суреттерден (петроглифтерден) байқалып отыр.

Алтай тауын ежелден бұғы – марал аңдары мекендегенін жер атаулары мен қоныс – мекен атаулары да дәлелдей түседі.

Алтай өңірінде Күршім тауында Маралды аулы бар. Марқакөл жерінде Бесбұғы аулы, Бұғыбай қыстауы, (Байшуақ сайында), Бұғымүйіз қойнауы, Бұғымүйіз өзені деген ежелгі жер атаулары бар. Катонқарағай ауданында Марал көлі деген көл атауы бар.

Марқакөл өңіріндегі Бұғымүйіз деген жерде, бұғылар жазда мүйіздерін тастайтын кезде, қалың қарағайдың арасынан тобымен әдейі жүгіріп өтеді екен. Қарағай бұтақтарына соғылып, босаған мүйіздері ілініп, түсіп қалатын көрінеді. Бұл кезеңді халық «Бұғылар мүйізін шешетін кез» деп атаған. Сол қарағайлы орманды өңір бүгінге дейін «Бұғымүйіз» аталып кеткен.

Сол ерте кезеңдерде Марқакөл өңірінде ұранхайлар, қалмақтар көп тұратын болған. Бұғы мүйізін шешетін кезде сол халықтар бұғылар тобының артынан ерс жүріп, түскен мүйіздерді жинап алып, бұғы мүйіздерін қытай еліне саудаға шығарып тұрған.

Ақсу өңірін естіп, алыстан келіп қоныстанушылар көп болған. Ақсу аймағы Сібір шаруаларын қызықтырып Алтай жеріне қоныстана бастаған.

XVIII ғасырдың басында орыс жерінен келген қоныстанушылардың Жоғарғы Ертіс бойында, Бұқтырма өзені бойында Бекалқа, Берел, Печи т.б. шағын қоныстары пайда болады. Қоныстанушылар саны жыл сайын өсіп отырады.

XVII–XVIII ғасырларда Ресейден қудаланып келген және тұтқыннан қашып келген қоныстанушылар жабайы маралдарды қолға үйретіп, бұғы шаруашылығы дами бастайды.

Алтай өңірінде марал шаруашылығының негізін қалаған Бекалқа аулына қоныстанушы Авдей Шарыпов болған. Ағайынды Шарыповтар маралды қарапайым жолмен аулаған. Олар маралдардың суға баратын жолына шұңқыр қазып, оны ағаш бұтақтарымен бүркеп қоятын. Орға түскен маралды әдейі әзірлеген саты–қоршауға жіберіп отырған. Осындай әдіспен Шарыповтар 1835 жылы марал өсіру шаруашылығын бастаған.

Осыдан бастап жеке меншік марал ұстанушылар көбейе бастады. Олар марал пантасынан мол пайда тауып отырды. Пантыға деген сұраныс жыл сайын өсіп отырды. Марал шаруашылығы өте кірісті болған. Марал еті дәмді, биологиялық қасиеті жоғары болған, терісінен былғары жасалған.

Жске марал өсіруші шаруашылықтар негізінде 1924 жылы «Қатонқарағай» бұғы совхозы, 1928 жылы «Жоғарғы –Катон» марал совхозы құрылған.

(Зырян мемлекеттік мұрағаты, 6 қор I-опис 18,9 іс).

1937 жылғы 1 қаңтардағы мәлімет бойынша «Қатонқарағай» марал совхозында барлығы 2073 марал, оның ішінде мүйізді марал – 711, мүйізі бірінші кесілген - 116, теңбіл бұғы – 21 болған.

Осы шаруашылықтар 1934 жылдары 1128,8 килограмм панты, 46 килограмм тарамыс, 1135 центнер ет, 108 дана тері тапсырып отырған.

Қазақ ССР Министрлер Советінің 1968 жылғы 7 мамырдағы бұйрығы бойынша «Қатонқарағай», «Өрел» марал совхозы құрылды.

«Қатонқарағай» марал совхозы орталығы Жамбыл аулында болды. «Жоғарғы -Катон» марал совхозы Усть-Коксинск аймағының құрамынан 1955 жылы Катонқарағай ауданына ауыстырылды.

(Шығыс Қазақстан облыстық мұрағат материалдарынан).

Марал – ірі аң. Салмағы 125-415 килограмм, тұрқы 175-245 сантиметр болады. Марал республикада тек Шығыс Қазақстан облысында өсіріледі. Ежелден марал Сауыр, Тарбығатай, Оңтүстік Алтай тауларына таралған.

1983 жылдары теңбіл бұғы мен марал саны облысымызда едәуір өсті. Бұл жылдары шаруашылықта 8040 марал, 3050 теңбіл бұғы болды.

Жылына 4846 килограмм пант даярланды. Кей жылдары 6430 килограмм пант тапсырылып отырған.

Марал өсіру шаруашылықтарының ғылыми-зерттеу жұмысымен ҚазССР Ғылым Академиясының зоология институты шұғылданады. Республиканың зоология институты марал-бұғы өсіру, панты өндіру ісіне 1962 жылдан бастап көңіл бөле бастады.

1995 жылы 17 мамырда Мемлекеттік мүлік жөніндегі Шығыс Қазақстан территориялық комитеті конференциясының шешімі бойынша «Ақсу» акционерлік қоғамы құрылды. «Ақсу» акционерлік қоғамы марал шаруашылығына негізделіп құрылды.

Қабанбаев Асқар Айтқұлұлы «Ақсу» акционерлік қоғамының тұңғыш президенті. Марал шаруашылығы тарихын 1928 жылдан басталды десек, Асқар Қабанбаев бұл үлкен шаруашылықтағы 18-ші директор. Асқар Қабанбаев –іскер, білікті жас кадр. Өз ісінің нағыз шебері. Білім бар жерде осу де бар, өрлеу де бар екендігі сөзсіз.

Бұғы – марал шаруашылығы өте кірісті сала. Бірақ еңбегі ауыр. Дала тағысын сырын біліп, пайдағы жарату оңай шаруа емес.

Қазір Катонқарағай марал шаруа қожалықтарында ерте уақытта Қиыр Шығыстан әкелінген 11 мыңға жуық марал және 1700 теңбіл бұғы бар. Ауданның ең ірі марал шаруашылығы пантокрин мен пантогематоген өндіруге мамандандырылған «Ақсу - ДЭЕН» Қазақстан – Корей бірлескен кәсіпорны, жұмыс істейді.

Және «Ақмарал» жеке шаруашылық фирмасы, «Маралды» шаруа қожалығы жұмыс атқарады. Қожалықтың төрағасы Толқын Райысов. Толқын Мұқтарбайұлы Алматының ауылшаруашылығы институтын бітіріп келген жас маман. Ол – кеншар кезінде бас инженер, партком хатшысы болып қызмет істеген тәжірибелі маман еді. Ол шаруашылықты басқару үшін, елдің сеніміне ие болу, жұмысшыларға жағдай жасау қажеттігін ойластырды.

Бас мамандарын да соған үйретуден бастады. Бас мамандар зоотехник Қамзабек Рахымбаев, мал дәрігері Сабыржан Жамбылов, Толқын Райысовтың пікірін қолдады.

Осындай басшылықтың нәтижесінде «Катонқарағай» марал кеншарының экономикалық жағдайы нығая бастады. Жапонияның «Чори» фирмасымен бірлесіп жұмыс істеп келеді.

Асқар Қабанбаев басқаратын «Ақсу» акционерлік қоғамында 110 машина, 120 трактор, 150 тонна мал соятын қасап цехы, 150 тонна ет сақтайтын тоңазытқышы бар. Даяр болған марал еті ресей фирмаларына сатылады. Тері илейтін цехтар сапалы былғары беріп отыр.

Алтай өңіріндегі жер жәннаты Катонқарағай – марал шаруашылығының Отаны. Бұл шаруашылық алғаш осы Катонқарағай жерінде пайда болып, басқа көп аймақтарға таралды. Айта кетсек таулы Алтайға және Марқакөл өңіріндегі Балықтыбұлақ аймағында Марқаның теңбіл бұғылары кеңінен өсіріліп, марал саны көбейіп келеді. Марал өсіретін шағын шаруашылық бар. Мұнда жазда демалушылар және марал сорпасымен емделушілер бар.

Зайсан ауданындағы Сауыр тауының биіктерінде «Қызыл - Қия» кооперативі марал өсіру шаруашылығымен шұғылданады.

«Қызыл - Қия» кооперативі даярлаған панты өнімдері, бұл күнде әлемдік сұранысқа ие болып отыр. «Қызыл - Қия» кооперативі Оңтүстік Кореяға, Гонконг фармацевтикалық фирмаларына панты өнімдерін шығарып отыр.

Іскер азаматтардың «Марал – бұғы шаруашылығын» дала тағысын, шаруашылықтың өте пайдалы саласына айналдырып отыруы, құптарлық үлкен іс екендігі сөзсіз.

Марал шаруашылығынан алынатын ең бағалы өнім – емдік шикізат панты (пант). Одан Шығыстың халық медицинасында ерте кезден белгілі, емдік қасиеті өте жоғары дәрі-пантокрин әзірленеді. Пантокрин халықаралық рынокта аса жоғары бағаланады. Қытай, Корея, Тибет елдерінде осыдан 4000 жыл бұрын адамдар бұғы мүйіздерін емдік қасиеті үшін пайдалана білген. Бұл елдерде марал мүйізі 101 ауыруға ем болатындығы айтылады. Корея, Қытай

елдерінде балаларға 6 жастан бастап панты ұнтағын тамаққа қосып береді. Әр үйде кесілген бір түйір бұғы мүйізін сақтау халықтың салтына айналған.

Марал мүйізі жазда маусым айында пісіп–жетіледі. Кесілген жұмсақ мүйізді кептіріп, әзірлеу жұмысы бір айға созылады. Мүйізді арнайы қазандарда қайнатып, 100 градустық ыстық температурада кептіреді.

Марал шаруашылығын дамытуда Катонқарағай ауданының әкімі Алтайбек Сейітовтың еңбегі зор. А.Сейітов – білімді, білікті, өмір тәжірибесі мол маман. Іскер - басшы.

Дала тағысын, марал шаруашылығын игеруде Асқар Қабанбаев, Толқын Раисов, Нұрлан Тоқтаров сияқты кәсіпкерлерге аудан әкімі Алтайбек Сейітов біліктілікпен көп қолдау жасаған.

Алтайбек Сейітов марал шаруашылығын ұйымдастыру арқылы жергілікті халыққа табыс көзін ашты. Халықты жұмыспен қамтамасыз етті.

Осы марал шаруашылығының жандануы аудан экономикасын көтеруге үлкен үлес қосты. Аудан әкімінің қолдауымен марал пантасы әлемдік нарыққа шығарылды.

Сондай-ақ, Алтайбек Сейітовтың іскер басшылығымен Катонқарағай өңірінде туризм саласы өз жұмысын дамытты. Туризм саласында 1000-даған адамды жұмысқа тартуға мүмкіншілік жасалды.

Табыстың көзін білетін, басшылықтың ретін білетін әкімге, Алтайбек Сейітовқа, бұл күнде халық риза.

Облыстағы марал шаруашылықтары панты өнімдерін экспортқа шығарып тұрады. Сонымен қатар отандық фармацевтикалық зауыттарға да шикізат жіберіліп тұрады.

Катонқарағай ауданының әкімі Алтайбек Сейітовты және «Ақсу» акционерлік қоғамының президенті Қабанбаев Асқар, кәсіпкер Тельман Қабыкенұлы марал шаруашылығының негізінде панты моншасы арқылы емделу жолдарын ұйымдастырған. Панты моншасы адам ағзасына өте пайдалы, емдік – шипалық қасиеті жоғары болатындығы халықтық медицинада ертеден белгілі болған.

Панты моншасы қазір марал шаруашылығындағы бизнестің бір саласына айналып отыр. Әр ауылда демалыс коттеждері, ванна қабылдау бөлмелері, қонақ бөлмелері, асхана жұмыс істейді.

Әр коттеждің өз дәрігері бар. Дәрігерлер емделушінің денсаулығын тексеріп барып, панты сорпасын қабылдауға рұқсат береді.

Панта моншасына, бұғы мүйізінің сорпасына, түсіп емделу мақсатымен Ресейден, Алматы, Өскемен, Астана қалаларынан келіп, емделуші адамдардың саны жыл сайын көбейіп келеді.

Катонқарағай ауданындағы марал шаруашылығын ұйымдастырушы азаматтар марал санын 10500-ден асырып, көбейтіп отыр. Қазір 16 марал шаруашылығы жұмыс істеп тұр.

Ең ірі марал шаруашылығы «Катонқарағай марал паркі». Бұл шаруашылық марал және теңбіл марал өсіреді.

Осы шаруашылықтың жетекшісі және Қазақстан марал өсіру бірлестігінің төрағасы, техника ғылымының кандидаты Нұрлан Тоқтаров.

Катонқарағай «Бұғы паркі» шаруа қожалығында 480 марал, 1450 теңбіл бұғы өсіріледі. 2012 жылы шаруа қожалығы 1200 кг жаңа кесілген мүйіз дайындаған. Бұл көрсеткіш әлемдік нарықтағы бұғы мүйізіне деген сұраныстың 5% құрайды.

Бұл шаруашылық тамақтандыру академиясы мамандарымен бірлесе отырып, «Восточный Эликсир» өнімін шығарып отыр. Бұл өнімді космонавтар, Талғат Мұсабаев, космос турисі Дениса Тито экипаж тамақ мәзіріне қосқан.

Осы шаруашылықта пантокриннің келесі өнімдері шығарылады: «Катонқарағай» бальзамы, «Панта Медовый», «Белуха» бальзамы және «Эликсир восточный» шығарылады. Сонымен қатар, 15 түрлі белсенді биологиялық өнімдерді қолданысқа шығарып отыр.

Қазіргі таңда ірі өндірістерде істейтін жұмыскерлердің денсаулығын сауықтыру шараларын ұйымдастыруда Қазақстан бойынша 30 санаторияда пантокрин және панто ем-шара қолданылады. 2012 жылы 13 мың адам тынығып, ем-шара қабылдаған.



Қазіргі уақытта халықаралық стандартқа сай 3 жұлдызды санаториялар салынуда: «Ақшарбақ», «Жазаба», «Маралды» санаториялары жұмыс істемек.

Қатонқарағайлық кәсіпкер азаматтар бүгінде маралды ауыл шаруашылығы малдарына жатқызу туралы пікір көтеріп отыр. Олар маралды асыл тұқымды мал шаруашылығына айналдаруды көздеуде. Қазақстан Ауыл шаруашылық департаменті бұл мәселеге қолдау жасаса деген құнды пікірлерін ортаға салуда.

Бабаларымыздан қалған төрт түлік малға бесінші бұғы – марал түлігі қосылса деген талаптарын құптарлық іс деп қарауға болады.

Сібір халықтары ежелден маралды үй малы ретінде пайдаланып, шанаға шегіп, көлік ретінде қолға үйреткені белгілі.

Қатонқарағайлықтардың маралды ауыл шаруашылық малына жатқызып, бұл түлікті халықтың қажетіне кеңінен қолдану жайлы пікірлері мемлекет тарапынан қолдау табары сөзсіз.

Марал шаруашылығы мемлекеттен көмек күтеді.

Бұғы – табиғат жарасымы. Бұғы – сымбатты жануар. Бұғы – тобымен, үйірімен жүретін аң. Олар биік таулы, орманды аймақтарда тобымен жүріп тіршілік етеді.

Маралдар арша, шырша, самырсын ормандарын мекендейді. Жазда шөптесін жайлымдарда көректенеді. Қыста бұта, майда бұтақты ағаштармен көректенеді. Қар қалың жауған жылдарда маралдарды шаруашылықтар қосымша көректендіреді. Ол үшін жазда даярланған пішенді марал саты-қоршауларына мөлшермен шашып отырады. Марал дұрыс көректенсе, кесілген мүйіздер де сапалы болады.

Бұғы шаруашылықтарда жоспарлы түрде ауланып, іріктеледі.

Бұғыны аю, қасқыр тәрізді аңдардан қорғау үшін биік қоршау – сатыларда өсіріледі.

Ең алғаш Қытай дәрігері Ли-Ши-Чжень 1596 жылы пантамен емдеу тәсілдері жайлы «Лу-Жунь» деген еңбегін жазған. Және Цао-Ган-Мун фармакологиясының негізін қалаған.

Бұғы өсіру фирмалары әлемде Жаңа-Зеландияда, Ресейде кездеседі. Жаңа Зеландияда 40 мың бұғы фирмасы бар. Онда 2 миллион бұғы өсіріледі. Жылына 500 тонна мүйіз шикі заты әлемдік нарыққа шығарылады.

Ресейде 50 тонна, Қазақстанда 5 тонна бұғы мүйізі шығарылады.

Бұл теңбіл бұғылар, кербез мінезді кер маралдар – Алтайдың, Шығыс өңірінің тамаша байлығының бірі. Баға жетпес ғажайыбы болып саналады.



Кесілген марал мүйіздерін кептіру орны.

## **Берел қорымы** (Шығыс ғажайыбы)

Алтай – түркі жұртының ежелгі Отаны. Оны танытатын құнды белгілер бұл өңірде сайрап жатыр деуге болады. Бұған жататын белгі – деректер: көне қорымдар, тастағы жазулар (петроглифтер), аңыз–әнгімелер, салт–дәстүр ұқсастығы, жер–су атаулары, туыстас түркі тілі тағы басқа тарихи белгілер көп.

Алтай – сан ғасырдың тарихын бауырына басып жатқан аймақ.

Әйгілі ғарышкер В.В.Аксеновтың сөзін келтірейік:

«Әлемнің талай елін араладым. Жер шарын екі рет космостан (ғарыштан) көріп, тамашаладым. Бірақ осы жердей, Алтайдай, көркем жерді көрген емеспін» – дейді ғарышкер.

«Алтай – байлықтың байтағы, кеннің қазынасы, тарихтың терең шежіресі» – дейді Өр Алтайдың аяулы ұлы Оралхан Бөкеев.

Осындай көне тарих қойнауынан жеткен, құнды белгілердің бірі – Берел қорымдары.

Берел қорымдары Шығыс Қазақстан облысы Катонқарағай ауданының әкімшілік аймағында Ресей, Монғолия, Қытай мемлекеттері шекараларының түйіскен жерінде орналасқан. Берел обалары - Алтайдың оңтүстік–батыс өңірінде жатқан көне тарихи орындар.

Өр Алтайдың - Евразия құрылымындағы өркениеттің алтын бесігі болғандығы жайлы пікірлер соңғы уақыттарда көп айтылып, көп жазылып жүргендігі белгілі. Европа ғалымдары мен зерттеушілері Алтай өңіріне келуі жиілеп, мұндағы тарихи орындарға ерекше ынта танытып отыр. Олар ғасырлар бойы Алтай тауларын мекендеген көшпенділер өркениетіне қызығушылықпен қарауда.

Бұқтырма өзенінің оң жақ жағасынан басталатын қыратты жазықтың бойымен Бұланты өзені ағып өтеді. Осы Бұланты өзенінің арғы жағасындағы жасыл шалғынды жазықта Берел қорымдары орналасқан.

Бұл аймақта археологиялық қазба жұмысы басталғалы 15 жылдай уақыт болғаны белгілі. Осы уақыттың ішінде 20 оба ашылып, ғылыми зерттеу жұмыстары жүргізілді. Обалардың көпшілігі б.з.д. бірінші мыңжылдық кезіндегі Алтай аймағындағы көшпелі халықтардың көсемдері мен ақсүйектерін жерлеген орындар екендігі анықталған.

1997 жылы маусым айында Катонқарағай ауданының Майемер аулына таяу жерде археологиялық қазба жұмысы басталады.

Бұл археологиялық ғылыми зерттеу жұмысына Францияның Ұлттық ғылыми зерттеулер орталығы (CURS), Әл-Фараби атындағы ҚазМУУ, Ресейдің Кемеров университеті ғалымдарымен біріккен қазба жұмыстарын жүргізген.

Сол кезде Берел жазығындағы тас қорымдардың ең үлкені Берелдік №11 Обаны қазуға ұйғарылды.

1998 жылы жаз айының басында Берелдегі №11 оба және №18 обаларды қазу жұмысы басталды.

Берел қорымдарындағы археологиялық қазба жұмыстары кезінде Республика Ғылым академиясының түрлі институттарынан келген ғалымдар және Алматыдағы Қазақ ұлттық университетінің, Семей университетінің оқытушылары мен студенттері қазба жұмысына қатысқан.

Берел қорымдарын ашу, археологиялық зерттеу жұмыстары белгілі археолог ғалым Зейнолла Самашевтің жетекшілігімен жүргізілді.

1998-1999 жылдары құрамында Ресей, Белгия, Италия мамандары бар қазақ – француз бірлескен экспедициясы Берел жазығында қазба жұмыстарын жүргізеді.

Бұқтырма өзенінің жағасындағы «Патшалар қорымы» деп аталатын обалардың мұздатылған тоң қабаттарынан, ғылымға аса құнды археологиялық қазбалар табылған.

Тарихшылар мен ғалымдар, археологтар «Ұлы даланың кіндігі» деп танылған Алтай жерінде ежелгі деректерде скиф – сак тайпаларының мекендегені жайлы жазады. Олар асқан жауынгер тайпалар болған. Алтай өңірінің көп жерінен табылып отырған деректерге қарағанда,

ол тайпалардың металл қорытып, металл өңдей білгендерін дәлелдейді. Скиф – сак тайпалары зергерлік өнерді меңгерген. Әшекейлік бұйымдардың көп түрін жасай білген. Алтыннан, қоладан, ағаштан, теріден, мүйізден жасаған бұйымдар өзінің алуан түрлілігімен қайран қалдырады.

Олардың жасаған бұйымдары, қиял – ғажайып ішберліктері бүгінде әлемді таңырқатып отырғаны белгілі.

«Скиф – сибір аң стилі» деп аталатын ежелгі көшпелілер өнеріне тән, ерекше мәнерде орындалған жылқы әбзелдері, басқа да әшекейлік құндылықтардың арқасында Берел қазбалары әлемге танымал болды.

Алтайдағы Берел қорымынан табылған ғажайып жәдігерлер скиф – сак дәуірінің әлемді таңдай қақтыра таңырқатқан қайталанбас өнерінің жалғасы болып табылады.

Осы Берел қорымында табылған археологиялық қазбалар бүгінде үлкен жаңалық, айтулы ғылыми табыс ретінде бағаланып отыр.

Берел қорымдарын ашу, оны жан-жақты зерттеп зерделеудегі негізгі мақсат, міндеттер жайлы тарихшы ғалым, археолог Зейнолла Самашевтің өз пікірлерінен деректер келтіре кетейік:

«Берел қорымдарындағы зерттеуді бастаудағы негізгі себеп, осы өңірде өмір сүрген ежелгі көшпенділердің өмірі мен тұрмысы, діни нанымы, қоғамдық құрылысы, этноәлеуметтік және мәдени үрдістері тағы басқа маңызды мәселелер жөнінде бұрын белгісіз болып келген заттай деректерді анықтап, соларға сүйене отырып, соның негізінде жаңа теориялық және методологиялық тұрғыда ғылыми тұжырымдар жасау. Осы аймақта өмір сүрген көне тұрғындар мен қазіргі қазақ этносының тарихи сабақтастығын заттық деректер ғана емес, молекулярлы-биологиялық тағы басқа пәнаралық зерттеулер негізінде дәлелдеп, зерделеу жайлы ойлар болған еді.

Мұнда жоғарыда аталған міндеттерді шешуге көмек болар ерекше мағлұматтардың жатқанын, әрине, сездім. Бірақ бұл қорымдардан әлемге әйгілі құндылықтардың ашылып, ескерткіштің ұлттық нышанға айналарын болжамаған едім» – дейді ғалым Зейнолла Самашев.

Зейнолла Самашев - Алтай, Марқакөл, Ақжайлау қорымы, Қара Ертіс өңірі, Нарын, Қалба тауы, Тарбағатай аймақтарындағы көптеген археологиялық зерттеу жұмыстарына қатысқан. Бұл өңірдегі жартас жазулары, тас бейнелер, көне қорымдар жайлы көп деректермен таныс ғалым.

Зейнолла Самашев көрген – түйгені көп, тәжірибесі мол ғалым екені белгілі. Ғалымның білгірлігі, ғылыми жұмысқа тиянақтылығы, биік мақсатты іскерлігі өз пікірлерінен, өзінің сөздерінен танылып отырады.

Ойымыз нақтылы болу үшін, ғалымның өзінің мына бір дерегіне тоқтала кетейік:

«Берел обаларын ашқан кезде негізгі міндеттердің бірі ретінде обалардың жер үсті құрылымының құрылымдық және архитектуралық ерекшеліктерін мұқият тексеріп, құжаттау мәселесіне ерекше назар аудару ескерілді.

Себебі бұған дейін таулы Алтай өңірінде бұрын – соңды зерттелген Пазырық мәдениетіне жататын қорымның біреуі де барлық қабаттарын тіркей отырып қазылмаған. Олардың астындағы тоңның қалыптасу механизмі мен табиғаты туралы ғалымдар арасында бір – біріне қайшы келетін көзқарастар қалыптасқан еді.

Берел обаларын далалық зерттеу және алынған материалдарды өңдеу ісінде Отандық және шетелдік көптеген ғалымдар ат салысты.

Даладағы фотоқұжаттау жұмыстарын Ю. Черкашин, А.Шотбаев, Е. Төлегенов жүргізді.

Олжалардың түсірілімін Ю. Чершин, О. Бедиялов, неміс маманы Маркус Флоринан жасады. Сызу және графикалық жұмыстарды Б. Жаңабаев, Ғ. Қиясбек, француз мамандары А.Корнет, Д.Молез іске асырды» – деп жазады З.Самашев.

(«Берел –Berel» Алматы 2011 ж 8-9 бет).

Берел аймағындағы обалар қазір «Патшалар қорымы», «Тоң басқан обалар кереметі» деп аталып кетті.

Оба дегеніміз – аса күрделі архитектуралық құрылыс. Әрбір құрылымдық элементінің өзінше атқаратын пункциясы болған. Обалар тастардың, ретсіз жиындысы емес. Таңдап алынған тақтайдай жалпақ тастар мен домалақ малта тастар қолданылған. Тастарды рет – ретімен жүйелі түрде қолданып отырған. Тас үйінді бірнеше қабаттан тұрады. Тастар өзен аңғарларынан, тау беткейлерінен тасымалданған.

Обаның қазіргі биіктігі 2 метрден артық. Обалар б.з.д. 1- мыңжылдықта тұрғызылған. Сонда 2000 жылдан артық мезгілдің ішінде құрылыс біршама аласарған. Ғалымдар құрылыстың алғашқы биіктігі 4-5 метрдей болғандығына болжамдар жасайды.

Обалар тек қана тастан жиналады. Егер 4-5 метр биіктікте топырақпен жабылған болса, қабірдің тағанында тоң түзілмеген болар еді. Берел жазығынан ірі және ұсақ тастардан үйілген 40 оба табылған. Үлкен Берел обасының биіктігі 5 метр; көлемі 30 метр болған. Қабір шұңқырының тереңдігі 7-8 метр. Қабір тік төртбұрышты етіп қиюластырыла жасалған. Қабір шұңқырының ішін қарағаймен шегендеп өрген. Қабір тағанына жасыл алевролит тастар төселіп, оның үстіне самырсыннан ойып жасалған астау – табыт саркофак қойылған. Астау табыт самырсын қақпақпен жабылып, оның төрт бұрышына қоладан құйылған, алтын жалатып жасалған төрт құстың мүсіндерін орнатқан.

Самырсын табыттың сырты қайыңтозбен жабылады. Қабірдің табаны және табыттың үстіңгі жағы екі қабат самырсын тақтаймен жабылған.

Қайыңтоз, самырсын, қара жоңышқа тәрізді шөптерді пайдаланудың өзіндік сыры бар.

Мәйіттің денесіне балзамдау тәсілін қолданған. Көсемдердің қымбат сәнді киімдерін, қару – жарағын, асыл бұйымдар, ыдыс түрлері мәйітпен бірге жерленетін болған. Бұл бұйымдар табыттың оң жағына орналастырылады. Жылқылар табыттың сыртына, оң жақ іргесіне орналастырылады. Жылқылар барлық қымбатты ер – тұрман, жүген, өмілдірік т.б. қымбатты әбзелдерімен қойылып, қайыңтозбен жабылған. Осылай жерленген жылқылардың денесі тоң қабатында бұзылмай жақсы сақталған. Жылқылардың сол қалпында, барлық әшекейлік әбзелдерімен толық сақталуы өте ғажап нәрсе емес пе?

Осы Берел қорымдарындағы ғылыми зерттеу жұмыстары жайлы жазушы әрі тарихшы жерлесіміз Әлібек Асқаровтың «Алтай - алтын бесік, ата жұрт» деген саяхат (сафари) жазбаларындағы мына бір пікірін келтіре кетейік:

«Бұл дерек ғылымда, «Тоң басқан обалар кереметі» деп аталып кетті. Осы кереметтің арқасында қабірлерде Алтайдың ежелгі көшпенділері өмірінің бірегей жәдігерлері – киімдері, құрал – саймандары, ең бастысы адамның мүрделері мен бұзылмаған жылқының еті, денесі жақсы сақталып бізге дейін жетіп отыр.

Дәл осындай факторды ең алғаш В.В. Радлов 1865 жылы Үлкен Берел обасын қазған кезде кездестірген екен.

Сондықтан скиф – сак кезеңінің элитарлық обаларында, әсіресе Алтайдың «Патшалар даласы» қорымында көне көшпенділер өнерінің озық үлгілерінің кездесуі кездейсоқтық емес» – дейді Ә. Асқаров.

(Ә. Асқаров «Алтай – алтын бесік, ата жұрт» Астана, 2009 ж).

Берел қорымы – сақ дәуірінен сақталған тарихи ескерткіш. Шығыс Қазақстан облысы Катонқарағай ауданында Бұқтырма өзенінің оң жағалауында Берел ауылынан оңтүстік–батысқа қарай 7-8 км жерде орналасқан.

Ескерткіштің координаттары: 490 ° 20 сағат солтүстік ендік, 860° 22 сағат шығыс бойлық. Обалар Бұқтырма өзенінен 40-45 метр биік беткейде жатыр.

Сақ және түркі кезеңдерімен мерзімделетін 70-тен астам обалардан құралған қорым 4000-1000 шаршы метр.

Қорымдағы ең ерте обалар б.з.б. 4-3 ғасырларда үйілген (2400-2300 жылдары бұрын), ал кейінгілері көне түркілер дәуірімен мерзімделеді – б.з. 7-8 ғасырларда (1200-1300 жылдары бұрын). Алғаш 1865 жылы В.В. Радлов, 1959 жылы С.С. Сорокин зерттеді. 1998 жылы халықаралық қазақ – француз экспедиция (жетекшісі З. Самашев) қорымның жаңа жобасын болжап, бірнеше қорғанды зерттеді.

Ең үлкен қорған ғылымға Үлкен Берел қорғаны деген атпен белгілі. Обалар таудың жақпар тастарымен араласқан өзеннің ұсақ малта тастарынан үйілген. Шұңқырда ағаш қимасы бар, оның сыртында элеуметтік мәртебесі жоғары адамдардың қабіріне бірге қосып көметін жылқы қаңқаларының жатуы, қарағайдың жуан дінгегінен қас жарып қашап жасаған астау – табыт ертедегі Алтай көшпенділерінің ескерткіштеріне тән.

Қазба кезінде қорғандардың ішінен бірнеше жылқының қаңқасы мен әбзелдерімен тоңда сақталған жылқы мумиясы, сыртына алтын жалатылған ағаш әпсескілер, адамның қаңқасы мен адам мумиясы алынды.

Берел қорымында 1997 жылдан қазіргі кезге дейін 20 ескерткіш зерттелді, солардың ішінде №4, 9, 10, 11 обаларынан тоң басқан қабірлер аршылды. Қорымнан табылған ақсүйектер мен скиф-сібір аң стилінде жасалған жәдігерлердің нәтижесінде әлемге әйгілі болды.

Жалпы көшпенділердің мәдени белгілерінің бір негізі – адамды жерлеу рәсімі. Этномәдени құбылыстар мен қарым-қатынастарды зерттеуде обалар құрылымы мен архитектурасының шешуші рол атқаратыны белгілі.

Патша обаларының табылуы – бұл осы халықта мемлекеттіліктің болғандығының белгісі. Мұндай ірі обаларда билік мұрагерлері және қоғамның бекзадалары жерленеді.

Берелдік құндылықтар қатарына обаны қазу кезінде табылған иірілген жіптен, арнайы ілмек бізбен тоқылған қанатты тұлпардың бейнесін айтуға болады.

Жүн жіпті иіру, тоқу және бояуының қанықтылығы бұл туындыға ерекше назар аудартады. Мұнда ашық қоныр және жасыл түске боялған екі түрлі жіпті пайдаланған. Екінші бір затта иіріп бояған жіптен ертоқымның бейнесі кестелеп тігілген. Мұнда жасыл және қызыл жіптерді пайдаланған.

Берелдің №10-обасында бірегей жапсырма кестелері бар. 10 ертоқымның үлгісі табылған. Бейнелер жіңішке иірілген жүн жіппен әдемі етіп шығарылған.

Бұл кестелер жергілікті өнер үлгісі екені анықталып отыр.

Осы ретте сабына этеш бейнеленген қола айна Берелдің №8 – обасынан табылған. Және осындай этеш бейнесі ердің кигіз жабуындағы әшекейлі өрнекте кездескен.

Бұл жәдігерлер Алтай көшпенділерінің жіп иіру, оны бояу, ою-сызу, кестелеп тігу, тоқу өнерімен шұғылданғандығын байқатады.

Берел қорымдарынан әшекейлі 10 ер-тоқым, жылқы әбзелдері, сүйектен жасалған жебенің ұштары, ағаш түймелер алтын мен қалайымен қапталған заттар табылған.

Бұғы, арқар, таутеке, бұлан т.б. аңдар бейнесі жасалған жәдігерлер алтынмен қапталған.

(Ғ.М. Қарасаев. «Алтай оңірі көне заманнан XX ғасырға дейін»).

Берел қорымындағы тоң басқан обалардың беретін мәліметтері де ерекше. Берел қорымындағы үлкен обаларда табиғат пен климаттың және обаны үйген материалдар мен ескерткіш құрылысының үйлесімінен пайда болған тоңның нәтижесінде органикалық денелер, ат әбзелдері, ағаш бұйымдары, ер тоқым, тері мен кигізден жасалған заттар шірімей жақсы сақталған. Берел қорымынан табылған заттарды зерттеуде алғаш рет жаратылыстану ғылымдарының әдістері пайдаланылды. Бұл зерттеулердің нәтижесінде ерте кешпілдердің ДНК-ын анықтауға болатын, сонымен қатар Берел даласының палеоэкологиясы, палеозоологиясы мен антропологиясы бойынша құнды мәліметтер алынып отыр.

Сак тайпалары көсемдері жерленген «Патшалар алқабы» аталған қорымнан айналасын мәңгі тоң (мұз) басып жатқандықтан, табылған тері, ағаш, сүйек тәрізді жәдігерлер бұзылмай жақсы сақталған.

Берел қорымынан өте әдемі безендірілген ертоқым табылып отыр. Ол қазіргі уақытта Қазақстандағы ең көне кезеңнің жәдігері болып есептеледі. Ертоқым жыртқыш аң терісімен қапталған. Ердің маңдайына грифонның аузындағы жануардың бейнесі сияқты айкастың композициялық шешімдегі бір сәтін бейнелейтін көрініспен безендірілген. Ертоқым алтын фолгамен және қалайымен қапталған әшекейлермен безендірілген.

Археологиялық деректер сактардың металл өңдеуші, құюшы, құрылысшы, құмырашы, зергер, ағаш шебері, асқан суретші болғанын дәлелдеп отыр.

Берел қазбалары әлемде теңдесі жоқ археологиялық құнды деректер беріп отыр. Бір ғана №11 қорғаннан алтынға оранған екі адам мен 13 аттың бұзылмаған денесі табылған. Аттардың денесінен кесіп алған етті иттерге бергенде иттер етті жеп қойған. Және итке зиянды еш нәрсе байқалмаған. Ғалымдар аттардың асқазанындағы шөптің құрамын зерттей келе, сол замандағы өсімдік флорасы қандай болғандығын анықтаған. Және мүрдені жерлеу уақытын анықтаған.

Бұл - 70-ке жуық көне сак дәуірінің қорғандары ғажайып мекен, аты әлемге әйгілі болып отырған зерттеу нысандарының бірі.

Дүниені дүр сілкіндіріп, тарихымызды ғасырлар тереңіне жылжытқан Берел қорғаны археологиялық туризм орталығына айналмақ. Бүгінде Берел өңірінде заманауи кешенді мұражай мен қазба көрмелері бой көтерді.

Егер нысан тиісінше жөнделсе, мұражайға келушілер жер қойнауындағы шыны күмбез астынан сәнді патша қабірлерін көруге болады.

Ежелгі Сак дәуірінің мәдениеті тұтастай осы өңірде сақталған. Бұл – нағыз сактар заманына саяхат. Зерлі бұйымдар мен құнды жәдігерлер әлем туристерін қайран қалдырды.

Берел обаларын ашу және зерттеу жұмыстарын жүргізген ғалымдардың, Зейнолла Самашевтің мақсатты терең зерттеу жұмыстарының жүзеге асатынына, зерттеу жұмыстарының, ғылыми сәтті табыстармен аяқталатынына сеніміміз мол. Алтай тарихының, Шығыс тарихының жарқын, жаңа деректер мен ғылыми жаңа беттермен толығатыны анық та, айқын.

«Ғалым – заман тамыршысы» дейді халық.

Алтай өңірінің, Шығыс аймағының ежелгі тарихы, табиғаттың ғажап әсемдігі, табиғи байлықтары жайлы деректер үстірт, өте аз әрі жұтаң беріліп келеді. Мұрағаттар мен мұражайларда терең мәнді, білімдік мәнді деректер жоқтың қасы.

Алтай аймағының, Шығыс өңірдің тарихы, шығыс халықтарының қалыптасу тарихы, ру – тайпалар тарихы жайлы зерттеулер осы кезге дейін өте таяз, көмескі болып келді.

Соңғы жылдары Шығыс Қазақстанда, Алтай мен Тарбығатай өңірінде археологиялық зерттеу жұмыстары кең қанат жайып келеді. Зерттеу, зерделеу жұмыстарының нәтижесінде құнды жәдігерлер мен деректер табылып отыр. Осы ерте темір дәуірінде орын алған тарих – мәдени үрдістер жайлы деректерге көпшілік үлкен қызығушылық танытуда. Өйткені, бүгінгі қазақ халқының заттық – рухани мәдениеті, дүние танымы, дәстүрлі мемлекеттілігі осы дәуірден басталатындығын ғалымдарымыз өз еңбектерінде дәлелдеп, жазып отыр.

Алтай тарихы толық ашылып, терең зерттелсе, әлем тарихына да көп өзгерістер кіретіні сөзсіз. Алтай – әлем тарихының кіндігі.



Берел қорымынан табылған құнды жәдігерлердің бірі.

## Шілікті қорымы (Шығыс ғажайыбы)

Тарбағатай өңіріндегі аса бір көрікті аймақ – Шілікті жері. Ежелгі заманнан бері бұл өңірден тарихтың талай салихалы көші өтіп, тарихымыздың талай кезеңдері ауысқаны анық. Оған дәлел тасқа жазылған жазулар мен тасқа қашалып салынған суреттер, осы өңірдегі көне қорымдар мен обалар. Осының бәрі бүгінгі күнге жеткен көне дәуірдің ізі екені белгілі.

Шілікті жері – айнала көгілдір таулармен қоршалған жасыл қойнау. Шалғынды дала. Таулардан құлай ағатын өзендер мен бұлақтар, жасыл желекке оранып тұратын өңір. Бұта – қарағаны, қайыңы мен тал – теректері бұлақ сайын ұйысып өсіп, төгіліп тұратын аймақ.

Бұл жердің ежелден Шілікті атануы да осы табиғи ерекшелігіне байланысты болса керек.

Бұл құнарлы жазық мал жайылымына да бай. Жазықтың құнарлы қара топырақты аймағына бұта, ши аралас астық тұқымдас шөптесін жайылымдарда бетеге, айрауық, қылқанды боз, ат қонақ, ақ селеу, жусан, қияқ тәрізді мал азығына қуатты шөптер өседі. Шілікті өңірі ежелден – шүйгін шабындықты, шұрайлы жайылымдық өңір саналған.

Шілікті жазығы Шығыс Қазақстан облысы Зайсан ауданының аумағында орналасқан. Ұзындығы –80, ені –30 шақырым. Осы жазықты оңтүстігінде Тарбығатай тауы, шығысында Сауыр – Сайқан, солтүстігінде Маңырақ таулары қоршап жатыр. Шілікті жазығының жағырафиялық жағдайы адам өмір сүруіне өте қолайлы. Жазы шыбынсыз салқын, қысы қарсыз және жылы болып келетін бұл аймақты, ежелгі тайпалар қола дәуірінен бері қоныстанған.

Шілікті даласындағы көне мәдениеттің аса бір өркендеген уақыты, б.з.д. 1-мыңжылдыққа сәйкес келеді. Бұл кезде Шілікті даласын сак тайпалары мекендеген. Шілікті даласында ерте темір дәуірінің, сак – үйсін кезеңінің 200 ден астам ескерткіштері бар. Олардың 50 қорымы патша және ақсүйек обалары. Бұл обаларды «Патшалар қорымы» деп атайды.

1909-1910 жылдары бұл ескерткіштерді бірінші зерттеген семейлік гидротехник Г.Н. Бокий еді. Ол Шілікті даласының шығыс шегінде орналасқан Шағаноба қорымдарын қазып, зерттеу жұмысын жүргізді.

1949, 1959 жылдары және 1961-1962 жылдары Шілікті қорымдарында профессор С.С. Черников барлығы 13 обаны қазып зерттеді. Ленинградтық археолог С. Черников зерттеген Шілікті қорымынан хайуанаттар стилінде жасалған алтын бұйымдар табылған. Олар қазір Санкт – Петербургтегі Эрмитаждың қорында сақтаулы.

2003 жылдан бастап бұл өңірде профессор Ә.Т. Төлеубаев зерттеу жұмыстарын жүргізді. Ә.Х. Марғұлан атындағы археология институтының ғылыми қызметкерлері Шілікті – 3 қорымының №1, Шілікті - 2 қорымның №1,2,4 қорғандарында зерттеу жұмыстары толық жүргізіледі. Қорымдар тобындағы соңғы қызықты жаңалық берген Қараоба кейде Бәйгетөбе деп аталатын қорым. Ол Жалшы аулының оңтүстік жағында орналасқан. Қорымның биіктігі 7, 9 метр, диаметрі 99 метр.

Шілікті қорымының Бәйгетөбе обасынан барлығы 4303 дана алтын заттар табылды. 153 алтын қапсырмада барыс бейнесі, 36 қапсырмада бүркіт бейнесі, 20 қапсырмада бұғы, 39 қапсырмада аюдың баласы, 1 қапсырмада арқардың бейнесі, 23 әшекей салпыншақ, 63 өңделген түтік тәрізді әшекей бұйымдар табылған. 17 жапырақты алтын жолақтар, 20835 алтын сырғалар табылған. 743 шығыршық тізбелер табылған.

Шілікті қорымынан профессор Төлеубаев бастаған ғылыми топ 2003 жылы алтынмен көмкерілген, киімімен толық сақталған сак патшасының мүрдесін тапқан.

Шілікті қорғанындағы «Алтын адам» - б.д.д. VII ғасырдың басындағы құнды жәдігерлердің бірі. Бұл – Қазақстан бойынша табылған үшінші алтын адам.

Мүрденің киіміне 4325 алтын пластинкалар тағылған. Бір кереметі, осы бұйымдардың ішінде билеушінің символы – лазурит сәуле шашып тұрған бес қырлы алтын жұлдыз болған. Бес жұлдыз бедерленген алтын жәдігер сак дәуірінің бірегей туындысы болып табылады.

Сонымен қатар обадан 15 қола жебе және жебе салатын қорамсақтың қалдығы табылған. Қима табыттың ішінде 50 жастағы еркек пен 50-60 жастағы әйел жатты. Және бірге жерленген

заттар жатты. Өліктерді қабірге дәліз – дромос арқылы кіргізген. Артынан дромос бөренелермен жабылып, уатылған тастармен көмілген.

Ғылыми зерттеу кезінде алынған мәліметтерге қарағанда Шілікті қорымы б.з.б. VIII ғасырларда сактар қонысының ірі мәдени – тарихи мекені болғаны анықталып отыр. Бұл қолайлы алқапты «Бабалар жерұйығы» ретінде құрметтеп, қайтыс болған тайпа патшаларын, рулар көсемдерін, құрметті адамдарын жерлеген. Биіктігі 10 метр, көлемі 90 метр кейде 100 метрлік обалар тұрғызу салты болған. Сол кезде бұлай жерлеу тәртібін «Патша сарайы рәсімімен жерлеу» деп атаған. Бұл рәсімдер түркі тектес халықтардың көпшілігінде сақталған. Ескерткіштің осыншама ірі көлемі онда жерленген адамның қоғамда өте жоғары мәртебеге ие болғандығын дәлелдейді. Бәйгетөбе қорымында сак жұртының ең алғашқы патшаларының бірі жерленген.

Тарбағатай өңіріндегі Шілікті қорымы, Катонқарағай өңіріндегі Берел қорымы, Марқақөл өңірінде Ақжайлау қорымы (Өзір зерттелмеген, бірақ есепке алынған тарихи орын. Қорым құрамында 13 оба бар. Ақжайлау жазығында орналасқан Алтай жеріндегі ірі жерұйықтың бірі).

Бұл қорымдар көне тарихымыздың, Алтай тарихының «Мен мұңдалап» жатқан дайын деректері, куәгерлері екені сөзсіз.

Еуразия тарихы мен өркениетінің көптеген түйткілді мәселелерінің сырын ашатын аймақтар Алтай, Қара Ертіс, Тарбығатай өңірінің ежелгі темір дәуірі ескерткіштері болып табылады. Қола және темір дәуірі кезеңдерінде Алтай – Тарбығатай аралығын мекендеген этностардың археологиялық ескерткіштері мен мәдениеттерін зерттеп, ғылыми талдау негізінде, бұл Алтай өңірінде Майемер, Шілікті, Берел қазбалары аса құнды деректер берді.

Сол себепті зерттеу жұмыстарына мемлекет тарапынан қолдау көрсетіліп, «Мәдени мұра» ұлттық стратегиялық жобаларымен тікелей үндестік табуда.

Ә.Т. Төлеубаевтың басқаруындағы Шілікті археологиялық экспедициясы 2004 жылдан бастап, бүгінге дейін мемлекеттік «Мәдени мұра» бағдарламасы аясында Шілікті қорымында археологиялық зерттеу жұмыстарын жалғастыруда.



Шілікті қорымынан табылған лазурит сәулелі алтын жұлдыз.



## Жер жәннаты - Марқакөл

(Шығыс ғажайыбы)

Шығыс өңірі мен Марқакөл аймағын айтқанда, бұл өңірдің самаладай қарлы шыңдары, аспанмен астасқан биік таулары, бұйра тоғайлары елестейтіні сөзсіз.

Жасыл жылғалардан сыңғырлай аққан мөлдір бұлақтар, арынды – асау өзендері көрініс беретіні анық.

Таулы беткейлерде тұтаса сыңсыған қылқан жапырақты ормандар, жасыл бұталар, алуан түрлі жемістер өседі. Жасыл алқаптарда сан түрлі гүлдерге бөленген альпі шалғындары жатады. Төңіректе биік те балғын сан алуан гүлдері жайқала өсіп, жайнап тұратын, Алтай өңірі – өзі бір керемет – ау!

Осының бәрі ғажап емес пе?!

Алтай – алып! Алтай – мығым, ірі тау жүйесі! Алтай – әлемнің жүрегі!

Алтайдың үсті – ырыс. Асты – кен. Алтай жер бетіндегі аса бір ғажап өңір екендігі көп елдерге, шет жұрттарға ертеден, бағзы заманнан мәлім болған.

Осы Алтайдың шығыс бөлігінде, күміс тостағанға толтырған шербеттей мөлдіреп, әйгілі Марқакөл жатыр. Алтай биігінен жаудырап көрініп, көрген жанды қайран қалдыратын Ару Марқа – осы.

Бұл – табиғаттың әуелгі жаратылу қалпын сақтап қалған мөлдір де, таза өңір. Марқакөл өңірі – тылсым дүниеге толы. Табиғат сыры терең аймақ. Марқакөл аймағы – табиғат құндылықтарына да аса бай.

Марқакөл әлі де ғажап, әлі де бай – берекелі! Марқакөл жерінде адамзат қажетіне жарайтын құндылықтардың бәрі де бар. Көптеген байлық түрлері жер бетінде ашық, төгіліп жатқан өңір. Марқакөл – түрлі табиғат тартуы мол аймақ.

Сай – жылғаларда ашық жағдайда жататын сюда, сланец, гипсті тұздар, мрамор тастары, торф пен көмір де кездесіп қалатын аймақтар бар.

Омарташылар бал сапырып, малшылары май сапырып, жылқылы ауыл сары қымызын сапырып жататын аса бай өңір.

Марқакөл – Оңтүстік Алтай аймағындағы табиғаты көркем, жері бай өңірдің бірі.

Осы орайда Марқакөл түлегі Жайырбаева Қанизаның мына бір өлең жолдарын келтіре кетпекпін:

Туған жерім, Өр Алтай, Марқакөлім,  
Қара Ертіс қапталыңда мекен жерім.  
Өзендерім Алқабек, Қалжыр, Күршім  
Сағынғанда салатын әнім менің.

Кенді Алтайым - асқар бел,  
Мөлдір Марқа - шалқар көл.  
Өрелі ұрпақ өсірген

Дара, дархан біздің ел, - деп тебірене жырлайды Марқакөл өңірінің ақын қызы

Жайырбаева Қаниза.

Ал, біз Марқакөлдің шынайы болмыс, бітіміне біраз тоқтала кетейік.

Марқакөл теңіз деңгейінен 1450 метр биіктікте жатыр. Көл – аса мол тұщы су қоймасы. Марқакөл Күршім және Азутау биік таулы жоталар аралығындағы қазан шұңқырға орналасқан. Марқакөл – тау аралық тектоникалық құбылыстардың салдарынан пайда болған көл.

Оңтүстік Алтай, Марқакөл аймағының жер асты сулары тұщы. Мұндағы қайнар сулары тектоникалық табиғи жарықтардан ағып шығады. Көлдің суы ультратұщы, өте жұмсақ, аздаған қышқыл, кальций тобының гидрокарбонат класына жатады. Қыста көл қатады. Мұз құрсауы қазан айының екінші онкүндігінде пайда болады, мұз қататын орташа уақыт - 20 қараша. Қалжыр өзенінің бастауы қыста қатпайды, ал қыс жылы болғанда Марқакөл көліне құятын кейбір тау өзендерінің арнасы қатпай қалады. Мұздың қалыңдығы 60-120 см-ге жетеді. Көл

мүздан мамыр айының бірінші онкүндігінде ашыла бастайды, ал толығымен мамыр айының аяғында ашылады.

Марқакөл өңірі Оңтүстік Сібірдің таулы – тайғалы оңтүстік – батыс шеті болып табылады.

Марқакөл теңіз деңгейінен 1500м биіктікте орналасқан қазан шұңқырлы терең көл.

Марқакөлдің ұзындығы – 38 км.

Көлдің ені – 19 км.

Көлдің көлемі – 455 км<sup>2</sup>.

Тереңдігі – 14-27 м.

Аса терең жері – 30 м.

Көл жағалауының ұзындығы - 95,5км.

Көл суының көлемі – 6370 миллион метр куб.

Көл қар, жаңбыр суларымен толығып отырады. Және тау қойнауынан ағатын өзендер мен бұлақ сулары түгел Марқаға құяды. Марқакөлдің тереңдігі Зайсан көлінен үш есе терең. Зайсан көлінің ең терең жерлері 11-12 метрден аспайды. Марқакөл 27-30 метр тереңдікте жатыр.

Көлден бір ғана өзен Қалжыр өзені ағып шығады. Өзеннің көлден ағып шығатын жері Шүмек деп аталады. Шүмектің орналасуы да ғажап. Көлдің осы тұсын көкшіл гранит таспен табиғат өзі көмкерген екен. Гранитті жағалаудың биіктігі 7 м кей жерлерде 10 метрден асады. Осы көк граниттің арасынан жол тапқан су етекке қарай ағып, Қалжыр өзені басталады. Шүмектің ені 10 метр, ұзындығы 20 метр көк гранитті тастың шетінен су етекке қарай лықсып, баяу төгіліп отырады.

«1974 жылы жазда қатты құрғақшылық болған. Көл суының деңгейі төмендеп, Қалжыр өзенінің суы да қалыпты жағдайдан азайған. Суармалы егістік аймақтарда су жетіспеген.

Аудан және кеншар шаруашылық басшылары кеңесіп, өзеннің көлден шығатын сағасын тереңдетіп, өзеннің суын молайтуды ойластырған. Екі бульдозер, бірнеше механизаторлар Шүмекке жіберіледі.

Марқакөл лесхозының директоры А.А.Чириков орман алқабын аралап келе жатқан екен. Көлдің ернеуін қопарып жатқан бульдозерді көріп шошып кетеді.

Жұмысшыларға келіп:

- Не істеп жатырсындар? Көл суы төмен құласа, оны ешкім тоқтата алмайды. Бүкіл егістік, шабындық жерлер, мал фермалары, ауылдар мен селолар су тасқынының, лай көшкінің астында қалады. Және Марқа көлі де біржолата жоғалады, -дейді.

- Біз ешнәрсе білмейміз. Партия тапсырған жұмысты орындауымыз керек, -дейді механизаторлар. А.А.Чириков дереу Алматыға телефон шалып, жұмысты тоқтатуға бұйрық алады».

(В.Михайлов «Марқакөл» Алматы, 1983).

Марқа көлі тау өзендері мен бұлақтардың суымен толығыды. «Мың бұлақ қосылса өзен болар, дария қосылса теңіз болар»-дейді. Марқакөлге 95 өзендер мен бұлақтар құяды. Бұлақтар ірі өзендерге қосылып, өзендер көлге құяды. Көлге 5 ірі өзен, 10 кішірек өзендер құяды.

Көлге құятын өзендердің ішіндегі ірілері – Тополевка - 23 км, Төменгі Еловка - 9,5 км, Матабай - 7,5 км, Жирен- Байтал - 7,5 км және басқа да анағұрлым жіңішке арналы (2-3 метр) және онша терең емес (1-3 метр) және қарқынды жылдам ағысы бар кішкентай өзендер құяды. Әдетте бұл тау өзендерінің жоғарғы ағысында сарқырамалар болады.

Көлге Матабай өзені құяды. Ол Матабай биігінен Қоныр жайлаудан басталады.

Қарағайлы бұлақ өзені, Балықтыбұлақ өзені екеуі де көлге құяды.

Теректі - көлге құятын үлкен өзен. Өзен балыққа бай, бойында құстар ерекше көп болады. Теректінің бойына аққу ұя салады деген аңыз бар.

Жиренбайтал өзені де көлге құяды. Өзен мол сулы, атты кісіге өткел бермейді.

Тынық өзен көлге қосылады. Бұл - ең үлкен өзен, Төрқуыс, Керегетастан басталады. Өзен балыққа бай. Уранхай өзені Шөптікөлден басталып, көлге құяды. Бұл өзендердің бәрі де қар суымен, жаңбыр суымен толығып отырады.

Марқакөл өте балықты көл болған. Көлде балықтың 6 түрі кездеседі. Көлге құятын өзеншелер мен бұлақтардан балықтың көптігінен ат үркіп суға түспейді екен, атпен өтуге болмайтын. Кигіздей қалың балықтар ат тұяғымен басылып жататын.

Алғаш 1888 жылы 675 балықшы жұмыс істеген. Алыс жерлерден Бийск, Барнаулдан балық аулауға адамдар келген. Көлден салмағы 19 кг, 12 кг ірі майлы балықтар ауланған. Қазір мұндай ірі балықтар азайып кеткен. Хариус, ускуч (ұшқыш) балықтары тек Марқакөлде ғана кездеседі. Майқап (ускуч), Сібір хариусы бұлар тек Марқакөлге ғана тән. Басқа еш жерде кездеспейді. Қазір көлде бахта, майқап, хариус, тальма, тарақ балық (гольян) кездеседі. Кергек балығы көлде соңғы кезде кездейсоқ пайда болған.

Жоспарсыз балық аулау, балық өндірушілердің салғыртығынан, көлдегі балық азайған. Бақылау болмағандықтан балықты жоспарсыз аулап, есепсіз қырып-жоя бастаған. Көлге құятын бұлақтарды әр жерінен бөгеп, сусыз арнадағы қамалған балықты күрекпен машинаға тиеп әкететін болған. Құрғақ арнада мыңдаған балық шіріп, құрап қала берген.

Көктемде икра (уылдырық) жинайтын кезде (сезон) машинамен, вертолетпен келген адамдар тірі балықтың икрасын ғана сығып алып, олген балықтарды үйіп-үйіп қалтырып отырған. Қанша балық пайдасыз шіріп, қажетке жарамай қала берген.

Бірде осындай браконерлерге рыбнадзор кездесіп қалады. Рыбинспекторлар барлық балық, икра ұрлаушыларды бақылап үлгері алмаған. Және браконерлер қарумен келетін болған. Максименко Кирил деген рыбинспекторды қарулы Курчум браконерлері атып өлтіре жаздаған. Осы кезде бағына қарай бір атты адам көрінеді. «Жақын келме!»-деп айғайлаған инспектор. - Қазір сені де, мені де атып кетеді. Тез өз адамдарыңды шақыр»-дейді.

(Валерий Михайлов, Марқакөл, Алма-Ата, 1983).

1876 жылы белгілі неміс зоологі А.Берм, Отто Финш Алтай, Марқакөл өңірінде үш жыл болып, ғылыми зерттеу жұмыстарын жүргізген. Марқа өңірінде кездесетін құстардың 34 түрін анықтаған. Ұлар, көккүтан, тау қыраны, Сібір қараторғайы, құркылтай (торғайдың салмағы 4 грамм).

1882 ж Марқакөл өңіріне М.А.Никольскидің басқаруымен орыс экспедициясы келген. Никольскидің «Алтай тауларына саяхат» деген кітабы шыққан. Сол кітабында «Алтай тауларында құстардың алуан түрлері кездеседі» деп жазған.

1904 жылы Г.И.Поляков Марқакөл, Зайсан көлдеріне жан-жақты зерттеу жүргізген. Г.И.Поляков Марқакөлде ғана кездесетін көк шағаланы анықтаған.

1914 жылы белгілі географ, көрнекті ғалым А.Н.Седельниковтың экспедициясы Марқакөл аймағына келеді. Марқакөл өңірінде кездесетін құстардың коллекциясын жинап, жүзден артық құстардың түрлерін анықтайды. Осы құстар коллекциясын сақтау үшін Омск мұражайына тапсырады. Бұл коллекцияны профессор П.П.Сушкин қайта оңдеп «Советтік Алтайдың құстары» деген ғылыми еңбегін жариялайды.

(Шығыс Қазақстан Облыстық мұрағат материалдары).

Көлдің пайда болуы туралы ел аузында аңыз-әңгіме көп. «Бір бай адам болған. Ол жайлаудан көшерде малшыларына:

- Қозыларды түгелдей бұлақ суына тоғытып алыңдар, -дейді.

Тоғытылған малды түгендеген кезде, екі қозы кем болып шығады. Екі қозы да батпаққа батып қалған екен. Қозыларды батпақтан суырып алғанда, судың көзі ашылады. Жер асты мөл-мөлдір суы сарқырай жөнеліпті. Содан көл пайда болып, Марқакөл атаныпты»,-дейді.

Екінші бір аңыз «Марқа қозының еті піскенше, жігіт өзінің Балжыңгер деген жүйрік атымен көлді айланып шауып келетін болса, сол елдегі ең сұлу қызды алады. Егер марка қозының еті піскенше, көлді айналып келуге үлгермесе, қыз бұл жігітке ұзатылмайды»- деген аңыз. Екі аңызға да марка қозы атауы негіз болған көрінеді.

Осындай аңыздың бірі Нәлібаев Әубәкір Дастанұлының «Марқа» поэмасы. Осы поэмадағы айтылып отырған Байкүл – өмірде болған адам. Байкүл - Төртуыл ішінде Тоғыз руына жататын үлкен елдің түп атасы. Байкүл – тарихи тұлға. Ел аузында Байкүл бабаның келісті, сымбатты, ер мінезді адам болғандығы көп айтылады.

Бірде Байқұлдың інісі Байсарының аса бір қасиетті малы Қоңыраулы сары атаны жоғалады. Оны іргелес отырған Керей елінің адамдары алса керек. Байсары:

– Қоңыраулы сары атаным малымның басы еді. Малымды Керей елінен қайтарып алып кел, - деп ағасы Байқұлға қолқа салады. Сонда Байқұл Керей елінен Байсарының ұрланған барлық малын да, Қоңыраулы сары атанын да қайтарып әкеледі. Мал ұрлаған айыбы үшін, сол елдің биі өзінің туған қызын береді. Байқұл елге келген соң қызды інісі Байсарыға қосады. Сол олжадан келген қыздан туған Байсарының ұрпағы, Олжашы елі деп аталған.

Байқұл, Байсары аталарының жазғы жайлауы ежелден Марқакөл өңірінде болған. Қысқы қыстауы Қара Ертіс жағасын қыстаған.



Марқакөл жағасындағы шұғынық гүлдері.

## МАРҚАКӨЛ ҚОРЫҒЫ

Марқакөл аймағының өте бай, аса көркем табиғи байлығын, өсімдігі мен жануарлар дүниесін қорғау мақсатында табиғи қорық құрылды.

«Марқакөл мемлекеттік табиғи қорығы» Шығыс Қазақстан облысының Марқакөл ауданының территориясында, Алтай өңіріндегі бірегей көл Марқаны қоршаған ландшафты қорғау мақсатында құрылады.

«Марқакөл мемлекеттік табиғи қорығы» ҚазССР министрлер кеңесінің 1976 жылы 4 тамыздағы №365 қаулысына сәйкес, Оңтүстік Алтай табиғи кешенін зерттеу мақсатында ұйымдастырылды.

Қорықтың көлемі 75048 га жерді, Күршім жотасы мен Азутау жотасының солтүстік баурайын алып жатыр. Қорық Оңтүстік Алтай жерінде орналасқан.

Марқакөл мемлекеттік табиғи қорығы Шығыс Қазақстан облысында, Оңтүстік Алтайдың шығысында Марқакөл қазан шұңқырында орналасқан. Ол солтүстігінде Күршім жоталары, оңтүстігінде Азутау жоталарының арасында орналасқан, Алтайға тән тектоникалық ойпатты алып жатыр. Көл 1449,3 метрлік абсолюттік биіктікте жатыр. Ең биік нүктесі 3304,5 метр (Ақсу-Бас тауы).

Марқакөл өңірінің ғажап табиғаты «Табиғи қорық» болуға қолайлы аймақ еді. Алтай өңірінің сан-алуан байлығын бойына жинаған жер. Өсімдік түрлері, жан-жануардың сан алуандығы таң қалдыратын өлке. Арынды өзендер, күміс сулы бұлақтар, күмістей таза көл де осы өңірде.

1976 жылы осы өңірге арнайы комиссия, ғалымдар тобы келіп, зерттеу барлау жұмыстарын жүргізді. Қорық орналасатын территория бөлініп, белгіленді.

Лесхоздар (Орман шаруашылығы) мен кеншарлар өздеріне берілген мемлекеттік жоспар барлығын айтып, шабындық және орманды аймақтарды бөлуде келіспеушілік көп болған.

Марқакөл мемлекеттік қорығын жасауға 78000 га жер қажет болды. Оның 5500 га жері бұрынғы шабындық жер, 2039 га жайылымдық жер еді. 21459 га жер орманды алқаптан бөлінді. Бұл бөлінген территория табиғат қорығына тарлық етті.

Қорық орналасқан Оңтүстік Алтай жері, Оңтүстік Сібірдің таулы-тайгалы оңтүстік-батыс шеті болып табылады.

1997 жылы Марқа көлінің аумағы түгелдей қорық иелігіне кіргізілді. Қазақстан Республикасы Үкіметінің 2007 жылғы 11 желтоқсандағы қаулысына сәйкес, Күршім тау жотасының оңтүстігі, Қалжыр өзенінің аңғары қосылды. Бүгінгі қорықтың аумағы 102979 га жерді алып жатыр.

Мемлекет 2008 жылы қорық аумағын кеңейтіп, бұрынғы Орман шаруашылығына қарайтын жерден 27000 гектар жерді қорық иелігіне қосып берді.

Қорықтың орталық үй-жайы Урунхайка елді мекеніне орналасқан. Қорық аймағында табиғат мұражайы (музей) ашылды. Мұнда ғалымдар ғылыми зерттеу жұмыстарын жүргізуде. Ғылыми лаборатория осы өңірдің жануарлар дүниесі, өсімдік түрлерін зерттеуде. Марқакөл қорығы құрылғаннан бері 38 жыл ішінде табиғатты қорғау мен зерттеу негізінде елеулі жұмыстар жүргізілді. Көптеген ғылыми еңбектер жарық көрді. Марқа қорығы құрылғалы 180-нен астам ғылыми еңбектер жазылған

Табиғи қорықтың алғашқы директоры В.И. Стухалов болған, ол Марқакөл қорығының мұражай жұмысын ұйымдастырған. Кейіннен Марқакөл қорығының басшысы Есен Аубакиров. Оекенов Болатхан Нұратсалықович 1980-2002 жылдар аралығында Марқакөл қорығы директоры қызметін атқарған. Соңғы жылдары Тимур Әйкенов Марқакөл қорығының директоры қызметінде істеп келеді. Қорықта ғылыми жұмыс істейтін әріптестері ихтиолог Наталия Кашкута, гидробиолог Николай Горковенко т.б. қорық қызметкерлерінің еңбектері зор. Қорық қызметкерлері С.М.Оленин, Б.И. Изгалиев, Н.С.Лозовой, О.Амуртаев сияқты азаматтар қорық шаруашылығында көп жылдар еңбек етіп келеді.

(Облыстық мұрағат материалдарынан).

«Марқакөл мемлекеттік табиғи қорығында» жұмыс атқарған мамандар: гидробиолог Владимир Владимирович Жевлаков (1987-1993), геоботаник Виктория Петровна Нестеренко (1987-1989), эколог Рафаэль Идрисов (1987-1989), териолог Владимир Федорович Шакула (1988-1990), орнитолог Светлана Валентиновна Баскакова (1988-1990), охотовед Игорь Васильевич Калмыков (1989-1990), ботаник Сергей Васильевич Кобыленко және фенолог Елена Сергеевна Кобыленко (1990-1991). Осы қорықта ғылыми зерттеу жұмыстарын атқаруға атсалысқан лаборантар Александр Морозов, Сергей Ларионов, Татьяна Тумашова, Роман Буньков, Виктор Сосновских, Адильбек Дауенев, Жанат Жакипов.

Қазіргі таңда Марқакөл қорығында қызмет жасап жүрген ғылыми қызметкерлер - Зерза Турсуновна Саменова (2000), Олег Николаевич Роянов (2001-2008), Михаил Федорович Федоров (2002-2005), Арай Ерболовна Бельгубаева (2005-2008). Осы қорық мамандары ғылыми зерттеу жұмыстарын жүргізіп, ғылыми еңбектері баспадан жарық көруде.

Марқакөл қорығы бойынша жарияланған ғылыми еңбектердің қысқаша тізімі:

1. Горковенко Н.И. Физико-географические особенности Маркакольской впадины и их влияние на оз. Маркаколь (1978-1980).
2. Кашкута Н.М. Ихтиофауна оз. Маркаколь (1978).
3. Березовиков Н.Н. Земноводные и пресмыкающиеся Маркакольского заповедника (1978-1979).
4. Оленин С.М. Флора Маркакольского заповедника (1979-1981).
5. Изгалиев Б.И. Экология водоплавающих и околоводных птиц оз. Маркаколь (1979-1981).
6. Васильева Г.М. Экология мышевидных грызунов Маркакольской впадины (1979-1984).
7. Березовиков Н.Н. Эколого-фаунистический анализ орнитофауны Маркакольской котловины (1980-1984).
8. Зинченко Ю.К. Видовой состав, численность и распределение млекопитающих Маркакольского государственного заповедника (1981-1985).
9. Сагутдинов Р.Н. Экология кунных Южного Алтая (1983-1986).
10. Зинченко Е.С. Флора и растительность Маркакольского заповедника (1984-1988).
11. Березовиков Н.Н. Экология и охрана редких и исчезающих видов птиц Маркакольской котловины (1985-1986).
12. Васильева Г.М. Фенологические наблюдения в Маркакольском государственном заповеднике (1985-1986).
13. Зинченко Ю.К. Экология беличьих Маркакольской котловины 1986-1989).
14. Баймуханов М.Т. Воспроизводство, возрастной состав и численность популяций ленок оз. Маркаколь (1986-1990).
15. Стариков С.В. Экология и охрана редких и исчезающих видов птиц Маркакольской котловины (1987).
16. Идрисов Р. Нарушающие воздействия на ТПК заповедной и охранной зоны (1988).
17. Нестеренко В.П. Карта растительности Маркакольского государственного заповедника (1988).
18. Нестеренко В.П. Антропогенные нарушения травяных экосистем Маркакольского заповедника (Восточно-Казахстанская область) (1989).
19. Нестеренко В.П. Растительный покров Маркакольского государственного заповедника и его динамика (1989).
20. Жевлаков В.В. Донная фауна высокогорного озера Маркаколь (1989-1991).
21. Шакула В.Ф. Динамика численности популяций копытных и хищных млекопитающих Маркакольской котловины (1989-1990).
22. Баскакова С.В. Экология редких и исчезающих видов птиц Маркакольской котловины (1989-1990).
23. Калмыков И.В. Разработка методики учета диких животных на территории Маркакольского заповедника (1989-1990).
24. Жевлаков В.В. Макрозообентос оз. Маркаколь: продукция, кормовое значение, биоиндикационная характеристика (1991).
25. Кобыленко С.В. Флора Маркакольской котловины (1991-1992).

26. Кобыленко Е.С. Сезонные явления на оз. Маркаколь за период с 1978 по 1992 гг. (1991-1992).
27. Баймуканов М.Т. Структура популяций рыб оз. Маркаколь (1991-1995).
28. Дубянская Т.М. Феноиндикаторы и среднегодовые данные за период 1987-1993 гг. (1994).
29. Дубянская Т.М. Растительный покров Маркакольского заповедника (1994-1995).
30. Утяшева Т.Р. Редкие и исчезающие растения Маркакольской котловины и проблемы их охраны (1994-1998).
31. Маутканов Г. М. Социальный мониторинг (1996-1997).
32. Баймуканов М.Т. Замечания к проекту Закона «Об особо охраняемых природных территориях» в Сенат Парламента РК, Комитет по вопросу экологии, г-ну В.А. Калюжному 20.03.1997 г. (2 с.). 1997.
33. Ермаков М.В. Гистопатологический анализ внутренних органов ленка оз. Маркаколь (1999).
34. Утяшева Т.Р. Особенности биологии и состояние популяций редких видов эфемероидных геофитов Маркакольской котловины (1998-2000).
35. Саменова З.Т. Восстановление растительности горельников Маркакольской котловины (2000).
36. Роянов О.Н. Экологические условия естественного возобновления лиственницы сибирской (*Larix sibirica* Ledeb.) на гарях Маркакольской котловины (2001-2006).
37. Утяшева Т.Р. Флора Южного Алтая и состояние популяций редких и исчезающих растений (2001-2004).
38. Федоров М.Ф. Научные основы сохранения и управления популяциями рыб заповедного озера Маркаколь (2002-2005).
39. Бельгубасва А.Е. Морфология, экология и особенности биологии паукообразных Маркакольской котловины (2005).

«Маркакол мемлекеттік табиғи қорығының» жұмысын жетілдіруге атсалысқан қазақ азамат ихтиолог Мерғали Тулеуғалиұлы Баймуханов:

1. Баймуканов М.Т. Обоснование по отмене промыслового освоения популяций ленка и хариуса. Фонды Маркакольского заповедника. Урунхайка, 1985. 10 с.
2. Баймуканов М.Т. Раздел: Ихтиофауна//Биологическое обоснование по расширению территории Маркакольского заповедника за счет присоединения северо-восточной части акватории озера Маркаколь и среднего течения реки Тополевка. Фонды Маркакольского заповедника. Урунхайка, 1987.
3. Баймуканов М.Т. Обоснование организации любительского рыболовства на озере для местного населения. Фонды Маркакольского заповедника. Урунхайка, 1989. 15 с.
4. Баймуканов М.Т. Обоснование выноса животноводческих ферм с участков Матобай, Матобайка, Нижняя Еловка за пределы Маркакольской котловины. Фонды Маркакольского заповедника. Урунхайка, 1989. 5 с.
5. Баймуканов М.Т. Замечания к проекту Закона «Об особо охраняемых природных территориях»//Сенат Парламента РК. Комитет по вопросу экологии, г-ну Калюжному В.А. 20.03.1997. 2 с.

1976 жылы «Маркакол мемлекеттік табиғи қорығын» құру туралы мәселені тікелей ұйымдастырып, кезек күттірмейтін маңызды мәселе ретінде күн тәртібіне қойғызып басшылық еткен қадірлі ағамыз Төлеухан Қоғабасев еді. Т.Қоғабасев сол кезде Облыстық ауылшаруашылық бөлім бастығы қызметін атқарған.

Бұл жөнінде Т.Қоғабасев өзінің «Өмірлік досым Әмірғазы» деген естелігінде былай деп жазады:

«Өмірлік досым Әмірғазымен 1946 жылы армиялық өмірде танысқан едім. Жалғызтөбеден келген азамат екен. Сол кезден бастап 58 жыл бойы Әмірғазымен достық қатынасымыз үзілген жоқ.

Әмірғазы Жұмаділов кейіннен Қазақ ССР Министрлер Советіне карасты «Аң шаруашылығы басқармасының» бастығы болып қызмет атқарды.

Дала жануарларын қорғап, олардың өсіп-өнуіне табиғи және биотехникалық жағдай туғызудың көп салалы міндеттеріне Әбілғазы басшылық етті.

Басқарманың бір ерекшелігі жануарлар көп топтасқан аймақтар мен су көздеріне мемлекеттік қорық атағын беріп, тиісті қаражат бөлетін ғылыми-шаруашылық негізінде жұмыс жүргізеді.

Осы негізде мен Әмірғазыға біздің Марқакөлде мемлекеттік қорық жасау ұсынысын қойдым. Бұл кезек күттірмейтін іс екендігін ескерттім. Ол өзінің орнитологтарымен кеңесіп ұсынысымды қабылдады.

Әбілғазы енді облыстық атқару комитетінен келісім хат керегін және өзі іс сапарымен жуықта Өскеменге келетінін айтты. Мен бұл мәселені облаткоммен (Қойшыбаев, Изачик) алдын-ала келісіп қойдым. Әмірғазы келген соң Изачик үшсеуіміз Протозановқа кіріп, келісімін алып, керек құжаттарды жасадық. Көп кешікпей соңынан Министрлер Советінің қаулысымен «Марқакөл мемлекеттік қорығы» құрылды.

Міне, өмірлік асыл досым Әмірғазының көмегімен, қолдау көрсетуі арқасында «Марқакөл мемлекеттік қорығы» өмірге келді. Ол Марқа өңірінің бай табиғатын, өсімдігі мен жануарлар дүниесін қорғауда істелген үлкен игілікті іс болды,» - деп, жазады Төлеухан Қоғабасев өзінің «Жақсыдан шарапат» деген кітабында.

(«Жақсыдан шарапат», Өскемен қаласы, 2005 жыл 64 бет).

Марқакөл қорығы төрт табиғи аймаққа бөлініп, алты табиғи белдеуді қамтиды.

Шалғынды дала белдеуі	1450-1500м биіктікте
Таулы тайга белдеуі	1600-1900м биіктікте
Тундралы субальпі белдеуі	1900-2000м биіктікте
Таулы тундра белдеуі	2000-2800м биіктікте
Таулы нивальді белдеуі	3000-3500м биіктікте.

Бұл табиғи белдеулердегі жануарлар мен өсімдіктерді есепке алу бағытында ғылыми жұмыстар жүргізілуде. Алтайдың Субальпі мен Альпі белдеулері шабындыққа бай. Қорық аумағында өсімдіктердің алуан түрі кездеседі.

Шалғынды дала белдеуі: теңіз деңгейінен 1450-1600 метр биіктікте, жиматарғақ, түлкіқұйрық, шалғындық атқонақ, құрғақ айрауық және басқа астық тұқымдас әртүрлі шөптері бар көлдің жағалау жолағымен ұштасады. Шөп жамылғыларында жіңішке жапырақты күреңот, Лобель тамырдәрісі, көкшіл сұр қоянбұршақ, тілік балдырған, кәдімгі маралоты және басқа өсімдіктер кездеседі. Шөптің биіктігі 0,5-1 метр. Қалың бұталарды татар үшқаты, орташа тобылғы, тікенекті итмұрын құрайды. Оңтүстік беткейлерде кәдімгі бетеге, шалғындық атқонақ, дала қоңырбасы, будан бөзкілем, көптамырлы сарғалдақ және басқа өсімдіктердің бетегелі-шалғынды топтары таралған. Таулы беткейлерде тошала, сібір бөріқарақаты, жуаларқыржуа, желілік және қызғалдақ тәрізді, алтай рауғашы өседі. Көктемде оңтүстік беткейлерде дала шұғылығы, алтай шырышы, ашық құндызшөп және ала күлтелі қызғалдақ гүлдейді.

Таулы-тайгалы белдеуі: теңіз деңгейінен 1450- 1900 метр биіктікте балқарағайлы орман көбірек. Негізгі орман құрайтын түр - сібір балқарағайы. Қорықта балқарағайлы орманның 19 түрі бар. Олар қорық аумағының 20%-н алып жатыр және орманды аймақтың 61 %-н құрайды. Балқарағайлардың орташа жасы 160 жыл, ағаштың орташа биіктігі 20-30 метр. Ағаш құрамын құрауға қотыр қайың, бірен-саран сібір самырсыны қатысады. Орман маңында татар бөріжидегі, Мейер қарақаты, кәдімгі таңқурай, орташа тобылғы, тікенекті итмұрынның қалың бұталары өседі. Шөп жамылғыларында жиматарғақ, жіңішке жапырақты күреңот, кәдімгі сәлдегүл және басқалар бар. Ылғалды жерлерде Лобель тамырдәрісі өседі. Қалың шөптің биіктігі 1-1,5 метр, қалың шөп жамылғысы 80-90%- ды құрайды. Солтүстік беткейлердің жоғарғы бөлігінде балқарағай, қотыр қайың, көктерек пен сібір шетені араласа орналасқан сібір самырсынынан тұратын күңгірт қылқанды орман кең тараған. Таза самырсын ормандары азғантай жерді - бар-жоғы 1%-ды алып жатыр және тік солтүстік беткейлердің жоғарғы бөлігінде орналасқан. Ағаштардың негізгі құрамын сібір самырсыны құрайды, ал сібір шетені, қотыр қайың толықтырады. Ағаштардың биіктігі 20-25 метрге жетеді, орташа жасы 90-100 жыл.



Тундралы субальпілік белдеуі: теңіз деңгейінен 1900-2000 метр биіктікте, биік шөпті альпі шалғындарымен танымал. Шөптің қалыңдығы 50 см- ден 100 см- ге дейін, топырақты жабуы 70- 80%. Осы жерге тән өсімдіктер: ірі жапырақты сарғалдақ, оңтүстік сібір тиынтағы, ақ гүлді қазтамақ, Флоров шұбаршөбі, жалпақжапырақты шұбаршөп, әртүрлі жапырақты тікенқурай, сафлор тәрізді рапонтикум және басқалар.

Биік таулы белдеуі: теңіз деңгейінен 2000-3000 метр биіктікте, бұл белдеуге альпі шалғындығы мен тау тундрасы аймағы кіреді. Аласа шөпті альпі шалғындығы өте әдемі. Астық тұқымдастар мен ашық көгілдір теңбіл қиякөлендердің арасынан шөмішгүл, ірі гүлді жыланбас және ірі жапырақты шерменгүл, ашық қызыл сары алтай күнгелдісі, сары сарғалдақ, алтай шегіргүлі мен ашық бұтақты көкнәр, оңтүстік сібір тиынтағы және қандыгүл көзге түседі. Бұлардың бәрі 10 см- ден 20 см- ге дейін ғана болатын аласа шөптер.

Тауға қарай биіктей түскен сайын, өсімдіктер де климаттың катал жағдайына сай бейімделе өседі. Олар жерге төселіп жабыса түсіп, жастықша тәрізді әртүрлі форма құрайды.

Биік таулы тундра-альпі шалғындығынан жоғары басталады. Қорықта арасында алтай шегіргүлі, алтай сарғалдағы және басқалары бар мүгі, қынасы басым мүкті-қыналы тундра, дөңгелек жапырақты қайың мен ергежейлі талдары (0,5 метрден 1,0 метр биіктікке дейін) бар бұталы (аласа қайыңды) тундра, ариа теңбілдері бар шөптесін тундраның әртүрлі құрылымдары кең тараған. Су айырықтарда таулы тундра тараған. Өсімдіктер жаппай жамылғы құрамайды, шығыр тасты және тасты учаскелердің арасында теңбіл-теңбіл болып орналасады. Мұнда төрт тұқымды семізот, сібір тасжарғаны, әсем кесте жусан, сібір тасшүйгіні өседі.

Таулы нивальді белдеуі: 3000 метрден жоғары, Күршім жотасын алып жатыр. Бұдан жоғары өсімдіктер жоқ. Тастар мен жартастардан аздаған қыналарды байқауға болады.

(Ғаламтор деректерінен).

Марқакөл аймағы өсімдік дүниесі мен жануарлар әлеміне өте бай болғандығы белгілі.

Жануарлардың – 360 түрі кездеседі.

Сүт қоректілердің – 58 түрі

Жәндіктердің – 200 түрі

Құстардың – 258 түрі

Орман ағаштары - 19 түрі

Бұтаның - 22 түрі

Жалпы өсімдік түрлерінің 1000 –нан астам түрлері кездеседі.

Соңғы жылдары қорық аймағында бұлан, қар барысы, қызыл қасқыр, памирдің ақ тос қара аюы, алтай ұлары сияқты «Қызыл кітапқа» кіретін аңдар көбейіп келеді.

Қорық аумағында жануарлардың 325 түрі бар. Сүт қоректілердің 58 түрі кездеседі. Тұяқты жануарлардан: марал, бұлан, елік, сібір ешкісі, құдыр, арқар, тау теке т.б. Бұлан - марал тұқымдастардың ішіндегі ең ірі жануар. Салмағы 30 пұттай болады. Марқа өңірінде бұландар әзір аз. Бұлан - адамға сирек көрінетін аң. Өте сезімтал, әрі шапшаң жануар. Тұяқты жануарлардың ең кішісі құдыр.

Жыртқыш аңдардан қоңыр аю, қасқыр, түлкі, сілеусін, құны, бұлғын, ақкіс, күзен, сары күзен, су күзені, сасық күзен, құндыз кездеседі. Андатра жерсіндірілген. Қазір көбейіп өсіп келеді.

Алтай ормандарының ең ірі аңы – қоңыр аю. Соңғы кездерде аю көп ауланды. Мылтық сияқты алыстан тиетін құралдармен ауланғандықтан аю азайып кетті. Алтай өңірінде қазір қоңыр аю сирек кездесетін, аң ретінде, қорғауға алынып отыр. Аюды аулауға, атуға қатаң тыйым салынған.

Көптеген шет елдерде аюды тек (зоопарктерден) хайуанаттар парктерінен ғана көрседі. Европа елдерінде ең соңғы аю 1730 жылы Шотландияда аулап өлтірілген.

Тиіндер отрядынан – алтай тиіні, сұр суыр, борша тышқан.

Анда-санда барыс пайда болады.

Марқакөл қорығында құстар фаунасы алуан түрлі 258 құстың түрлері барлығы белгіленеді.

Айдарлы сүңгуір	Тау қыраны	Ұлар
Сусылдақ үйрек	Бүркіт	Үкі, тырна
Сұр үйрек	Қаршыға	Бірқазан
Сарыайдар үйрек	Қырғи	Қара дегелек
Сұқсыр	Лашын	Таукүдірет
Қасқалдақ	Күйкентай	Құр, шіл
Қоңыр қаз	Жағалтай	Бөдене
Бұлбұл	Көк шағала	Жапалақ
Сандуғаш	Кекілік	Шымшық

Қызыл кітапқа кірген сирек кездесетін құстардың 19 түрі бар: қара дегелек, сұр тырна, үкі, су бүркіті, Алтай ұлары, т.б.

Ұлар - биік тау шыңдарын мекендейтін ірі құс. Ұлардың еті өте дәмді, әрі емдік қасиеті жоғары. «Ұлытауға бардың ба, ұлар етін жедің бе?» - деген көнеден қалған сөз бар. Бұл сөзден ұлар таулы өңірді мекендейтін және сирек кездесетін құс екенін аңғаруға болады. «Ұлардай шулап» деген сөз де осы құстың өзіндік белгісіне орай айтылса керек.

Күршім жотасының су айрықтарында Қызыл кітапқа енгізілген түр - алтай ұлары немесе тау күркетауығы кездеседі. Марқакөл қазаншұңқырында күзде таулардың далалы жартасты беткейлерінде кекіліктер үйір-үйірлерімен жүреді.

Жыртқыш құстардың қорық аймағында 24 түрі байқалады, оның ішінде 11 түрі ұя салады. Бұлар: жағалтай, күйкентай, бөктергі, қарақұс (кезқұйрық), аққұйрық субүркіт, бүркіт, жамансары, аражегіш, балықшы тұйғын, қаршыға және қырғи. Ұя салатындардан лашын-сұңқар, ақиық субүркіт жоғалып кетті.

Қорықта үкі, маубас жапалақ, құлақты және саз жапалақ, орман байғызы, орал жапалағы, Қаршыға - жапалақ ұя салады. Анда-санда кіп-кішкентай торғай байғыз кездеседі.

Кәдімгі саңырау көкек, бәбісек, тентекқұс кездеседі, қара және үш саусақты тоқылдақ, боз тоқылдақ және дүпілдек кездеседі. Қия жартастарда ұзын қанат қарлығаштар тізіліп отырады. Қорықта торғай тәрізділердің 106 түрі мекендейді.

Көл маңында қара көкқұтандар кездеседі. Қара көкқұтандар Азутауын мекендейді.

Қорық ормандарында қарағай, бал қарағай, самырсын, Сібір самырсыны, шырша өседі. Таулардың солтүстік беткейлерінде май қарағай өседі. Жемісті бұталардан қарақат, қызылқат, таңқұрай, аю қарақат, көкбою (барбарика) сияқты жемістер көп өседі.

Марқакөл аймағының жануарлар дүниесін, өсімдіктер әлемін табиғатын зерттеу XVIII-XIX ғасырлардан басталған. Марқа өңірінің фаунасы мен флорасын зерттеу мақсатында А.Н. Седельников, Н.И. Яблонский, В.В. Сапожников сияқты ғалымдар Оңтүстік Алтайда зерттеу ғылыми жұмыстарын жүргізіп, құнды ғылыми еңбектер қалдырған.

1863 ж Зайсан көлі, Қара Ертіс аймағына және Марқакөлге Карл Струве мен Григорий Потанин келген. Ғылыми зерттеу жұмыстарын жүргізген.

Орыстың әйгілі географы Семенов-Тянь-Шаньский Алтай тауларына саяхаттары кезінде Марқакөлде болған. Қарақат, аю қарақат, қызылқат жемістерін көріп, (Географ выделил эту смародину из других, назвал ее «Маркакольской красной смародины») қазақша қызылқат деп аталатын жеміс.

Алтай өңіріндегі өсімдіктердің 1000 дай түрі, ағаштың 12 түрі, бұтаның 22 түрі кездеседі.

Марқакөл аймағы - ежелден дәрілік өсімдіктердің алуан түрлілігімен аты шыққан өңір. Қызыл тамыр, марал тамыры (рапонтикум), алтын тамыр, Алтай рауғашы, шайқұрай, ошаған, бадан, сиыр сілекей, киік оты.

Субальпі белдеулері альпі шалғындарына бай. Онда маңсыр, тиынтағы, қалуен, еңлікгүл, бұйра лалагүл, Сібір қандығы, қазтамақ, қияқкөлең, шегіргүл т.т. гүлдердің түрлері өседі.

Мұнда Қазақстан Қызыл кітабына кіретін сирек кездесетін өсімдіктердің 15 түрі кездеседі. Әртүрлі дәрежедегі Қызыл кітапқа енгізілген өсімдіктерден қар дәуаяғы, сібір қандығы, сафлор тәрізді рапонтикум (марал тамыры), дала шұғынығы, қызғылт семізот

(алтынтамыр), алтай рауғашы, әртүрлі жапырақты қызғалдақ, сабақсыз бипан, жапырақсыз орашық қорғалады. Қорықта Алтай өсімдіктерінің жергілікті түрлерінен жіңішке жуа, алтай рауғашы, ашық құндызшөп, ғажап тегеурінгүл, алтай уқорғасыны, алтай сарғалдағы және ірі жапырақты сарғалдақ, суық семізот, сабақсыз бипан және қазоты өседі. Қорық аумағында көптеген бағалы түрлер: марал тамыры, алтынтамыр, тиынтақ, дала шұғылығы, кәдімгі сәлдегүл немесе кәдімгі шұғылық, жұқа жапырақты бадан, алтын шоқсары, кәдімгі киікоты, шілтер жапырақты шайқурай, қара жидек, итбүлдірген (қызылжидек), итмұрын және басқа да өсімдік түрлері өседі.

Марқакөл қорығы - Алтай табиғатының жаны. Марқакөл мемлекеттік табиғи қорығы ЮНЕСКО шешімі бойынша «Бүкіл әлемдік табиғи атамұра» тізіміне кірген.



Марқакөл мемлекеттік табиғи қорығының картасы.

## Марқакөл өңіріндегі жер - су атаулары

Осы орайда Марқакөл аймағының жер-су аттарына тоқтала кетуді жөн көрдім. Таулы аймақтың географиялық орналасу жүйесіне де қысқаша тоқтала кетпекпін. Жергілікті жер – су, елді мекен, қоныс-қыстау атаулары қағазқа түсіп, қағаз бетінде қалып отыруы дұрыс. «Жер тарихы мен ел тарихы – егіз ұғым» - дейді халық. Жер - судың байырғы атаулары сақталып отыруы, ел тарихы үшін өте маңызды.

Ел тарихын, жер тарихынан бөліп қарастыра алмаймыз.

«Уақыт – соқпақ,

Адам - керуен» деген. Әр кезеңнің өз ізі, өз тарихы қалып отыруы керек.

Марқакөл аймағында ғана қаншама ғажап та, мағыналы жер атаулары бар. Айта кетсек: Төскайың, Бұғымүйіз, Төрқуыс, Балықтыбұлақ, Қарағайлыбұлақ, Көкжота, Сырлытаң, Таскайнат, Көлшілік, Бесқайнар, Шанағаты, Шөптікөл, Ақжайлау, Тарлаулы, Қызылаңы – бұлар Марқа өңірінің байырғы жер – су атаулары. Барлығы да өз табиғатына сай үйлесімді атаулар.

**Үш – Мұңкер.** Марқакөлдің оңтүстік-шығыс аймағы аса биік таулы болып келеді. Бұл тұста Үш – Мұңкер биіктері жатыр. Күнге Алтайдың ең биік тұсы - Үш-Мұңкер. Марқакөлден 25 километрдей жердегі Сармөңке аулының оңтүстік бетінде, қол созым жерде тұрған үш биік. Үш-Мұңкер терең шатқалды, қалың қарағайлы, шыршалы аса шырайлы жайлау төрі. Үш-Мұңкердің аю жортқан қырқалары биіктей келе, сыңсыған қарағайлы орманға ұласады.

1880 жылдарға дейін Қожанбет, Төртуыл елдерінің төр жайлауы болған, қасиетті қара мекені еді. Ол кезде Үш-Мұңкер қойнаулары отар-отар қой, үйір-үйір жылқы, әр беткейде мамыражай ауылдар отыратын. Малды ауыл - жайлаудың жарасымы, көңілдің қуанышы болған. Мал-жанға жайлы шыбынсыз жаз, салқын-сабат таулы өңір, кигіздей жасыл күреңселі беткейлер, нағыз жер жәннаты дейтін аймақтың өзі.

Тортуыл, жарболдымен – елдің аты,  
Төрқуыс, Үшқыр-Менкер – жердің аты.  
Алтайдың асқар биік жон арқасы –  
Сырлытам, Бұғымүйіз, Шанағаты.

Тортуыл жарболдымен араласып,  
Жайлайтын жазды күні жағаласып.  
Жылында мың сегіз жүз сексен алты  
Айрылды сол жайлаудан қара басып...

(Жарболды Сәуытай ақын өлеңінен, Садықов Зәрубектің атасы).

Үш-Мұңкер биігінен ұшып, көк аспанда ақиық қырандар самғайды. Марқакөл өңірінде тау қырандарының көптеген түрлері кездеседі. Бұл қырандар да – көк аспанның жарасымы. Өзінше бөлек бір тіршілік әлемі. Олар батылдықты, өжеттікті, еркіндікті аңсайды. Тас қиядан ұшып шығып, шарықтап биікке көтеріліп, алысты барлайды. Көк аспанда шайқасып, бірі жеңіп, бірі жеңіліп жатқан көрініс. Әрқайсысы өз табысын олжалайды.

Үш-Мұңкер биігінің дәл желке тұсында Күйтін (Куй - Тунь) тауы жатыр. Күйтін тауын ертеде «Табын – Богда - Ола» деп атаған. Бұл Күйтін тауы бес биіктен тұрады. Ол биіктер: Үкск, Ақайрық, Қызыладыр, Қара –Адыр, Таутекелі деген биік таулар жүйесінен құралып, теңіз деңгейінен 2500 метр биіктікте орналасқан. Кейде бұл биіктерді «Бес-Богда» деп атайды. Күйтін, Бес – Биік тауларының солтүстік-батысы, Үлкен Көксін, Арпаты, Үкск аймағы, Қатынқарағай өңірімен жалғаса келіп, Мұзтау биіктерімен ұштасады.

Осы «Бес - Биіктің» Қызыладыр бөлігінен Қара Ертіс өзені басталады. Қара – Адыр бөлігінен Бұқтырма өзені басталады. Осы Күйтін тауынан Күршім таулы жүйесі бөлінеді және Нарын тау жоталары бөлінеді. Күршім тау жоталары Марқакөлдің солтүстік жағалауына шектеліп, солтүстік-батысқа қарай созыла орналасқан. Күршім таулы жүйесінің ең биік тұсы Сарытау, Маралды, Айыркезең, Жылытау, Қарасеңгір, батыс етегі Доланқара, Арқауыл тау жоталарымен аяқталады.

Күршім тауының сыртын орай –Үлкен – Нарын, Кіші – Нарын таулы жүйесі жатады.

Көлдің батыс бетінде Азутау орналасқан. Бұл нағыз азулы таудың өзі. Шүмектен басталып Қалжыр өзені осы Азутаудан ағып жазыққа шығады.

**Құзғынды – Жайдақ.** Марқакөлдің теріскей бетінде Құзғынды–Жайдақ таулары жатыр. Құзғынды–Жайдақ – аса биік таулы, құз-киялы, жалама – шатқалды өңір. Бірақ Құзғынды тауының төбесі теп-тегіс жазық болып келеді. «Құзғынды-Жайдақ» атануы осыдан болса керек. Ал Құзғындының жалама –жартастарынан тау тағыларының өздері де жүре алмай, құздан құлап, күн сайын мертігіп, жараланып, өліп жатады екен.

Сол өлекселерге құзғындар жиналып, тау биігінен карға–құзғын үзілмейтін болғандықтан, таудың аты «Құзғынды-Жайдақ» атанса керек. Құзғынды-Жайдақ 2540 м биіктікте жатыр.

1920 жылдары азамат соғысы кезінде, ақтың шет елге қашқан атамандары Құзғынды биігіндегі жазыққа бекініп, қызылдарға көп қарсылық көрсеткен. Сонда қолданған қару – жарақтардың қалдығы бертінге дейін Құзғынды–Жайдақтың тобесінде шашылып жатқанын үлкендер айтып отыратын еді. Құзғынды биігін Қожанбеттің Қалқаман-Сүйіндік аталары жайлаған.

**Бұғымүйіз.** Алтай тауын ежелден бұғы – марал андары мекендегенін жер атаулары мен қоныс – мекен атаулары да дәлелдей түседі.

Алтай өңірінде Күршім тауында Маралды аулы бар. Марқакөл жерінде Бесбұғы аулы, Бұғыбай қыстауы (Байшуак сайында), Бұғымүйіз қойнауы, Бұғымүйіз өзені деген ежелгі жер атаулары бар. Ал Катонқарағай ауданындағы Шабанбай жайлауында Марал көлі деген көл бар.

Марқакөл өңіріндегі Бұғымүйіз деген жерде, бұғылар жазда мүйіздерін тастайтын кезде қалың қарағайдың арасынан тобымен әдейі жүгіріп өтеді екен. Қарағай бұтақтарына соғылып, босаған мүйіздері ілініп, түсіп қалатын көрінеді. Бұл кезеңді халық «Бұғылар мүйізін шешетін кез» деп атаған. Сол қарағайлы орманды өңір бүгінге дейін «Бұғымүйіз» аталып кеткен.

Сол ерте кезеңдерде Марқакөл өңірінде ұранхайлар, қалмақтар көп тұратын болған. Бұғы мүйізін шешетін кезде сол халықтар бұғылар тобының артынан ере жүріп, түскен мүйіздерді жинап алып, бұғы мүйіздерін қытай еліне саудаға шығарып тұрған.

**Сырлытаң.** Азутаудың шығыс сілемімен Бұғымүйіз, Көкжота, Сырлытаң іргелес жататын таулы аймақ. Ортада Бұғымүйіз өзені ағып отеді.

Алтай қойнауларында таңның атуы, күннің шығуы да ерекше ғажал көрініс.

Таза ауаға, молдір шыққа малынып, түн тыныштығында тыныстап тұрған дала. Жасыл қарағайлы орман. Орман арасынан таңғы күн сәулесінің төңірекке төгіле таралуы, бір өзгеше керемет көрініс болатынын, сондай танды өз көзімен көрген адам ғана ұғынатын болар. Бұл ғажал суретті тілмен айтып жеткізу мүмкін емес.

Зәулім қарағайлар, жап – жасыл бұтақтар арасынан түскен ертеңгі күн сәулесі сап – сары алтын теңгедей төгіліп, бүкіл аймаққа сансыз прожектордан құбылтып сәуле шашқандай, ғажал суретке бөленеді.

Айнала – төңірек мөлдір нұрға малынады. Дала таң мерекесін тойлағандай күйде болады.

Марқа өңіріндегі жайлау бөктерінің «Сырлы таң» атануы да табиғаттың осындай керемет көрінісіне сәйкес болған деген ел аузында әңгіме бар.

**Балуантас.** «Балуантас» Марқакөлдің оңтүстік беткейіндегі Қарамола жайлауының үстіңгі жағында орналасқан. Биіктігі 1 метрдей 4 қырлы тас. Орта тұсы сәл жіңішкелеу. Түбі төртбұрыштау. Жуандығына құшақ айқаспайды. Жоғарғы жағы сәл сүйірлеу келген.

Балуантасты ертеде Қожанбет елінің Бұқат төресі көтеріп есік пен тордей жерге апарған екен. Бұдан кейін Төртуыл руынан Мейрамғали балуан деген адам көтеріпті. Мейрамғали балуан белін 6 метр шүберек белбеумен қабаттап орап, тасты құшақтап орнынан көтергенде онша ауырсынбапты. 10 метр жерге апарып, қайта әкеліп орнына қояды. Бұдан кейінгі жылдарда, Қожанбет руының Шағырша тармағына жататын Есей атасынан Нәбиұлы Мес балуан Балуантасты көтерген. Местің ұлы Месов Әбілқасым 1980 жылдарға дейін Марқакөл аймағында тұрған. Мес балуанның ұрпақтары қазір Өскемен қаласында тұрады. Бұлардан кейін Балуантасты ешкім көгермеген дейді.

Балуантас көне бабалардан қалған сарқыттай, Матайбайдың етегінде әлі де тұр.

**Азутау.** Азутаудың оңтүстік беткейі Майтерек, Майқапшағай қыратты жазығы солтүстігінде Сарытаудың етегімен шектеледі. Бұл аймақтан шығысқа қарай біркелкі биік таулы адырлы шатқалды Азутау жүйесі созыла орналасқан.

«Жер-су аты, тарихтың хаты» дейді халық. Азутаудың салаларын тау атауларын жаза кетуді жөн көрдік. Азутау – бұл үлкен тау жүйесі. Ол - солтүстік-батыстан оңтүстік-шығысқа қарай созыла жалғасып жатқан биік таулы, сай жылғалы өңір. Таулы сай-жылғалар доғаша иіліп оңтүстік етектегі жазық қыратпен ұштасады.

Азутаудың ірі салалары: Қаражал, Қарабура, Бұлғынды, Саятерек, Жыланды, Бесбұғы, Қарабұқа (осы шатқалмен Қалжыр өзені ағып шығады), Қаршыға, Батпақбұлақ, Ақшоқы, Кокбұлақ, Шауқар, Тентек, Маңқан тау шатқалдары. Бұл - Азутаудың биік таулы, құз-қия жартасты, табиғаты өте бай, әрі өте тамаша ғажап өңірі. Бұл таулы аймақ өсімдік дүниесіне бай. Аңдар мен құстардың алуан түрі кездеседі.

Марқакөл оңтүстік-батысында Азутау биіктерімен қоршала орналасқан. Азутау – бұл нағыз азулы тау. Азутау – жас тау.

Азутау шығысында Маңқан, Алқабек шатқалдарынан басталып, батысында Майқапшағай, Майтерек қыратты жазығымен, солтүстігінде Сарытаудың етегімен шектеледі. Бұл аймақтан шығысқа қарай біркелкі биік таулы асулар мен адырлы шатқалды Азутау жүйесі созыла орналасады.

Азутау 140-150 километрге созылып жатқан үлкен таулы аймақ. Азутау қойнауларында, бұл шұрайлы да түнкелі өңірде, Қожанбет руына кіретін аталардың және төртуыл руына кіретін көптеген аталардың жазғы жайлау-қоныстары орын алған. Сол қоныстардың атауларын жаза кетпекпін. Ол қоныстар:

Бұқат сазы	Тұзақшы кезені	Салқыншоқы
Бұтабай би жайлауы	Тоғыз жайлауы	Жалпаққайын
Әкімбай кезені	Төртуыл жайлауы	Үшқұнан
Топай кезені	Сарымсақты жайлауы	Көктай, Бұғымүйіз
Жұпар сазы	Тасқайнат қонысы	Көкжота, Ақжайлау
Тініке жотасы	Көлшілік жайлауы	Көкбұқа, Матайбай
Шегет жайлауы	Байпақ сазы	

- деп аталатын жайлау қоныстар. Осындай көптеген қоныс атауларын білетін, оны кейінгі ұрпаққа айтып таныта жүретін үлкендер де азайып кеткендігін ойламасқа болмайды.

Кейінгі ұрпақтарымыз туған жердің жаратылыс белгілерін бірі білсе де, бірі білмейтін жағдайда өсіп келеді. Бұл бәріңізге анық жағдай.

Бұл мекендер жайында төртуыл руынан шыққан Апаишбайұлы Арғынбек ақынның өлеңінен үзінді келтірейік:

Қазақ еді халқымыз, Мекендеген Алтайды. Жайлаушы еді жазды күн, Алтай басы Марқаны.	Бар Дөртуыл аралас. Қозы сойып ерулік, Беруші еді тамақ-ас.
Шығушы едік жайлауға, Ертіс өтіп күрілдеп. Бозбалалар жылқы айдап, Қыз келіншек күлімдеп, Ел көшкенде мырзалар, Сұлуды жанап ілімдеп.	Шауқар бұлақ, Қараойым, Жыр болды ғой бар ойым. Қыз, бозбала жиылып, Салатұғын күнде ойын.
Тасқайнат, Сарытау, Көлшілік, Жайлаушы еді ел шығып. Асып түссең Қарағаш,	Салқыншоқы, Бесбұғы, Алтайдың биік шиыры. Бұғымүйіз, Сырлытаң, Қарағайлы бүрлі там. Қызарып нұрын шашатын, Жазды күні нұрлы таң.

-деп, жырлайды Төртуыл руының Құдагел тармағының XX ғасырдағы ақыны Апашбайұлы Арғынбек ақыны.

Марқакөл өңірінен басталып, Азутаудың терең шатқалды, кең қойнауларынан тасқынды, арынды, асау өзендер ағып шығады. Олар оңтүстік – Алтайдың құнарлы жазықтарына нәр береді. Ұшан – теңіз жайылымдарына ылғал береді. Ол өзендер: Алқабек, Білезік, Бас –Теректі, Орта – Теректі, Шет – Теректі, Қалжыр, Бала Қалжыр, Тақыр өзендері.

Бұл сулар – жер байлығы, ырыс-көзі, тіршілік-нәрі. Осы өзендердің барлығы Азутаудан басталады, барлығы Қара Ертіске құяды.

**Майқапшағай.** Қаражал, Қарабура, Саятерек тауларының теріскей етсіз жасыл шалғынды кең жазық болып келеді. Бұл жазық - Азутау мен Күршім тау жүйесінің аралығында жатқан аса әдемі, аса құнарлы алқап. Шалғыны белуардан келіп, теңіздей теңселіп, алуан түрлі гүлдерге бөлініп, жаз бойы құлпырып жататын өңір. Осы өңірді ертеде Майқапшағай, Майтерек деп атаған екен.

Халық үй орнындай жерден отау – отау шөп шауып, пішен әзірлеп алатын еді. Жазғы пішен даярлау науқаны кезінде, жазықта жиналған таудай-таудай маялар тізіліп тұратын. Бұл таудай маялар жазықтың жарасымы болып көрінетін.

Отан соғысы жүріп жатқан кез. Шешелеріміз шөп шабуға барады. Кейде шөмеле салу жұмысына баратын. Сонда біз 5-6 жастағы балалармыз. Шешеміздің сусын – азығын көтеріп, біз де барамыз. Көбінде бүлдірген теруге баратын едік. Жасыл беткейлерде кілең арпа егістігі жайқалып тұратын.

Майғапшағай, Майтерек жазығы бала кезімізде талай жүгіріп, ойнап өскен жеріміз.

«Бұрынғыны айтпай, кейінгі есте тұрмайды» дейтін сөз бар халқымызда. Мына бір ел аузындағы сөзді келтіре кетейін:

Майтерек, Майқапшағай атың ұйқас,

Тұрады жазығында екі сынтас.

Көненің белгісіндей балбал тастар,

Алтайдың тарихымен болған құрдас, - деген екен бұрынғы бабаларымыз. Майғапшағай жазығының дәл ортасында екі балбал тас тұрады. Бұл балбал тастардың да өз тарихы бар. Осындай белгі тастар Алтай өңірінің көп жерлерінде бар. Шөптікөл қойнауында, Көлшілік жазығында, Шілікті жазығында, Майғапшағай қойнауында тұратын сынтастар (балбал тастар) ежелгі заманнан сақталып келе жатқан, тарихи қасиетті белгілер.

Ерте заманда әр тайпаның осындай қасиетті «Жерұйығы» болған. Ондай «Жерұйықтарға» жазық, коғалды, өзен – сулы қолайлы орындарды таңдаған. Әр кездегі халықтар, әр тайпа немесе ірі рулар өз белгі тасын орнатып, жыл сайын сол орынға жиналып, жиын – кеңес өткізген. Жыл сайын көктемде және күзде сол белгі тас қойылған «Жерұйықтарында» үлкен жиын өткізіп, ата-баба рухына ас беру салты болған. Жиынды ру, тайпа көсемдері, абыздары басқарып өткізген. Жиынға көп мал сойылып, үлкен мереке ретінде өткізген. Жиынның құрметіне қойдан қошқар, жылқыдан айғыр сияқты ірі малдар сойылған.

Осындай жиындарда халықтың және малдың санағы, есебі алынған. Әскер – жасақтың санағы алынып, анықталып отырған.

Тайпа бірлігі, ру мәселесі, ел бірлігі қаралып, жиында үлкен шешімдер жасалып отыратын салт болған.

Осындай Жерұйықтарға таяу жерде әр тайпаның оба-қорымдары орналасқан. Қайтыс болған адамдарды бір жерге жинастырып, арнайы қорымдарға жерлеген. Есік қорымы, Шілікті қорымы, Берел қорымдары, Ақжайлау қорымы осындай тарихи орындар.

«Сайын далада, қойнау, жазықтарда тұратын балбал тастар әр рудың, немесе әр тайпаның «Жерұйығына» қойылған тас белгілер.

Мұндай балбал тастар шығыста Байкал көлінен бастап, батыста Дон өзеніне дейінгі аралықтағы түркі тектес халықтардың ежелгі мекендерінде кездесіп отырады.

Осындай балбал тастар біздің заманымыздың II ғасырынан VII ғасыры аралығында қойылған көне белгілер екені анықталып отыр».

(Ә.Марғұлан «Шығармалары» 12, 13 том 2012ж) .

(Қойшығара Салғарин «Көмбе» Алматы 1989 ж).

Асанқайғы бабамыз Жерұйықты іздеп, Желмаясымен Алтайдан Атырауға дейін аралап шыққандығы тарихи деректерде мол айтылады. Әр аймаққа, әр өңірге табиғат жағдайына қарай берген бағасы ел аузында көп сақталған.

Асанқайғы бабамыз – қасындағы көптеген жол басшы көрегендерімен, ақылман білгірлер тобымен, батыр балуандарымен бірге жиһанкездік саяхат кешкен адам. Бұл жиһанкездік сапар XV-XVI ғасырда Қазақ хандығы кезінде арнайы хан сарайының тапсыруымен ұйымдастырған жұмыс. Қазақ хандығына кіретін ру-тайпалардың әр аймақтағы қасиетті «Жерұйықтарын» анықтап, хан сарайына дерек, мәлімет әкелуді мақсат еткен.

Мұндай «Жерұйықтар» біздің Оңтүстік Алтай өңірінде Майқапшағай жазығында, Берел жазығында, Шөптікөл қойнауында, Шілікті қойнауында Көлшілік жайлауында орналасқандығы анықталып отыр.

Асанқайғы бабамыз қазақ хандығына кіретін Алтай, Жетісу, Сыр бойындағы аймақтардағы Жерұйықтарды анықтап әрқайсысына асқан көрегендікпен баға берген.

**Бөкенбай тауы.** Бұдан оңтүстікке қарай таулы өңірдің аласарған жүйесі жатады. Бұл - Бөкенбай тауы. Бөкенбай тау жүйесі оңтүстігінде жазық далалы аймақ, Зайсан қазан шұңқырымен ұласады. Бөкенбай таулы жүйесі солтүстігінде Азутаудың етегіндегі қыратты-қырқалы Ағынбай, Қаракөбен, Сарыкөбен адырларымен шектеледі. Бөкенбай тауының ұзындығы 120 шақырымға созылады. Бөкенбай тауы батыс етегінде Бабатілеу, Бестерек аймақтарымен аяқталады. Шығыс беті Қараой, Шауқар, Тентек таулы жүйесіне қосылады.

Бөкенбай тауы қойнауларындағы қоныс – қыстаулар: Бестерек, Сарықамыс, Ақжон, Жантай, Керейбай, Шарықты, Арғынбай, Байшуақ, Нарбота, Ақтүбек, Керегетас, Қойтүбек, Қызылтас, Қараой тағы басқа мекендер жатады.

**Ақжон биігі.** Бөкенбай тауының аса бір көрікті жері Ақжон биігі. Күнгей Бөкенбайдың ақ тасты биік тұсы. Шығысы Талдысай мен Көрқойтасқа жалғасады. Батысы Бестерек, Сарықамыспен ұштасатын биік таулы жон – жоталар тізбегі.

Алыстан қарағанда жылқының жонындай сәнді көрінетін бұл биік ежелден «Ақжон биігі» деп аталған екен. Ақжонның ең биік тұсы «Тікей биігі» деп аталады.

Ақжон биігі, Тікей биігі, Талдысай аймағы табиғаты да сұлу, шөбі шүйгін, жылғалары мөлдір сулы болып келетін өңір. Тау жылғалары алуан – түрлі бұта – қараған, жемісті бұталар және жасыл шалғынды алқаптарға бөленген.

Ақжонның жайылымдық беткейіндегі боз көделердің бір түбі төңкерген астаудай болып бүрқырап жататын шұрайлы өріс. Өрістегі малдар бір түп көдені тауыса алмай, тойған соң, сол жерде жусап, жатып қалады екен. Осының бәрі Алтай жерінің өзгеше қасиеті ғой.

**Көрқойтас.** Бөкенбай тауының Талдысайдан шығысқа қарай жалғаса жататын бөлігі Көрқойтас таулары деп аталады.

Көрқойтастың өзі - ксерметтің күнімен жаралғандай ғажап өңір. Сұсты да сырлы көріністі көз алдыға әкеледі. Ертеде жорық – шайқастардың кезінде, бекініске аса ыңғайлы тұстары көп болғандығы айтылады. Желдің өтіне қараған батыс беті, үңгір-үңгір, қуыс болып келеді. Кей тұстарында атты кісі кіріп жасырынатындай қуыстары көп. Из түспеген жермен атты кісі жүріп өте алмайтындай тұстары да бар. Қойтастардың кигіз үйдің биіктігіндей үлкендері, төңкерген қазандай кішілеуі де болады.

Кілең кокшіл шұбар граниттер. Сатылап жинап қойғандай қабат-қабатымен орналасқан. Ал, қойтастардың терістікке қараған беті жұмыр, тегістеу болып келеді.

Көрқойтастың қуыс қойнаулары аң-құстардың мекені. Кішкене ұсақ қуыстарға көптеген құстар ұя салады. Әсіресе кекілік пен тарғақ көп кездеседі.

Сонымен бірге қасқырдың апаны, түлкінің ұясы да көп кездесіп отырады.

Осы Көрқойтастың гранит тастарынан біздің елдің адамдары үлкен диірмендерге, кейде қол диірмендерге тас алады. Диірмен тастарын қашап алу үшін қашау, шапқы, балға сияқты құралдарды пайдаланады. Көк тасқа құралдар шыдамаған. Балғаның әр түрін пайдаланған. Құралдарды жаңалап, ауыстырып отыратын болған.



Тастың сырын білетін, арнайы шебер адамдар ғана диірмен тасын қашауға баратын.

Ұжым кезінде тасты түсініп қашап, диірмен тасын әзірлейтін адамдар Бажықов Бегалы, Ықыбаев Қалиакпер, Зейнолдинов Жәнәбіл сияқты азаматтар болды.

Бәрі де өмірден көрген – түйгені мол, табиғат сырын көңілге тоқыған шебер азаматтар еді.

**Байшуақ.** Байшуақ - таулы өңір. Байшуақтан бастап шығысқа қарай Бөкенбай тау сілемі биіктей береді. Қыс айларында қары жұқа, қойнау – қолтықтары шуақты, жылы және мал жайылымына қолайлы аймақ.

Күнге беттері шуақты, беткейлердің жайылымы түңкелі, қары аз болғандықтан, әр қойнау сайын қыстау – қоныстар жиі орналасады. Ауыл аралас, қой қоралас отыратын қалың ел бай – берекелі болған. Таудың «Байшуақ» атануы да желсіз, әрі шуақты табиғатына сай болған.

Байшуақтың малға бір қолайсыздығы, қыс айларында қасқыры көп болады. Таулы өңірдің қасқыры малға шауып, маза бермейтін болса керек.

Сонда аңқау бабаларымыз:

«Аба салсақ қайтеді,

Байшуаққа төбе салсақ қайтеді.

Ішіне бар қасқарды қамай салсақ қайтеді», - деген екен.

Құз – қия беткейлеріндегі жан баспайтын қия жартастарына бүркіттер ғана ұя салатын. Жалама – беткейлі, тайғанақты тас, сусыма – шағылды Байшуақ сайына бабаларымыз қайдан төбе салсын. Қия шағылды биіктерден етекке қарай ағылып, сусып жататын етектей – етектей тастар аяқ бастыра ма?

Жазықтың бүркіттеріндей емес, Байшуақ тауындағы бүркіттер ірі болған. Және құзда өскен бүркіттің балапандары өжет, қайратты болып, қасқырға салса да қайтпайтын болған.

«Ертеде бір жігіт Байшуақтың биік құздарындағы бүркіттің ұясынан балапандарын алмақ болады. Өзі біреудің жалғыз ұлы екен. Биіктен арқанмен байланып, ұяға жетеді. Балапандарды алып, енді қайта биікке қотерілген. Сол кезде тасқа қажалған арқан қиылып, үзіліп кетеді. Сөйтіп, жаңағы жігіт құздан құлап мерт болған» - деген аңыз бар. (Байшуақ сайымен өрлеп, жүріп келе жатқанда шешем Кәмәрияның айтқан естелігі бойынша).

Сайдың өзі «Үлкен Байшуақ», «Кіші Байшуақ» деген екі бөліктен тұрады. Байшуақ сайының ұзындығы 18 шақырымнан асады. Байшуақ сайында және Бұғыбай сайында молдір сулы қайнар бұлақтар бар. Олар етектен жазыққа дейін ағып шығады да, Қалжыр өзеніне жете алмай, жазыққа сініп кетеді.

**Мың биенің қазынасы.** Бөкенбай тауының шығыс етегінде Былғары – Табыты елді мекені орналасқан. Осы Былғары - Табыты мен Қараойдың аралығындағы тауда жергілікті халық «Мың биенің қазынасы» деп атайтын үлкен тау үңгірі бар. Марқакөл өңірінің тұрғындары аңыз ретінде көп айтыла беретін қонс деректің бірі. Бұл – аса үлкен табиғи үңгір.

Үңгірге ерте кезде жонғарлар бұл өңірден шегінген кезде, қымбат мүліктерін, алтын, күміс бұйымдарын тыққан деген аңыз айтылады. Кейінгі кезеңдерде қазақ байлары Қытайға ауған кезде де осы үңгірге көп қойма қалдырған екен.

Бірақ үңгірге қойылған қазына табылмаған.

Осы маңайда егіз қозыдай бір-біріне ұқсас екі төбе бар. Жергілікті халық бұл төбелерді Биесыймас, Байдалы таулары деп атайды. Осы жоталардың бірінде «Ат басындай алтын бар» деген аңыз сақталып келеді. Бұл қойманы, қазынаны, тапқан ешкім болған жоқ.

«Мың биенің қазынасы» деп аталатын табиғи қуыстың түсер аузы Байдалы деген жерде. Үңгірдің екінші аузы Ақтүбек деген жерден табылған. Үңгірге түскен кезде жел соғып тұрады. Шам жақса жел үрлеп сөндіре береді. Үңгірге кірер ауыздың кеңдігі кигіз үйдің есігіндей. Үлкен табиғи қуыс. Үңгір өте терең. Үңгірге түсетін тас баспалдақтар бар.

Баспалдақтың ұзындығы 2 метр, қалыңдығы 30 см болады. Әр баспалдақтың арасы алыс болғандықтан, онымен төмен түсу мүмкін емес. Үңгірге 20 метр тереңдікке дейін арқанмен түскен адамдар болған. Үңгірде ертеде қойма болғандығын анықтайды. Киіз үйдің есігі, арбаның шен темірі табылған, ер-тұрман әбзелдері табылған.

Бұл «Мың биенің қазынасы» үңгірінде 1960 жылдары ғалым Әлкей Марғұлан болған.

Оңтүстік Алтай өңірінің жер бедері осылай болып келеді. Нелер асу бермес құз – қиялы биіктер де осында, небір табиғат ғажайыптары да, сан – алуан жануарлар мен өсімдіктер әлемі де осы аймақта.

Жер – судың аты, қыстау – қоныстардың атаулары ел тарихының куәсі. Осы мекендерді ежелгі атауларымен атау керек. Жер – су атауларын, мекен – қоныс атауларын ғылыми тілде «Топонимика» деп атайды. Топонимика – грек сөзі.

Әр аймақтың жер – су, өзен – көл, қоныс – мекен атауларында көп тарихи сыр бар. Халқымыз көне заманнан жер атауына шебер де, тапқыр болғаны белгілі. Бұрынғы бабаларымыз әрбір қонысты табиғат жағдайына қарай, жер бейнесіне қарай, шаруаға қолайлылығына қарай атап отырған.

Әр жердің өзіне тән қасиеттерін танып, біліп соған сай атаулар қойылған. Қазақ – дала халқы. Бұл даланың байырғы халқы қазақ. Дала сырын қазақтан артық білетін ел жоқ. Бұрынғы бабаларымыз дала заңдарының білгірі болғандығын айта жүргеніміз артық болмас.



Бөкенбай тау жүйесі. Қалжыр ауылы.

## Асау Қалжыр (Шығыс ғажайыбы)

Қалжыр өзені – Шығыс Қазақстандағы үлкен өзен. Қалжыр – мол сулы, ағынды, арынды тау өзені.

Өзеннің Қалжыр аталуы жайлы ел аузында әртүрлі аңыз-деректер бар.

Оңтүстік Алтайдың көп аймақтарында болған А.В. Сапожников өзінің «Катун и ее истоки» деген еңбегін 1879 жылы және 1899 жылдары Мұзтау, Катун және Марқакөл аймақтарында болған кезіндегі зерттеулері негізінде жазады. Ғалым «Катун и ее истоки» деген еңбегінде Қалжыр өзені жайлы қалмақтар «Қоджырлы» деп атаған, ал алтайлықтар «Кочурлы» деп атайды деген дерек келтіреді.

«Қоджырлы», «Кочурлы» атаулары түркі сөздері. Бізше «Қажырлы» сөзімен мағыналас. Және өзен ағысының өзі де қажырлы, ағынды, арынды екені белгілі. Бұл өзеннің табиғатына сәйкес берілген атау болса керек.

Сонда «Қажырлы» атауының түбірі «Қажыр» сөзі қажыр, күш, қайрат деген ұғымды білдіреді. Осы «Қажыр» сөзінен әріптік өзгеріспен «Қалжыр» атауы (гидронимі) шыққан деген ойдамыз.

Монғол тілінде «Галжир» (кисық, қыңыр) мағынасын беретін сөз. Осы «Галжир» сөзі Қалжыр гидронимін тудырады деген түсінік береді ғалым Алтай Аманжолов. Орыс ғалымы А.А. Силантьев «В плане течение реки довольно извилистое» деп, жоғарғы пікірді қолдайды.

Енді бір ел аузында сақталған аңыз бойынша:

«Ерте кезде» Алтай өңірінде ағайынды екі жігіт өмір сүріпті. Олар Алтайдан құлай ағатын асау өзеннің жағасында аң аулап, құс атып жеп ер ержетеді. Біреуінің аты Қал, екіншісін аты Жыр екен. Екеуі де әнші, өнерлі болып өседі. Бұл сындардай, сымбатты, өнерлі екі жігітті ел-жұрты сыйлап, қадірлеп- құрметтейді.

Бірде екі жігіт тасқынды өзеннен арғы жағаға өтпекші болыпты. Сол кезде асау толқындар аттай тулап, Қалды іліп ала жөнеледі. Інісін құтқармақ болып ұмтылған Жырды да жөңкілген жал-жал толқындар інісіне жеткізбей ағыза жөнеледі.

Осылай ағайынды екеуі де суға кетеді. Ел-жұрты суға кеткен екі жігіттің атымен өзенді «Қалжыр атап кеткен» - дейді аңыз деректері.

Үлкендер: «Қалжыр – қанды өзен».

Қалжыр кез келген жерден өткел бермейді. Үлкен адамдар да, балалар да суға кеткен жағдайлар көп болған. «Белгілі өткелсіз жерден, белгісіз тұстан көлікпен де, жаяу да өте шығу қауіпті» деп отыратын.

Қалжыр өзені үлкен екі саладан құралады. Үлкен – Қалжыр және Бала – Қалжыр деп аталады. Үлкен – Қалжыр Марқакөлден басталады. Бала – Қалжыр Сарытаудан басталады. Бала – Қалжыр өзені Азутау қойнауларын аралай ағып, Жыланды шатқалы арқылы жазыққа шығып, Азутаудың етегіндегі адырлы, қырқалы жазықпен ағып өтеді. Бала – Қалжыр мол сулы, асау ағынды өзен. Бала – Қалжырдың Үлкен – Қалжырға құяр жері Қара – Өткел деп аталады. Бұл жерден Ақбұлақ – Теректі тас жолы өтеді.

Қалжырдың Марқалден ағып шығатын жері Шүмек деп аталады. Шүмектің жалпақтығы 20-30 метрдей болады. Мрамор тастың үстімен су лықсып ағып, мрамор ернеуден төгіліп отырады. Суы өте мөлдір, таза, тұнық су. Бұл әлемде сирек кездесетін тұщы су қоймасы болып есептеледі.

Қалжыр Марқакөлден бөлінгеннен кейін 2-3 шақырымға дейін гранитті жазықпен баяу ағып өтеді. Өзенде үйір-үйір шабақтар тобы, үйір-үйір ірі балықтар жүзіп жүреді. Өзеннің осы бөлігінде үйректер мен әртүрлі құстар өте көп болады. Қалжыр өзенінің басталар көзі Шүмектің суы қыста да қатпайды. Су қатпайтын болғандықтан онда көк ала үйрек, айдарлы сүңгуір, үлкен бейнарық сияқты құстар қыстап қалады.

Шүмектен екі-үш шақырымдай төмендеген соң, Қалжыр буырқана бастайды. Өзен Азутаудың жартасты қойнауларына кіреді. Арқырап ағатын қуатты өзен, өзіне бұзып-жарып

жол тауып, төменге қарай үлкен арынды, тасқынды күшпен құлай сарқырайды. Өзен ақ толқынға бөленіп, ақ көбікке оранады. Өзеннің күркіреген үні тау-тасты жаңғыртып жатады. Қалжырдың мұндай арынды – ағынды тұстарында ұсақ – су тамшыларынан құралған әсем кемпірқосақ түзіледі. Жасыл беткейлердің биігінде қызылды – жасылды әсем кемпірқосақ ойнайды.

Қалжыр өзені көлден ағып шыққан соң, Азутау қойнауларымен ағады. Азутау қойнауларынан Қалжырға Аюкеткен, Құлынкеткен, Шаңдыбұлақ өзендері құяды. Бұл аймақта Қалжыр жолсыз, иен құлама биіктер мен шатқалдарды аралай ағып, оңтүстік-бағытқа қарай асау ағынды, тентек көрініспен ағып шығады.

Қалжыр Үшқұнан шатқалдарынан өткенде Қара – Ағаш сарқырамасынан құлай ағады. Одан төменірек Сарытас сарқырамасы кездеседі.

Қалжыр өзенінің бойындағы ең ірі сарқырама Шайтан – Көпір құламасы. Шайтан – Көпір сарқырамасы Қаражартасқа таяу жерде. Сарқырама 5-6 метр биіктен құлап ағады.

Қалжыр өзені Марқакөлден басталып, Қара – Ертіске қосылған құйылысына дейін 128 шақырым жолдан өтеді. Кей есепте 150 шақырым деп белгіленеді. Шүмектен Қара – Өткелге дейін 60 шақырым. Қара – Өткелден Алқымға дейін 45-50 шақырым. Алқымнан Қара – Ертіске құятын жеріне дейін 30 шақырым қашықтықпен ағып өтеді.

Қалжыр бойындағы жазықтарда және өзен қойнауларында елді мекендер жиі қоныстанған. Өзен бойында ежелгі қыстау – қоныстардың орындары да көп кездеседі: Қызылашы аулы, Ақбұлақ аулы, Алтай аулы, Жаңа – Ауыл, Қазақстан аулы, Қалжыр аулы, Оңжақ – Қалжыр аулы, Боран аулы тағы басқа елді мекендер, мал қыстаулары орналасқан.

Қалжыр өңірінің зерттелуі тарихы 1870 жылдардан басталады. Қалжыр – Оңтүстік Алтайдың ірі өзені. 1863 жылдың 22 майында Карл Струве, Григорий Потанин Үлкен – Қалжыр аймағында болып, солтүстік-шығыс бағытқа өрлеп жүре отырып, саяхатшыларымыз Азутаудың биігінен яғни, Шүмектен келіп шығады.

1879 жылдары Қалжыр өңірінде В.В. Сапожников болған.

1984 жылы Тюменнен келген саяхатшылар А.Янин, А.Близняковтар Қалжыр, Күршім, Ақ – Қаба, Қара – Қаба өзендерінде болып, зерттеу жұмыстарын жүргізген. Өзен суының деңгейін, өзен ағысының жылдамдығын анықтаған.

1988 жылы Тверь қаласынан А.Никифоров бастаған саяхатшы ғалымдар Қалжыр өзенінде болып, өзен аймағын картаға түсірген.

Нағыз таулы өңірдің қайталанбас, ғажап көрінісі! Сөзіміз дәлелді болу үшін мына бір деректі келтірейік. 1978 жылы Марқа өңірінде болған туристер тобы Қалжырдың Шүмектен бастап Ертіске құятын сағасына дейін Қалжыр бойымен жүзіп шығуға тәуекел жасайды. Бұған дейін ешкім мұндай тәуекелге бармаған.

Саяхатшылардың сөзімен айтсақ: «Алғашқы таулы шағыл, қысаңнан жүзіп өтіп, оны «Кіші аю» шағылы деп атадық. Тағы 2 шақырым жүзіп өткен соң, асулы үлкен шатқалға кірдік. Біз бұл шатқалды «Үлкен аю» деп атадық. Құлама тар шағылдармен жылжып келеміз Өзен бойында құлаған ағаштар мен салындылар, қарағайлар көлденең түсіп, бізге қауіпті болды. Біздің екі балонымыз жыртылды. Бір раскладушкामыз быт-шыты шықты. «Үлкен аюдан» өту оңай болмады. Қалған балондарды, раскладушканы жинап рюкзакқа салып алдық. Бізге Қалжырмен жүзу қиындай түсті. Енді бізге жаяу жүруге тура келді. Біз жолсыз биік шөптер мен бұталар өскен қия беткейлерімен жүріп келеміз. Кейде аюдың жүрген іздері кездеседі. Жан баспаған ертегі өңір! Айнала төңірек долана, мойыл, шәңгіш, бүлдірген, қарақат, тошала, қызыл қарақат, аю қарақат сияқты сан алуан жемістерге толы.

Біз үшінші бұрылысқа келдік. Біз бұл бұрылысты «Тасты» деп атадық. Бұл үшінші бұрылыстан бізге жүзіп өту өте қиын болды.

Көп ұзамай біз Қарой – Горный ауылдарын байланыстыратын автомобиль жолы көпірінен келіп шықтық.

Бұл жазықтау жер екен. Өзен кең жайылып баяу ағып жатыр. Біз ары қарай жүзіп келеміз. Бұл тұстан Қалжырға Бала-Қалжыр өзені қосылды. 10 шақырым өзен ағысымен

оңтүстік бағытына қарай жүзген кезде, алдымыздан үлкен сарқырамаға кездестік. Бұл жерде өзен биік тасты, баспалдақты биіктен құлап ағады. Сарқырама 4-5 метр биіктен құлайды. Біз балондарымызды жинап, таулы беткеймен жаяу жүріп өттік.

Таудың жартасты тар қойнаулы тұстары артта қалды. Жазық алқаптар көріне бастады. Қалжыр өзені Қара Ертіс жазығына шықты. Бұл жазықта өзен бойында елді мекендер жиі қоныстанған. Жаңа-Ауыл, Черняевка, Оң жақ Қалжыр, Боран ауылдары орналасқан.

Біз Қалжырдың Ертіске құятын сағасында тұрмыз. Біздің раскладушқаларымыз парша-парша болды. 6 балоннан екі-ақ балон қалды. Иә, Қалжыр қатал өзен!».

(Борис Кузьменко «Ертіс өңірі», Алматы 1982ж, 45-47 бет).

Қалжыр өзені Ертіске қосылған соң, Ертіс мол сулы, кең арналы ұлы өзен болып ағады. Ертіс бұл тұста далалы, жазық аймақпен ағып өтеді. Бұл – құрғақ шөлейтті жазық аймақ. Ертіс бойы жазығы деп аталады.

Бұл боз жусанды даланың да өзіндік сыры мол. Дала – оқылмаған кітап. Дала ешқашан құр, бос болмайды. Ол әрқашан тіршілікке толы. Оны тани білу, ұға білу керек. Керіліп жатқан жазықтар өте бай мал жайылымы. Бұл далалы аймақтарда алуан түрлі құнарлы шөптер өседі. Далалы өңірде өсетін: көкпек, изен, кекіре, бұйырғын, сасыр, жусан, ермен, жер қына, акселеу, ши – бәрі де қауатты мал жайылымдары. Бұл жазықтықтарда жылқы, түйе, қой түліктері қыстай ашық жайылыммен шығады.

Осы шөлейтті жазық аймақтарда дәрі-дәрмектік шипалы шөптер де көп. Қара Ертіс бойындағы жазықтықтарда 200-ден астам дәрілік-емдік шөптер кездесетіндігі айтылады. Бұлар: айыр (иір), қарандыз (девясил), адыраспан, ермен, марал оты, жолжелкен (поддорожник), жылан қияқ (расторопша), қызыл мия (солодка), ошаған, меңдуана т.б. Дала - жасыл дәріхана.

Қалжыр өзені, Ертіс дария, Марқакөл, Зайсан көлі, Бұқтырма теңізі бұлар тілегей – теңіз байлық көзі екендігіне ешқандай дау болмас. Бұл – мол сулы, жасыл нулы аймақ.

Шалқып жатқан көлі де жоқ, сарқырап жатқан өзені де жоқ, құрғақ шөлді аймақтар да бар екен. Қолда бардың қадірін бағаламай жүргендейміз бе, деген ой да туындайды кей тұста.

Қалжыр өзені – бұл өңірдің нәрі. Бұл жасыл желекке оранған өлке. Өзен бойы жасыл тоғай. Тоғайда қайың, үйеңкі, терек, жиде, тал ағаштары өседі. Жемісті ағаштардан мойыл, долана, шәңгіш, итмұрын, бүрген, ұшқат өседі.

Қалжыр бойында суармалы егістік, шабындық, бақша жемістері өсірілетін кең алқаптар болған.

Қалжыр өңіріндегі халық ежелден егіншілікпен шұғылданған. Қалжыр өзенінен тоған тартып, егістік алқаптарды суландырған. Мұндай ірі тоғандар Қарақия тоғаны, Тоғыз тоғаны, Көктұма тоғаны, Ефим тоғаны, Роман тоғаны 1930 жылдары қазылған. Көктұма тоғаны арқылы Тегістік жазығын суландырып астық егуді мақсат еткен.

Орыс гидростроителі инженер Жилковский Қалжыр өзеніне плотина салуды ұсынған. Бұл 1910-1915 жылдар болса керек. Қалжыр өзенінің екі жағындағы жазықтарға су шығаруды жоспарлаған. Осылай су деңгейін көтеріп, Қалжыр өзені бойындағы жазық алқаптарды суландырып, қант қызылшасын егуді және апиын егуді көздеген.

Бұл плотина құрылысына Семей қаласының бай – саудагерлері, Қаражан Үкібаев бастаған байлар құрал-жабдық жеткізуге көмектескен.

Сол кездерде Сібір өңірінде Барнауыл, Бийск, Томск аймағында қант тапшы болған. Және қант бағасы да жоғары болған. Бұл кезде Ертіс су жолы арқылы товарды Сібір өңіріне шығарудың мүмкіндігі мол еді. Ал апиын өнімдерін Қытайға Шәуешек базары арқылы сатуға шығаруды ойластырған.

Бөгеттің құрылысы басталып та кетті. Бөгет қарағай бөренелер мен жұмыр тастардан тұрғызыла бастады. Бірақ биіктен құлап ағатын тау өзенінің суын бөгеу оңай болмаған.

1907 жылдары Семейден пароход магнаты Латиф Садықұлы Мусин Зайсан көлі арқылы баржамен Қара Ертістен Евгеньевка (Боран) елді мекеніне жүзіп келіп, Қалжыр өзеніне плотина салу үшін цемент, құрылыс құралдарын жеткізген.

Цементті Семей қаласынан қыста кірешілер тасып тұрған. Түйе шегілген шанамен таситын болған. Түйелі кірешілер Семейге дейін 7 күн жүріп жетеді екен. Семейден Қалжыр бойына дейін 7 күн жүріп зорға жететін көрінеді. Қалың кірешілер қыста түйемен, жазда өгіз арбамен жүріп кіре тартқан. Бір шанаға 5 қап цемент тиейтін болған. Құрылыс басталған кезде, осы өңірден көп қазақ азаматтары орыс байларына жалданып жұмыс істеген. Ол азаматтар: Бижігітов Бидаш, Бейілбай, Мағұлшанов Шаяхмет, Есенбаев Сейіт, Есенбаев Кәрібай, Ауғанбаев Ақсарт, Іргебаев Құндақбай.

Жеткізілген цементті темір (қанылтыр) бөшкелерге толтырып аузын бекітіп қоятын болған. Жаңбыр суы тимесін, жел ұшырмасын деп жабық ыдыста сақтаған. Сол цемент бөшкелер Қалжырдың алқымында әлі де шашылып жатыр. Бөшкелер тесіліп, жарылып, іші толы цемент қатып қалған. Үйілген құмдар, даярланған щебенкалар, қазіргі кезде төбе-төбе болып үйіліп жатады. Жалдап үйілген щебенкалар биіктігі 2-3 метр, ұзындығы 20 метр, жалпақтығы 10 метр. Осындай жалдап жиналған щебенка тастар 20 шақты жал болған. Кейін кеншар кезінде бұл щебенкаларды құрылысқа пайдаланды.

Осы щебенка тастарды азаматтар қолмен шауып даярлаған. Егізқара, Мысқал, Тоғыз аталарынан көп адамдар тас даярлау жұмысында істеген. Бұл азаматтар: Сыдықов Смағұл, Сайкенов Тотай, Дәлібаев Тайтыкен, Түменесов Жақай, Сәтжанов Қожабек, Ожыкенов Батырхан т.б.

Жұмыскерлердің әрқайсысына темір төс, колон балға, ішіне 50 кг тас сиятын жәшік беріледі. Тасты төске салып, колонмен ұсақтап шағады. Даярланған тасты жәшікке толтырып, бақылаушыларға өткізіп отырған. Бір жәшік даярланған тасқа 1 сом төлеген немесе 1 қой төлейтін болған. Щебенкалар мен цементті бөгет құрылысына пайдаланған.

Қалжыр өзенінің Алқымына таяу жерден орыс жұмыскерлері үшін дөңбек үйлер салынған. Монша, асхана үйлері, құрал-сайман, басқа да заттар сақтайтын қоймалар болған. Кеңсе жұмысына арналған кірпіш үй болған. Төрт бөлмелі кеңсе үйінде 1966 жылға дейін Вейхман Янь деген гидротехник тұрды.

Екінші бөгет Қалжыр өзенінің басталар жеріне Шүмекке таяу жерден салынған. Бұл жерден шағын ГЭС салуды ойластырған. Бөгет тұрғызу кезінде қойылған тас тіреулердің қалдығы осы күнге дейін тұр.

Бір ғажабы бөгет салынған кезде өзен суының деңгейі көтерілмей қойған. «Бөгет құрылысы басталғанға дейін өзен суы қандай деңгейде болса, бөгет салынған соң да сол деңгейді ғана көрсетіп тұрған. Керісінше Күршім өзенінің суы көбейіп, өзеннің су деңгейі көтеріліп, қалыпты жағдайдан көбейеді. Ғалымдар бұл өзендердің жер асты су жүйесі бір-бірімен жалғасқан деген пікір айтады. Осындай себептермен Шүмектегі құрылыс жұмысы тоқталған».

(Валерий Михайлов, Марқакөл, Алма-Ата, 1983, 396 бет).

Қалжыр өзенінің ғажап қасиеттерін ойлай отырып, «Асау Қалжыр» деген өлеңім дүниеге келген еді.

Қалжыр су, Марқакөлден құлай ағып,  
Жазыққа жол тартасың құзды жарып.  
Жап – жасыл Азутаудың қойнауларын,  
Аралассың, Қыз Қалжыр, бұраң қағып.  
Ежелгі көне дәуір күмбірісің,  
Жатырсың содан бері жыр боп ағып.

Қалжыр су құзды аралап, аққан құлай,  
Бұрылып бірде олай – бірде бұлай.  
Жол тауып нелер шатқал асулардан,  
Көлденең биіктер көп жатқан сұлай.

Алтай тау артта тұрған асқар қандай,  
Шүмектен ақ күміс су ақтарғандай.  
Марқакөл баяу ғана толықсиды,  
Қалжырын шығарып салып, басқарғандай.

Жазыққа шығып, Қалжыр баяулайды,  
Жап – жасыл нұрға бөлеп бұл маңайды.  
Ғажайып қойнаулары жасыл шалғын,  
Табиғат өзі берген жағажайы.

Отырсаң бір азғана бойың жазып,

Мөлдiр су, таза ауасы жаныңа азық,  
Бұлбұл құс, сандуғаштың әнiн тындап,  
Көңiлге алсаңыз жөн оны жазып.

Егiстiк – шабындық боп төңiрегi,  
Қалжырмен дұрысталар жер ренi.  
Iргелес ауыл – аймақ қоныстанып,  
Масайрап, мамыражай ел жүредi

– деген шумақтар ерiксiз ойға оралып едi.

Қалжыр - өз уақытын күтiп жатқан Алтай өңiрiнiң бiр байлығы. Қалжыр қасиеттi өзен екенi шығыс өңiрiне ежелден мәлiм болған.



Ақ толқыны Қалжырдың.

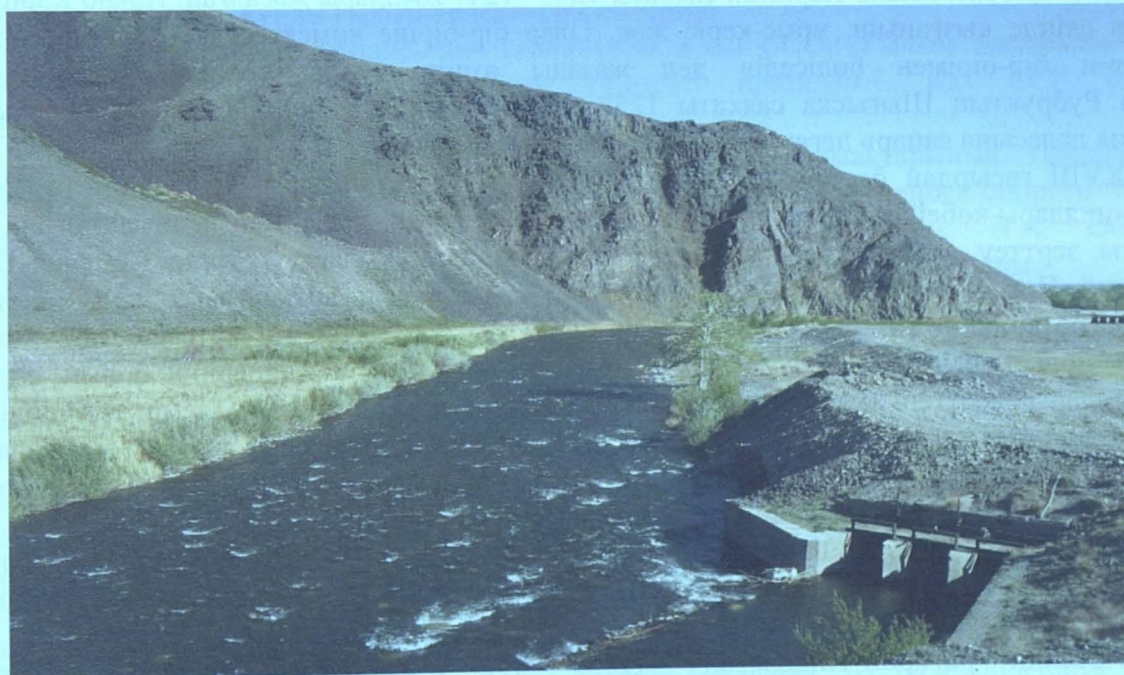

Жасыл қойнау, Қалжыр плотинасы.

Ежелден үлкен екі құрылықты жалғап жатқан Ұлы даланың қақпасын кімдер қақпады дейсіз? Қазақ жерімен, әйгілі Жібек жолы арқылы кімдер жүріп өтпеді? Еуропа жиһанкездері, грек, парсы саяхатшылары және іргелес жатқан Ресей елінің саяхатшылары мен зерттеушілері Ұлы даланың көп аймақтарын аралады.

Рум, араб керуендері таяу шығыстан бастап, Алтай, Хинган, Ордос, Хуанкэге дейін сауда, айырбас - сауда жасап тұрған. Шет елдік саяхатшылар, саудагерлер, тағы басқа мақсаттағы адамдардың Алтай, Шығыс Түркістан, Орта Азия аймақтарына келіп – кетуі XII ғасырдың басынан XIII ғасырдың аяғына дейін кең етек алды.

Алғашқы Еуропа саяхатшысы - Марко Поло. Марко Поло 1254 жылы Венецияда туған. Италиян саяхатшысы. Олар Венеция саудагерлері еді. Әкесі, ағасы және Марко Поло теңіз жолы арқылы Кіші Азияға келіп, Қашқария және Алтай өңірлеріне саяхат жасаған жиһанкездер.

Пололар Алтын Орда, Самарқанд, Сырдария алқабы, Отырар қаласы, Іле өзені, Алакөл аймағында болып, Жоңғар қақпасы арқылы Қашқарияға өткен. Одан Алтайға, Қарақорымға дейін барған.

Марко Поло – Батыс пен Шығыстың арасын қосқан тұңғыш Еуропа жиһанкезі. Олар еуропалықтар үшін Шығыс елдерінің құпиясын алғашқы болып ашты. Пололар Батыс елдеріне құнды деректермен қоса, адами өркениеттің Шығыстан басталғандығы жайлы құнды хабарлар жеткізген.

Марко Полоның шығыс елдеріне саяхаты жөнінде «Книга о разнообразий мира» деген еңбегі шыққан. Немесе «Әлемнің сан қырлылығы жөніндегі кітап» (Кітап Рустечаноның жазбалары арқылы шығарылған). Марко Поло «Уақыт – ырықсыз күш», – деп жазған екен. Өзі айтқандай, ол жазбаларын кітап қылып шығаруға үлгермей қайтыс болады.

Әрине, Марко Поло да өздері өмір сүрген заманның, өз патшалығының талаптарын орындауға тиісті болған. Қиян-қиырға көз тігіп, әлемді шарлап келген жиһанкездердің бәрі де, өз елінің мақсатына жұмыс істегені белгілі.

Джовани дел Плато Карпини саяхаты 1245 – 1247 жылдары жасалған. Плато Карпини: «Сақтар елінде қызғаныш, ұрыс-керіс жоқ. Олар бір-біріне көмектеседі, өзара дос, азық-түліктерін бір-бірімен бөліседі» деп жазады өзінің күнделіктерінде. Бұдан кейін Гильом Рубруктың Шығысқа саяхаты 1252 – 1255 жылдары болған Гильом Рубруктың «Еуразия даласына сапар» деген ғылыми жазбалары сақталған.

XVIII ғасырдан бастап шығыс өңіріне Ресей саяхатшылары, зерттеушілері, Ресей экспедициялары көбейді. Орыс саяхатшылары Алтай, Зайсан, Ертіс, Нарын аймақтарына жан – жақты зерттеу жүргізді. Бұл экспедициялардың алғашқылары ретінде Семенов-Тянь-Шаньский Петр Петрович – (1827–1914 ж.ж.) саяхаттарын айтқанымыз жөн. Көрнекті географ, ботаник, этномолог. Қоғам қайраткері тау өсімдіктерінің сатылай орналасуын алғашқы болып анықтаған ғалым. 1857 жылы Уба және Ульба өзендерінде болып, барлық кен орындарын зерттеп, және сол аймақтың өсімдіктері мен хайуанаттар әлемін зерттейді.

Алтай тауларына саяхаттары кезінде Марқакөлде болған. Қарақат, аю қарақат, қызылқат жемістерін көріп, (географ выделил оту смародину из других, назвал ее «Маркакольской красной смародины») қазақша қызылқат жемісі.

Семенов – Тянь – Шаньскийдің көмегімен Оңтүстік – Шығыс Азияны зерттеу экспедициялары: Н.Н. Прежевальский, Ш.Уалихановтың, Г.Н. Потанин, Н.А. Обручевтің зерттеу экспедициялары ұйымдастырылды.

Потанин Григорий Николаевич – (1835 – 1920 ж.ж.) географ, этнограф, саяхатшы. Павлодар қаласына таяу Ямышевка селосында туған. Алтай, Сібір, Ішкі Азияны зерттеген. Бұл аймақтардың географиялық, этнографиялық жағын, фольклор, ботаникасы, экономикасы жайлы ғылыми зерттеулер жүргізген. 1845 жылы Омбыдағы кадет корпусында оқып, онда



Ш. Уалихановпен танысады. Потанин Семей қаласында Абаймен танысып, достық қарым-қатынаста болған.

1863–64 ж.ж., 1875 жылдары Семей, Зайсан өлкелері бойынша саяхат жасап, зерттеу жұмыстарын жүргізеді. 1863 жылдары Г. Потанин, Карл Струве Қара Ертіс, Қалжыр, Марқакөл өңірінде ғылыми зерттеу жұмыстарын жүргізген. Ғалымның ғылыми еңбектері «Путешествия Г.Н. Потанина по Китаю, Тибету, и Монголий» (Санкт – Петербург) қаласында басылған. 1881 – 83 ж.ж. «Казак–киргизские и Алтайские передания – легенды и сказки – «Живая старина» қолжазба ретінде жазылған, 1916–17ж.ж.баспада басылған.

Сапожников Василий Васильевич (1861-1924 ж.ж.) ботаник, географ, орыс табиғат зерттеушісі. 1893 жылдан Томск университетінде профессор. Ғылыми еңбектерінде өсімдіктер физиологиясына, Алтайдың, Мұзтаудың, Жетісудың, Жоңғар Алатауының табиғатына географиялық сипаттама берді. Толық гербарийдің бай коллекциясын жинап, Алтай флорасын толық сипаттап жазады. Алтай тауларындағы мұздану үрдісін зерттеді.

Оңтүстік Алтайдағы мұздық Сапожников есімімен аталады. В.В. Сапожников Алтайдың, Сауырдың табиғатын зерттеді. 90-нан астам мұздықтарды ашқан. Ол – Алтай тауындағы ең биіктік Белуха (Мұзтау) биіктігін анықтаған ғалым және биіктіктердің орналасу жүйесін картаға белгіледі. Ғылыми еңбектері: В.В. Сапожников «Монгольскій Алтай Въ истоках Иртыша и Кобдо». (Путешествия 1905–1909 ж. Томскъ 1911).

Седельников Александр Никитич (1876–1919 ж.ж.) ғалым, географ, зерттеуші, ұстаз, демократ. Ол 1897 жылдан бастап, 1918 жылға дейін Оңтүстік Батыс Алтайды зерттеді. Ғалымның «Зайсан көлі» атты ірі еңбегі шықты. Зерттеу нәтижесі ретінде кітаптың ғылыми құндылығын Орыс Географиялық қоғамы өте жоғары деп бағалап, ал оның авторы 1912 жылы «Алтын медальмен» марапатталды. («Озера Зайсанъ» Омскъ. 1910 ж.).

1914 жылы белгілі географ, көрнекті ғалым А.Н. Седельниковтың экспедициясы екінші рет Марқакөл аймағында болады. Марқакөл өңірінде кездесетін құстардың коллекциясын жинап, жүзден артық құстардың түрлерін анықтайды. Осы құстар коллекциясын сақтау үшін Омск мұражайына тапсырады. Бұл коллекцияны профессор П.П. Сушкин қайта өңдеп «Советтік Алтайдың құстары» деген ғылыми еңбегін жариялайды.

Марқакөл өңірінің фаунасы мен флорасын зерттеу мақсатында А.Н. Седельников, Н.И. Яблонский, В.В. Сапожников сияқты ғалымдар Оңтүстік Алтайды зерттеу ғылыми жұмыстарын жүргізіп, құнды ғылыми еңбектер қалдырған.

Обручев Владимир Афанасьевич (1863–1956 ж.ж.) СССР Ғылым Академиясының академигі. СССР География қоғамының құрметті президенті. Қаз ССР Ғылым Академиясының құрметті академигі.

Негізгі ғылыми еңбектері Сібірдің, Кенді Алтай аймақтарының геологиясын зерттеген. Қазақстанда металлогениялық зерттеулердің дамуына көп еңбек сіңірген. Қалба, Тарбығатай тауларында ғылыми зерттеу жұмыстарын жүргізген. В.А. Обручев саяхаттарынан кейін Орталық Азияның геологиялық құпиялары кеңінен ашылды.

В.А. Обручев – геолог, географ, академик, жазушы. «Орта Азия геологиясының атасы» деп аталған ғалым.

Жеріміз, ата мекеніміз жайлы зерттеулер елдің тағдырымен, тарихымен тығыз байланысты екені белгілі.

Жоғарыда айтып отырған экспедициялардың барлығы да мемлекеттік саясаттың ықпалымен жүргізілген. Осыншама саяхаттар мен зерттеулердің астарында патшалық Ресейдің қазақ жерін отарлау саясаты жатқан еді. Орыс саяхатшылары, ғалымдары қазақ жерінде сан – салалы, жан – жақты зерттеу жұмыстарын жүргізгенімен, негізгі мақсаттары қазақ жерін Ресейге бағынышты ету, саясатына байланысты болғаны белгілі. Экспедициялардың барлығы да мемлекеттік саясат ықпалымен жүргізілді.

Еуропа жиһанкездері де, белгілі бір мақсат жолында, өз билеушілерінің нақты тапсырмаларын орындауға тиісті болды. Көп нәрсе әр заманның өзіндік ерекшеліктеріне, жағдайына байланысты болғаны анық.

Қазақ ғылымы орыс ғалымдарының және шет ел ғалымдарының зерттеулерінс, солардан алынған деректерге сүйенеді. Әрине, бұл дұрыс та шығар. Бір тарихи негізге сүйенбей, көне дүниес, көне тарихи уақиғаларға пікір айтудың мүмкін еместігі белгілі. Бірақ сол шет ел ғалымдары көбінесе Шығыстың, Алтай мен Сібірдің тарихын зерделеп зерттемеген. Халқын оның мәдениетін, өнерін, ерлігін, елдігін түптеп зерттемеген. Әсіресе халқы, рулар мен тайпалар тірлігі, тіршілік кәсібі жайындағы зерттеулер өте үстірт, жалаң беріледі. Оның үстірт болуының себебі де бар. Ол ғалымдар мен саяхатшылар - Алтай өңірінің, Шығыс өңірінің жер бетін, жер байлығын, жер қойнауындағы қазба байлығын, жануарлар дүниесін, аңдары мен құстарын, өзен-көлдерін, су жолын, климат жағдайын зерттеу үшін жіберілген адамдар. Арнайы мемлекеттік тапсырмамен жіберілген ғылыми экспедициялар. Оларға халық тарихы емес, жер жағдайын, жер байлығын білу керек болды.

Сондықтан қазіргі ғалымдарымыз ел тарихын көне аңыздардан, көне шежіре жүйесінсн, қанатты сөздерден, археологиялық қазбалар мен зерттеулерден іздестіргені жөн болар деген ойдамыз.

Аңыз түбі – шындық. Қанатты сөздер – халық даналығының жемісі. Тас жазулар, тас кітаптар біздің Алтай тарихының басталуы болар. Алтай, Орхон, Оңтүстік Сібір өңірінен табылып жатқан тасқа жазылған мәтіндердің маңызы зор екендігі белгілі.

Осыдан ой түйіндейтін болсақ, бүгінгі халқымызға терен талпыныс, ғылыми ізденіс, білім мен біліктілік қажет екендігін байқайсыз. Бүгінгі күннің өзекті мәселесі болып отырған «Туған жерге туымды тіктім» десеңіз:

Біріншіден сол туған жеріңе, оның қазына байлығына иелік жасаңыз, оны қорғап, болашаққа сақтаңыз.

Екіншіден еліңнің елдік мұрасы туған тіліңді сақтаңыз, дамытыңыз.

Үшіншіден әлі де көмескілеу болып жүрген елдік тарихымызды нақтылайық.

Елдігіміздің негізгі белгісі осы үшеуі болса керек. Бірақ осының жолдары қалай?! Қазақ пен түркі тарихын қойып, өз аулымыз бен, өз ауданымыздың тарихын білеміз бе? Соған үңіліп, ойланып көрдік пе?

Әр жер, әр ауыл, тіпті әр адам өзі бір жазылмаған тарих емес пе? Осы керіліп жатқан кең даланың қойнауында қанша тарих, қанша сыр, қанша жазылмаған кітаптар жатыр.

Қазақтың кемеңгер ұлы Олжас Сүлейменов «Алтай – түркі әлемінің алтын бесігі» атты форумында мына бір пікірді халыққа арнады: «Бүгінгі ұрпақ өз халқының даму, қалыптасу тарихынан тәлім алуы дұрыс. Ұрпақтың жанын, түсінігін, ақылын, намысын оятуда, қалыптастыруда өз тарихын, туған тарихын біліп, соны өнеге, үлгі тұтудан артық тәрбие жоқ» - деген еді.

(«Алтай – түркі әлемінің алтын бесігі» атты форум. 2013 жыл 26 тамыз Өскемен қаласы).

Біздің халқымыз қашанғы біреудің салған соқпағымен жүре береді. Басқаның өз мақсаты үшін жүріп кеткен ізі, бүгінгі өскелең ұрпағымызға даңғыл жол бола ала ма?

Аллаға тәубә! Қос тізгініміз қолымызда емес пе? Алғаш атқа отырған балаға да «Тізгініңді берік ұста», – дейтін еді ғой.

Бүгінде ел іргесі тыныш. Азаматтарымыз түгел. Өрімдей болып өсіп келе жатқан жас буындар қанша? Әр от басын алып қарасаңыз, кемінде 4-5 жоғары білімді адамдар отыр. Халық білімді, ұрпақ сауатты.

Оқыған, көзқарасы кең азаматтарымыз іскерлікпен батыл қозғалып, үлкен істерді қолға алып, кейінгі ұрпаққа даңғыл жол салып, замана көшіне берік қадаммен ілессе демекпіз.

Сауатты ел салықалы көштен қалмақ емес.

## ЕЛ ТАРИХЫНАН ҮЗІК СЫР

### Қамшыгер

(Болған уақиғаның ізімен)

Жаз жайлауы салқын тартып, мал жайылымы қурап, күз жаңбырлы бола бастаған кез еді. «Тасқайнат», «Ақтас», «Сарымсақты» жайлауында отырған Есенбай, Жарылғап ауылдары тау етегіне жазыққа қарай көшуге қамданды. Осы «Сарымсақты», «Тасқайнат» биіктерінен Күршім өзені басталады.

Жазғы жайлау төрінде, жасыл шалғын, шүйгін шөпті өңірде жайылып, мөлдір сулы Алтай бұлақтарының қаусарынан қанып, тойынған төрт түлік мал мыңғырып көзге тоят, көңілге қуаныш әкеледі.

Осы кезде орта жасқа келіп, ауыл ағасы болып қалған ағайынды екі жігіт Сайболат пен Тарпаң жас жағынан құрдас, тату өскен тетелес ағайын еді. Бала жастарынан бірге ойнап, бірге өскен Сайболат пен Тарпаң – ат жалын тартып, азамат болған кездерінде де, бірін-бірі сыйлап, қатты құрметтеген адамдар.

Тарпаң мен Сайболат пысық, қарулы, екеуі де өнерлі, қамшыгер, аңшы-мерген, сері жігіттер еді. Тарпаңды «Қанатты адам» деп атаған екен. Оның себебі үйірлі жылқының ішінен өзіне ұнаған жүйрікке құрығын жерге қадап жіберіп, ырғып мініп, жүгенсіз-ақ үйретеді екен. Сондағы әдісі жылқының екі қолтығына аяғының ұшын тығып жіберіп, шоқтығынан ұстап жатып алады екен. Ал асау болса, айнала шауып, мөңкіп шаршаған соң иесіне көндігеді. Жуасыған асауды қақпайлап ауылға алып келіп: «Ал енді мынаны жүгендеп, ерттеп міне беріндер», - дейтін көрінеді.

Тарпаңның екінші бір өнері шалмашы болған. Қандай қашағанға шалма лақтырғанда, мүлт жібермей, орала кетеді екен. Ал қамшыгерлік өнері өз алдына. Сегіз таспа бұзау тіс қамшысын сілтегенде, тиген жерін үзіп түсетін көрінеді.

Сайболат – ұзын бойлы, денелі, келбетті адам. Мінген аты, ер тұрманы, киген киімі бір-біріне сай келіп, жарасымды жүретін азамат. Мергендікті, аңшылықты ұнататын сергек мінезді адам еді. Жиын тойда домбыра тартып, ән салып, көңілді отырыстың сәнін келтіретін кездері де болатын.

Бұлар – екеуі де кешегі ел басына қиын күн туған, жоңғар шапқыншылығы кезінде Алтай өңірінен, Қожамбет руынан шыққан әйгілі батырлар Жарылғап пен Тоғанастың ұрпағы. Қаракерейдің бір ұлы әйгілі Қабанбай батыр болса, бір ұлы Тоғанас пен Жарылғап. Өтей руынан шыққан Барак батыр барлығы үзеңгілес, қатар жүрген бір заманның батыр тұлғалары. Алтай, Тарбығатайдан жиналған қалың қолдың басшысы болған да осы ерлер.

Бүгін Сайболат пен Тарпаң ауылдың желке тұсындағы биік кезеңге шығып төңірекке көз салып тұрды. Қойнау-қойнауға орналасқан ауыл, өріс толы мал жайлау төсіне жарасымдылық беріп тұрғандай еді.

- Сәке, биылғы жаз жайлы болып, мал түлсктерінің бәрі де жақсы тойынған ескілді ғой. Бірақ күндіз жылы болғанымен, түн ызғары молайып барады. Бір көшіп, етекке қарай жылжып қонамыз ба, қалай ойлайсыз? - деді Тарпаң.

- Жөн, айтасың, Тарпаң. Келесі аптада сәрсенбінің сәтіне көшкен жөн болар. Ауыл-ауылдың бәріне айтып, көш дайындығын жасай берсін деу керек, - деді Сайболат тетелес інісіне.

Сәрсенбіге ел көшіп етекке таман келіп қонды. Ертеңгісін Сайболат пен Тарпаң атқа мініп, ел жайын біліп қайтайық деп, етекке қонып жатқан ауылдарды аралап келеді. Жаңа қоныс, соны өріске қонып жатқан ел – жұрттың көңілі ашық, көтеріңкі көрінді.

Асаудың ұлы Бекжан байдың бір айғыр үйірі жылқысы табылмай жатыр екен. Бекжан мен Маңғы бірге туған туыс, еншісі бөлінбеген ағайын екен. Екеуі де малды, дәулетті болған. Есенбай руының ішінде бай әулет атанған адамдар.

Бекжан ата Сайболат пен Тарпаңға жоғалған жылқылардың түсі – түрін айтып, скеуіне осы малды іздей жүруін тапсырды.

-Қазір көші-қонның уақыты ғой. «Ізін суытпай іздеген жоқ табылады, кешігіп іздеген жоқшы босқа сабылады», - дейді. Әуелі кешегі елдің көшкен жұртын, мал өрісін шола кетіндер, - деді Бекжан бай.

Бекжан байды Тарпаң мен Сайболат қатты сыйлайтын. Жолы үлкен аға деп ақыл қосып, алдына түспейтін. Бүгін де сәлемдесе кетейік деп әдейі бұрылған. Бекжан бай да өзімен тетелес өскен осы екі інісін жақсы сыйлап, тонның ішкі бауындай жақын ұстайтын еді.

Бай аулынан аттанған Сайболат пен Тарпаң Үшқұнанның биіктеу бір қырқасына шығып, төңірекке көз жүгіртіп біраз тұрды. Ойлары Бекжан байдың жоғалған малдарын болжап, байқай кету еді.

Осы тұстан қарағанда кеше ғана ел көшіп кеткен Бөтеке мен Ақтастағы елдің жұрты алақандағыдай сайрап тұр. Бөтекенің Үшқұнанға жақын бір жұртында қараңдап жүрген бір нәрсені коздері шалады.

-Бұл көшкен елдің жұртында жүрген не болды екен? Мал ма, әлде аң ба? - деді Сайболат.

-Не де болса осыған бара кетейік, - десті екеуі.

-Мал болса онысын көрерміз, аю болса соғып алармыз, - деді Сайболат өзінің аңқұмарлық әдетімен.

-Шеңгелді мен Ертістің талай қабан шошқасын қамшымен, сайғақпен-ақ соғып алғанбыз – деп, Тарпаң да құрдасының сөзін қостады.

Олар жотадан сайға қарай түсіп, Қасқа жолмен жүріп, Аюкеткен өзенінен өтеді. Әрі қарай Тініке жотасымен өрлей жүріп Бөтекедегі жұртқа да келеді. Екеуі анадайдан қараса, жұртта бір кішілеу қоңыр сары аю жүр екен.

-Мынау мал емес, жұртты тіміскіп жүрген аю болды ғой, мұны қайтсек жөн болады, - дейді Сайболат.

-Е, осыны жібереміз бе? Мына дойыр қамшымен-ақ соғып алмаймыз ба? - деп, Тарпаң да қызба мінезімен жолдасының ойын қостай сөйлейді.

-Ал, онда іске сәт! Не тұрыс бар, тәуекел! - деп екеуі аңға таянып жақын келді. Сайболат қынабынан қайқы бас қара пышағын суырып алып, пышақтың ұстарадай қылпып тұрған жүзін, бас бармағымен сипап, бір қарап қойды.

-Қайын жұртыма барып жүргенде, Ертістің қамысынан талай шошқаны қамшымен - ақ соғып ала беретін едік. Осы аюыңа да бір қару жасап көрейін, - деп Тарпаң сегіз таспалы, бұзау тіс. ұшына қорғасын құйған дойыр қамшымен білеп тұрып, ат үстінен аюды қабырға тұсынан ұрып өтеді. Аю да ақырып, тік тұра қалады. Атының басын кері бұрып, қамшыны қайта сілтсей бергенде, астындағы аты жалт беріп үркіп, Тарпаң аттан құлап түседі. Шошынған аю алдындағы адамды бас салады.

Сайболат шапшаң қимылдап қайқы бас пышағымен аюды жұқа шабынан орып жібереді. Аю енді құшағындағы адамды тастай салып, Сайболатқа жүгіреді. Сайболат атының шылбырынан ұстап, атын қорған етіп, айлана қашады. Сол кезде аю ішегін сүйретіп, аттың артынан жүгіріп ұмтылады. Шошынған жылқы аңды артқы қос аяғымен теуіп қалады. Тағалы аттың тұяғы, таяу келіп қалған аңның қасқа маңдайынан тиіп аю құлайды.

Сайболат жүгіріп жолдасына келіп:

-Қалың қалай, батырым? Ай далада аюмен алысып, арандап қала жаздадық-ау, - дейді Сайболат, - жолдасын сүйеп, тұрғызып жатып.

-Сайске, кәпірдің тегеуірінінің қаттысын-ай, осы менің көзім орнында бар ма байқашы? - деген екен Тарпаң.

-Көзің орнында көрінеді. Өзің аман болсаң жарар, - деп жатыр Сайболат. Тарпаңның күпісін шешіп арқасын ашып қараса, жаурын тұсынан аюдың тырнақтары батып кеткен екен. Аю тырнағының орны қанталап, талаурап ісіне бастапты.

-Ауылға тезірек жетпесек, жара асқынып кетуі мүмкін, - деп, Сайболат екі атты даярлап, жолдасын қолтығынан демеп, атқа отырғызбақ болды.

-Сайболат-ау, елге барғанда не дейміз? Ана аюдың терісін сыпырып жіберіп, ала кетейік. Олжасын далаға тастай қашыпты - дейді ғой, асықпайық,-дейді Тарпаң.

Сайболат пышағын алып, аңның терісін сыпырып жіберіп қараса, қамшы тиген тұстағы аюдың екі тарлан қабырғасы сынып кеткен екен.

Теріні қанжығаға байлап алып, ауылға келеді. Ауылдағы емші ақсақалды шақыртады. Әкесі Тыныбай да ұлы Нұғыман да ежелден емші, сынықшы болған адамдар. Емші Тыныбай келе сала жараны қарап көріп, шөп дәрімен және жылқының жас қазысымен емдепті. Кешікпей қамшыгердің жарасы да жазылады. «Қамшымен аю соғып алған Тарпаң» деген аңыз бүгінге дейін жеткен екен.

Біраз күннен кейін Тарпаң сауығып, тәуір болған соң, сол олжа аюдың терісін Сайболаттың қайын-жұртына сыйға тартқан дейді.

### Барымташылар (Ел аузынан)

Сарытаудың батыс етегіндегі Өтей елінің жайлауы мен Бөтеке, Тасқайнатты жайлаған Жәлменбет руларының жаз жайлауы іргелес, мал өрісі жуық жататын ел еді.

Бір жылы жайлау үстінде Жәлменбет руына жататын Байтайлақ байдың бір айғыр үйірі жылқысы жоғалады. Өрістен жоғалған малдың ізіне түсіп іздегенмен табылмайды. Сұрастыра келе малды алушы Өтей елінің жігіттері екені анықталады.

Байтайлақтың ағайындары жиылып ақылдасады.

-Даулап, сұрап малды қайтара алмаспыз. Бір ретін күтейік,- деп келіседі. Сонымен арада бір жыл өтеді.

Сол бір күндерде Күршім бойындағы Өтей елінде алдына мал оздырмайтын екі жүйрік бәйге аты болған екен. Талай жарыста озып шығып, алдына қара салдырмаған қос күреңді білмейтін ел болмаған.

Жәлменбеттің азаматтары осы жүйріктерді жоғалған жылқылардың бодауына қолға түсіруге ниет етеді.

Ел жайлаудан түсіп, қыстауға қона бастаған кезі еді. Қараша айының бас кезі. Үш жігіт сайланып, Күршімді бетке алып, жолға шығады. Араға бір коньп, межелі жерге де жеткен еді. Жігіттер тоғай ішіне бекініп, мал өрісін шолып, жүйріктерді қолға түсірудің ақылын ойластырады.

Екі жүйрікті де күндіз жайып, түнде кермеге қойып, күзетіп, бағып тұрады екен. Екі күндей төңіректі шолып, үшінші күні түнде жылқыларды қолға түсіріп, жігіттер елге қарай бет түзеді. Үш жігіт таң белгі бергенше, Әулис сайдан өтіп, жазыққа іліне бере Ақшиді бетке алып, жолсызбен жүріп келеді. Әлі жол ұзақ. Жер жазық. Төңіректің бәрі алақандағыдай көрініп тұрады. Барымташылар бір ойпандау жылғамен суыт жүріп келсді. Осы бір саздау жерден ат шалдырып аз кідірді.

Жол үстінде дөңгеленіп өскен, бір түп боз тал түр екен. Осы талдан жігіттер мал айдауға ыңғайлы етіп, бір – бір сойыл киып алады.

-Артымыздан қуғыншы келсе, бұл да қару ғой,-десті бір-біріне.

Түн ортасы ауа Шілік деген жердегі қыстауында отырған Байтайлақ байдың аулына да келіп жетті. Байтайлақ бай әрі би болған адам.

Ауыл адамдары да, – Олжа қайырлы болғай! – десіп тілектестік білдіріп жатты.

-Жігіттер, аман-есен оралдыңдар ма? –деді, сабырлы үнмен Байтайлақ бай. Енді олжа жүйріктерді Кеңсайға түсіріп, шідерлеп, мықты күзет қойыңдар. Ал, жортуылшылар да бел шешіп, ұйықтап тынықсын,-деді.

Отағасы Байтайлақ би, інісі Андызбай екеуі де өз елінің дәулетті байлары. Зайсан қаласынан шеберлер жалдап салдырған үй-жайы. кора-мекені де елден болек. Андызбайдың

қыстауы да ағасымен іргелес, Талдыөзек деген жерде. Жердің де түгін тартсаң майы шығатын шұрайлысын мекендеген, кең көсіліп жатқан бай әулет. Бөтенге ыңғай бере қоймайтын азаматтар.

Байтайлақ елге қайырымды, ағайынға қамқор, байлықты мақтан көрмеген, маңғаз адам еді. Сөзге шешен, ақылды адам болған.

Қос күреңнің жоғалғаны Күршім бойын дүр сілкіндіргендей болды. Жан-жаққа шолғыншы жіберіп, із кесіп, іздеу салып жатты.

Бірде іздеушілердің бірі: - Кермеден жоғалған жүгеннің сағалдырығы үзілген еді, - деді. Сол жылқылар жоғалған күні осы жүгеннің де орнынан табылмағанын айтты. Әр нәрсеге байыппен қарайтын Өтепберген жылқышы, - Мұны есте ұстаған жөн, - дейді.

Үш-төрт жігіт жоқшылар, жол бойын шолып малдың ізін, түскен қиына дейін белгілеп келе жатқан еді. Бойлап өскен бір түп боз талдың түбінде жатқан сынған бұтақтарды көреді. Әлі жапырағы да қурап үлгермеген. - Бұл елсіз иен жерде бұтақты сындырып, ағашты қиып жүрген кім болды екен? - деді Өтепберген. - Міне мынаған назар салыңыз. Мына бір бұтақтан қиып сойыл алған екен. Қиғаштай кескен пышақтың ізі де тұр. Бізге таптырмас белгі осы болар. Сапарымыз оң болып, жоғымыз табылатынға ұқсайды, - деді Өтепберген жылқышы, өзінің байыпты сөйлейтін әдетімен.

Ертелетіп үй алдына келіп тоқтаған жүргіншілер асығыс аттарынан түсіп, үйге қарай беттеді. Жолаушылар үйге кіріп, сәлемдесіп, жайғасып отырған соң, үй иесі жүргіншілерден жөн сұрастырып, сөз бастады.

-Байске, біз жоқшымыз. Жоғалған малдың ізі мен белгілері сіздің аулыңызға бастап әкеліп отыр. Біз ізге түскен соң, бәрін де бақылап, барлап келдік. Бұлтартпас белгі, айғақ болатын дәлелдеріміз де бар. Айтуға лұқсат етсеңіз, -дейді жоқшылар.

-Ана босағада ілулі тұрған жүген біздікі еді. Сенбесеңіз қарап көріңіз, жүгеннің сағалдырығы үзілген еді, -деді Өтепберген жылқышы.

-Е, ондай жүген бізде де бар. Сағалдырық үзіле береді ғой. Тағы қандай дәлелдерің бар еді, - депті Байтайлақ.

-Онда мынаған не дейсіз? Ана сырттағы өрешенің астында екі сойыл жатыр. Сол сойылды кесіп алған бір түп боз тал дәл жол үстінде өсіп тұр. Біз де сол жолмен жүрдік. Оны біз де көріп келдік.

-Тал өспейтін, шілік өспейтін жер бола ма? Қолына сойыл ұстап, мал қайырмайтын ел бола ма? Бұл не дегендеріңіз, -дейді Байкең.

-Байске, сіздің елден сенімді бір жігітті қосып, мына Өтепбергенді сол жерге жіберейік. Ағаштың қиынды, кесінділері біріне-бірі дәл келіп, қиысып тұрса, онда дауыңыз болмас. Бір бұрылтпайтын дәлеліміз осы болар, - дейді жоқшылар.

Ертеңіне Өтепбергеннің қасына бір жігітті қосып кері аттандырады.

Тілсіз айғақ бұрылтпайды. Жоқшылардың сөзін шынға шығарады.

Бүгін Байтайлақ би сөзді әріден қозғады: - Осы уақиғаның басталуына, өтей елі сіздер себепкер болған едіңіз. Осыдан бір жыл бұрын, ел жайлау үстінде отырған кезі еді. Сол жазда бізден де кеткен барымта, жоғалған мал бар еді. Сол себеп болған ғой. «Мал ашуы – жан ашуы» - деген сөз бар. Енді бүгін өткенді теріп жаңартпай-ақ қоялық. Малымды әкеліп қорама салсын, сонда жоғың табылар дейтін кесімім де бар. Бірақ даулы сөзді соза бермейік.

- Қазір тез аттанып, Жақсыбай бидің алдына барайық. Жәкең аулы осыдан түстік жерде. Қазір Бекжандағы қыстауында отыр.

Анық-қанығын да, шешім-кесімін де сол кісі айтар, -дейді Байтайлақ бай.

Жолаушылыр жедел жүріп Жәкең аулына келді.

Үй алдына келіп тоқтаған жүргіншілерді сайдауыттай екі жігіт аттан түсіріп, үйге қарай бастады. Жолаушылар үйге кіріп, сәлемдесіп жайғасты. Ішінде Байтайлақ бай мен Андызбай да бар.

Тәрде отырған қапсағай денелі, өткір көзді, кең маңдайлы адам Жәлменбет руының биі Жақсыбай еді.

Жәкеннің оң тізесін баса отырған Қожанбеттің Сары Тұрымы деген жас жігіт. Ол – Жақсыбай бимен бірге болып, талай жиынға, даулы шешімдерге қатысқан адам. Жарболды, абақ керей, төртуыл, тобықты елінде де болып, Жақсыбаймен бірге әйгілі билердің талай кеңесіне қатысып ысылған азамат, Жақсыбай бидің ат қосшысы, сөзге шешен, ашық мінезді азамат Тұрым – осы еді.

Жәкең – асықпайтын, сабырлы, нығыз мінезді адам. Сөздері де қорғасындай салмақты. Дау-дамайдың ретін көп айтқызбай-ақ ұғынған Жәкең сабырлы сөз бастады.

Екі жақтың азаматтарының ат үстінде сабылып жүруіне себеп болған, сол жылқы дауы болды ғой. Бұл дауларыңды «Асыққа таласқан балалардың ойыны» десе де болар. Бірің үйірімен жылқы алдырып, енді бірің бүкіл Күршім бойының бетке басқан жүйріктерін барымталап отырғандарың, жөн болмаған іс екен.

Ел арасы тыныш, берекелі болғанға не жетсін. «Ағайын тату болса ат көп» деген сөз бар еді. Сондықтан дауды осымен бітіріп, бүгін осы елге қонақ болыңдар. Ат белі тынықсын. Ертең іздеген малдарыңды алып, елдеріңе қайтарсыңдар. Азаматтардың айыбы үшін бір жылқы жетегіне беріп, жоқшыларды қайтарған жөн болар, – дейді Жәкең.

Бірақ, менің мына бір сөзімді еліңе айта барыңдар: «Қожанбеттің малы да иесіз емес. Бұдан былай Өтей де оңсиің соза бермесің», – деген екен Жақсыбай би.

– Е, Би ата, бұл шешіміңізге қарасақ, жаз жайлауда да, қыс қыстауда да ел арасы тыныш, тату болсын дегенді өнеге етіп отырсыз ғой, – деді оң жағында отырған жас жігіт Сары Тұрым.

– Әрине, қарағым, ақылды сөз айттың. «Ерегіскен ел болмас, есептескен дос болмас» деген сөз бар. Мал дегеніміз бір жұттық дәулет емес пе? – деген екен би ата.

Жоғалған жүйріктері табылып, қуанған Өтей азаматтары: – Байтайлақ пен Жақсыбай би де жоғалған жылқыларының ізін біліп отыр екен. Соған орай істелген барымта екенін аңғартып та отыр. Жақсыбайдың әділ билігін біз де аттап кетпейік. Біз де малын санап, түгелдей қайтарайық, – деп сөзді шешеді өтейдің Жангүдей биі. Мал түгелдей иесіне қайтарылады. Содан былай ел арасы тыныш болыпты. Құдандалы, жұрағат болып, ауыл аралас, татулықпен өмір сүрген екен.

Жангүдей Өтей елінің биі болған. Алғаш билікке араласқан жас бала жігіт Жангүдейді Жақсыбай би, үлкен биліктерге араластырып, ағалық жолмен тәрбиелеп баулыған екен. Жангүдей бидің де шыққан тегі Қожанбет руының ішінде Шағырша тармағынан еді. Сол себепті Жақсыбай биге туыс, іні ретінде болған. Жангүдей би Жақсыбай бидің билік, шешендік мектебінен өткен адам еді.

## Башық би

Қожанбет руының атақты биі - Башық. Башық би әйгілі Жарылғап батырдың немересі. Жарылғаптан Атымтай туады. Атымтайдан Башық би туған. Башық биден Байтайлақ би тарайды.

Жоңғар шапқыншылығы кезінде Алтай өңірі көптеген жылдар жау қолында болады. Марқакөл, Қалжыр бойын мекендеген Қожанбет елі ауа көшіп Қызылсу, Шар, Қарғы-Базар, Шыңғыстау аймағын мекендеген. Сол аймақтарда көп жылдар болып, Бөкенбай, Қалжыр өңіріне 1780 жылдары ғана қайта келіп қоныстанған. Ел Қарғыба – Базардан көшіп ата-мекенге оралған кезде, Башық ашамайға мініп келген бес-алты жастағы бала екен. Сонда Башық 1775 жылдары мөлшерінде өмірге келген. Көгедай төре, Құнанбай заманында солармен тұстас өмір сүрген адам.

Башық жас күнінен сөзге шешен, ақылды, өткір мінезді, байсалды адам болған. Башық би жөнінде:

Башық анадан асыл туған,

Екі көзі ашық туған.

Ақылы асып, артық туған, – деген тәлім сөз ел аузында сақталыпты.

Башық би қасиетті адам,-дейді үлкендер. Малға індет ауыру пайда болғанда отар-отар малды апарып, Башық бидің зиратына түнетеді екен. Ауырған адамдар да Башықтың басына түнеп, сырқаттарынан жазылыпты деген аңыз бар.

Башық бидің Қықы деген баласы болған. Тұтығып сөйлейтін адам екен. Содан Қықы атанып кеткен. Қықы өте жуас, момын адам болады. Бір күні әкесі Қықыны ертіп аңға шығады.

Қақпанға түсіп қалған түлкіні Қықыға ұстатып: - Балам, мына түлкіні сойып, терісін ал, -дейді. Қықы түлкіні анадай жерге апарып, аяғын байлап, басын кескелі жатыр екен.

- Терісін сыпырып алмайсың ба? Түлкінің басын кескенді кімнен көрдің? Осы қазір өзіңнің басыңды кесіп алайын ба? – депті Башық би ренжіп.

- Әке, жуас болсам да ұрпағыңмын ғой, - деген екен баласы. Осы Қықыдан Андызбай, Абдолда, Таңсықбай деген аталар таралып бұл күнде ұрпақтары өскен ел.

Башықтың немересі Байтайлақ би өте әйгілі жақсы адам болған. Байтайлақ би ел билеген би, әрі бай-дәулетті адам болады. Ақылымен, адамшылығымен елге танылған азамат. Қожанбет руының төресі Бұқаттың қайтыс болғанына жыл толғандағы асын осы Байтайлақ би өз дәулетімен атқарып таратқан екен.

Бұл жөнінде Бұқат төренің келінінің жыр жоқтауынан үзінді келтірейік.

Қожанбет биі Байтайлақ,	Айналайын, ағайын,
Соз сөйлейді тақтайлап,	Ақылды қайдан табайын.
Ел жайлаудан түскенде,	Төре атамның тұсында,
Бұқат төре маңғазға	Айдаһар жатқан түбектей
Ас береді ат байлап.	Жан баспаушы еді маңайын - деп жырлаған

скен Бұқат төренің келіні.

Башық би жасы ұлғайған кезде елдің билігін Жәлменбеттің Есенбай тармағынан шыққан Жақсыбай биге тапсырған екен.

Башық бидің белгісі Әулие бұлақ деген жерде тұр. Төрт құлақты үлкен зират. Орама балшықтан жасалған.

### Башық би мен Көгедай төре

Бірде Башық би Төртуыл еліндегі бір үлкен жиынға барады. Осы жиынға Төртуыл билері, Қаракерей билері, Абақ-керей билері, Көгедай төре және тағы басқа көп ел жақсылары қатысады.

Абақ-керейдің биі Көгедай төре аса паң, қиын мінезді адам болған екен. Көгедай төре дәрет сындыруға далаға шыққанда, соңынан екі қызметшісі ере шығады. Бірі қолына құман ұстап, екіншісі қолына мақта ұстап төреге еріп отырады. Төре дәрет сындырған соң, бірі мақтамен дәретін алып, бірі сумен жуындырып жатқан екен. Анадай жерде мұңы байқап қалған Башық би:

-Таста құманды! – деп, дауыстап ақырып жібереді. Көгедай төре бұған қатты шамданып, ашуланса керек.

-Менің қызметшілеріме ақырғаны маған дауыс көтергені. Ол кім маған, төре тұқымына, дауыс көтеретіндей, -дейді Көгедай.

Сонда Башық би:

-Ол неге Құдайға қарсылық жасайды. Алла екі қол, екі аяқ, он екі мүшенді берді емес пе, Көгедай?! Адамды қорлауға болмайды. Ол астамшылық, - дейді Башық би.

Башық бидің пікірін басқа үлкен билер де қолдапты. Барлығының шешімі бірыңғай болып, Көгедай төренің мінін мойындатады.

Осы жиыннан кейін Көгедай төре ондай жарасымсыз әдетін тастаған екен.

Төртуыл елі Башық биді үлкен құрметпен, сый-сияпатпен еліне шығарып салады.



## Бауыр бергені –тәуір көргені

Қара қылды қак жарып, әділ билік айтатын Башық бидің даналығы жайлы ел аузында қалған әңгіме көп. Солардың бірі қартайғанда орнын ақылды жас, өзіне ізбасар болуға лайық Жақсыбайға беруі.

Башық бидің жасы ұлғайған кезде өзінен кейін ел басқаратын ізбасар әзірлеп жүрсе керек. Бірде Керей елінің әйгілі биі және шешені Өсер деген адамды іздеп барады. Ондағы ойы атқосшы ретінде ертіп алған он бес жастағы Жақсыбайды сынатпақ екен. Өсер би қонақтарды жақсы қарсы алады.

Екі би амандасып, сөз саптасып, біраз әңгіме құрады. Мал сойылып, дастархан жайылады. Кешінде қазақтың ас тарту мәзіріне жат табақ тартылады. Табаққа ешбір жіліксіз, ішек – қарын салынған. Өкпе – бауыр, бүйрек, жүрек, сирақ және табақ шетін орай жөргеммен қоршап, үстіне бас қойып әкеледі.

Мұны көріп дағдарып қалған Башық би: - Тартқан табақ мазақ па, әлдс жұмбақ па? – деп Жақсыбайға қарапты.

Сонда бала Жақсыбай:

- Өсекеннің бас бергені – ас бергені, өкпе бергені – көпке бергені, бауыр бергені – тәуір көргені, бүйрек бергені – билеп бергені, жүрек бергені – тілеп бергені, сирақ бергені – сыйлап бергені, жөргем өргені – сөз өргені шығар, жасыңыз ұлғайғанмен, астан үлкен емессіз, осыны ішіп –жейік, Башеке,-депті.

Тыңдап отырған Өсер би:

- Бәрекелді, Башық би Башық екен, ал атқосшы бала асыл екен. Башеке, жасың келді, билікті қой, артыңа дана ерді, билікті балаға бер, - деп батасын берген екен. Сөйтіп Башық би елдің билігін Жәлмембеттің Есенбай тармағынан шыққан Жақсыбайға беріпті. Жақсыбай 1836 – 1930 жылдарда өмір сүріп, 94 жасында қайтыс болған. Қожанбет елінде 40 жыл билік құрыпты.

**Айтқали Садықов**  
Жиделі ауылы, Күршім ауданы.

## Қожанбет биі Жақсыбай

Найман ішінде Қожанбет руының Жәлменбет атасынан шыққан үлкен биі Пұсырманұлы Жақсыбай би. Кейде Жақсыбай шешен деп аталады. Мекені Бөкенбай тауының оңтүстік етегіндегі Бекжан деген жер.

Пұсырманнан Жақсыбай, Сүттібай деген ағайынды екі ұл болған. Осы Сүттібайдан Андызбай туады. Жақсыбай бидің Раймен деген ұлы болған. Райменнен Шомат туады. Райменов Шомат көп жыл Тұғыл аулында тұрды. Еңбек озаты, атақты балықшы болған. «Ленин» орденімен марапатталған, еліне құрметті, сыйлы азамат болды. Шоматтың Амантай деген ұлы қазір Тұғыл аулында тұрады.

Жақсыбай әділ билік жүргізген, кең мінсзді, сөзге шешен адам болған.

Жақсыбай бидің әділ билігі, төкпе шешендігі, тапқырлығы ел аузында көп сақталған. Жақсыбай би арғын, найман, керей, ақнайман, сргенекті, көкжарлы елдері арасындағы көп жиындарға қатысқан. Өзінің әділ төрелігін тартынбай сөйлеп, ортаға салып отыратын батыл адам болған. Көп даулы мәселелерді шешуге қатысып отырған.

Көкпекті округінің аға сұлтаны (1859 –1862 ж) Әлхан Тілеубердіұлына атқосшы болып баруға, Қожанбет Шағырша (Стабан) руынан шыққан жас би Жангүдей Қойтыұлын сынап байқау үшін, Жақсыбай бидің қойған сұрағын келтірейік.

- Қарағым, осы үйде қанша кісі отырмыз, соны шешіп берші?–деген екен Жақсыбай би. Сонда 17–18 жастағы жас жігіт Жангүдей де мүдірмей:

– Бұл үйде үш-ақ кісі отыр, – депті. Отырғандар кісі, мысы, құрмысы. Менің көргенім осы үшеуі ғана, – дейді. Бұл жұмбақ сөзді іштей ұғынып отырған Жақсыбай би:

– Енді бұл жұмбақтыңнның шешуін айтшы, – деп Жангүдейге аса риза, ағалық мейіріммен қарайды.

– Бұл үйде отырғандардың біреуі – «Кісі». Ол - төрде отырған би, төре, жақсылар. Екіншісі – «Мысы». Ол - сол төрдегі жақсыларды жағалап, үзенгілес жүргендер. Ал үшіншісі – «Құрмысы». Олар - төрелікке жете алмай, құр шабарманданып, мысы құрып жүргендер. – дейді Жангүдей.

– Жарайсың Жангүдей: – Түйінді сөздің мәнін дұрыс шештің, Қожанбет руынан аға сұлтан Әлханға атқосшы болып баруға сені ұйғардық, – деп Жақсыбай би Жангүдейге батасын беріп аттандырған екен.

### Құнанбай би мен Жақсыбай

Жақсыбай би 15 жасында Қожанбеттің Башық биіне атқосшы болыпты. Сол кезде Башық бимен бірге Семейге барып, үлкен бір даулы жиынға қатысқан екен. Әр рудан келген дуалы ауызды үлкен билер үш күн сөйлеп, кеңес құрып, шешімге келе алмайды. Енді алты айдан кейін тағы қайта кездесіп, сонда шешелік депті.

Сонда 15 жасар атқосшы бала орнынан тұрып, қамшысын ортаға тастап сөз кезегін алады.

– Япырай, екі елі жер қалды, екі ауыз сөз қалды, соған бола келесі жылы қайта жиналмақ болғандарыңыз қалай? – деген екен. Сонда төрде отырған Құнанбай – «Байтал шауып бәйге алмас» – депті Жақсыбайды баласынып. Жақсыбай қолма-қол жауап қайтарып «Құнан шауып құр қалмас» деген екен.

– Менің әзір жастығымды байталға балап айттыңыз, өзіңіз де өмір бойы «Құнан» деген есімді сншілеп жүрсіз. Байтал мен құнан жылдас емес пе, би аға? – деген екен.

Сонда жиында отырған үлкен билер баланың тартынбай сөйлейтін тапқырлығын, тайсалмай сөйлейтін батылдығын байқап былай деген екен:

– Сөзің қорғасындай, жүрегің жолбарыстай Қожанбеттің ендігі биі сен боларсың, – деп Жақсыбайға жиында отырған үлкен билер баталарын берген екен.

Жәлменбет руының Есенбай тармағынан Жақсыбай биден басқа да билер, қажылар болған. Барқыұлы Хамит қажы, Хамит ұлы Жүрекбай қажы, Хамит ұлы Білсекбай би сияқты елге танылған жақсылар болған.

Үлкендердің айтуынша Жақсыбай би 1836 жылы туып, 1930 жылдарда 94 жасында қайтыс болады. Жақсыбай бидің жақын ағайындары Андызбай байдың Бәдижамал, Зәужамал, Қабыкен, Қабип деген балалары болған. Баласының үлкені Бәдижамал «Мен 13 жаста болғанымда Жақсыбай атам 90 жаста болып еді. Атамның арқасын қасып беретін едім. Озім 1913 жылы туғанмын. Сол жылдар 1926 жыл болуы керек. Одан кейін де атам бірталай жыл өмір сүрген» – деген естелігін айтады. Сонда Жақсыбай би – 90-95 жасқа дейін өмір сүрген адам.

Әбдешов Марат «Егеменді Қазақстан газетінің 28 шілде 2004 жыл «Бейтаныс бейнеслер» немесе Алтай, Зайсан қазақтарының Ресей патшасында болуы» деген материалында «Қожамжар би (Сырымбет руынан), Бәкіш, Дәулет қажы (Мысқал руынан), Жарболды атасынан Түрікпен ұлы Дүзбенбет би және Жақсыбай шешен (Жәлменбет руынан) бірлесе басқарып Қалжыр болысын құрған адамдар» деген мағлұмат бар. Бұл Қожанбет билерінің Зайсан қаласында болуы 1873 жылдар екен.

## Абай мен Жақсыбай би

Семей жерінде бір үлкен жиын болып, Арғын, Керей, Найманның ірі руларының билері жиналса керек. Сол жиынды Абай басқаратын болыпты.

Сонда Қожанбет руының биі Пұсырманұлы Жақсыбай би жиынға келмей қалған екен.

Абай қос атпен шабарман жіберіп, Жақсыбай биді шақыртып алдырады.

Жақсыбай би келген соң Абай: – Осы жолғы билер кеңесін Қожанбет биі Жақсыбай басқарсын, – деген екен.

Сонда Жақсыбай би:

- Абай, сізге бір сауал тастайын. Сіз әкеңізге жете тудыңыз ба? Әлде, әкеңізден аса тудыңыз ба?—деп сұраған екен.
- Әкемнен аса тудым деп айта алмаспын. Ал әкеме жеттім бе, әлде жетпедім бе оның төрешісі халық болсын,—деген екен Абай.
- Қайтарған жауабыңыз дұрыс болды. Көптің көңіліне қонатын сөз айттыңыз. Ал, бүгінгі билер кеңесін де өзің басқарып, өзіңіз жүргізгеніңіз жөн болар,—депті Жақсыбай би.

\*\*\*

Жақсыбай би Пұсырманұлы Жәлменбет атасының Есенбай тармағынан шыққан адам.

Сол кезеңде Қожанбет биі Жақсыбай шешеннің аты ел—жұртқа, алыс—жуыққа кең танылыпты. Қара қылды қақ жарған әділ билігімен, тапқыр шешендігімен, терең ақылымен танылған адам.

Ел ішінде Жақсыбай бидің өз аузынан қалған тәлім сөздер көп сақталған.

Өз аузынан қалған кейбір сөздерін келтірейік:

«Алуан – алуан жүйрік бар,

Әліне қарай шапса екен»—депті.

Енді бірде:

- Өзің қартайғанда бойыңда үш нәрсе қартаймайды екен:

Біріншісі – көңілің,

Екіншісі – тамағың,

Үшіншісі – ұйқың, – деген екен.

Қатты ренжігенде айтатын сөзі:

- Сабырдың дайысын (ретін) білмейтін адам екенсің, —деп қана қоя салады екен.

\*\*\*

Жақсыбай би, Шұлғаубай билер Төртуыл мен Қожанбет елдерінің билері. Бұлар – Қара Ертіс бойын мекендеген ел. Билер кеңесінде, «Көкірім» съезінде, «Қарамола» съезінде, «Құрбан қайық» съезіне қатысып, ел мәселесін шешкен билер.

Осы жерде «Көтбай ақынның айтқандары» деген өлеңнен үзінді келтірейік:

«Аруағы Жақсыбайдың жаннан асқан,

Тергенбай, Шұлғаубайдан шайтан қашқан.

Жүсіпбек, Құрманғали тірісінде

Қырандай аспандағы өр таласқан.

Кешегі жақсылардың заманында,

Алдынан сан тараған керей, найман.

Шал Жұман, Жақсыбайдың замандасы

Бұлардың тамаша ғой мал мен басы.

Кешегі екеуінің заманында

Қайырылған дағыстандай кәрі—жасы»— деп жырлаған екен Көтбай ақын. Бұл өлеңді Аязбек Жырымбаев деген азамат «Достық» газетіне жариялаған.

«Достық» газеті 1992 жыл 16 желтоқсан.

## Ақбалуан (Байырменді)

Қожанбет руынан шыққан Тоғанас Батыр Жайлауұлы жайлы деректер, аңыз, әңгімелер ел ішінде коп айтылады.

Жәлменбеттен – Құлшан туған екен. Құлшаннан – Аққұлы, Аққұлыдан – Жайлау, Жайлаудан – Тоғанас, Өбенес, Ағанас деген үш ұл болғандығы айтылады.

Қожанбет руына жататын жәлменбет елінің мекені Бөкенбай тауы. Сол Бөкенбай жеріндегі Аққұлы сайы Тоғанас батырдың мекені болған. Аққұлы сайындағы Оразалы деген жер Тоғанастың қыстауы.

Аққұлы баласының атын Байырменді деп қояды. Байырмендіні өсіріп, тәрбиелеп таратады. Осы Байырменді есейгенде Балуан атанады. Балуаннан – Бабалы туады. Бабалыдан – Жақылбай, Мамыр туады. Мамырдан – Бекен, Көкен. Бекен мен Көкен ұрпақтары қазіргі кезде Марқакөл ауданында Қалжыр ауылында тұрады.

Байырмен 15-16 жасында Қожанбет төресі Айқожаның қолында жалшылықта жүреді. Бірде Айқожаның бәйбішесі Байырменді отынға жұмсайды. Байырмен үлкен бір арқанды алып, сексеуіл тоғайына кетеді. Жинаған отынды арқанмен буып, арқасына көтеріп ауылға жақындаған кезде, Айқожа төре үйден шығып байқап тұрады. Байырмен әкелген отынын арқасынан түсірген кезде, төре таңырқап жалшыларына: «Мына баланың әкелген отынын атан түйеге артып көріндерші!»- дейді. Азаматтар атан түйені шөгеріп Байырменнің әкелген отынын түйеге артады. Сонда түйе екі ұмтылып орнынан әрең тұрады. Сол кезден бастап Айқожа төре баланың ерекше күш иесі екенін танып, балуандық өнерге баули бастайды. Он сегіз жасар Байырменді ақ биенің сүтіне шомылдырып, Өр Керейдегі Әнедік байдың асына апарды. Осы сайыста белдескен балуандардың бәрін жеңіп, Ақбалуан атанып келеді.

Сол кездерде Өр Керей руы Әнедік деген байға ас бермекке сауын айтады. Ат шаптырып, балуан күрестіркек болыпты. Қожанбеттің барлық игі жақсылары шақырылады. Елден балуан іздеп таба алмай жүргенде, Айқожа төренің бәйбішесі: «Балуан күресіне Байырменді апарыңдар. Арқасындағы көтерген отынын үйдің алдына әкеліп тастай бергенде, отырғам жерім солқ ете түседі!»-депті. Айқожа төре бәйбішесінің тілін алып, Байырмендіні ауыл жігіттерімен күрестіріп, жаттықтырады. Байырменді ұстасқан жігіттерді түгелдей жығады.

Белгіленген күні Керей руының асына Қожанбет елі де барады. Балуан болып жәлменбет руынан Байырменді қатысады. Бұлар ас беретін елге бірнеше күн бұрын келеді. Керей елі балуандарға үй тігіп дайындық жасаған екен. «Оша балуан не ас ішеді екен?» - деп сұрағанда, бұқаның мойын етін шикі жұлып жейді екен депті. «Ал, Қожанбет балуан не жейді?»- екен дегенде, «Шикі ет жейтін мен қасқырмын ба, құлынның піскен етін жеймін, тұсақ қойдың піскен сүтін ішемін»депті. Түнде жатарға келгенде төсек салушыға: - Мен басымды есікке қаратып жатамын - деп, жастықты есікке қаратып салғызып, ел ұйықтағаннан кейін төрге жастап жатады. Сақтық үшін болар.

Сөйтіп, белгіленген күні той басталып кетті, күрес жүріп жатыр. Керей жағының балуаны бұрыннан күреске түскен атақты Оша балуан еді. Оша балуан сңгезердей адам екен. Оша балуанның аузына шынжыр тістетіп, ноқталап, екі жағынан екі-екіден төрт кісі ұзын шылбырмен ұстап алып келеді. Балуан бұқа болып күжілдеп, айбат шегіп, төрт кісіге бой бермей, аузынан көбік шашып, ортаға шығыпты.

Оша балуанға қарсы шығуға сескеніп, ешкім ортаға шықпапты. Қожанбет жігіттері әкелген балуанына - Қорықпа, алаңға шық, жығылсан жер көтереді-деп, Байырмендіге демеу берген екен.

Екі балуан алғашқы кездесуде күш сынасып, біраз алысады. Оша балуан Қожанбеттің балуанын менсінбегендей, анда-санда бір үйіріп қойып жүреді. Бір сәтте Байырменді балуан «ӘП» -деп. Оша балуанды басынан жоғары тік көтеріп алады. Айландарып-айландырып, «жеңіл соғайын ба, әлде өлтіре соғайын ба?» деп, дауыстапты Байырмен халыққа. Сөйтіп, әп-

сәтте жерге бұрқ еткізіп соғып, Ошаның үстіне атқа мінгендей мініп алыпты. Оша балуанның аузы қан болып, аркасы шаң болып орнынан тұра алмай қалыпты. Осы сәттен бастап Қожанбеттің Байырменді балуаны «Ақбалуан атанып» кетіпті.

### **Темірбалуан (Байырменді)**

Қожанбет ішінде Жәлменбет атасына жататын Ақбалуан Тоғанас батырдың ұрпағы болып келеді. Ақбалуанға Төртуыл, Қожанбет ішінде ешкім шақ келмеген. Бір жылы Қаратай елінде үлкен той болып Бұқа балуанмен күреске түседі. Күрес алдында Бұқа балуанды үш-үштен алты кісі ноқталап скі жағынан тартып ұстап әкеле жатады. Бұқа балуан оң иығына бұрылса алтауы да оңға қарай жапырыла құлайды, Бұқа балуан сол иығына бұрылса алтауы да солға қарай жапырыла құлайды. Ортаға жақындай бергенде Бұқа балуан скі қолымен жердің топырағын бұқаша тарпып, артына қарай бұркылдатып шашумен болады. Ортаға жете бере қолындағы топырағын Ақбалуанның бетіне шашып жіберіп, ұстаса кетеді. Саржомарттар мен Көкжарлылар: «Барак, Барак!» - деп, Бұқа балуанды көтермелеп айқайласады. Сонда Ақбалуан: «Өлген Барак тіріліп келгенше, тірі Ақбалуан карап тұра ма» деп, Бұқа балуанды көтеріп алып, жерге алып ұрады. Осыдан кейін Ақбалуан «Темірбалуан» аттанған. Темірбалуанның зираты Бөкенбай тауының оңтүстік етегінде «Әулие бұлаққа» таяу, «Балуан тұмасы» деген жерде тұр.

Кейіннен Байырменді өзінің өнері мен қайратына сәйкес Балуан атанып кетеді.

Ел ішінде Балуан сайы, Балуан қыстауы, Балуан тұмасы деп аталып кеткен жер – су аттары көп. Шежіре жүйесінде Байырмендінің ұрпақтары да, біз «Балуанның ұрпақтарымыз, біз Балуаннан тараймыз» деп отырады. Балуаннан – Андас, Андастан – Әбзати болып таралады.

Балуанның егде тартып қалған кезі, өзінің қайын жұрты Дөртуыл руына барып, бірнеше күн қонақтап үйіне қайтады, қасында үш жолдасы бар. Бұлар Қара Ертістен өтіп, Көшасқанмен Бөкенбайға келе жатады. Көшасқан асуына келгенде, астындағы Ақбоз ат арықтап тұрып қалады, Жазғытұры наурыз айының аяқ кезі еді. Сонда балуан аттан түсіп: «Е, жануар, сен мені неше жыл көтердің, енді маған да кезек келген шығар»-деп, Ақбоз аттың бауырына нығын тығып жіберіп, төрт аяғын скі-скіден қолымен қаусырып ұстап, Оразалы сайындағы үйіне дейін көтеріп келіпті. Міне, ел аузынан қалған Байырмендінің ерлігі осылай болыпты.

### **Шондыбайұлы Қали балуан**

Шондыбайдың Қалиы Алтай өңіріндегі әйгілі балуанның бірі болған. Қали балуанға Қожанбет ішінде ешкім тең келмеген. Төртуыл Керей, Ергенекті ішінде көптеген балуандар күресінде күш сынасқан.

Сүйегі Қожанбет ішінде Егізқара, Қарамен атасынан. Шүршіт болыстың немересі. Қали балуан - Сырынбет Бұтабай би, Жәлменбет Жақсыбай билермен тұстас өмір сүрген адам. Қали балуанның ұлы Ескендір Марқакөл өңірінің атакты балуаны болған.

Бұл – 1910 жылдар болса керек.

Ел жайлаудан түскен кез. Қоңыр күз. 1913 жылы Күршім өңірінде Ақнайман Баякешұлы Омар болысқа ас берілді.

Асқа Ақнайман, Қожанбет, Саржомарт, Көкжарлы елін түгел шақырады. Асқа 17 болыстан ел келеді. Бәйге жарысы, балуан күресі, әнші, жыршылар шақырылады.

Балуан күресіне Көкжарлыдан Дос Ахмади балуан мен Қожанбеттен Шондыбайдың Қалиы түседі. Ахмадиді бірден лақтырып, Шондыбайұлы Қали балуан жеңіске жетеді.

Бәйгеден Қожанбет ішінде Сырынбет Бұтабай бидің Құлагері бас бәйгеге ие болады.

Ат бәйгесін де, балуан жүлдесін де Қожанбет болысы Бұтабай би өзі алмай, Омар болыстың шаңырағына сыйлаған екен.

Бұтабай би мен Қали балуанның жомарттығына жиналған халық риза болыпты.

### Қалиұлы Ескендір балуан

Қожанбет балуаны Шондыбайдың Қалиы 1910-1913 жылдарда өмір сүрген адам. Ал, Қали балуанның ұлы Ескендір балуан 1930 жылдары өмір сүргендігі жоғарғы деректерден анықталып отыр.

Ескендір балуан, байсалды мінезді, ұзын бойлы, кең жаурынды адам болған. Шаруаға бейім, пысық-ширақ азамат еді. Ақылмен ғана сөйлейтін, сабырлы, мінезі кең адам болған.

Ұжым кезінде Ескендір колхоз бастығы болған, ферма меңгерушісі болып әртүрлі қызмет істеген. Ескендірдің Файзолда деген жалғыз ұлы болған. Файзолданың әйелі Бөти деген адам еді. Құмаш, Орал, Фархат деген ұлы және қызы Жәмеш, осы төрт – бес баласы болған. Марқакөл ауданындағы Жаңа-Ауыл елді мекенінде тұрды.

Ескендір Қожанбет руынан шыққан Қалжыр өңірінің атақты балуаны болған. Зайсан аймағында төртуыл ішінде тұзақшы руынан шыққан Мұстафа балуанмен әдейі іздеп келіп күрессен. Мұстафа ешкімнен жығылып көрмеген атақты балуан еді. Тортуыл елінің бас балуаны атанған. 1925 жылы Зайсан қаласында Қажымұқанмен кездеседі. Қажымұқан Мұстафаның күшін танып, оған батасын береді. Міне, Ескендір өзінің балуандық өнерін сынау мақсатымен, әдейі іздеп Зайсанға келіп осы Мұстафамен күреске түскен.

1930 жылдары Ескендір балуанға белгісіз біреу жала жауып, Зайсан түрмесіне қамалып, абақтыда 6 айдай қамауда болады. Кейіннен хат-хабар болмай, белгісіз кеткен.

Бөти қысы-жазы колхоз жұмысында жүріп, екі баласын жеткізеді. Құмаш ержетіп Қанипа деген қызға үйленеді. Құмаш көп жыл Боран кеншарында жұмыс істеген. Кейін Қалжыр кеншарында 1980 жылдарға дейін жұмыс істеп, зейнетке шығады.

Құмаштың отбасында Тоқтарбек, Самат, Марат, Мұрат, Болатбек деген ұлдары, Пағима, Пазигүл, Айгүл, Маржан деген қыздары болған.

Ескендір балуанның 10 немересі, қызы Жәмештен жиендері бар.

Балуан атасының рухын осы ұрпақтарымен қауыштыруды мақсат етіп, осы деректі жазып отырмыз.

Енді сөз кезегін Ескендір балуанмен Зайсан абақтысында бірге болған Қамза Есіркегенұлының деректеріне берейік.

Қамза Есіркегенұлы 1910 жылы Саржыра ауылында туып, 2001 жылы Зайсан қаласында қайтыс болды. Руы – Есімбек. Бұл кісі көптеген балуандармен белдескен. Енді Қамзаның өз қолжазбасын сөйлестейік: «Бас шайқап, тандай қағарлықтай алып денелі күш атасы болмасам да, біркелкі адамдардың қатарында бойшандау, жауырынды, кесектеу, денелі адам болдым. Алыс-жұлысқа өте құмар едім. Өзім теңдес балалардың қаншасы жабылса да, барлығын жеңіп шығатынымын. Бір пұттық шойын гирмен ойнауды әдетке айналдырдым. Оны бір қолмен жоғары көтеру, биікке лақтыру, алысқа лақтыру, жата қалып алысқа лақтыру, екі қолыммен кезек-кезек екі жаққа лақтыру сияқты жаттығуларды күн сайын жалықпай шұғылдандым. Ол кезде 15 жаста едім.

1929 жылы мені молданың баласы, - деп түрмеге қамады. Ол кезде түрме қазіргі «Игілік» сауда дүкенінің шығыс жағындағы тас болаттан салынған қойма болатын. Зайсан, Тарбығатайдан мындай адам қамалды. Ерігіп жатқан халық. Жастар жағы топ-топ болып күресседі. Мен күрескендерді түгел жықтым.

Жазға салым Қалжыр өңірінен ұсталған Ескендір деген балуан келіп түсті. Ол осы қамалып жатқандарды ағалатып жүрген он шақты балуанды дем алмай бірінен кейін бірін түгел жықты. Жігіттер мені онымен күрестірмекші болды. Ол балуан мені шақырып алып жасымды сұрады. «Қарағым, жас екенсің, балуан деген жаратқан ат секілді бабында болу

керек. Менімен күреспей-ақ қой, көңілің қайтып қалады», -деді. «Аға, мен балуан емеспін, күресті үйренушімін», - дедім. «Олай болса, жарайды»,-деп күреске дайындалды. Шекпенсіз жалаңаш күрестік. Ұстасқан жерде белдесе кеттік. Ол менің белбеуімді бұрап белімді қылдырықтай қылды, бір кезекте желкемнен ұрып жіберді. Есім ауып барып тез түзелдім. Қатты ыза болып, қолымды белден босатып жіберіп ашадан ала түсіп тік көтеріп алдым. Ел айғай салып шулап кетті, жерге тастамай босатып жібердім. Ол құшақтап, бетімнен сүйіп «бала жықты, мен жығылдым», -деді. Сол күннен бастап Ескендір маған ие болып албаты күрестірмейтін болды. Біраз күннен кейін Ескендірді алып кетті. Түрмеде 2000 мыңдай адам болды. Зайсан, Тарбығатай бір жақ, Күршім, Марқакөл бір жақ болып скіге бөлініп күш сынастық. Марқакөл жақтан іріктеліп 7 балуан шықты. Зайсан, Тарбығатай балуандарын мен алып шықтым».

Ескендір руы Қожамбет. Алтайдың атақты балуаны болған. Тұзақшының балуаны Мұстафамен әдейі іздеп келіп күрескен. Жала жабылып Зайсан түрмесіне қамалады. Түрмеде жатқан 2000 азаматтардың ішіндегі мықтыларымен күресіп бәрін жыққан. Есіл азаматты бір түнде алып кетіп, хабарсыз жоғалған.

Қали балуан мен Ескендір балуанның шежіресін таратсақ: Қожанбет – Егізқара – Қарамен – Тама – Шүршіт болыс – Шондыбай – Қали балуан – Ескендір балуан – Файзолда – Құмаш, Оралбек, Фархат болып таралады.

### **Мейрамғали балуан**

Мейрамғали балуан ұзын бойлы, қара торы, үлкен мұрынды адам болған. Бас бітімі өте үлкен екен.

«Балуантас» Марқакөлдің оңтүстік беткейіндегі Қарамола жайлауының үстіңгі жағында орналасқан. Ол Қарамола жайлауы мен Аршалының түйіскен жерінде тұр.

Балуантасы ертеде Қожанбет елінің Бұқат төресі көтеріп есік пен төрдей жерге апарған екен. Бұдан кейін Төртуыл руынан Мейрамғали балуан деген адам көтеріпті. Мейрамғали балуан белін 6 метр шүберек белбеумен қабаттап орап, тасты құшақтап орнынан көтергенде онша ауырсынбапты. 10 метр жерге апарып, қайта әкеліп орнына қояды.

Мейрамғали 1960 жылдарға дейін Қарашілік, Дөңши деген жерде тұрған. Марқакөл кеншарында мал бақты. Мейрамғалидың Дариға деген қызы болған. Дариға 1959 жылы Теректі орта мектебін бітіреді. Кейінгі жылдары Боран кеншарында тұрған. Дариға да әкеге тартқан қарулы адам болады.

Бірде азаматтар машинаға қой тиіп жатқан екен. Сонда Дариға:

-Бізге де бір қой беріп кетіңіздер, - десе керек.

-Өзің мықты адам көрінсең. Бір қойды көтеріп машинаға тиссең, сол қойды сізге тегін беріп кетейік, - деген екен азаматтар.

Сонда Дариға қоршаудағы қойлардың ішінен аралап жүріп ең ірісін таңдап ұстап алады да, көтеріп машинаға лақтырып жібереді. Азаматтар да сөздерінде тұрып, сол семіз қойды Дариғаға сыйлаған екен.

Міне, Мейрамғали балуанның ұрпағы Марқакөл өңірінде кейінгі кезге дейін тұрғаны белгілі болды.

## Алқабек пен Білезік (Ел аузынан)

Қара Ертіс өзеніне Алтайдан басталатын Алқабек, Білезік деген екі өзен құяды. Білезік – кішірек өзен. Білезік Ақжайлау төріндегі Шөптікөлден басталады.

Алқабек – Қырлыққұм, Бұлақтықұм, Бозайғыр (бұлар – Теректі аулының іргесінде жатқан құм таулар) деген құмды тау жоталарының батыс етегімен ағып, Түйеқұйрықтың тұсынан Қара Ертіске құятын өзен. Ал Білезік өзені «Білезік бұрылысы» деген жерден Қытай жеріне өтіп, сол жерден Қара Ертіске құяды.

Аңыз бойынша: «Есте жоқ ерте заманда, көк аспанда жеті Күн болыпты. Жер бетіне жылы нұрын төгіп, жер бетінде суық деген болмапты. Қыс түспейді екен, қар жаумайды екен.

Осындай шуақты өлкеде, жасыл табиғат аясында Білезік деген қыз, Алқабек деген жігіт өмір сүріпті.

Білезіктің сұлулығына ел-жұрт қайран қалады екен. Жүргенде басқан ізі білінбейді. Жүрген жерінің шөбі жығылмайды екен. Білезіктей аруды ел аңыз ретінде айтып, аты алыс жұрттарға тараған екен.

Бірде Алқабек өзінің сүйген қызы Білезік екеуі қуғыншылардан қашып, түн ішінде, қатты тасып жатқан ағынды өзеннен өтпек болады. Сонда қыз да, жігіт те суға кетеді. Сол себепті Алтайдан басталатын екі өзен бірі Білезік, бірі Алқабек атанып кеткен.

Бірақ Білезік суға кеткен кезде, бір құдіретті күш қызды іліп әкетіп, қыз алтын қауырсынды тоты құсқа айналыпты. Биік – биік таулармен астасып тұрған көк аспанға биіктеп ұшып кетіпті – мыс.

Алтын қауырсынды тоты құстың сары, қоңыр, көкшіл, күлгін түсті қауырсындары күн козіне шағылысып, түрлі түске бөленіп, көрген жан қайран қалады екен. Құстың қауырсындарының бояулары кемпіркосақтың түсіне ұқсас құбылып тұрса керек.

Осы алтын қауырсынды тоты құс жылда көктемде Алқабек өзенінің бойына ұшып келіп, өзеннің оң жақ жағасындағы биік жартасқа ұя салады. Күзде балапандарын ұшырып, алыс аймақтарға кетеді екен.

Мұндай алтын қауырсынды тоты құстар тек Алқабек өзенінің бойында кездесетін көрінеді. Алқабек өзені Ертіске құйғаннан кейін, Ертіс бойында мұндай құстар болмайтыны айтылады.

Ел аузындағы аңызда кейде осы құс қызға айналып, Алқабек өзенінің жағасында жүргенін, тоғай ішін аралап жүргенін адамдар көрсе керек. Алыстан қызды мал жайған малшы, тоғайдан отын алуға барған адамдар көрген. Қызды жақынырақ барып, анықтап көрмекші болған кезде, Білезік кенеттен алтын қауырсынды құсқа айналып көзден ғайып болады.

Сонда адамдар: - Біз тоғайдан Білезікті көрдік. Алқабектің жағасында жүр екен. Білезік тағы да келіпті. Жақынырақ барып едік көрінбей кетті – деп, ауылға айтып келеді екен».

Негізі бұл әңгіме Үнді халқының «Инд мен Ганг» аңызы - тәрізді Алтай өңірінің көнеден қалған бір тамаша ғашықтар жайлы аңыз-әңгімесі болса керек. «Алқабек пен Білезік» аңызының басқа да нұсқалары бар. Біз соның тек бір нұсқасын ғана жазып отырмыз.



## Қаламқас әні қалай шыққан (Ел аузынан)

Үш жүздің аузындағы әні болған Қаламқасты білмейтін адам болмас. «Қаламқас» әнінің сөзін Абай жазған. Әнін де Абай өзі шығарғаны жұртқа мәлім.

Ал осы Абай ән арнаған асқан сұлу Қаламқас найман – қызы болып шығады. Найман ішінде Қаракерей руынан Жолымбет бидің ұрпағы Тана Тілемесұлының қарындасы болады. Қаламқас Тана Мырзаның ағасы Тезекбай болыстың қызы екен.

Тана Тілемісұлы 1803 жылы туған. Негізгі мекені Ақсуат өңірі. 1842 жылдан 1854 жылға дейін Тана мырза Тілемісұлы «Назар - Мұрын» болыстығын басқарады. Тана «Мұрын - Найман», «Назар - Мұрын» еліндегі беделді би болған. Тана мырза Жолымбет ішінде Назар – Жанай елінің азаматы Жанай атасынан білікті, әйгілі адамдар көп шыққан.

Халқына қайырымды, жақсылығы мол азамат болғандықтан халық «мырза» атаған.

1853 жылы Ертіс өзені Зайсан көлінен ағып шығатын тұсына мешіт салдырған. Осы жердегі ауыл да «Тана мешіті» атанған. Тана мешіті 75 жылдан артық халыққа діни қызмет орны болған. Тана мырза – халықтың сауат ашуына, білім алуына көп камқорлық жасаған адам. Көкпекті қаласында, Шорға жазығындағы Ақмектеп деген жерде өз қаржысымен мектеп салғызып, бірнеше жерде сауда дүкендерін ашқызған. Шорға жазығында Ақмектеп елді мекені осы күнге дейін тұр.

Тана мырзаның халық үшін істеген үлкен істері көп екені тарихтан белгілі.

Тананың әкесі Тілеміс бірде түс көріп қатты шошып оянған екен. Түсінде найзағай ойнап, үйінің шаңырағынан найзағай түсіп, төбеден жылан бейнелес болып түскен екен дейді. Сонда Тілеміс: «Ойпырай, маған бір сұмдық болады екен!»- деп ойлайды.

Осы кезде үйіне бір әулие адам келеді. Сонда жаңағы әулие: «Сен өте жақсы бір түс көріп, одан сонша шошығаның не ? Келініміз жұртына пана болатын бір жақсы ұл табады. Кейін баланың атын да өзім қоямын», - дейді.

Айтқанындай сол әулие адам: - «Мен бұл нәрестеге Тана деп ат қоямын. Мұның аты Тана болсын, жұртына пана болсын» - деп бата берген дейді.

Қарқаралы елінің аға сұлтаны Құнанбай, Дала генерал-губернаторының әмірімен бір қылмысты істі қарау үшін Тана бидің еліне келеді.

Тана ақылды, әділ би болса, Құнанбай айлалы, шешен, сөзге ұтқыр адам болған. Тана мырза мен Құнанбай қажы замандас әрі құдандалы, жұрағат адамдар болған.

Бірде Құнанбай қасына баласы Абайды ертіп, көп адаммен Тананың еліне бір жиынға келеді. Осы жолы Абай Тезекбай болыстың көп ұлдарының ішіндегі жалғыз қызы Қаламқасты көріп, қызды қатты ұнатады.

Елге барған соң Абай әкесіне Қаламқас жайын айтып ақылдасады.

Абай:

- Әке, сол қызды ұнаттым. Құдалыққа кісі жіберсеңіз қалай болады? –дейді.

- Мен ол қыз жайлы сұрастырдым, балам. Қыздың құда түсіп, атастырып қойған жері бар екен. Құдалықты бұзу – үлкен даулы мәселе, - дейді Құнанбай.

- Азар болса «Қырық тоғызды» матап берген шығар. Біз малын түгел қайтарып берсек, қандай дауы бар? – дейді Абай әкесіне.

- Қызға құда түскен Найман Сыбан руының мықтысы Ақтайлақ би екен. Оған шамамыз келе ме? – депті әкесі.

Баласының орынды тілегін қабыл көрген Құнанбай найман еліне, Тезекбай болыстың аулына келеді. Құнанбайдай қадірлі қонағын Тезекбай болыс та бар ықыласымен қарсы алып, қонағасыға тай сойып құрмет-қошметін аямай жатыр.

Кешке қарай Құнанбай қажы қасындағы серіктерімен ауыл сыртына шығып, үлкендер әңгіме – кеңес құрып тұрған сәтте, бір адам түйесмен жүк әкеле жатады. Түйесі жолдан шаршаған болар, жөнді жүрмейді. Әлгі адам түйесін ұрып – соғып: - Әй соқыр! Мына ку соқырдың қорлығын – ай! – деп қайта-қайта түйеге сойлей берсе керек.

Осы сөзге Құнанбай ренжіп, шамданып, қатты ашуланады. – Түйенің соқырлығын айтып, маған тиетін сөз сөйледі. Тезекбай, ол сенің адамың. Мен қазір аттанамын! – деп Құнанбай қажы аттанып кетеді.

Осымен құдалық мәселесі де тоқталады.

Құнанбай аға сұлтандық лауазымына орай Өр найманды араламақ болып, Тезекбай болыстың інісі Тана мырзаға сәлем айтады. Ал Тана мырза Құнанбайды қарсы алғысы келмесе керек. Сонда: «Құнанбайды келтірмеу амалын табатын адам табылар ма еді» – дегенді айтады. Құнанбайдың екінші мақсаты, Тана мырзаның қарындасы Қаламқас аруға құда түспекші. Тананың Құнанбайды келтірмейтін бір амалы табылар ма дегенін естіген Еспай шешен оған: «Мырза несіне абыржиды, дәл Құнанбай келер кезде мені шақырсын» – дейді. Еспай қажы, әрі би, әрі шешен адам болған. Жолымбет ішінде Сайболат атасына жатады. Өр найманды аралап қайтамын деген Құнанбай, өзінің айтқан мерзімінде Көктерекке (Көкпекті) келіп, өзінің келе жатқандығын білдіріп, Тана мырза аулына кісілер жібереді. Келген адамдар Танаға «Құнанбай мырза Көктерекке келді, сізге сәлем айтты» – дейді. Тана мырза бәйбішесіне қарап: «Ой, бәйбіше, Құнанбай қажы келе жатса дайындық жасап, үй тіктіреміз бе, қалай болады?» – дегенді айтады. Осындай сөздің орайын тосып жатқан жас жігіт Еспай шешен: «Ой, мырза – ай, сіз де жоққа абыржиды екенсіз. Арғын болып Алтай емес, Найман болып Матай емес, ат төбеліндей тобықтының Құнанбайы келеді екен деп, кім жардан ұшушы еді. Келсе үйі міне, кетсе жолы әнс емес пе» – деген екен. Тананың да іздегені осы болса керек басқадай сөз қайырмапты.

Келген адамдар ертеңінде қайтпақ болып аттанғанда, Тана: «Құнанбай мырзаға сәлем айтыңыздар» – деп қана қала береді.

Құнанбай өз адамдары келгеннен кейін жағдайды сұрастырып біліп. «Тана мырза Қаракерейдің көптігін көрсеткен екен. Біз болсақ әлі төрт болысқа да толғанымыз жоқ. Тана мырзаның қабағының келіспей жүргенін іштей сезетін едім. Енді осы жерден қайтамыз» – деп, өкпелеп қайтып кеткен екен. Құнанбайдың Өр найманды аралай алмауына осындай себеп болған деседі. Тана мырзаның Құнанбайға қабағының келіспейтіні, ол Құнанбайды тым орысшыл деп, ұнатпайтын көрінеді.

Бұл жерде Тана мырза бұл әрекетінен ештеңе ұтқан жоқ. Қайта Өр найман жағы оқу – ағарту ісіне кешірек оянды.

Міне бұл әңгіменің төркініне үңіліңкіреп, шынайы деректерге қарайтын болсақ, «Айттым сәлем, Қаламқас» әнінің өмірге келу себебі, шығу тарихы осылай болуы әбден мүмкін. Және «Айттым сәлем, Қаламқас» әнінің сөздері де осы себептерді айқындай түскендей.

Айттым сәлем, Қаламқас,  
Сізге құрбан мал мен бас.  
Сағынғаннан сені ойлап,  
Келер көзден ыстық жас.

Сізден артық жан тумас,  
Туса туар артылмас.

Бір өзіңнен басқа жанға  
Ынтық зарым айтылмас.

Асыл адам айнымас,  
Бір бетінен қайырылмас.  
Көрмесемде, көрсемдағы  
Көңілім сенен айырылмас.

## Былғары–Табыты ауылы

Марқакөл өңіріндегі Бөкенбай тау жүйесінің Қара Ертіске қараған күнгей беткейі Қызылтас биігі деп аталады. Қызылтас – Бөкенбай тауының ең биік тұсы. Қызылтастың күнгей етегі Қара Ертіске дейін созылып жатқан қыратты жазық болып келеді. Нағыз тұңкелі, төрт түлік малдың өрісі. Сондықтан болар, бұл өңірде ертеден елді мекендер болғандығын танытатын белгілер көп. Соның бірі – осы жазықта орналасқан Былғары – Табыты аулы.

Осы Былғары – Табыты аулы да - көне тарихтың бір куәсі. Жоңғар шапқыншылығы кезінде, 1730–1740 жылдарда осы жерде үлкен жоңғар кенті орналасқан. Жоңғар бекінісінде жоңғарлардың сауда дүкендері, қару – жарақ жасататын, тері ондейтін шеберханалары болған. Өңделген теріден қайыс, былғары сияқты өнімдер даярлаған.

Былғарыдан қайтыс болған адамдардың денесін орайтын былғары табыттар жасайтын шеберлері болады. Шайқас кезінде қайтыс болған адамдардың денесін былғары табытқа тігіп, алыс аймақтарға, өз жерлеріне жеткізіп отырған.

Осы жаугершілік заманда Қожанбет елі де қайтыс болған адамдарын, жоңғар қолында қалған Бөкенбай, Қалжыр өңіріне жерлемеген. Жау қолында қалған жерге қайтыс болған адамдардың мүрдесін қалдырмайтын салт болған. Адамдардың денесін былғары табытқа тігіп, Шыңғыстау өңірі, Қызылсу, Шар өзіндерінің бойына жерлеген.

Бұл жердің Былғары – Табыты аталу себебі осыдан болса керек.

Осы Былғары – Табыты аулынан Бәйгетөбеге дейінгі жазықта көне қорымдар көп. Бұл зират – қорымдар қай кезендікі екені анықталмаған. Әзір зерттелмеген тарихи орындар.

Бұл өңірде көне қорымдар, жартас жазулары, жұмбақ сырлы табиғи тау үңгірлері кездесіп отырады. Бұл жердегі «Мың биенің қазынасы» деп аталатын үлкен табиғи үңгір жайында айтылатын аңыз – әңгімелер көп – ақ.

Үңгірге ерте кезде жоңғарлар бұл өңірден шегінген кезде, қымбат мүліктерін, алтын, күміс бұйымдарын тыққан деген аңыз айтылады. Кейінгі кезеңдерде қазақ байлары Қытайға ауған кезде де осы үңгірге көп қойма қалдырған екен.

Бірақ үңгірге қойылған қазына табылмаған.

Осы маңайда егіз қозыдай бір–біріне ұксас екі төбе бар. Жергілікті халық бұл төбелерді Биесимас, Байдалы таулары деп атайды. Осы жоталардың бірінде «Ат басындай алтын бар» деген аңыз сақталып келеді. Бұл қойманы, қазынаны, тапқан ешкім болған жоқ.

«Мың биенің қазынасы» деп аталатын табиғи қуыстың түсер аузы Байдалы деген жерде. Үңгірдің екінші аузы Ақтүбек деген жерден табылған. Үңгірге түскен кезде жел соғып тұрады. Шам жақса жел үрлеп сөндіре береді. Үңгірге кірер ауыздың кеңдігі кигіз үйдің есігіндей. Үлкен табиғи қуыс. Үңгір терең. Үңгірге түсетін тас баспалдақтар бар. Баспалдақтың ұзындығы 2 метр, қалыңдығы 30 см болады. Әр баспалдақтың арасы алыс болғандықтан, онымен түсу мүмкін емес. Үңгірге 20 метр тереңдікке дейін арқанмен түскен адамдар болған. Үңгірде ертеде қойма болғандығын анықтайды. Киіз үйдің есігі, арбаның шен темірі табылған, ер –тұрман әбзелдері табылған.

Бұл «Мың биенің қазынасы» үңгірінде 1960 жылдары ғалым Әлкәй Марғұлан болған.

Былғары – Табыты аулының тұсындағы Қызылтас биігінен 1985 жылы көне жартас жазуы табылған. Руникалық тас жазуында 10 әріп таңбасы жазылған. Бұл жазу түрік руникалық таңбасы екендігі анықталып отыр.

Бұл тас жазуы Алтай өңіріндегі Жоғарғы Ертіс бойындағы Түрік қағанаты кезінде, VI–VII ғасырда жазылғаны анықталған.

Руникалық жазуды оқыған жерлесіміз, ғалым, археолог Алтай Аманжоловтың оқып түсіндіруі бойынша «Aj elig jurti» «Становище Лунного правителя» деп аударған.

Шығыс Қазақстандағы Былғары – Табыты өңірі, жоғарғы Ертіс өңірі, Қалжыр өңірі, Доланалы, Нарбота аймағы археологиялық зерттеулер кезінде белгіленген, көне жәдігерлері

ғылыми есепке алынған аймақтар. Бұл аймақтарда 1970-1980 жылдарда белгілі археолог – ғалымдар С.С. Черников, Зейнолда Самашев сияқты ғалымдар жұмыс жүргізген.

Ал Жоғарғы Ертіс бойындағы жартас жазулары «Ерте жазу ескерткіштері» 1983 жылы табылып отыр. Жартас жазуындағы пиктограммаларда «Ел бесігі – Ертіс, жер төрі - Алтай» деп жазылған. «Колыбель племенного союза (государства) – Иртыш, почетное место земли - Алтай» деп оқылған тас жазудағы мәтін.

(А. Аманжолов «Марқакөлдегі көне жазулар» Қазақ әдебиеті 20.12.1985ж).

Осылай ғасырлар бойы Алтай өңірінің қойнауында сақталған Шығыстың ұлы тарихы ашыла беретініне сеніңіз. Түркі халқының ежелгі ұясы Алтай тауы екендігін ғалымдар терең дәлелдеп отыр. Барлығыңыздың түп тегіңіз, кіндік тамырыңыз Алтай тарихымен сабақтасып жатқандығы бүгінде шет аймақтардың бәріне мәлім.

Тек өзіміз ғана бұл тарихты әзірше жете ұғынып біле алмай жүргеніміз белгілі.

Тарихшы ғалым В.В. Радлов: «Жоғарғы Ертіс бойы – Орхон жазуының ең алғаш шыққан орталығының бірі» деп таныған.

Жазу өнері – көне мәдениет тарихымыздың өте қымбат белгісі. Алтай, Ертіс өңірінде жазу мәдениеті өте ерте басталғандығы, бұл күнде ғылыми тұрғыда анықталып отыр.

Алтай жерінің көп аймақтарынан, тіпті өзіміз тұратын Қалжыр өзені бойынан, Былғары – Табыты аулынан, Ақжайлау қорымы, Шөптікөл аймағынан көне тарихи деректер табылып отыр.

Қазіргі кезеңде туған жерге, оның сан ғасырдан бері жалғасып келе жатқан тарихына үңіле қарайтын, ұғына қарайтын кезең туып отыр.

Алтай өңірінің әр төбесі, әр тасы көне дәуірден сыр шертеді. Алтай өлкесі – құпиялы аймақ.

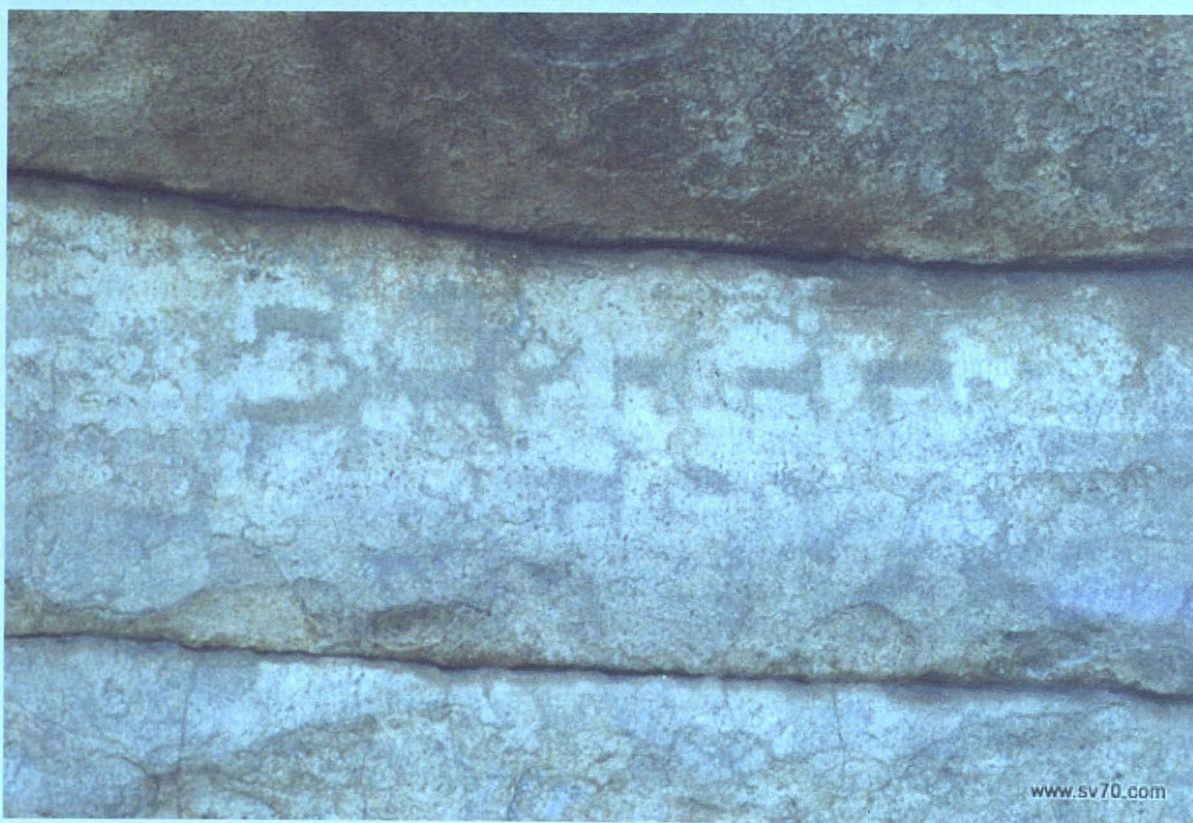

Алтай өңіріндегі тасқа түсірілген петроглифтер

## БІЛГЕНІҢІЗ КӨП, БІЛМЕГЕНІМІЗ ОНАН ДА КӨП

### Өлі мен тірі

О дүниелік болған, дүниеден өткен адамдар жат па? Бөтен бе? Олар осы жүрген ұрпақтың бастауы, жол басы емес пе? Бүгінгі ұрпақтың масайрап жүргені өткеннің шарапаты емес пе? Қазіргі жер басып жүрген ұрпақтар, біздер де мәңгілік емеспіз ғой. Біз де дүниеден озамыз, біз де ұмыт боламыз. Дүниеге келдік, кеттік, белгісіз болдық. Осы жерде бір **СҰРАҚ** тұр емес пе?

Өлдің-өштің!! Осы қалай?!

Артыңда ізің қалды ма? Адам өмірден өткеннен кейін ұмыт болып кетеді екен. «Неге солай?»- деп көп ойладым.

Жолдас, дәмдес, сыйлас адамдары да ауызға алып отырмайды екен. Оны көріп жүрміз.

Өз бала-шағасы, ұлы-қызы да «Солай болып еді», «Солай деген еді»,- деп сөз арасында болса да айтып, еске алып отыру өте сирек. Әлде біздің елдің салты солай ма? Әлде түсінік деңгейіміз солай ма? Ізім қалды деп нені айтуға болады?

Өмірді бос өткізіп, нан тауып жеп жүре бергеніміз бе???

### Қайран көңіл

Адам баласында көңіл деген бір сезім бар. Қарын аш болғаны түк емес, көңіл тоқ болса, ол жан қанағаты.

Көңілі таза  
Көңілі жақсы  
Көңіл көтеру  
Көңіл айту  
Көңіл сұрау  
Көңілі жарым  
Көңілі соқпау  
Сезімтал көңіл

Қайран көңіл деген түсініктер тегін шықпаған. Сондағы «көңіл» деген не?? Сол «көңіл» деген ұғым тегін айтыла бермеген. Көңіл ақылға да бағынбайды, жүрекке де жүгінбейді, өзінше бір түйін, түйіншек!

Ақылмен жұбатып, сөзбен уатқанға да көне бермейді.

Жақсы көңіл, яғни көтеріңкі көңіл. Ол – денсаулық кепілі. Ол – құлшыныс, күш қайрат көзі. Көтеріңкі көңіл оңды қадамға жетелейді.

-Ал көңілі жарым адам мұқалған болат секілді, - деп ойлаймын. Көңілді тоздыратын қиыншылық емес. Қиынды жеңуге болады.

Көңілді тоздыратын кедейшілік емес, барыңмен базар емеспіз бе?

Көңілді тоздыратын, жаралайтын, жүдететін: келеңсіздік, кереғарлық, үмітсіздік.

Көреген көз, сезімтал көңіл түсінігі бір жерден шығатын сәттер болады. Бұл сәттерде адам пайдалы, дұрыс шешімдер жасайды.

Көз көріп, ақыл түсінген нәрсеге (жағдайға) көңіл бағынбайды. Мұндайда адам шаршайды, бұрыс кетіп, қате шешімге ұрынуы мүмкін.

Көңілге алғанның бәрі өмірде орындала бермейді. Оған опық жеменіз. Ақылға бағыныңыз. Көреген көз, сезімтал көңіл, сабырлы ақыл бір-біріне серік болсын!

## Ой

Адамның ойлау жүйесі үнемі – тоқтаусыз, әрекет үстінде болады. Адам оймен қорытып, оймен даярлаған қорытындысын сөзбен, іс-әрекетімен, еңбек тәсілдерімен жүзеге асырады.

Бірақ адам ойы ұшқыр. Ойды тежейтін құрал - ақыл.

Адамды мас ететін де, қас ететін де ой. Ой деген сезімнің жетегінде кете берсең, ойға келгенді істесең, ақыл кенже қалады.

Ойды ақылдың елегінен өткізіп отыру парыз. Сонда ғана ақыл кемелденеді.

## Ақыл.

Ақыл – адамның басшысы.

Ақыл – қазығың  
Ой – өрісің  
Сабыр – қорғаның  
Ұят – күзетшің  
Талап – жетекшің  
Кәсіп – жолдасың  
Халық – сынаушың

Осы жеті қасиеттің ауқымы өте кең, өте терең. Одан асып кететін адам баласы болмаса керек. Бұл жеті қасиеттің әрқайсысына ақыл ғана басшылық ететіні анық.

## Елу жылда ел жаңа

Ерте кезден қалған «Елу жылда ел жаңа, жүз жылда қазан» деген аталы сөз бар.

«Елу жылда ел жаңа»– Елу жылда аға буын өтеді. Жаңа ұрпақ орнын басады. Ел жаңарады. Ескі буын азаяды.

Яғни, ұрпақтың ауысуы, жаңаруы деп түсінсе болар.

«Жүз жылда қазан» – Жылдар жылжып, заман ауысады, қоғам жаңарады. Тіршілік қатынастары өзгереді. «Қазан» сөзі, бұл жерде «Қоғам» деген ұғымды білдірсе керек. Қоғамның, заманның ауысуы, өзгеруі.

Яғни, қоғамдық өзгерістер жайлы ұғым десе болады.

Бұрынғы кемеңгер, даналардан қалған философиялық тұжырымдар, ой-түйіндер деп ойлайық.

## Ана күдіреті

Ананың балаға деген сезіміне, қайрат, күшіне сай келетін, онымен теңдесетін еш күдірет жоқ. Батыр да, балуан да, азулы да, тырнақты да ана күдіреті алдында әлсіз.

Ол мейлі адам ана болсын, құс ана болсын, аң-жануарлар анасы болсын, тіпті өсімдік ана болсын барлығында да балаға, ұрпаққа деген қуат өз жаратылысынан, өз шамасынан әлде қайда биік. Мұндай дара қасиетті Алла тек ана атаулыға ғана берген деп ойлаңыз.

Ана - өмірдің, өсудің тірегі!

Ана – ұрпақты, ғұмырды жалғастырушы Күдірет!

## Ел тірегі - ер бала

Өмірге келген ер бала, кішкентай сәби. Ол – үміт. Ол – болашақ. Ер бала – елдің, жердің қорғаны. Өрісте малдың, төскейде дәннің қормалы.

Ер бала - ұрпақтың, атаның жалғасы. Яғни, болашақтың жалғасы, өмірдің арқауы. Өмірдің тұтқасы.

Бұрынғы бабаларымыз бес жасар баланы басына тымақ кигізіп, көтеріп атқа қондыратын. Қолына қамшы беріп, тізгін ұстатады. «Міне, сен енді азамат болдың»,- деп жоралғы, ырым жасайды. «Атқа шауып жүрген кезі» деп, жол ашар той жасап, үлкендердің алғыс, батасын әпереді.

«Үлкен азамат бол», «Таудай бол»,- дейді ақсақалдар. Байқап отырсақ, осының өзі тек қана бір қызық, дүрмек емес. Үлкен тәрбие, ұғым, тағылым екен. Таудай бол дегеннің өзі таудай ғұмырлы, таудай биік, таудай салмақты, таудай еңселі, орнықты бол деп айтылған мағынасы терең асыл сөз.

«Азамат бол, көп жаса»,- дейді. Жаңа қанаттанып келе жатқан сәбиге бұл да ой салатын, жастың жанын биіктетіп, қанат беретін сөз екен.

Есті болатын бала осы бір ұлағатты істен өзіне үлкен түйін жасап, ой түйері сөзсіз. Сәби шақтағы ой-түйін бекем де, берік болатыны да белгілі.

Сәбидің кішкентай жүрегі үмітпен нұрланып, - Мен енді Азаматпын!- деген жауапкершілікті ұғына бастамай ма?

Батыстың бір ұлағатты ғалымы «Бала шамшырақ, оны жаға білу керек»- деген екен.

Жас ұрпаққа аса қажетті білім, ол – халықтық педагогика. Мысалы: Көк шөпті жұлма, суға түкірме, кір затты суға ағызба, құстың ұясын бұзба, құстың балапанын өлтірме, отынды теппе, малды аяғыңмен теппе, күлді аяғыңмен баспа,-дейді. Сонда әр заттың өзіндік киесі, қасиеті бар екенін, оның адамға да әртүрлі зиянды әсері болатынын ескертіп отыр ғой. Құсты өлтірме, шөпті жұлма, суды ластама дегені, табиғатты тоздырма дегені екен. Соның бәрін «Өзіңе жаман болады», немесе «Жаман болады» деген сөзбен ғана ұғындырады.

Міне, үлкен тәрбиенің, өнегенің қайнар көзі болатын осы бір асыл салттымыздың орны толмай жүргені анық.

## ҮШ ТҮЙІН

### Бірінші түйін

Күллі ғаламның өмір сүруі – сананың жемісі. Барлық жаратылыстың түп себебі жаратушының білім, құдыреті мен шеберлігінде.

Ерте кездегі ғұлама ғалымдар әлем және жаратылыс заңдарын зерттеген. Аса білімдарлық пікірлер мен дәлелдер қалдырған. Араб, Грек, Парсы, Еуропа ғалымдарының ашқан ғылыми жаңалықтары ұшан-теңіз. Ол жаңалықтардың көбі бүгінгі дамыған қоғамда, дүние жүзі халықтарының қолданысына (жарады) кіріп отыр.

математика	электроника
медицина	электротехника
астрономия	атом, молекула
геология	кибернетика
химия	механика

Сондай ғұлама ғалымдардың ашқан «Бүкіл әлемдік тартылыс заңы» , «Түрлердің табиғи сұрыпталу заңы», «Денелердің атомдық бөлшектерден тұратындығы, атомның да әрі қарай бөлінетіні туралы ілімдері», әлем сырын тануда, табиғатты адамзаттың игеруіне өте маңызды ролі болғаны белгілі.

Бірақ түпкі жаратушының құдіретті білімімен салыстырғанда, бұл ғылыми жаңалықтар тым аз, әрі әлсіз.

Дәлел – әлемде 18 мың галактика (ғалам) бар екендігі көне кітаптарда айтылады. Әр галактика бір-бірінен бөлек кеңістікте орналасқан. Әр галактика өз ішінде бірнеше күн системасынан құралатыны жайлы болжамдар ғана бар.

Сол 18 мың ғаламның өмір сүру заңдылығын кім реттей алады? Денелердің молекулалық бөлшектерден құралу, ыдырау, қайта бірігу заңы қалай? Бүкіл әлемдік тартылыс заңы, денелердің бірін-бірі тарту заңы, оның түп себебі неде?

Тіпті әлем дегеніміз не өзі? Не үшін жаратылған, қашан жаратылған? Бұл жаратылыстың басталуы, ақыры қашан? Міне, осының бәрінің түп себебін – жаратушы, құдіреттілік ғана біледі. Сол Ұлы құдірет қайда???

Міне осындай шексіздік пен тереңдікті кім зерттеп дәлелдей алады. Және бұл мүмкін бе? Дүние – тылсым! Барлығы сол дүниенің өз заңына тәуелді емес пе? Шынайы ұғынатын болсақ, жаратылыстың біл дегенін біліп, үйрен дегенін ғана үйреніп отырған тәріздіміз.

Одан асып кетсе алмаймыз. Дүниеге бір туар адамдарды жіберіп, оның санасына болатын үлкен өзгерісті кіргізеді (ғылым жаңалығы, техника өзгерісі т.б.). Осылай үлкен ғылыми жаңалықтар өмірге келген. Әйгілі ғұламалар пайда болған. Мысалы: Грек, Вавилон, Египет (Мысыр) елдері, Араб (Бағдат) елдері орта ғасырда ғалымдар мен кемеңгер, ғұламалар Отаны болуы неге? Қазіргі кезде дәл сол елдерде, сол халықтарда кемеңгерлік, ғұламалық неге азайып кетті?

Орта ғасырлық сәулет өнері ғажап емес пе? Бүгінгі техникалық прогресс заманындағы құрылыстар сол кездегіден мықты да емес, артық та емес. Көпшілігі әлі сол көне үлгілерді негізге алады. Соған аз да болса үқсатуға, соларша өрнектеуге, көркемдеуге әрекеттенеді. Неге бұлай?

Дүниеге бір туар адамдарды жіберіп, дүниеге және тарихқа, мемлекет құрылыстарына өзгеріс әкеледі. Сол өзгерістің себептерін, жолдарын жаңағы - ұлы адамның санасына кіргізеді. Мысалы: Аттила жорықтары, А. Македонскийдің жорығы, Шыңғысхан - моңғол шапқыншылығы, Наполеон, Гитлер, Карл Маркс пен Ленин, ел басымыз Н.А. Назарбаев та осындай тұлғалар. Бұлар – Алланың арнайы жіберген, жүз жылда бір туар адамдары. Бәрі құдіретті жаратушының әмірімен болған – іс. Ешкім де құдайдан көрмейді. Бірақ осы өзгерістер мен оқиғаларды пәнде, адамзат бірінен-бірі көретіндей етіп істелген.

Барлығы бір Алланың асқан құдіреттілігімен жасалған.

## Екінші түйін

Адам өлген соң, ол дүниеде екінші бір түрлі өмір барлығы айтылады. Бұл шындық па? Шынында еш нәрсе бардан жоқ болмайды, жоқтан бар болмайды. Ол тек бір түрден екінші түрге ауысады. Бұл – ғылыми тұрғыда дәлелденген пікір.

Адам өлген соң дене топыраққа айналады. Бұл – дененің екінші күйге ауысуы.

Сол топыраққа айналу, ыдырау, бұзылу кезінде денеден май, тұз, газ, минералды заттар (шіру үрдісі) бойынша бөлінеді. Ол заттар топырақ арқылы шөп, не бұта, не ағаш тәрізді өсімдік дүниесіне ауысады.

Бұл – дененің үшінші күйге ауысуы. Сол өсімдікті, шөпті, жемісті мал жейді, басқа жануарлар жейді. Енді шөптің құрамындағы әлгі зат жануар денесіне кіреді.

Бұл – дененің төртінші күйге ауысуы. Жануардың, малдың сүтін, етін адам пайдаланады. Осылай жаңағы зат қайта айланып адамдар денесіне кіреді.

Бұл – дененің бесінші күйге ауысуы. Сонда адам тірлігі бірде топырақ, бірде өсімдік, бірде жануар, одан адам өміріне ауысып жалғаса береді, қайталана береді деп ойлаймын. Өлген соң да қайта тірілу болады дегенді мен осылай болар деп (ойлаймын) түсінемін. Осы өзгерістің әрқайсысында тіршіліктің нышаны жалғасып, табиғаттың, жаратылыстың заңына сай ауысып жатыр емес пе?



Діни түсініктерге қарасақ, адам ол дүниеде ас ішпейді, киім кимейді, сөйлеспейді деген пікір айтылған. Осындай күйде дүниенің акырына дейін не жұмақта, не бейіште мәңгі жүреді екен.

Бұл – бекер. Мағынасыз және мәнсіз наным. О, дүниелік болған адамдар (сан миллиард, тіпті одан да көп) сол жақта жүреді деген түсінік – бекер. Ондай мағынасыздық жаратылыс заңына қайшы келеді.

Әрбір тірі зат, тіршілік иесі: аң, құс, мал, өсімдік, адам бәрі де өліп топыраққа айналуы заңды. Олай болмаса, жер тіріні асырай алмайды.

Жер тозады. Барлық өсімдік дүниесі, жануар әлемі, жәндік, адам – бәрі де жерге қайта баруы керек. Ол шіріп, ыдырап жер анаға қорек береді.

Жаратылыстың (тіршіліктің) алғаш басталуында жер бетінде жабайы жануарлар үйір - үйірімен жүрген. Аң мен құс жер бетінде жыртылып айырылғандай болғаны анық. Түрлі жемістер далада өсе беретін.

Адамзат пайда болды. Соның бәрін ішіп-жеп тауысты. Табиғатта азықтық заттар азайып, таусыла бастаған соң, қазіргі кезде малды, құсты, жемісті, астықты қолдан өсіреді.

Табиғаттағы тіршілік иелеренің ішіндегі ең жыртқышы – адам. Судағы балық, жылан – шаян, тіпті өте нәзік жәндік араның балына дейін адамның азығы.

### **Үшінші түйін** (Аура – тіршілік тірегі)

Ендігі бір түйін. Ол – жан. Жан – организмнің біртұтастығын ұстап тұратын тылсым күш. Жан өле ме? Адам не жануар денесі тірлігін тоқтатқан кезде, жан да тірлігін тоқтата ма? Әлде ол бір белгісіз кереметпен денеден бөлініп, әлемді кезіп жүре бере ме? Жан өзі денеден болса, ол қай ағзаға орналасқан? Ол, яғни жан - мида жоқ, жүректе жоқ, қан тамырында жоқ, тыныс жолы, ауа алмасу жүйесінде де жоқ. Бұлардың барлығы да тіршіліктің рет жүйесімен өз қызметін ғана атқарып тұрған ағзалар.

Менің түсінуімше жан бар екені шындық (көне болжамдарда шыбындай жан, жанның салмағы 4,5 грамм, не 15 грамм деп әртүрлі анықтамалар беріліп жүр).

Бірақ, ол адам денесінен тыс, дене мен аура аралығына орналасқан. Сондықтан жаратылыс ғылымы да, теология ғылымы да осы күнге дейін жан тірі дененің ішінде болады. тіршілік тоқтаған кезде ғана денеден бөлінеді деп дәлелдемек болғанымен, нақтылы жан қай жерге орналасқанын анып айтқан емес.

Ең алғаш жыбыр еткен тіршілік көзі, яғни жан, қалай пайда болған?

Адам денесінің әр бөлігі қазір ғылымға аян. Барлық дене бөлшектерін алып, ауыстырып, орнына қайтадан салуға да мүмкіншілік бар. Ауырған ағзаны сау ағзамен алмастыра да біледі. Сонда жанды (егер ол денеден болса) неге алмастырмасқа? Бірақ қазіргі ғылым да, медицина да жанды таба алмайды ғой.

Жан – адам денесі мен, аурасының арасында орналасқан тылсым қасиет. Адамның өмірі, тірлігі аяқталарда, адам ауырмаса да, еңбек қабілеті, ойлау қабілеті, ас қорыту, ұйықтау қабілеті бәрі дұрыс болған жағдайдың өзінде де, аура адамнан бөлініп кететіні өмірден белгілі. Сонда аурамен бірге жан да денеден алыстай береді.

Ондай сәттерде адам бір өзгерісті сезгендей, өзіне түсініксіздеу бір сезімде болады. Бірақ өзін – өзі айырып ұғына алмайды. Мінезінде ісінде томаға тұйықтану, алаң болу, ұмытшақтық, тарылу, түңілу, шаршағыншық т.б. өзгерістер байқалады.

Өмірде адам машина апатынан, не суға кету, не улану, не үсіп, тоңу тәрізді биологиялық емес ажалдармен өлетін жағдайлар көп кездеседі. Осындай адам өлімі боларда, аура (немесе тірек) бір жұма бұрын, кейде бір ай бұрын, кейде тіпті бір жыл бұрын адамнан бөлініп кетеді. Бірақ адам өзінің қызметін, еңбек әрекетін тоқтатпайды. Бәрін бұрынғыша атқарып жүре береді. Бірақ бұл – жан ұшырып жүрген «Сұлдер тіршілік». Кейде адам өзінің

жоғарғыдай жағдайға кіргенін өзгеге сездірмеуге тырысатын психологияға ауысуы да мүмкін.

Бірақ менің аурам азайған, жұқарған екен деп ойлай қоймайды. Ойлай алмайды.

Осындай мінез-құлқында, іс-әрекетінде өзгеріс байқалып, артынан әйтеу бір себептен қайтыс болған адамдарды көзбен көрдік. Сонда үй-іші, туыстары, не еңбектес жолдастары мынандай пікірлер айтып отырғанын талай естідік. Мысалы: «Өзі бір жылдай болды тарылып, өзгеріп кетіп еді», - дейді. Немесе – Біраздан бері тұйықталып кетіп еді, осылай боларына көрінген екен, - дейді. Немесе – Биыл жанталасып, пысық болып кетті ғой, осылай боларын сезген екен, - деседі.

Міне адам мінезіндегі осындай өзгерістер аураның жоғалуы немесе жұқаруы кезінде болады. Әйтпесе адам мен сондай уақытта жол апатына ұшыраймын, немесе суға кетемін, не уланып өлем дегенді қайдан ойласын. Адам күні бұрын ондайды сезбейді ғой. Сезіп, біліп тұрса ондай нәрсеге жоламаған болар еді.

Жанның тылсым қасиетін біліп – ұғынуды, Құдірет иесі адам баласына жазбаған. Онда адамзат, пендешілікпен үлкен қателіктерге ұрынатынын біліп отыр ғой – Ұлы күш.

Мұндай ілімді адам білген болса, біреудің жанын алып, екінші біреуге ауыстырып беруден тайынбас еді. Адам жаны жайлы құпия – ашылмаған ілім.

Бұл жазып отырғаным менің өз ойым ғана. Өзіме түсінікті ой қорытындыларым. Омірден, жаратылыстан ұғынған, аңғарған ой түйінім.

Бұл үш пікірдің ешқайсысын біреуден естіп, біреуден ұғынып та отырғаным жоқ. Ғылыми кітаптар мен ғылыми еңбектерге де сүйеніп айтқан сөз емес. Жаратылыс пен ортадан, тіршіліктен өзімше ұғынған ғана ой түйінім. Алла жіберген ой – түйін десе де болады.

- Бұл не жазып отыр? – дейтіндер де болар. Бірақ мен осыны жаздым. Сіз не дейсіз? Өзіңіз қалай ойлайсыз? Аура түгелдей адам денесінен бөлінген кезде адам тірлігі тоқталады. Адам тіршілігі жайлы ғылыми ой-пікірлер терең ғой. Оған таласымыз жоқ. Бірақ сол ғылыми дәлелдеулердің өзінде, бір көмескі жақтары байқалып тұратыны рас. Айта кетер болсақ, алғашқы бір клеткалы жәндіктердің денесінде жыбыр еткен жан (тірлік белгісі) қалай пайда болған? Дененің тірілуі дегенді қалай ұғынуға болады? Және дәл осы бір кезенді түсіндіріп, дәлелдеген ешкім жоқ.

Өзіңіз ондай түсінікті естіп, немесе оқып көрдіңіз бе?

## ДҮНИЕ – ЖАЛҒАН

Сөз иесі – Мешелқызы Макен

Өлшемі өміріңнің күн екен ғой,  
Жылыстап өте шығар жыл екен ғой.  
Адамзат тіршіліктің гүлі екен,  
Аялдап, аз күн тұрар біздер қонақ,  
Дүние бір ғажайып нұр екен ғой!

- Көз салшы айналаңа бұл қалай? - деп,  
Байқасаң білгеніңнен білмеген көп,  
Дүние тылсым – терең жұмбақ болса,  
Әр нәрсе біз білмейтін сыр екен ғой?

Жел соғып, су сылдырлап, құс сайраса,  
Төгілген әсем сазды жыр екен ғой?  
Жазбаған пендесіне бәрін білу,  
Адамзат азғана күн тірлік етіп,  
Ілесіп бұл өмірдің ағымына,  
Аз уақыт тіршілік жасап жүр екен ғой!

## ОЙ ӨРНЕКТЕРІ

(Әр кездерде жазылған өлеңдерім )

### Өмір – сана

(терме)

Бір жаста тілің шығар қадам басып,  
Бір тұрып, бір жығылып, асып-сасып.  
Ойыншық, сылдырмақты қызық көріп,  
Жүгіріп, қызыл-жасыл ойнап асық.

Бес жаста ұғынарсың әр нәрсені,  
Бірін біліп, бірін білмей көп нәрсені.  
«Анау не, неге бұлай» - деп сұрайсың  
Білсем деп, ұғынсам деп дүниені.

Он жаста алды-артыңа қарамайсың,  
Қолғанат, жас өспірім балақайсың.  
Барып кел, көріп келден аса алмай  
Тіршілік кәдесіне жарамайсың.

Он бесте тұрған кезің болайын деп,  
Алаңсыз өсіп-жетіп толайын деп.  
Арман мен қиял қуып, мақсат алыс,  
Қайтсем де бір тұғырға қонайын деп.

Жиырмада азаматсың ақыл ойлар,  
Айнала дүниеге терең бойлар.  
Жастық шақ, ақыл, қайрат бойға  
сыймай,  
Өмірдің гүл жазира тойын тойлар.

Отызда ойға аласын,  
Тірліктің әрбір саласын.  
Көрсем, білсем деген ой,  
Қаласы мен даласын.  
«Ел қатарлы болсам» - деп,  
«Қатарда өсіп толсам» - деп,  
Әр тарапқа барасың.

«Қырықта жүрдік қырам» деп,  
«Кезекті жерде тұрам» деп,  
«Тауда болса қопарып,  
Ағынды кейін бұрам» - деп.  
«Додаға түссем бак сынап,  
Жарыста озып шығам» - деп.

Жақсыны да көресің,  
Жаманды да көресің.  
Тас жұтсаң да тәуекел,  
Қайратыңа сенесің.  
Қырық деген жасыңыз,  
Өрге жүзсе тасыңыз.  
Бабына келген тұлпардай,  
Баптауы мықты сұңқардай,  
Әр биіктен асыңыз!

Өмірдің аттап белесін,  
Елу жасқа келесің.  
Айналаңа қарасаң,  
Өзіңнен туған жас бала,  
Ер жеткенін көресің.  
Қызыңды беріп қияға,  
Ұлыңды отау бөлесің.  
Қолыңа берсе әкеліп,  
Немеренді өбесің.  
«Сәбидің тілі бал» деген,  
Күнде бір қызық көресің.

Алпысқа жасың келгенде,  
Кәрілік келіп жағалар.  
Артыңнан өскен жас буын,  
«Тәрден орын берсек»- деп,  
«Биіктен сізді көрсек»- деп,  
Үлкен тұтып ағалар.  
Артыңда ізің қалды ма,  
Бақытың өрлеп жанды ма?  
Көңілде тасқын көп арман,  
Сағасына барды ма?  
Не тындырдың, не көрдің,  
Не атқардың, не білдің?  
Уақыт өзі таразы,  
Безбенге салып бағалар.  
Осымен алпыс кетеді,  
Жылдар да жылжып өтеді.  
Қарқарадай қайқайып,  
Жетпіс те сізге жетеді.

Жетпіске жетсең ғұмыр боп,  
Жемісінді көресің.  
Асықпай бәрін саралап,  
Кең ойланып, кең толғап,  
Мәуесін алып тересің.  
Аллаға айтып алғысты,  
Ақ сақалды баба боп,  
Алдына келген жастарға  
Ақ батанды бересің.  
Кейінгі ұрпақ кішіге,  
Белгілеп алып межесін,  
Абайлап, ұғып өресін.  
Шешілмеген түйіннің,  
Шешімін айтып бересің.  
Сөздерің болсын нақылдай,  
Бұлжымас, айқын ақылдай,  
Көңілге сыйып, сайма-сай!

\*\*\*

Сексен мен тоқсан жасқа келгенім  
жоқ,  
Өнерін ондай жастың көргенім жоқ.  
Көзбен көріп, көңілмен ұқпағанды,  
Сипаттап сұлу сөзбен өргенім жоқ.....

Уақыт бір орнында тұрмас мығым,  
Мендағы жыл мен жылды  
алмастырдым.  
Өмірден түйгенімді сабақтай кеп,  
Бұл сөзді ары қарай жалғастырдым.

\*\*\*

Сексенде жас ұлғайып ғұмыр озар,  
Өмір ғой бір азғана үнем созар.  
Қол, аяқ, көз бен құлақ құралдарың  
Көнерген дүниедей бәрі тозар.  
Бұл жаста сыйлайтұғын балаң болса,  
Көңілі ата-ана деп алаң болса.  
Құрметтеп ұрпақтарың бабамыз деп,  
Кәмшаттан көмкергендей жағаң  
болса.  
Онда сіз бақыттысыз арманы жоқ,  
Жүрген жол, өткен өмір көңілге тоқ.  
Саралап, ой есебін отырасыз,  
Әрине, мұндай жасқа келген шақта,  
Адамға дүние-байлық қажеті жоқ.

Тоқсанға таман келсеңіз,  
Ерттеген аттай желсеңіз.  
Көңілің болар даладай,  
Қайратың болар баладай.  
Қажымаңыз мұқалып,  
Кәрілікке қарамай.

Жүзге жасың келгенде,  
Бір ғасырды көргенде,  
Ұзақ өмір осындай,  
Өзіңізге бергенде.  
Тірілермен ауылдас,  
Өлілермен қауымдас.  
Бір өзгеше күй кешіп,  
Дауасы сірә, табылмас.

## Домбыра

Бабалар мирас еткен, домбырасы,  
Өзіңсің, халқымыздың бір мұрасы.  
Балдай әуен төгіліп көмейінен,  
Күмбірлеп асау толқын күй арнасы.

Домбыра, қазағымның өнерісің,  
Жалғасқан сан ұрпаққа кең өрісің.  
Ән мен жыр, күй мен дастан теңіз болса,  
Шалқыған дарияның кемерісің.

Қос ішек, жалғыз тиек, сегіз перне,  
Он саусақ сипап, ойнап дем бергенде.

Төгілтіп сазды әуен, жыр нөсерін,  
Шешенге сөз, жүйрікке жол берген бе?

Домбыра, асыл мұра халқымызға,  
Жарасып әдет-ғұрып салтымызға.  
Әр үйде күмбірлеген, ақ домбыра,  
Ыстық-ақ үлкен-кіші, жалпымызға.

Сегіз перне, қос ішекті, домбыра,  
Мұра болған бұрынғыдан соңғыға.  
Құйқылжытып күй төгеді ұрпағың,  
Кеудесіне домбырасын қондыра.

## Өз тілім, өзегісің өмірімнің

Ана тіл, ардақтысың, асылымсың,  
Талай жыл арна таппай басылыпсың.  
Өткеріп қилы заман, қиын күндер,  
Қайтадан санатыңа қосылыпсың.

Ана тіл, қайта оралдың халқымызға,  
Жаңарып әдет-ғұрып салтымыз да.  
Кешегі тоқыраудың заманында,  
Бүйтіп ел болмас едік қалпымызда.

Ана тілім, ата-баба жасаған,  
Сол бабалар көріп тұр ма тасадан.  
Жердің, судың атаулары өзгеріп,  
Қиянатты ана тілге жасалған.

Ана тілің онын тауып қоғамнан,  
Түлеп өсіп, кемелденіп көркейсе,

Сонда ғана, берік болар босағаң!

Ана тілім, қайта келдің тұғырға,  
Мемлекеттік тіл боп бекіп жуырда.  
Міндет ауыр, мақсат алыс, жүгің көп.  
Сәтті кадам! Кіріс енді, белді бекем буын  
да!

Өз тілім, өзегісің өмірімнің,  
Өз тілім, көктемісің көңілімнің.  
Биіктеп ел өресі өсер еді,  
Асқақтап өктем шықса сенің үнің.

Өз тілім, қасиетті ана тілім!  
Ұқтырған санамызға өмір сырын.  
Өзіңе шашу еттім бұл шумақты,  
Көргем жоқ өлең жазып бұдан бұрын.

1992 жыл, Қалжыр аулы.

## Тіл қоғамы

Қадамың құтты болсын, «Тіл қоғамы»,  
Бұл дағы жақсылықтың бір қадамы.  
«Аманат», «Ана тілі» газет шықты,  
Журналым «Парасат» атты жәнедағы.

Жуықта газет шықты «Ана тілі»,  
Бірталай шертілер-ау тілдің сыры.  
Көбейсе газет-журнал ана тілде,  
Бұлдағы салиқалы істің бірі.....

Қазағым сөз қорына кедей емес,  
Билер мен шешендер де құрған кеңес.  
Халықпен сөз де бірге есейеді,  
Жетіліп қойнауында тарих белес.

Шешендер сөздер айтқан сары алтындай,  
Бастауын даналықтан алатындай.  
Билермен жыраулардың айтқандары,  
Әлі де мұрағатта тұр таратылмай.

1993 жыл 7 сәуір.

## Шетте жүрген қазақ бауырларымызға

Келіпті шетте жүрген бауырымыз,  
Бір мекен Алтай менен Сауырымыз.  
Ол жақта, бізде де бар оқығандар,  
Білім мен біліктерін ұштастырып,  
Зиялы бірге болса қауымымыз.

Марқайып кемелденген халқымыз да.  
Сақталған дастархан мен салтымыз да,  
Бірігіп шетте жүрген ағайындар,  
«Біз қазақ!» – деп, ұрандап үн қосатын,  
Ұрпақтар қалса екен артымызда.

## АЙТЫС АҚЫНДАРЫНА АРНАУЛАР

### Айтыс

Көргенде көңіл өсіп, көз тояды,  
Айтыс деген бір ғанибет іс болады.  
Жүйріктер неше алуан сөз шебері,  
Қоғамның үні болып толғанады.

Сойлейді ел атынан, жұрт атынан,  
Шумақтар тәй-тәй басып жаңа туған.  
Ақынның зердесінен түлеп ұшып,  
Шабыт пен толғаныстан жаратылған.

Өзі актер, өзі әнші, өзі ақын,  
Халқына жан-тәнімен болған жақын.  
Ақын ғой қай кезде де от ауызды,  
Өмірге үн қосатын, жаны жарқын.

Ортаға шығады сөз кемеңгері,  
Көркейіп өсе берсін өнерлері.  
Бұрынғы айтыстармен салыстырсақ,  
Жетіліп кемелденген сөз өрнегі.

Сайысқа түседі екен жүйрік нелер,  
Жаңарып қайта туған осы өнер.

Өмірден арна тауып, өріс алып,  
Ұрпаққа жалғасса екен енді келер.

Ақындар, оңғарсыншы маңдайыңнан,  
Төгілген сөз маржаны таңдайынан.  
Айнұр мен Құралайдай қос сіңілім,  
Шолпандай жарқырай бер таңда туған.

Топ жарып жүлде алған, қарақтарым,  
Орындалсын ақ тілек, талаптарың.  
Өнердің биігіне самғағанда,  
Талмасын қатар ұшқан қанаттарың!

Айнұр да «Әпкем» деп ұмтылады,  
Көңілінде Құралайдың сыр тұнады.  
Екеуің туыстай боп бірге жүрсең,  
Шарықтап аспан – көкте жыр тұрады.

Сөз айттың салихалы қауымыңа,  
Киелі Алатаудың бауырында.  
Кезіккен шаршы топта, қос қарлығаш,  
Жұлдемен оралдыңыз ауылына.

Өскемен, 2003 жыл.

### Айнұр Тұрсынбаеваға

Арқалы болса ақын – ол,  
Түйдектеп сөзді қозғайды.  
Сөзді білген солай деп,  
Әдептен, және озбайды.  
Айтар ойды салмақтап,  
Сөз аяғын созбайды.  
Тереңнен алған маржан сөз,  
Сан ғасырға тозбайды.

Әуеден түскен жасындай,  
Күңгейлі сайдың тасындай.  
Үйлесімді ойларды,

Реттеп, дәлдеп қойғаны.  
Ақ нөсердей құйылтып,  
Төгіп-төгіп жіберер,  
Шабыты кернеп бойдағы.  
Азғана сөзге сыйғызып,  
Салмақтап, сомдап жеткізер,  
Көңілге алған ойларды.

Ақ алмастың тасындай,  
Зергерден алған асылдай.  
Айналсын халқың анаңнан,  
Қыз туып берген осындай.

## Абаш Кәкеновке

(Оралхан Бөкеев тойынан кейінгі ойлар)

Айтысты, Абаш, бастадың,  
Ескен желмен жарысып.  
Домбыранды сабалап,  
Қолдарың қалды қарысып.  
Қарағым, сонша не болды,  
Шапаныңмен алысып?

Бойында үлкен өнерің,  
Дариядай таскын кемерің.  
Аңқылдап сөзді айтқанмен,  
Қарсыластың алдында  
Қайдан да білдің не дерің?  
Толысып дарын, өнерің,  
Келгенде нағыз кемелің.  
Қарсыластың жауапсыз,  
Қалдырдың талай өлеңің.

Шығыстың ақын ағасы,  
Өзгеден биік бағасы.  
Алтынды тонның жағасы,  
Қағаздан оқып білмесең,  
Өмірден тоқып жүрмесең,  
«Неше бір шешен» десең де  
Тайғанақ болар тағасы.

Кемел жасқа келіпсің,  
Доданы талай көріпсің.  
Дүниедегі біліммен,  
Толықтырмасаң өзінді,  
Сыбағаңды қолдан беріпсің.

Айшылық жерді ақындар,  
Алыстан болжап біледі.  
Күншілік жерді ақындар,  
Көзіммен сүзіп жүреді.  
Елдегі ізгі жақсыны,  
Сөзіннен ұғып жүреді.  
Төңірегін топшылап,  
Биікке шығып жүреді.  
Келсе де қандай қарсылас,  
Дәлелмен бәрін сөйлесең,  
Айтыстың осы тілегі.

Шығыстың екі ақынын,  
Шығарып еді әдейі.  
Риза ғып алыс – жақынын,  
Жыр төгу үшін әдемі.  
Ойлаған шығар өзгелер,  
Ақындар, сірә, не дейді,  
Оралхандай асылға!?

Бір ауыз сөз айтпадың,  
Алтайдың жасыл нуына,  
Арнамадың бірер сөз,  
Күмістей мөлдір суына.  
Айтыста арнау болмады,  
Мұзтаудың алғыр қыраны,  
Оралхан сынды ұлына.  
Үйде отырып, қарағым,  
Болдық-ау нәумез мұнына.

### Бір ғасырда - бір туар

Алтайдың арыс, ардағы,  
Тиді – ғой ауыр салмағы.  
Шалғайда жүріп, сапарда  
Ақырғы демі қалғаны.

Арман – ай, арман, арман –ай!  
Опасыз ба екен жалған –ай.  
Сырқатын да елемей,  
Сапарға сонау барғаны–ай.

Шығып еді – ау Оралхан,  
Алтайдың асу шыңынан.  
Ақ иықтай самғап–ай,  
Қара сөзден төгілтіп,  
Бал тамызған бармағы–ай.

Ақ көңіл жұртым, аңқылдақ.  
Бұқтырмадай бұрқанған,  
Талантынан аяулы,  
Ертерек айырылып қалғаны–ай!

Оқығанда сөздерін,  
Тарихқа терең бойладық,  
Бір Әуезов Мұзтаудан  
-Шықты ғой,-деп ойладық.

Көп еді жазары да, берері де,  
Көп еді ізденісі, өнері де.  
Алтайдың аяулы ұлы, өр тұлғалы  
Мекені туып өскен Өрелінде.

Арман – ай, арман, арман –ай!

#### **Бала ақын Ринатқа**

Сындардай нәзік бойы бар,  
Тұп – тұнық таза ойы бар.  
Шаршы топқа түскен соң,  
Жыл өткен сайын толығар.

Болар бала жасынан,  
Салмақты, сырлы сөз ұғар.  
Аман жүрсе Ринат,  
Өнерін сомдап айтыстың,  
Арқалы ақын болып шығар.

Сәтгілік біз тілейік қадамыңа,  
Лайықты адам бол заманыңа.  
Алдымен талант керек туа біткен,  
Айтыстың топтан озар адамына.

Аягөз қаласы, 2004 жыл.



## Мектеп

Мектеп қой ол – ақ арманың,  
Сәбилердің жүрегіне  
Білім нұрын себетін.

Мектеп қой ол – қара орманың,  
Жас ұрпақтың өміріне,  
Ақыл менен парасаттың  
Дән тұқымын егетін.

Мектеп қой ол – адамзатқа,  
Жақсылықтың, адалдықтың,  
Азаматтық, адамдықтың,  
Гүл өрнегін өретін.

Мектеп қой ол – шамшырағың,  
Өмір – ағыс арнасында,  
Ақ арман мен мақсатыңа  
Жол көрсетіп беретін.

10.09.1999.

## Ұстаз сыры

Арнайын бұл өлеңді мектебіме,  
Білім нұрын себе бер көктеміме.  
Ұрпақтар бақытты боп жете берсе,  
Қолымыз жеткені ғой көкте күнге.

Ұстаздың еңбегін кім ұғалғандай,  
Тебенмен таудан құдық шығарғандай.  
Шәкірті жақсы азамат болып жетсе,  
Қуанар жарыста озып ту алғандай.

Еңбегі ұстаздардың еленбеген,  
Түн ұйқы, тыныштыққа бөленбеген.  
Салқын жанды, сабырмен, үміт күткен,  
Өмір – ай жылжып, сырғып көлендеген.

## Мұражайда

Көргенде мұражайың Абай ата,  
Арнадым бір ауыз сөз, алғыс бата.  
Өтсе де талай ұрпақ, тарих белес,  
Сөзіңнен табылмаған ешбір қате.

Абай ғой – халқымыздың жан жүрегі,  
Абай ғой – тарихымыздың бір тірегі.  
Аралап Абай ата мұражайын,  
Жүрегім жас баладай елжіреді.

## Васильева мен Петрушенкоға

Айтқанмен, орыстың бір наданы екен,  
Саясаттың айтақтаған адамы екен.  
Болса егер ол зиялы, көңілі ояу,  
Орынсыз сөз айта ма, ала – бөтен.

Заманның ығына еріп елбіреген,  
Таяз пікір айтасыз желбіреген.  
«Озі надан, нашақор» деген сөзге,  
Жүрек сыздап, көзден жас мөлдіреген.

Әр елдің жұлдызы бар маңдайында,  
Өнегесі нәр болған таңдайына.  
Абайды терең оқып, меңгермеген,  
Көзі жетпей айтқан сөз, қандайына.

Шегінде аз білімнің қалып қойған,  
Депутат деп аңғармай халық қойған.  
Қолшоқпар саясатқа боламын, деп  
Өте терең қателікке барып қалған.  
Өтпелі кезең солай қалды емес пе?  
Жауабын «Желтоқсанда» алды емес пе?

«Ойламай ма, артында ел бар ғой»– деп,  
«Таудан құлар тасқынды, сел бар ғой»–  
деп.

Маған да тас лақтырып, кесек атар,  
«Ала құйын, дауылды жел бар ғой»– деп.

## Желтоқсан

Баяғы желтоқсанда қыстың басы,  
Қысылшаң, дүрбелеңдеу ел арасы.  
Жастары желтоқсанның тұтқындалып,  
Халықтың қобалжулы кәрі-жасы.

Қытымыр заман еді сырты сұлу,  
Оңай ма саясаттың сырын ұғу.  
«Отан!» – деп, «партия»,- деп зыр  
жүгірдік.  
Мақсатын келер күннің қиын білу.

Бір бұғау адымыңды ашырмайды,  
Төбеснен ала бұлт ашылмайды.  
Жүрсек те еңбек етіп, қызмет істеп  
Көңілде бір түйткілің басылмайды.

Осындай ел басынан жылдар өтті,  
Үлкен халық басқарды, билік етті.

«Қалай болар келешек» - деп жүргенде.  
Егемендік, азаттық күні жетті.

Баянды болсын берік, қуаныш күн,  
Егеменді ел болдың енді бүгін.  
Ұрпақтар бейбіт күнде өсіп жетсін,  
Елдіктің арқалайтын ауыр жүгін.

Еркіндік еліміздің аңсағаны,  
Сәтті күн есе берсін, таң самалы.  
Суырған қынабынан ақ алмастай,  
Ашылса әр қырынан адам жаны.

Білікті азамат көп елімізде,  
Байлық пен қазына мол жерімізде.  
«Боз торғай қой үстінде жұмыртқалап»  
Алаңсыз аққу жүзсін көлімізде.

## АҚ ТІЛЕКТЕР, ҚҰТТЫҚТАУЛАР

### Асыл аға

(Бұйткен ағаның мерей тойына арнау)

Ал аға, құтты болсын туған күнің,  
Мінеки 70 жасқа толдың бүгін.  
«Әлі де өмір алда» деп жүргенде,  
Білінбей өте шықты – ау жетпіс жылың.

«Аға» деп айтқаныммен әке болдың,  
Еркелеп көлеңкенде өсіп толдым.  
Қолыма қағаз – қалам ұстағанда,  
Зерделі бейнеңізбен үлгі болдың.

Жетпіс жас ойлағанға бірталай жер,  
Екінің бірі аспас, ол - асу бел.  
Қартайып, қосағыңмен қоса ағарып,  
Үйленген Ерасылдың қызығын көр.

Ұшырдың бізді ұядан еркелетіп,  
Қалмасын қарызы деп мақсат етіп.  
Ақ орда, қара шаңырақ болдыңыздар,  
Жүруші едік сағынғанда келіп – кетіп.

### Әкеме

(Бәзікеннің 60 жасқа толған мерей тойына  
балалардың арнауы)

Аяулы, ақ көңілді, әкетайым,  
Арнайын бір азғана сөз ыңғайын.  
Жеткендей төбем көкке қуанамын,  
Өзіңді сыртыңыздан көрген сайын.  
Өсіріп, жеткізіпсіз сегіз бала,  
Сегізі осы күнде жеке дара.  
Үй болып, шаңырақ құрып, өз алдына,  
Өсіріп бала – шаға, мәре – сара.

Аркалап ағайынның парызын да,  
Қалмапсың үлкен - кіші қарызына.  
Жарасып дастарханың дәм – тұзыңмен,  
Жетіп жүр құда-жекжат, ұл-қызыңа.

Сүйеніш, қамқор болдың, көңіл бөліп,  
Қарындас, бауырларың соңыңа еріп.  
«Аға жүр, бір ретін келтірер»-деп,

Жүруші едік, әрбір істе сізге сеніп.

Ал енді зейнеткерсіз, қызығын көр,  
Алпыс жас - азаматқа бір асу бел.  
Денсаулық, ғұмыр беріп басыңызға,  
Немере, шөберенді өсіре бер.

Бұл кезде алпысқа да жасың келген,  
Бес ұлың, екі қызың құдай берген.  
Сүйіпсіз жеті – сегіз немеренді,  
Салиқалы бұл күнде қызық көрген.

Тілейміз зор денсаулық, ұзақ өмір,  
Қызыққа кенеліңіз әлде небір,  
Көп жасап, шалқып тасып отыра бер,  
Кіршіксіз, кіршалмаған, әппақ көңіл.



## Үшқан ұя сәлемі

Бір туар - Марқакөлден жалғыз шынар,  
Білімге жастайыңнан болдың құмар.  
Талап пен ізденістің арқасында,  
Ғылым да профессор атағың бар.

Қызықпай дүние, дәулет, байлық қандай.  
Алдыңа мақсат қойдың атар тандай.  
Ғылымның қиындығы сондай дейді,  
Тебенмен таудан құдық шығарғандай.

Арнаймын бір сөзімді Кеңесіме,  
Ғылымның өрлей берші белесіне.  
Тұлғаңмен, азаматтық келбетіңмен,  
Көп жылдар сақталарсың ел есінде.

Атадан дара туған тұяғысың,  
Марқаның жарық жұлдыз, шуағысың.  
Ақ күміс Қалжырыңның кәусарындай,  
Арнаймын ел – жұртыңнан мың алғысын!

1995 жыл 7 қараша Өскемен.

## Мейрашқа (еске алу)

Екі жыл қош айтқалы өзіңізге,  
Өзіндей кім көрінер көзімізге.  
Шыбындай жаным құрбан, айналайын,  
Бір ауыз «Лизам» деген сөзіңізге.

Өмірге іңкәр едің елден бөлек,  
Тоқтадың қайтып қана, қайран жүрек?  
Жүгірдім дәрі іздеп, дәрігер іздеп,  
Болмады ғой ешбірі өмір тірек.

Тұрады асыл бейнең көз алдымда,  
Еңбегін, білімің мен өз алдына.  
Еңіреп мұның бәрін жазбас едім,  
Айтпасқа дәтім шыдап, төзе алдым ба?!

Отырмын жылауменен, арманменен,  
Осы екен, өте шығар жалған деген.  
Жан рухың бізбен бірге жасайды ғой,  
Жұмақтан орын алсын барған денең.

(Лиза келініміздің атынан)

## Жыр-шашу

(Дүсіпханның 50 жасқа толған кешіне)

Қуанышым, тұңғышым,  
Басыма қонған жыл құсым.  
Келешегім, өркенім,  
Мерейлі көңіл, тынысым.  
Дәмешпен отау құрғалы,  
Молая түсті ырысым.  
Әсетім мен Олжасым,  
Немерелерім еркелеп,

«Аталап, апа» дегенде,  
Кемелге келді тұрмысым.  
Отау үйім, тірегім,  
Ақ пейілім, жүрегім.  
Жасыңа жас қосылып,  
Басыңа бас қосылып,  
Алладан болып сәттілік,  
Қабыл болсын тілегің!

Тілектестікпен ата-анаң.  
16.12.2007

### Дамилаға

Дәмешім, тыныш мінез, таза жанды,  
Қысылсам көтересің базынамды.  
Ерінбей адал еңбек, мандай термен,  
Жыл сайын кеңейтесің қазынамды.

Адамға аса керек адамшылық,  
Ойламай еш пендеге жаманшылық.  
Үлкен-кіші, ағайын баршасына,  
Қолдан келсе жасайсың жанашырлық.

Сезімің ақ, жүрегің пәк, карағым  
«Папа, мама»—деп сыйлап, қабағыма  
қарадың.

Шешілмеген іс болса, түйінің шешіп  
беруге,  
Дәмешім, әр кез жарадың.

Әсетіммен Олжасым бір тірегім,  
Елжіреп қуанады жан жүрегім.  
«Аллаға шүкірлік» - деп, тәубе етіп,  
«Сақтасын тіл мен көзден» - деп жүремін.

### Ақ тілек

(Бұл шумақтарды баламызға, Семейхан мен Гүлнарға, арнаған едім).

Қуаныш құтты болсын, қарақтарым,  
Ақ тілек орындалсын талаптарың.  
Әр биікке мақсатпен самғасаңыз,  
Талмасын қатар ұшқан қанаттарың.

Тойларың тойға ұлассын, қарақтарым,  
Ақталсын үміттерің, талаптарың.  
«Ақсақалды, сары тісті» болып өзің,  
Салиқалы атансын алған жарың.

Арнайын бұл тілекті, балам сізге,  
Ақ тілек бере көрсін сіз бен бізге.  
Бір күнім қуанышты бір өмірлік,  
50—ге 50 қосып келдім жүзге.

Адамда жүз жасаған бар ма арман,  
Мақсатқа жеткізе көр көңілге алған?  
Бір биікке өрлесең, екіншісі,  
Жетелей береді екен мына жалған.

1984 жыл 10 тамыз.

## Нүрияма

Нүриям берекеменен кеткен де жоқ,  
Алдымнан кесе басып өткен де жоқ.  
Отыр ғой отау үй боп іргемізде,  
Ол да биік бір мұрат, көңілге тоқ.

«Мама», - деп адал дәмін ұсынғанда,  
Қарағым, өзің демеп жібер десем,  
Жанымнан табыласың қысылғанда.

Анаңнан сені тапқан айналайын,  
Ылайықты қыз өсірген мұсылманға.

Адамға не болады берген-алған,  
Құйқылжып, құбылады мына жалған.  
Бас маман, денсаулыққа тәуба етем,  
Мақсатым орындалды көңілге алған.

## Назөгіме

Айнұрым, Назөгіммен бір өзгеше  
Жүрегім үзілгендей апа десе.  
Әсет пен Естай, Олжас қарақтарым  
Жүреді келіп-кетіп әлде неше.

Арнайын бір сөзімді Назөгіме  
Басып ем шаранадан өзегіме.  
Мәпелеп, еркелеткен апасынан  
Назөгім есейген соң безбейді де.

Санаған кетер күнін жолаушыдай  
«Күні ертең қандай күйде боламыз», - деп.  
«Қолында қай баланың қаламыз», - деп,  
Асқан соң орта жастан амал бар ма  
Өмірдің біздер тұрдық кезегіне.

## Ақ әжем

Ай, ақ әжем,  
Күнде - күнде бізді күтесің,  
Күнде-күнде еркелетесің.  
Шаршаттық па, апа?  
Апа, шаршатсақ сіз айтыңыз.  
Онда біз қоямыз,  
Онда тентек болмаймыз.

*Апама жазған өлеңім.  
Іңкәр, 7 жаста.  
2000 жыл, тамыз айы.*

## Бір ойым

(Мама, өзіңізге арнадым)

Үйімнен аттанғанда сол бір күні,  
Қимап ем, ата-ана, туған жерді.  
Анашым тілек етті, «Қызым»-деді,  
Босағаға қалтыр енді еркелікті.

«Басқа ел, басқа жерге барғаныңда,  
Алдыңнан мен сықылды шығар ана.  
Сыйлап өт, өмір бойы, беттен алма,  
Біліп қой, саған ене-анаң болар!».

Деп айтқан ана сөзін ұмытпаспын,  
Енемді – өз анамнан кем тұтпаспын.  
«Ене деп, айтқым да жоқ. Келеді мама» дегім,  
Тек жүрсек енді бірге сыйластықпен.

Қалайша ұмытайын сол бір сәтті,  
Келін болып түскен күннің ертеңгісін.  
Қолыма ұстатқаның, мама, сіздің  
Орамал, халат пенен аяқ киім.

Елестеп ұзақ тұрды көз алдымда,  
Анам да беруші еді осылайша.  
Алдын – ала дайындап жүргендерін,  
Қолына кеп түскенде келіндері.

«Жас анаға бала бабын үйретейін,  
Бала бағып көмегімді тигізсейін.  
Балаларым оқуларын бітірсін»-деп,  
Келгеніңіз мұндай жақсы болар ма енді.

Балаларым қашан енді келеді деп,  
«Мама!» – үйде отырсыз ғой бізді күтіп.  
Өзіміз де отырмыз, сіздерді ойлап,  
Қашан ғана тезірек жетеміз деп.

Жүрсеңіздер енді ортада тек күлімдеп,  
«Мама, папа!» – деп айтып біз жүрейік.  
Артық кеткен жерлер болса кешіріңіз,  
Ренжітпеуге тырысып, біз көрейік.

Неге екенін білмеймін өзім дағы,  
Осылайша сізге арнап жазғым келді.  
Жақсылықты біздерге көп жасадыңыз  
Алдыңызда алғысымды айтқым келді.

(Нүрия баламнан)

## Шөпиге

(Райханыма)

Семейге кетіп едін бала болып,  
Көңілің білім десе алаң болып.  
Оқыдың он жыл бойы, ғылым сырын,  
Қарағым, ораларсың дана болып.

Ата-анаң қабағыңа қарады ма,  
Қысылғанда демеуге жарады ма?  
Жүргенде сен ол жақта, құлыным-ау,  
Бойыма ішкен асым тарады ма.

Қуаныш құтты болсын, қарағым-ай,  
Шуақты, нұрлы болсын заманың-ай.

«Талаптыға нұр жауар» деген сөз бар,  
Ойлаған жете берші талабыңа-ай.

Сен көрінсең биіктен,  
Мен де қалам бір өсіп.  
Сендер озсаң жарыстан,  
Маған да тұрар жарасып,  
Бойлай берші биіктеп,  
Қайың мен талдай таласып.  
Ақ батамды арнадым,  
Бағынды тілеп, бал ашып.

## Жүрек сыры

Отыр ғой ортаңызда аяулы анаң,  
Жылуын жан-жүректің аямаған.  
Жетеуің өсіп-толып, жеті үй болып,  
Жиылып көлеңкемде саялаған.  
Аллаға мұны көріп «Тәубә» деймін,  
Қызығына өмірдің тоя ма адам.

Адамға не болады берген-алған,  
Өзгерер әр қырымен мына жалған.  
Бас аман, денсаулыққа қуанамын,  
Мақсатқа жеткізе көр көңілге алған.

Ойлаймын ақылға салып әр жүйені,  
Биігін асқар таудың күн сүйеді.  
Көз салыңыз биіктен салғастырып,  
Кешегі мен бүгінгі дүниені.

8 наурыз 2005 жыл.

## Түсімде

Берейік бұл сыйлықты өзіңізге,  
Ақыл мен мейірім тұнған көзіңізге.  
Өнер мен өлең, жырды ұштастырып,  
Тіліңнен бал тамызған сөзіңізге.

Қарағым, өнеріңді күтіп ұста,  
Бір мысал көрінеді осы қыста.  
Ақын жанды, ақ жарқын, ей қарағым,

Алланың берері көп іште-тыста.

Түсімде осыны айтып, берді сыйлық,  
Көп адамдар жүр екен үлкен тойғып.  
Қолыма ұстатқаны дардай нәрсе,  
Апарып бір биікке оны қойдық.

2000 жыл Өскемен қаласы.



Не қымбат, адам сізге, туысындай,  
Дүние тұра бермес уысында.  
Берген – алған ешкімге дәулет болмас,  
Дәнскер жақын жүріп жұғысуға.

Құбылып, құйқылжиды мына жалған,  
Көңілде жүреді ғой әр түрлі арман.  
Төртеуміз аман-есен түгел жүрміз,  
Бір тілек осы емес пе орындалған?

Тілеп жүрем Алладан,  
«Туыстарым аман болсын» - деп.  
«Қызығын көріп ұл-қыздың  
Мерейі өсіп толсын» - деп.  
Күләш және Құсыман,  
Қағазға жаздым бұл сөзді,  
Сіздер оқып жүрсін деп.

Тай құлындай тебіскен,  
Таласып емшек еміскен.  
Бірге жүріп, бір өсіп,  
Кіндігімді бір кескен.  
Ақылдасып кеңесіп,  
Бір-бірімізді демесіп.  
Өмірдің өткел белдерін,  
Бірге өрлеп, бір кешкен.  
Күләш және Құсыман,  
Сіздерге жаздым бұл сөзді.

Өтіп жатыр бұл жалған  
Әркімдердің басынан.  
Ортаңда кей күн болмасам,  
Табылмасам қасыңнан.  
Сіздер оқып жүрсін деп,  
Қағазға жаздым бұл сөзді.

29 мамыр 2005 жыл.

### Жыр шашу

(Көкенай бауырыма арнау)

Марқаның күнгейінде шуақ сүйіп,  
Өсіпті екі бала ойнап-күліп.  
Алаңсыз, сәби өмір, балдай тәтті,  
Ертеңді ойлатпаған көңіл бөліп.

Жүгіріп, асық ойнап, доп қуалап,  
Жарысып тайға мініп, топ қуалап.  
«Жеңсем деп, жетсем –ау» - деп  
талпынады,  
Ер жетіп, есейер деп ел қуанат.

Қызымет еттің елінде,  
Туып-өскен жеріңде.  
Жолдас-жора, мейманың,  
Ағайын-туыс, кәрі-жас,  
Арылмады төрінде.  
Төріңнен қонақ арылмай,  
Дастарханның жиылмай,  
Тоғыз – Тоқан ағайын  
Басын қостың бәрін де.  
Ағайының, әулетің,  
Бәріне жетті дәулетің.  
Өз қатарың құрбыңның,

Алдыңа көшін салмадың.  
Адал болдың, ақ көңіл,  
Арамдыққа бармадың.  
Енді бүгін қарасам,  
Алпыс жасқа толыпсыз.  
Сәмекей мен Сәкөктен  
Тараған үлкен әулеттің,  
Ақсақалы болыпсыз.

Тиянақ болдың кішіге,  
Аға болып, бас болып,  
Қол ұшынды ұсындың,  
Көмектесіп ісіне.  
Мұның бәрін ұқпасақ,  
Ұғып баға бермесек,  
Үлкендер жүрміз несіне.

Қайырлы болсын тойыңыз,  
Қабыл болсын ойыңыз.  
Әр тарапқа көз салсаң,  
Әр мақсатты еске алсаң,  
Биіктеп жүрсін бойыңыз.

Жездең Бәзікен, апайың Мәкен.  
Алматы қаласы, 9.05.2005ж.

## Жыр сәлем

(Жәкенай 50 жасқа толғанда)

Қарағым, құтты болсын елу жасың,  
Коптен бөлск, зиялы ғазиз басың.  
Өмірдің өткелдерін бірге кешкен,  
Қасыңда аман болсын жан жолдасың.  
Елуді аттап, жетпіс пен сексенге кел,  
Тоқсаннан жүзге таман қадам басқын.  
Анаң отыр кенжесі едің еркелеткен,  
Ер азамат болар деп үміт еткен.  
Содан бері елу жыл болыпты ғой,  
Күндер-ай, жылжып, сырғып өтіп кеткен.  
Адамның кемел жасы елу деген,  
Бір қуаныш елуге келу деген.

Бала-шаға ер жетіп, мәре-сәре,  
Қызығын ұл мен қыздың көру деген.  
Туысым қайтармаған көңілімді,  
Көтерген ауырым мен жеңілімді,  
Мерейтой бүгінгідей қызығыңда,  
Өлеңмен өрнектейін өміріңді.  
Сөз маржан көңілімде тізіледі,  
Майысып сағағынан үзіледі.  
Сыйладым соның бірін бауырыма,  
Елуге толған бүгін қызығы еді.

## Шыңғыс пен Алтынайға

Тойларың құтты болсын, қарақтарым  
Орындалсын армандарың, талаптарың.  
Арайлы, атқан таңдай болашаққа,  
Талмасын самғап ұшқан қанаттарың.

Екеуің, екі үміт жаңа жанған,  
Екеуің, екі тілек орындалған.  
Шыңғысынды үйлентіп, Жәкенайым,  
Арманың орындалды көңілге алған.

Қайырлы, қуанышың құтты болсын,  
Көңілің күннен-күнге өсіп, толсын.  
Алтынай, Шыңғысың мен екі балаң,  
Қолыңа бақыт құсы болып қонсын.

## Жол басы

«Отырсыздар, құдалар, кетеміз»— деп,  
«Аман болса Астанаға жетеміз»— деп.  
Алтынайды, қондырып қолымызға,  
«Құда болып мың жылдық өтеміз»— деп.

Бұрынғыдан қалған салт сақталғаны,  
Құда, жекжат, жұрағаттық басталғаны.

Ұлды ойға қондырып, қызды қырға,  
Ата-ананың тілегі ақталғаны.

Бірге болып қызық көрдік сіздерменен,  
Берегөр адал ниет өзгермеген!?  
Жақсылық жалғас болсын баршамызға,  
Уақыт келе жатыр біз білмеген.

1998 жыл, наурыз. Алматы қаласы.

## Алпыс – асқар

(Әлібек баламызға арналған тілек)

Қарағым, құтты болсын 60 – жасың,  
Жоғары көп адамнан ғазиз басың.  
Жүзге кел, қосағыңмен қоса ағарып,  
Қасыңда аман болсын жан жолдасың.

Ақ көңіл, адал жанды, қарақтарым,  
Үш балаң самғап ұшар қанаттарың.  
Бөленіп ұл, қызынның құрметіне,  
Ойлаған орындалсын талаптарың.

Сүйіпсің еркелетіп немереңді,  
Көтеріп, биіктетіп керегенді.  
Меймандос, бауырмалдық, кішіпейіл,  
Соларға сіңіре бер өнегенді.

Ерінбей еңбек еттің тиянақты,  
Тиянақты істерің жұртқа жақты.  
Көп жылғы еңбегіңді марапаттап,  
Өкімет ордені мен медаль тақты.

## Еркем, еркеле еркем –ай

Бетімді алғаш ашқанда,  
Нұрзипа, сені көріп ем,  
Қойныма жатып еркелеп,  
Соңымнан жүгіріп, еріп ең.  
Майлап тарап шашыңды,  
Бұрымыңды өріп ем.

Бойжетіп, өсіп, толғанда,  
Жарасымды жүрсін деп,  
Үстімдегі барымды,  
Иығымнан шешіп, беріп ем.

Бәзікенге тартқан бала едің,  
Ақ жүрегің аңқылдап,  
Тал шыбықтай майысқан.  
Қарындастарым дегенде,  
Алдыңда өскен екі ағаң  
Бәзікен мен Кеңестің,  
Қабырғасы қайысқан.

Бәрін де көрдім көзіммен,  
Баян еттіп айтайын.

Бір-екі ауыз сөзіммен  
Сыйласып өскен, қарағым  
Қалған жоқ көңілім өзіңнен.

Енді бүгін қарасам,  
60 жасқа толыпсың.  
Амантайдың түтінін өшірмей  
Ұл, қызыңды жеткізіп,  
Іргелі ауыл болыпсың.

Қызмет еттің халқыңа,  
Сыйымды болдың жалпыға.  
Ылайық болып келесің,  
Ұядан алған салтыңа.

Құтты болсын тойыңыз,  
Қабыл болсын ойыңыз!  
Алпысқа алпыс қосылып,  
Жүз жиырмаға келіңіз!  
Немере мен шөбере  
Тамашасын көріңіз!

## Райкенге арналған сөз

Қырық жыл бұрын осыдан,  
Аттап едің, Раймангүль,  
Жас отаудың есігін.  
Күн артынан күн жылжып,  
Елестейді біздерге  
Кешегідей сол бір күн.

Қондырып ұлды ұяға,  
Қызынды беріп қияға.  
Немере сүйіп өрбітіп,  
Бір әулеттің басы боп,  
Отырсыздар осы күн.

Ырыс болып аттадың,  
Отауынның есігін,  
Алды-артыңнан төгіліп,  
Мол болды ырыс, несібен.  
Алдыңа алып тербеттің  
Сәбилердің бесігін.

Мәмешкен мен Райкен,  
Арта берсін бағыңыз.  
Орнында тұрсын тағыңыз,  
Алтын тойда қуанып,  
Бас қосайық тағы біз!

25-шілде 2005 жыл

### Құттықтау (Құрметті Сейтпек құдамызға)

Алтын тойыңыз бүгінгі құтты болсын,  
Қуатты денсаулығын мықты болсын.  
Бөленіп ұрпағыңның құрметіне,  
Толықсып дариядай көңілің толсын.

Арнайын бір ауыз сөз Анасына,  
Осынша өмір берген баласына.  
Қоса ағар қосағыңмен, жұрағатым,  
Қуат беріп бір Алланың панасында.

Көрген бар, бұл қызықты көрмеген де,  
Келген бар, мұндай жасқа келмеген де,  
Көріпсіз Алтын тойдай қуанышты,  
Жетпіс асып, сексенге өрлегенде.

Жиналған қуанышқа туыс-досы,  
Алғысы көпшіліктің болсын осы.  
Арылмай дос жараның төріңізден,  
Қызықтың ортаймасын мөлдір тосы.

### Ақ тілек (Тұрсынғали құдаға)

Мерсей той құтты болсын туған күнің,  
Өмірде арқаладың нардың жүгін.  
Адамның өзіңіз теңдес алды болып,  
Мінекей 60-жасқа толдың бүгін.

Еліңе құрметтісіз, абыройлы,  
Халқыңның азаматы ақыл-ойлы.  
Абырой, қадір, құрмет құралыпты  
Талантты ісіңізбен өмір бойғы.

Алпыстың асқарынан асқаныңыз,  
Еліңе талай үлес қосқаныңыз.  
Той жасап, ұл-қызыңыз «папалап» жүр,  
Осы еді ғой өмірден тосқаныңыз.

Әлібек, Айбек, Ермек әулетіңіз,  
Жеткілік біліміңіз, дәулетіңіз.  
Қартайып қосағыңмен қоса ағарып  
Жарасып, жайнай берсін сәулетіңіз!

Қалжыр аулы, 1994 жыл.

## Байғазы

(Ақын Көпен Ерқасовқа)

Кітабыңды, карағым, қолыма алып көрсейін,  
Ой түйдегін саралап, сөз өрнегін терейін.  
Тереңнен тербеп, жүрсктен өріп тудырған,  
Кітабыңа өлеңмен байғазы тағып берейін.

Өмірге келді мінекей «Марқакөлдің маржаны»,  
Түсінетін адамға өнердің болмас арзаны.  
Кітапқа кітап жалғасып,  
Шыға берсін баспадан өлеңдердің қалғаны.

Ұштала берсін қаламың,  
Биіктей берсін талабың.  
Өлең мен жырға бөлсе бер,  
Алтай мен Ертіс алабын.  
Кітабыңызда мол екен,  
Мәнерлі сөздің маржаны.  
Өнерге де жол тартып,  
Өлеңге де жөн тапқан.  
Жаңылмасын жазғанда  
Жыр, жолдарын өрнектеп,  
Он саусағың, бармағың,  
Аман болсын, бауырым.  
Өмірлік серік жаныңда  
Сәулең жүрсін жан-жарың,  
Үш қызың және ұрпағың,  
Өміріңнің кемел шақтарын,  
Немерелер өсіп жалғағын.

**Апайың Мәкен, жездең Бәзікен.**

### Мамырбек ағаның мерей тойына

Құтты болсын 80 жас, асыл аға,  
Өмір тойы тірлікте таусыла ма?  
Жастық шақты қалдырып етегіне,  
Бір биіктің шығыпсыз басына да.

Еліңе адал еңбек еткен жансыз,  
Білім менен мейірім төккен жансыз.  
Ұрпағыңды жеткізіп, білім беріп,  
Өнеге, тәрбиенді сепкен жансыз.

Бақыт тұрсын баянды басыңызға,  
Ұзақ болсын ден сау болып, жасыңыз да.  
Құтты болсын үлкен жас асқарыңыз.  
Ашық болсын, шуақты аспаныңыз,  
Сабырлы, ақ ниетті үлгі етіп,  
Жамандыққа ешқашан баспадыңыз.

Кейінгі толқын ұрпақтың,  
Алдында үлкен ағасы.  
Алтынды тонның жағасы.  
Бір туар ұлы Марқаның,  
Тстелес өскен ағасыз,  
Құрметтеп, сыйлап жүреміз,  
Өзгеден биік бағасы.

**Ізгі тілектестікпен Бәзікен, Мәкен. 8.12.2011 ж.**

Осы тойға жиналған қауым бүгін,  
Қуанышты ағайын, ауыл бүгін.  
Мерей той құтты болсын, Мәке құда,  
Әулеттің арқалаған ауыр жүгін.

Ал, құда құтты болсын туған күнің,  
Мінски 50 жасқа толдың бүгін.  
Өсіріп бала – шаға, еңбек етіп,  
Омірдің арқаладың талай жүгін.

Қуаныш, биік болсын асқарыңыз,  
Ашық болсын күн күліп, аспаныңыз!  
Құттықтау, ізгі тілек сыйлай келген,  
Жұрағат, құдалар мен достарыңыз.

Әрқашан, адал еңбек еткен жансыз,  
Мейірім туыстарға төккен жансыз.

Жаста болсаң үлкеннің жолын ұстап,  
Жан шуағын ағайынға сепкен жансыз.

Құтты болсын мерей той, құда сізге  
Сол қызықты бөлісу дәстүр бізге.  
Жетпіс, сексен, тоқсанға тоқталмастан,  
Келіңіз, есен – сау болып тура жүзге.

Бақыт тұрсын, баянды басыңызда,  
Жарасып жүрсін Нұржан қасыңызда.  
Ұл мен қыз, немерелер қуандырып,  
Домалап өрге жүзсін тасыңыз да.

Бізден де бата – көп жаса!  
Атанып үлкен қария.  
Келешек болсын тамаша,  
Бақытты болсын жан ұя!

**Ұлы жүз жері, Шонжы қаласы.  
2009 жыл. Сәуір айы.**

### Өзіммен сырласу

Кей сәтте өткен күнді ойлап кетем,  
Бақытқа азды-көпті тәубе етем.  
Ұрпақтың өсіп-жеткен арқасында  
Арасын үш қаланың еттік мекен.  
Семейдің шаһарында Кеңес отыр,  
Оскемен қаласында Әлібек жатыр.  
Макирам өзі жатқан бір молшылық,  
Жүреміз, келіп кетіп опыр-топыр.  
Жакенай, Семейхан мен Сәуле, Көпен  
Ортасында ауданның олар да отыр.  
Белімді әрбір іске бекем будым,  
Қиындық, кейбір сәттер кезіксе де,  
Сабырлықпен, төзіммен бәрін жудым.  
Арамдық еш пиғыл жоқ жүрегімде,  
Талап пен еңбек деген жолды қудым.  
Келемін өмір сүріп қатарымда,  
Шегініп қайтқаным жоқ сапарымда.  
Ерінбей адал еңбек арқасында,

Игердім абыройын, атағын да.  
Егер де ісің болса ондалмаған,  
Кім береді сыбағаны қолдан саған.  
Жүргенің әрбір істен кеміс тартып,  
Кеш шыққан жолаушыдай, жолдан қалған.  
Жұлып жердей адам біткен бірін-бірі,  
Ширығып бара жатыр мына жалған.  
«Бақ-дәулет қолдың кірі» деп жумадым,  
Бокшылық дүниені көп қумадым.  
Бір көршім бек сыйласқан дәм-тұзыммен,  
Деуші еді: «Неге өзіндей қыз тумадым!»  
Өсірдім қызды аялап, ұлды баптап,  
Қайын жұрт, төркінді де бірдей жақтап,  
Төрт құбылам түгел сай, осы күнде,  
Тұрған жоқ бір нәрседен кем боп ақсап.  
«Төрт түлігім түгел сай»- десемдағы  
Жүрген жөн әр нәрсені бойға шақтап.

**Қалжыр ауылы 1985 жыл.**

## Ағайын іші-алтын бесік

Іні - қайындарымыз отырғанда, туыс-жақындарымыз отырғанда, айтатын сөз бар. Айтайын тілек, ойымызды.

Осының бәрін, балалар,  
Кейінгі өскен біле ме?!  
Кәрілер не білер деп,  
Сыртыңнан сөйлеп күле ме?

Көзіңше сөйлеп сыйластық,  
Сөздерін айтып қимастық.  
Сынаптай сырғып  
сыртыңнан,  
Ағайынды қоймасын,  
Өзіңе қарсы қиғаш қып.

Жақсылық ойлап жебедім,  
Еңбегім кетті демедім.  
Балалар ғой бұлар деп,  
Алғысыма бөледім.  
Алдыңа жайып дастархан,  
Астына сайлап көлігін.  
Санаулы сағат ғұмырдың,  
Арнадым бір аз бөлігін.  
Өстіп те жүрген біздерге  
Қарағым, сірә не дедің!?  
Қарағым! Сірә не дедің!?

Өздерің үйге келгенде,  
Жайылып түстім көлдей боп.

Асыр салып жүрдiңдер,  
Егіз бір туған төлдей боп.  
Айтпайын мұны десем де,  
Артқы жағы барады,  
Қуаң тартқан шөлдей боп.

Ағайын болып алдыңа,  
Ағарып түсіп кеттім бе?  
Алдыңдағы асыңды,  
Тартып ішіп кеттім бе?  
Артық алып бір нәрсе,  
Есесін бермей кеттім бе?  
Қабырғаңыз қайысып,  
Жақсылығын бізге өтті ме?  
Қадірінді түсінбей,  
Табанымен тептім бе?

Әдептен әр кез озғам жоқ,  
Берекеңді бұзғам жоқ,  
Кеудемді биік көтеріп,  
Кеңірдегімді созғам жоқ.  
Бір қалыппен келемін,  
Шегініп кері тозғам жоқ.  
Алданбаңыз жалғанға  
Опа бермес дүние боқ!  
Опа бермес дүние боқ!

## Ой – қақпан

Өмірде ой қақпан да кез болады,  
Әне-міне дегенше тез болады.  
Абайлап мұндайларды байқамасаң,  
Дұшпаның өктем шығып, маз болады.

Байқасаң адамдарды әрбір түрлі,  
Мінез бар адамзатта қилы-қилы.  
Кейбіреу сырттан торып, іштен шалат,  
Сөйтіп келіп қыл тұзаққа ілмек болат.

Кейбіреу жылы сөйлеп, жуық тұрат,  
Ниеті, ішкі жағы суық тұрат.  
Мұндайды ұғынған жөн ретімен,  
Әйтпесе әр нәрсеге ұрындырат.

Кім оның, айласына алдыратын,  
Кім оның, қақпанына шалдыратын.  
Қайтарып қара сөзден тасқын төксе,  
Кім оның, тасқынына малтығатын.

Әркімнің көргені бар, түйгені бар,  
Әркімнің күлгені бар, күйгені бар.  
Әркімнің өзі жүрген бір құпия,  
Біреуді біреу қайтіп біліп-ұғар.

Әркімнің талғауы бар, талғамы бар,  
Әркімнің мақсаты бар, байламы бар.  
Әр адам жазылмаған бір тарих,  
Әркімнің тағылым, ұғым алғаны бар.

Аң болсаң темір қақпан құрар еді,  
Байқатпай апанында тұрар еді.  
Адамға темір қақпан бұйым емес

Сындырып, быт-шыт қылып шығар еді.

1979 жыл 2- мамыр.

### Бұл өмірдің көшінде

Көретіндей жөнім де бар сый-құрмет,  
Көретіндей жөнім де бар қошамет.  
Адал жанды, ақ көңілді пендеңе,  
Бере көрші, ей Тәңірім, жақсылығыңды еселеп!

Бұл жалғанда қиянат-қияс етпедім,  
Оң жағымда періштем де тұр есептеп.  
Үлкен-кіші, алыс-жақын құрмет еттім халімше,  
«Жұрт тілегі олдағы бір, алдыңа келген арыз», - деп,  
«Ата күттім, ене күттім, Алла алдында қарыз», - деп.  
Әр биікке талпындым, қиядан қиян жол іздеп,  
«Еңбекпенен білім құдым, адамзаттық парыз», - деп.

Қатар жүрген пенденің,  
Ала жібін алмадым.  
Ризық тауып еңбекпен,  
Пайдаландым Алланың,  
Алақаныма салғанын.

Дүниенің ашып есігін,  
Пәк сәби болып жаралдым.  
Бұл мезгілдің шағында,  
Өсіріп ұрпақ, ұл мен қыз,  
Бабасы болып әулеттің  
Көбейіп өсіп таралдым.  
Қандай болып келсем өмірге,  
Сондай боп таза кетейін.  
Бұл өмірдің көшінде,  
Алла алдында адалмын.  
Жаза көрме, Тәңірім,  
Ол дүниенің қазабын!?

Күпірлік айтсам ойымды,  
Рахым етіп кеше көр!  
Біз білмейтін іс болса,  
Түйінін өзің шеше көр!  
Адал жанды пенделердің ісіне,  
«Араласпасың, - деп, - әзәзіл мен зұлымдық»,  
Жолдарын өзің кесе көр!



## ЗАМАНДАСТАР – СЫРЛАСТАР

---

---

### Замандаспен сырласу

Құрбым-ау, сәлем жаздым сізге дағы,  
Кәрілік иек артты бізге дағы,  
Балалық шақ, жас дәурен өткенен соң,  
Көңіл шіркін селдіреп тұрады екен,  
Тәрізді алма ағаштың күзгі бағы.

Ойлаймын «Бар болғаны осы ма» - деп,  
«Сырласып көрейінші досыма» - деп.  
Сіздер қалай ойлайсыз, замандастар,  
Бір есеп оралады басыма кеп?

Не көрдік, не тындырдық осы жаста,  
Бәрі қызық тәрізді әуел баста.  
Еңбек еттік, өсірдік бала-шаға  
«Осыған да тәуба» деп асып-таспа.

Тірліктің кете бердік жетегінде,  
Оралып бала-шаға етегіңе.  
Қызмет деген бір нөқта және байлап,  
Мойныңды бұрғызды ма кешегіге.  
Құлынтайдай бірге өскен, қайран достар,  
Бойламаппыз өмірдің өтеріне.

(Макен Мешелқызы, Өскемен 2005 жыл).

## Тойға шашу

Бір елде бірге өскен бауырымыз,  
Аралас ел–жұртымыз, ауылымыз.  
Ақ пейіл, беркелі әрқашан да,  
Марқаның үлкен–кіші қауымымыз.

Марқаның ер мінезді – **Әлімханы**,  
Аққоңіл, кішіпейіл, адал жанды.  
Өзі батыр, балуан, жаны жайсаң,  
Келісті отбасы мен барлық сәні.

Еліміздің азаматы ардақты,  
Өмір жолы мағыналы, салмақты.

Ер көңілді, мәрт мінезді ежелден,  
Өнері де, қызметі де жан–жақты.

Тумасы Марқа жерін мекен еткен,  
Еліне еңбегі де сіңген көптен.  
Өсірген ұл мен қызы тәрбиелі,  
Білімді де, білікті іске бекем.

Жетпіс жас ойлағанға бірталай жер,  
Екінің бірі аспас – бір асқар бел.  
Қосағың Бикамалмен қоса ағарып,  
Немере, шөбереңнің қызығын көр.

**Ізгі тілекпен: Бәзікен ағаң,  
Мәкен апайың.**

## Мерей тойға арнау (Әлімханға)

Ассалаумағалейкүм, үлкен – кіші ағалар,  
Қасиетті қазақты жоғары әркім бағалар.  
Сау – саламат жүрмісің,  
Ағайын мен жамағат.  
Амандасып алайын,  
Жақсы ма тегіс, Халайық.  
Бұрын корген көрмеген,  
Бәйбіше мен балалар.  
Бір–скі ауыз ақ тілек,  
Ықыласпен тыңдандар.

Қайырлы, құтты болсын 70 жасың,  
Ылдидан домаласын өрге тасың.  
Жасыңа жас қосылып, Алла қосса,  
Көңілің тау суындай тасқындасын.

Жетпіс деген – асқар асу белес қой,  
Жетпіс деген – жай туған күн емес қой.  
Жетпіс деген – алақанды жайып сап,  
Өткенінді ойға алатын елес қой.

Жетпіс деген – жыр–шашу ғой төгілген,  
Жетпіс деген – ақ тілек қой сөгілген.

Аңсап жүріп жетпісіне жете алмай,  
Қанша адам өтіп кеткен өмірден.

Жасыңа жас қосылып, болсын ұзақ өмірің,  
Еш уақытта ортаймасын көңілің.  
Аман болып, бала – шағаң, бәйбішең,  
Бір өзіңді қолдап жүрсін Тәңірім.

Асқарлы жетпісінде айбарлысың,  
Асқар таудай биіксің, айдарлысың.  
Ақ қырау шалсадағы алтын басың,  
Алдында көпшіліктің жайдарлысың.

Төрінен жүрегімнің жыр тербеткен,  
Жетпістің қақпасы ғой сыңғыр еткен.  
Жасай бер бәйбішеңмен жүзге дейін,  
Құттықтаймыз ақсақалдар шын жүрекпен.

Арнаған бір азғана сыйымыз бар,  
Деп ойлаймыз осыған риза болар.  
Алған, берген адамдар көңілі ғой,  
Тозбайтын, таусылмайтын сөзімді ал!

**Ақсақалдар алқасы, 18.09.2011 ж.**

1986 жылдың ызғарлы Желтоқсанындағы, соқыр саясатқа қарсы пікірді жасқанбай айтқан Арыстан – Азамат Әбдіхалықов Әлімханға арналды.

Дариядай оның пейілі,  
Даласындай елдің кең екен.  
Жолдастыққа жарамды,  
Адамшылығы мол екен.

Сөйлеген сөзі тартымды,  
Тура айтатын ер екен.  
86-жылы – ызғарлы  
Билікке қарсы тұрам - деп,  
Қудалау көргеннің бірі екен.

Қолына салған тар кісен,  
Үзіп жүрген батыр осы - Әлекең.  
Сезген соң таза көңілін  
Босатып оны жіберген.

Аңқылдаған, ақ жүрек,  
Жанып тұрған Күн екен.  
Бәйбішесі де жайдарлы,  
Мәдениетті жар екен.

Жомарттығы да бар екен,  
Біріне-бірі пар екен.  
Өздері сонша сабырлы  
Білерліктері мол екен.

Немерелері де жанып тұр,  
Өздеріне тартқан гүл екен.  
Әлекеңмен – достасқан,  
Менің де бағым бар екен.

Осындай жандар көп болса,  
Өрге басар еді – Қазкем!  
Амал қанша бірақ та,  
Елімде мұндай аз екен.

Бірін-бірі төмендеткенде,  
Неге сонша мәз екен.  
Қашан осыдан .....?  
Арылар екен, Қазекем-Қазекем!

**Ерекең! 10.06.2009.**

Алматы қаласының тұрғыны, Марқа өңірінің тумасы, сыныптас досым Бидашев Көкенайға

## А Р Н А У

Қимай тұрмын келеді-ау деп 70-ке,  
Дей алмаймын, сені достым 70-ге.  
Жарты ғасыр өтседағы зымырап,  
Көз алдымда сыныптағы сары бала,  
Бірде сабақ айтып тұрған тақтада,  
Бірде жүзіп су шашысқан Ертісте.

Сол кезде-ақ жоғары еді талғамың,  
Ойлаушы едің болашақты, ел қамын.  
Білім алып, әр биіктен көріңдің,  
Жап-жас болып, бір ауданды басқардың,  
Шаруасын да домалаттың кеншардың.

Өрге тасың домалады жасыңнан,  
Дәулетің бар көл Марқадай тасыған.  
Қазақтың бір азаматы болды-ау деп,  
Сыныптастар қуанамыз сыртыңнан.  
Халқымыздың тектілігін сақтаған,

Күтімінді ханзадай баптаған.  
Туыс-жекжат, ел-жұртыңа қадірлі,  
Қызжібектің мінезіндей сабырлы,  
Сағдат ару – қолға конған бақ құсың,  
Сексен қыздың серуенінен таңдаған.

Салихалы, салмақты ғой әр ісің,  
Бүгін де елге, беріп жүрсің қол ұшын.  
Ел де сізді құрметтейді сол үшін,  
Жап-жас болып жүре берші, замандас,  
Жақсы адамға жарасымды айтсам сын.

Ізгі ниетпен сыныптас досың Жайырбаева Қаниза.

## МЕРЕЙ ТОЙЫНА АРНАУ

Самалдай аңқылдаған, Тілеш аға,  
Дүйім ел, жұрағатқа болдың жаға,  
Жарқылдап арамызда аман жүрші,  
Тек бестік өміріңе берер баға.

Ұқсатам ақ басыңды Алатауға  
Түсуші едің туыс үшін талай дауға,  
Жоқ демей қол ұшыңды беруші едің,  
Күш-қайрат, өз басыңда қызмет барда.

Баспасын ақ жүректі пендешілік,  
Жеңбесін қайратыңды күйкі тірлік.  
Сыйласып жүрейікші тіршілікте,  
Болсыншы арамызда мәңгі бірлік.

Адамға ең қымбаты денсаулығы,  
Қолдың кірі емес пе бар байлығы.  
Бақытты боп өсе берсін ұрпақтарың,  
Жеңгемнің жарқырасын ақ жаулығы.

Ақ көңіл айналайын асыл жеңгем,  
Баурадың нағашымды әдемі әнмен.  
Жібектей созыласың, сүйкімдісің,  
Жүзге жет қол ұстасып ағамменен.

Сексеннің сенгіріне жеттің міне,  
Абызсың ақыл айтар бәрімізге.  
Тоқтамай тоқсаныңнан желіп өтіп,  
Арындап аттың басын жүзге тіре!

**Жиенің Кәкен Омаров, 21.06.2012.**

### Той шашу

Жас жігіт шауып жүрген ой мен қырға,  
Көшесін Теректінің бөлеп нұрға.  
Келбетті, сұңғақ бойы, келелі ойы –  
Қол жетпес арман болған талай қызға!!!  
Марқаның Марқасқасы – ел ағасы.  
Келіпті-ау 80 жасқа Тілеухан-мырза!

Уақыт-ай өте шыққан қас-қағымда,  
Жастық-ай козден ұшқан сағым жылда.  
Отыз бес, жиырма бес, қайран он бес...  
Қонбаған қайта айналып қолымызға.  
Сексенге қимай сізді, қиналсақ та,  
Арнадық жырдан шашу тойыңызға!

Тойыңыз құтты болсын берекелі  
Сыйлапты Алла сізге мерекені  
Ор Алтай, Сарытауың, Марқакөлің, –  
«Тілеш» деп еркелетіп қойған – елің,  
Қуанып жатқан шығар Қалжыр, Ертіс  
Тойыңа тілек айтып бүгін сенің.

Үш мезгіл өткен өмір іздеріңіз,  
Көктем-бала, жаз-жастық, күздеріңіз.  
Ғашық боп, арман қуған күндеріңіз.

Ұйқысыз аласұрған түндеріңіз.  
«80» боп қайта оралды өзіңізге  
Қыздарға сыйлаған шоқ гүлдеріңіз.

Тәйір-ай, «80» деген ол немене?..  
Кемел жас үкі тағар немереге.  
Несіпжамалдай ару сылаңқағып,  
Иіліп тұрған жоқ па сіздей Ерге!  
Темір тұлпар тізгінін құйқылжытып,  
Келесіз есе бермей інілерге!

Отызда Орда бұзып орып өттің!  
Қырықта қыран болып құзға жеттің!  
Оқыдың, білім алдың, өстің, өндің,  
Қосылдың қатарына зиялы Ердің.  
Ұлтыңның дастарханын көпке жайып,  
Қазақтың өнеге еттің дәстүрлерін.

Осының бәрі – мәрттік, бәрі – бақыт,  
Ұл-қызың өсіп-өнген байлық, жақұт.  
Салиқалы, салмақты өмір сүрдің  
Тойлауға мерей тойды келді уақыт.  
Әлі де қартаймаңыз, ортаймаңыз  
Тіке, сізге 90 аз, 100 лайық! 100 лайық!

**Замандас досыңыз Жайырбаева Қаниза Нұрмұхамедқызы, 21.06.2014.**

## Тілешке

Ақкөңіл, аңқылдаған, замандасым!  
Кездессек, әңгімеміз жарасатын  
Аузыңнан түскен емес қайда жүрсең,  
Әбдірахман, Әбең, деген менің атым.

СовМин- жатқанымда сонау жылда...  
Сағынып достарымды батып мұңға,  
Он жылды кейін тастап, бір жасардым,  
Риза боп іздеп келген достығына!!!

Соғыстан соңғы ауыр жыл баяғы...  
Біздерді ерте есйтті «бала» деп аямады,  
Жеткізіп, жетпесе де, бөліп жеген,  
Күн жүріп, Қайырбекпен түнде әкелген,  
Достыққа, адалдыққа жетелеген,

Жаңа-Ауылдағы интернаттың қара наны.

Жегендердің бәрі адал сол бір наннан,  
Түспеген «Бісмилләсі» аузынан.  
Ақиқат өмірі де, көңілі де,  
Жағымпаз, көлгірсіген, емес жалған.  
Кітап, қалам, дәптермен қаруланып,  
Еңбекпен қанаттанып арман қуған.

Сенсің ғой соның бірі, Тілеш, өзің!  
Жанға жәй, дертке шипа, жақсы сөзің.  
Тойлай бер 80-ніңді, 90-ныңды  
Тойыңа келе алмасам, менің өзім  
«Естелік, тілек болсын», - деген сөзім!!!

**Батаев Абдрахман Батайұлы. 25.06.2014.**

Батаев Әбдірахман Батайұлымен бірге өсіп, жоғарғы оқу орнында бірге оқып, бірге тұрған жақын досы Шығыс Қазақстан облысы Марқакөл ауданы Архиповка ауылының мектеп директоры Матаев Төлеубек Сейітұлының жүрекжарды сөздері.

## Әбекем – ай!...

Көзіндей ең ескінің,  
Адалдықты дөп басқан.  
Мөлдіріндей бұлақтың,  
Бұлаң қағып төске аққан.

Таза ниет, ақ жарқын,  
Кір шалмаған арыңды.  
Бірге өскен досыңа,  
Аямадың барыңды.

Ғайбатына біреудің,  
Ешқашан да ермеген.  
Ала жіпті аттамай,  
Сөзден аулақ көлденең.

Таза еді өмірің,  
Қиянаты жоқ адамға,  
Еңбегінді үлгі еттің,  
Жалқау менен жаманға.

Талай жүрек сағынып,  
Еске алып сені жүреміз.  
Қиналған сәтте досты іздеп,  
Бір жылап, бір күлерміз.  
Бұл дүниенің жалғанын  
Кеткендерден білерміз,  
Білерміз де, жүдерміз...!

Соғыс жылы қарайлап,  
Бойымыз өскен сорайып.  
Сыныпқа кірдік кенжелеп,  
Қатарымыз молайып.  
«Тыловик» едік өндірген,  
Тік арқамыз бүгілген.  
Шапанның етек-жеңімен,  
Өрттің шетін сөндірген  
Сөз бен іске берілген  
Шетімізден «Джентельмен»!  
Өткен өмір жолдарың  
Есінде ме, достарым!?

Жаңа-Ауылдай шаһарды,  
Қамалға теліп бекіндік.  
Найза қылып қаламды  
Кітапқа терең, үнілдік.  
Жалғыз сәтен көйлекті  
Модыға балап еріктік.  
Арпа, бидай көжені  
Жүрек жалғап кекірдік  
Басқыш етіп партаны,  
Қуаласып секірдік.

Мамандық тапшы заманның  
Үміті мен көзі едік.  
Болашаққа бекінген  
Ой-санасы жетілген  
Отыз екі тас түлек  
Ұл-қыз едік бітірген.  
Кейбірі кетті оқуға  
Мамандық іздеп үмітпен.  
Бірі сарбаз болуға,  
Сақшыдай Отан күзеткен  
Жігіттер қалды арада,  
Оқып жүріп үйленген.  
Сонау шәкірт жылдарың,  
Есінде болар, достарым.  
Қатемізді кешірген  
Білімімізді өсірген.  
Қалдырмай бізді сыныпта,  
Бәрімізді көшірген.  
Бала болса түңілген,  
Келешекке сендірген.  
Құз қияға ұшатын,  
Қырғиға бізді теңеген.  
Қамқор еді әкедей,  
Түкібай Садық басқарып,

Соғыстан қалған жетімді,  
Пансионға сүйреген.  
Қара мұртын бастырып,  
Нөкерлерін қостырып,  
Суретке түстік «көзірмен».  
Бір-бірден алдық таласып,  
Жүретіндей жанасып,  
Ұстаздардың өзімен.  
Қалса да бейне сарғайып,  
Қараймыз бүгін марқайып,  
Кетпейтін, сірә көңілден.  
Бітіріп мектеп жайғастық,  
Аттестат алып айқастық,  
Алдағы дүбір өмірмен.  
Көрдің бе орнын орданың  
Тәжім етіп, достарым.

Коммунизм жарылқап,  
Кезең еді бір ырғақ.  
Баға төмен, тауар көп  
Қалып едік бір жырғап.  
Асырар деп үкімет  
Сайраңдадық шапқылап.  
Жиналыста жарқылдап,  
Сөз сөйледік тақылдап.  
Сыпыра жырау еріксіз  
Партияны мақұлдап,  
Той - жиында қарқылдап  
Сәлемдестік аңқылдап.  
Найзағай боп ойнадық  
Домбай «вермут» жұтып ап.  
Ерсі іске есірмей,  
Жиреніп өстік алшақтап.  
Қолдадық, сендік, таң қалып  
Келешек жоғын аңғарып  
Қатын-бала асырап  
Көндік зорға жан бағып.  
Қызыл көрпе, қырық құрақ  
Жыртылды солай ыдырап.  
Қиналды халық, қысылды,  
Тоқырауда қалтырап.  
Айтсақ егер нақтырақ  
Қақырауы тиді қаттырақ.  
Аман қалдық одан да  
Не көрмеген бас-сирақ.  
Қиындыққа шыдап бақ,  
Бабам айтқан сөзі хақ.  
Азаттық алдық сәтімен

Жер мен көлді бөліп ап,  
Егемен ел боп Отаным  
Есеміз қайтты, достарым!

Енді, бүгін, қарттарым,  
Қалғанда сиреп қатарың  
Шау бүркіттей шаршадық  
Үшсақ қанат талатын,  
«Тәуба» десек болатын  
Қыз-келін бар бағатын.  
Жасауыл еттік ұлдарды,  
Бөрілік қайда жортатын  
Шоқты шайнап жұтатын.  
Қу қылықты қыздарды  
«Ну, погоди» болып қуатын.

Нешауа-нешауа, достарым,  
Қартайдық біздер тамаша!  
Сыныптас – кемпір жасарып  
Шалбар киген жаңаша.  
Иә, құрбылардың қалғаны  
Паналадық қаланы.  
Сексен тұр қол бұлғап,  
Тоқсанға беріп параны  
Бетін бері қаратса  
Қазақы қалжың құралын  
Көрілікке бұратын  
Кездесіп бір күлгенде  
Көңілдің кірін жуатын.

Жасымай қарттық, қуатың,  
Сарқылмай ризық, суатың  
Аймалап ұл-қыздарың,  
Жүрейік жырғап, достарым!

**Садықов Айтқали Жанабілұлы.**  
**Жоғарғы санатты аға ұстаз.**  
**Тыл және еңбек ардагері.**



Жаңа-Ауыл орта мектебі, 10 сынып түлектері, 1955ж.

## 50 ЖЫЛ ӨТКЕН СОҢ (Сыныптас түлектердің кездесуі)

Міне бүгін бір той-мереке басталып та кетті. Той - мереке жасап, жиналып отырған замандастар, сыныптас құрбылар 1955 жылы Жаңа-Ауыл «Ленин» атындағы орта мектебін бітірген түлектер. Өмірдің сан белесінен асып, талай күндерді артқа тастап, міне дәм қосып, барлығы түгелдей болмаса да, осы дастарханға жиналып, осы мерекеде бас қосып отырсыздар.

Кешегі бал дәурен балалық шаққа да бүгін қайта оралғандай болып отырсыздар. Осындай үлкен жасқа келіп, аманшылықта болғанға да «Тәубә» - деп отырмыз. Осы отырған барлықтарыңыз да, жастық шақта көтерген отауларыңыз ақ ордаға айналып, бала-шаға немеренің қызығын көріп, ұлды ұяға, қызды қияға қондырып, қызық-қуанышқа бөлініп отырсыздар. Осының бәрі де қайырлы болсын.

Қуаныш-қуанышқа жалғассын. Жақсылық-жақсылыққа жалғаса берсін деген тілектестікпен мына бір жыр жолдарын «Жыр шашу» ретінде ұсынамын.

### Той шашуы

50 жыл өтс шығып 50 күндсі,  
Жылыстап күн артынан күн білінбей.  
Бал дәурен балалық шақ, елес беріп,  
Көңілде көлеңкесі кешегідей.

Оқытқан білім нәрін он жыл бойы,  
Мектебің ақ ордаға ұқсады да.  
Өмірлік жолдамаңды беріп қолға,  
Таратты туған елдің құшағына.

Белесінде өмірдің,  
Төңіректі шолыпсыз.  
Білім қосып, білімге  
Кемелденіп толыпсыз.  
Талай топқа барыпсыз,  
Сан жүлдені алыпсыз.  
Озып шығып ортадан,  
Шаршы топты жарыпсыз.  
Өрбітіп ұрпақ таратып,  
Жұртты аузыңа қаратып.  
Үй үстіне үй тігіп,

Отырған мына, үлкендер,  
Енді бүгін қарасақ,  
60 жасты алқымдап  
Ақсақал болып қалыпсыз.

Келген бар мұндай жасқа келмеген де,  
Көрген бар бұл қызықты көрмеген де.  
Жиналдық бір мереке жасайық деп,  
60-қа толып, 70-ке қарай өрлегенде.

Риза болған жөн шығар,  
Алланың нәсіп бергенін.  
Есен-аман, сау жүріп,  
Осы жасқа келгенің.  
Жиналып бүгін осында,  
Бұл қызықты көргенің.  
Мұның бәрі тіршілік,  
Өмірдің берген қызығы  
Баршаңа тілек етемін.  
Ұзақ болсын сіздерге,  
Алланың сызған сызығы!

**Макен Мешелқызы**  
**Кафе «Әппақ ай». Өскемен қалсы.**  
**2005 жылдың шілде айы.**



## СЫР - САНДЫҚ

### Өз өмірімізден деректер

Менің мектепке дейінгі балалық шағым Сарытаудың етегіндегі Майқапшағай, Майтерек деген ауылдарда өтті. Нағыз Алтай төрінде жатқан жерлер еді. Айнала төңіректің бәрі биік таулар: тау беткейлері мен жылғалар қысы-жазы жасыл желекпен көмкеріліп тұратын. Сыңсыған қарағайлы ормандар.

Майқапшағай ауылы тау қойнауындағы жазық алқапқа орналасқан. Шығыс жағынан Қаражал, Қарабура таулы аңғарларымен қоршалып, батысы Үшбұлақ таулы алқабымен шектеледі (Үшбұлақ Күршім тау жотасына кіреді).

Ауыл орналасқан жазық алқапта жап-жасыл арпа егістігі өсетін. Басқа астық дақылдары пісіп үлгермейтін. Бұл таулы өңірдің жазы өте қысқа болатын еді. Айналаның бәрі тізеден келетін альпі шалғыны. Алуан түрлі гүлдер, гүлдерден де көп көбелектер көз тартатын.

Майқапшағай мен Майтерек аулының аралығында көне дәуірден қалған белгідей болып екі сын тас (балбал тас) тұратын.

Әкем мен ағайым Отан соғысына кеткен соң, шешем Кәмәрия мен үлкен әжеміз Қорлықа Қызайқызы үшсүміз Майтерек аулына келіп орналастық.

Бұл 1943 жылдар еді. Өте ауыр жылдар болды. Елде азық-түлік, киім-кешек жетіспеді. Ер-азаматтар түгел майданға кеткен. Майтерек сол кезде «Красный партизан» колхозы деп аталатын. Әйелдер қысы-жазы колхоз даласында еңбек етеді.

Майтерек-жазықтау жерге орналасқан ауыл. Ауылдың жанында өзен бар. Біз балалар, жаз бойы өзен жағасында ойнаймыз. Өзеннің арғы жағына өтеміз. Бұл қыратты жазықта бүлдірген көп өседі. Бармақтай-бармақтай қызыл бүлдіргендер сонша қалың өсетін еді. Аяғыңды бассаң қып-қызыл болып тапталып жататын. Бүлдірген теруге жиі баратын едік.

Үлкенірек балалар таудан қарақат, тошала теруге кетеді.

Сол бала кездегі жолдастарым әлі есімде. Нүкеш ағаның қыздары Мұқтарима, Құлпария, Сақари ағаның қызы Кәмәш, Дәриға тәтесінің қызы Шәкшөн барлығымыз қатар өстік. Алты-жеті жастағы кезіміз еді.

Бірде орыс кемпірдің жаңа өсіп келе жатқан сәбіздерін жұлып, шешемізден таяқ жегеніміз де есімде. Шәкшөнге шешесі ұрсып, ол да жылап, қорқып біздің үйге келе жатса, үйдің сыртқы қабырғасына сүйеніп, мен де жылап тұрыппын. Менің де шешем ұрсып, қорқытқан болу керек.

Шешеміз жұмысқа кеткенде үйдегі жұмыстарды біз, балалар, атқарамыз. Үйдегі малды қайырып келу, бұлақтан су әкеліп қою, ас пісіріп, шай қайнату үшін шөмшек теріп әзірлеп қою, өрешеге жайылған құртты құстардан қору тәрізді жұмыстар балаларға тапсырылады.

Суды жылғадағы бұлақтан аламыз. Бұлақтан үйге дейін келетін жіңішке жаяу жол бар. Жол қалың бүрген, тобылғы, ұшқат сияқты бұталардың арасымен өтеді. Үйге жеткенше шелектегі судың беті бүрген мен тобылғы гүлдерінің жапырақтарына толып қалатын еді.

Енді байқасам, сол жапырақтардың бәрі емдік заттар екен ғой. Дегенмен, бұл ауыр күндерде шешем Кәмәрия скеуміз аса жоқшылық көргеміз жоқ. Әкем Бажықов Мешел әскерге дейін Майқапшағай алтын өндірісінде бастық болып қызмет істеген еді. Өндіріс жұмыскерлері майданға кетсе, олардың отбасын «Әскер семьясы» деп атап, арнайы пособия беріп тұратын заң болған. Пособия кейде азық-түлік ретінде, кейде киім-кешек ретінде беріледі. Аз мөлшерде болса да ұн, қант, сабын, сіріңке сияқты заттар да беріледі. Кейде киім, аяқкиім, екі метр, үш метр мата сияқты көмектер алып тұрдық.

Және әкемнің бір жорға қара аты болған. Сол атты өндіріске жұмысқа беріп қойдық. Ол кезде өндірісте жылқы, күш көлік жетіспейді. Бір жылқыға бір азаматтың табысының мөлшеріндегі ақы төленеді. Сонымен қара аттың табысын ай сайын алып отырдық.

Шешем Кәмәрия өте пысық, іскер адам еді. Киім-кешектің барлық түрін өзі пішіп, өзі тігетін. Тіпті етікке дейін өзі тігіп отыратын.

Арба-шана сынып, бүлінсе де өзі жөндеп, шегелеп, сынған жерлерін ауыстырып түзетіп алатын еді.

Ою ойып, сырмақ тігіп, кейде өрмек, алаша тоқып отыратын еді. Соның бәріне қалай үлгеретінін білмедім.

Осы онеріне қарай, ақылды мінезіне қарай, қай жерде тұрсақ та елі-жұрты ол кісіні қатты құрметтейтін.

Шешем - Кәмәрия Сүлейменқызы. Әкесі Сүлеймен 1800 жылдарда Қазан қаласынан келген татар еді. Сүлеймен медіресе бітірген үлкен молда болған адам. Бес қызы болған. Ең үлкені Мағрипа, Қадиша, Шәмер, Кәмәрия, Марқаш. Шешесі Қорлықа (Шабак) Қызайқызы Тұғыл ауылының тұрғыны еді. Өзіміздің Тоғыз руынан болатын. Тоғыз ішінде Тебей атасына жататын. Қорлықа әжеміздің Ғабиден, Ғаппас деген бауырлары 1970 жылдарға дейін Тұғылда тұрды.

1945 жылы март айында жалғыз ағайым Мешелев Бүйткен майданнан елге оралды. Бұл күнгі қуанышымызда шек жоқ. Бүкіл ауыл, ел-жұрт түгел қуанып жатыр. Горный аулынан, Бесбұғы аулынан келіп, амандасып жатқан адамдар да көп. Әлі есімде Изет ағаның әйелі Шәйкен, Рүмжан апай, Гүлзипа (кейіннен Таңырықов Нұрахметтің әйелі) үшеуі Горныйдан Мәйтерекке дейін жаяу келіп амандасып қайтқан еді. Қар еріп, жол ойылып кеткен кез. Апрель айының бас кезі. Ат – шаңамыз жолда қалды. Жарты жолға жаяу келдік десіп жатыр. Сол кездегі адамдардың осындай берекесіне, адамгершілік, сыйластықтарына қайран қаламын. Ал әкеміз хат-хабарсыз кетті. Елге оралмады.

Ағайым келген соң, біз Мәйтеректен көшіп Горный аулына келдік. Ағайым мектепте мұғалім болып қызмет істеді.

Бұл 1946 жылдың қыркүйек айы еді. Осы жылы мен бірінші сыныпқа бардым. Алғашқы қалам ұстатқан ұстазым Омарова Қалимаш апайымыз еді.

Біздің сыныпта он алты бала болды. Бірақ, қар жауып, суық түскен соң, бес-алты бала сабаққа келе алмай қалды. Киім-кешектің жоқтығынан мүмкіншіліктері болмады. Біз сыныпта он бір оқушы қалдық. Бізбен оқыған сыныптас достарымыз Нұрсейітов Қабыкен, Жеңсебаев Нұролда, Сәбитов Ақашкөн, Қырықбаева Күлшира, Арғынқанов Шәкен. 1953-54жылы 7-ші сыныпты «Қаратоғай» орталау мектебін үздік бағаммен бітіріп, 1956-1957 жылы Теректі орта мектебін бітірдім.

Қабыкен, Нұролда мен үшеуіміз сыныптағы оқу озаты болдық. Қабыкен мен Нұролдамен мектепті бітіргенше бірге оқыдық. 1957 жылы Теректі орта мектебін бірге бітірдік. Бір сыныптағы он алты оқушыдан үшеуіміз ғана орта мектепті бітірген едік.

Бүйткен ағайым өте сауатты, зерек адам еді. Қолы да шебер, өнерлі адам болды. Өлең де жазатын. Армиядан келгенде қалыңдығы 200 беттік дәптерге жазған өлеңдері болған. Өлең ұйқасы, сөз қолданысы өте жақсы еді. Сонда ағайым небары 20-21 жастағы кезі ғой. Суырып салма ақындық өнері де бар еді. Әскерден келген соң, Зайсан қаласындағы педучилищені бітірді. От басын құрады. Макира мен Сәуле деген қыздары өмірге келді.

Ағайым үйге кітап, газет-журналдарды көп әкеліп жүретін адам еді. «Пионер» журналы, «Балдырған», «Білім және еңбек» журналдарын үзбей әкеліп жүретін. Ол журналдардың бәрін оқитын мен. Білте шамды жағып алып, қолыма түскен қағаздарды оқып отыратын едім. 1949 жылы ағайым С.Мұқановтың «Ботакөз» романын, «Сұлушаш» поэмасын әкелгені есімде. Мен төртінші сыныпта «Ботакөз», Н.Островскийдің «Құрыш қалай шынықты» романдарын, «Робинзон Крузо», «Мың бір түн» сияқты кітаптарды оқи бастадым. Алтыншы сыныпта М. Әуезовтың «Абай», «Ақын аға» романдарын, А.Фадеевтің «Жас гвардия» романдарын да ағайымның кітапханасынан оқыдым. Ол кезде ауылды жерлерде кітапхана болмайтын. «Жас гвардия» романын интернаттағы балаларға әңгімелеп түгелдей айтып бергенім әлі есімде. Болатова Нәзигүл деген сыныптасым соны ұмытпай әлі

күнге айтып жүреді. Барлығы мені қоршап отырып алып, бар ынталарымен тындап отырып: – Сол кітап табылса, біз де оқып шығар едік,-десіп жататын еді.

Сонымен балалық шағымыз елмен, халықпен бірге қиын-қыстау кезеңде, үзік-үзік қуанышты сәттерімен өтіп жатты.

### Асыл аға

(Бүйткен ағаның мерей тойына арнау)

Ал аға, құтты болсын туған күнің,  
Мінеки 70 жасқа толдың бүгін.  
Әлі де өмір алда деп жүргенде,  
Білінбей өте шықты – ау жетпіс жылың.

«Аға» деп айтқаныммен әке болдың,  
Еркелеп көлеңкенде өсіп толдым.  
Қолыма қағаз – қалам ұстағанда,  
Зерделі бейнеңізбен үлгі болдың.

Жетпіс жас ойлағанға бірталай жер,  
Екінің бірі аспас ол - асу бел.  
Қартайып қосағыңмен қоса ағарып,  
Үйленген Ерасылдың қызығын көр.  
Ұшырдың бізді ұядан еркелетіп,  
Қалмасын қарызы деп мақсат етіп.  
Ақ орда, қара шаңырақ болдыңыздар,  
Жүруші едік сағынғанда келіп – кетіп.

Мектептегі оқушылық өмірде есімде қалған аса қымбатты достарым: Көрпебаева Бағыдат, Тұрсынғожина Жаңыл, Досымбаева Роза, Жанпейсова Макира, Шалғынбаева Зина, Нүрекенова Мақуза, Матаев Төлеубек, Атаманов Қадықсн, Әлімбеков Сәбетхан, Қыстаубаев Болат, Қыстаубаев Ойрат, Кеншінбаев Мырзағали, Ибрагимова Шәріпжан, Рапиева Қалимаш т.б.

Мектеп өмірінде өзіме есте қаларлықтай әсер еткен және біз үлгі тұтқан ұстаздарымыз: Омарова Қалимаш апай, Жәкібасва Дурия апай, Сахатов Зейдеш ағай, Қисықова Дәметай апай, Каденов Сағдолда ағай, Нұрғалиев Құмаш ағай, Әлибеков Рахбай ағай, Қоқымбаев Ниязбек ағай тағы басқалары. Бұл ұстаздарымызға алғыс, ризашылығымыз мол. Өмірге көзімізді ашып, көкірегімізді оятқан бұл адамдардың орны біз үшін әрқашан да бөлек. Әрқашан да құрмет тұтар арыстарымыз.

Мектепті бітірген соң мақсатымыз ары қарай білімімізді жалғастырып, жоғары білім алып, елімізге, халқымызға еңбегімізді сіңірсек деген талаппен Семей қаласына келдім. Жоғарғы оқу орнына түстім. Білім алдым. Мен 1957 жылы сол кездегі Семейдің Н.К.Крупская атындағы мемлекеттік педагогикалық институтының тарих – филология факультетіне түстім. Бәзікен химия – биология факультетіне түсті.

Бәзікен кейіннен мектепте 3-4 жыл қызмет істеген соң, ауылшаруашылық жұмыстарына ауысып кетті де, ауыл шаруашылық техникумын бітіріп, «Қалжыр» кеншарында көп жыл еңбек етті. Ал өзім институтты 1963 жылы бітіріп, өзіміздің Қалжыр аулындағы орта мектепте 30 жыл қызмет істеп, зейнетке шыққанша еңбек еттім.

**Көңіл көкжиегі.** Көкжиек алыс па? Көңіл көкжиегі алыс па? Әрине, скеуі де алыс қой. Издеген жетер мұратқа. Қажымас талап болса, талмас канат болса, қайтпас қайрат болса, алынбайтын биік, жеткізбейтін алыс жоқ. Биікке де қол жеткізіп, алысты да жақын етуге болар.

«Жас өспірім бала кезімде ашық аспанмен астасып, төңкеріліп тұрған көкжиекке ұзақ қарайтын едім. Қызыға қарайтын едім. Көкжиекпен ұштасып жатқан алыс қырқаларға, таулар мен белестерге ұзақ қарап, мұның арғы жағында не сыр бар, қандай дүние, қандай өмір бар деймін. Жақсылық та, керемет те осы бір шеңбердің арғы жағында болар», - деп ойлайтын едім. Соған жетсем, соны көрсем деген үміт оты лаулайтын.

Неткен көрініс десеңізші! Сол көрініске қарап тұрып өзің де биіктеп, өсіп қалмайсың ба? Берер қуаты қанша десеңізші. Тазалық. Кеңдік. Биіктік.

Осы бір көрініске ұзақ қарап, кішкентай жүрегіме канат бітіп, бір биіктеп қалар едім.

Бірақ, кейде кокжиекке де бұлт оралады. Көзден тасалайды. Жанағы әсем көріністі бүркемелейді. Бұл - табиғаттың ісі, табиғаттың мінезі.

Кейде адам көңіліне де көлеңке түседі. Мұны көңілдің көлеңкелі жақтары десек те болады. Адам мен табиғат - егіз.

Кейде адам көңілі шалқып, атқан таңдай арайлап, шыққан күндей күлімдеп тұратын шақтары да болады-ау!?

Мұндай шақтар өз өмірімдегі осы жеті құлыным, балаларым әлі кішкене кездерінде, жаңа өсіп, есейіп келе жатқан кездерінде осындай бір шалқар сезімде жүретін едім. Балалардың алды институтта, арты мектепте, балабақшада жүрген кездері еді. Сол бір күндер-ай! Үйде де базар, дүзде де базарлы бір уақыт еді. Келер күндерге үмітпен қараушы едім. Үлкен үмітпен, үлкен мақсатпен қарайтын едім.

Бүгінгі күннен ертеңгі күннің қызығы мол, қуанышы көп болар деген ойдың жетегінде жүретін едім.

Бүгінгі күннен, ертеңгі күннің қояр талабы үлкен, салмағы ауыр боларын да сезіп, соған үнемі өзімді іштей даярлаумен болдым. От басы қаражаты болса да, бір қажетті зат, бұйым болса да бұл әлі қажет болады. Балалар өскенде қажет дегенді есімнен шығарған емеспін. Осының өзі қызық еді ғой! Адамға қанша талпыныс, қанша талап беріп отырар еді...

Біз де жас болдық. Өмірге талпындық, жақсылыққа ұмтылдық. Жастық қайрат қой. Ой мақсатымыз – талап, ізденіс, осу, орлеу.

Қоғамдық ортада болсын, адамдар арасында болсын өз орнымыздан табылып жүрдік. Өз шамамызға сай, өз деңгейімізге сай, өз дәулетімізге сай іс істедік.

Ол кезде қоғамдық ортада қызмет істеген мекемелеріміз бізге тапжылмайтын талап қоятын. Таудай салмақты міндет жүктейтін. Темірдей тәртіп бұрылтпайтын. Міне осындай ортада қалыптастық. Өмір – күрес! Өмір - тартыс! Күресіп жүріп жеңіп, алысып жүріп алдына шықтық. Тіршіліктің –өзі де сонысымен қызық, сонысымен құнды ма деп ойлаймын.

Құрыштай қайнап, болаттай пістік. Азаматтармен иық тірестіріп қатар жүрдік, еңбек еттік. 1957 – 1988 жылдар аралығында Қалжыр орта мектебінде 30 жыл оқытушылық қызмет істеп, еңбек еттім.

Жас ұрпаққа білім мен тәрбие берудегі көп жылдық еңбегім бағаланып, 1975 жылы 15 наурызда «Құрмет белгісі» орденімен марапатталдым.

1970 жылы, 1973 жылдары Шығыс Қазақстан облыстық атқару комитетінің мақтау грамоталарымен, 1983 жылы «Еңбек ардагері» медалымен марапатталдым.

1984 жылы облыс мұғалімдерінің IV съезінің делегатына сайландым. 2010 жылдан «Алтын алқа» орденінің иегері қуанышына бөлендім.

Бұл айтқандарым өмір тіршілігіміздің бір жағы, бір қыры ғана.

Бұл – қоғамдық істер.

Қоғамдық – өмір.

Ал, екінші жағы не? Ол да оп – оңай, жеп – жеңіл бола бермейді. Ол – от басы. Бала шаға тәрбиесі, міндеті. Ол – үй ішілік тіршілік. Ол – жолдас – жора, ата – ана, жақын – туыс парызы. Ол – той, қуаныш, өлі-тірі парызы, қонақ құрметі. Осының бәрінде орныңнан табылып, ретімнен іс істеп, ретімнен атқару, басқару, бас болу. Бұл да үлкен адамгершілік. Екінің бірінің ғана қолынан келетін істер. Осындай бір сәттерде:

Жақсылық ойлап жебсдім,  
Еңбегім кетті демедім.  
Балалар ғой бұлар деп,  
Артымнан өскен ұл-қызды  
Алғысыма бөледім.  
Алдыңа жайып дастархан,  
Астына сайлап көлігін,  
Санаулы сағат ғұмырдың  
Арнадым бір аз бөлігін.

Өздерің үйге келгенде  
Жайылып түстім көлдей боп.  
Асыр салып жүрдіндер  
Егіз бір туған төлдей боп.

Әдептен әр кез озғам жоқ,  
Берекенді бұзғам жоқ.  
Кеудемді биік көтеріп,  
Кеңірдегімді созғам жоқ, - деген тілектестік пікірлер ойыма оралған еді.

Қатар жүрген замандастардың ішінде, кейбір ағайын ішінде мұндай үлкендікке жарамаған, оған шыдамаған адамдарды да көрдік.

Малын, дәнін шығын санап, ағайыннан қашқалақ жүретін адамдар мен замандастар да болды.

Мұндай мінез, түсініктер өзімшілдік, сараңдық, талапсыздық сияқты түсініктермен ұштасып жатама деп ойлаймын:

Біреуді қуантады қызық көріп,  
Біреуді жұбантады қайғы беріп.  
Бөлісу бірге болып, осы парыз  
Мұндайда бірге күліп, жыламасаң  
Адам деген атыңа үлкен парыз, - дегіміз келеді бұл орайда.

Сөз арасын алыстатып, ұзартпай алғашқы тақырыбыма оралайын. «Көңіл көкжиегі» деп бастап едім ғой. Өз отбасымыздың саналы ғұмырында Бәзікен екеуміздің көкжиегіміз ашық болды. Көңіліміз тоқ. Қуаныш, қызық көрдік. Аллаға тәубә, қайғы-қасірет көргеміз жоқ. Дос жарандардың ортасында сыйластықпен жүрдік.

Үй болдық. Бала, ұрпақ, өсірдік. Қызмет істедік. Қоғамға тамшыдай болса да үлес қостық. Ел-жұрт, ағайын-туыс арасында, бірге жүрген жолдастар арасында өрісіміз кеңейді. Сыйлас, тілектес, мақсаты бір замандас, жолдастар көп еді. Қазір сол адамдардың көбі ортамызда жоқ. Соған өкінеміз. Кейде көңіліміз ортайып, азайып қалғанымызды сезінеміз.

Кейіннен зейнетке шықтық. Тынықтық, дем алдық. Жүрдік - тұрдық. Біреуге бердік, біреуден алдық. Ақ көңілмен араластық. Ризашылықпен жүрдік. Тіршіліктің тынысы деген осы екен. Осы орайда:

«Арқалап ағайынның парызын да,  
Қалмапсың үлкен-кіші қарызына.  
Жарасып дастарханың дәм-тұзыңмен  
Жетіп жүр құда, жекжат, ұл-қызыңа.

Бұл кезде алпыс беске жасың келген,  
Бес ұлың, екі қызың күдай берген.  
Сүйіпсіз он екі немере, екі жиен,  
Саликалы бұл күнде қызық көрген» - деген осылай болар деген едім.

Сонымен жоқтан бар жасасақ та, аздан көп жасасақ та, қалай да болса қуанышты ғұмыр кештік деп ойлаймын.

Бәзікен Темірханұлы Марқакөл өңіріндегі Бөкенбай тауында дүниеге келген. Бөкенбай тауының оңтүстік етегіне орналасқан «Талапкер» аулында 1 сыныпқа барады. Бұл 1944 жылдың 1 қыркүйегі болса керек. Алғашқы қалам ұстатқан ұстазы Тұрарова Машан апай еді. «Талапкер» бастауыш мектебінен де көп азаматтар бастауыш білім алған. Олар: Сайкенов Кабыкен, Солтаниянов Достан, Емилбаев Қалибек, Жұмаділов Бабан, Тұрақбаев Әнуарбек, Қажиев Дәкен, Бәкенов Қалибек, Қожанов Кеңесхан басқада көп азаматтарды айтуға болады.

Бәзікеннің өзімен сыныптас достарын айта кетсек: Іргебаев Зарықбай, Мусин Тоқтарғали, Исанов Бұйран, Отарбаев Тоқтар, Тоқтауов Солтанмұрат, Нұрғалиева Жамалбек, Орамалова Сақыпжамал. Қожанова Бикамал, Шапатов Қабыкен, Мырзағұлов Рахметолда т.б.

1954-55 жылы 10 сыныпты В.И.Ленин атындағы Жаңа-Ауыл орта мектебін бітіреді.

Еңбек жолын Қалжыр аулында есепшілік жұмыстан бастаған.

1962 жылы Қалжыр совхозында комсомол ұйымының секретары болып істеді. 1968 жылдан бастап бөлімше меңгерушісі, одан кейінгі жылдарда совхоз директорының орынбасары болып қызмет істеп, 1986 жылы құрметті еңбек демалысына шыққан.

Қызмет істеп жүрген кездерінде аудандық, облыстық құрмет грамотасымен марапатталып, бағалы сыйлық иегері болды. 1970 жылы В.И. Лениннің юбилейлік медалімен марапатталды. 1986 жылы «Еңбек ардагері» медалімен марапатталады.

Бүгінде жанұясында 7 баласы бар. 5 ұл, 2 қыз тәрбиелеп жеткізген. Балаларының барлығы жоғары білімді. Үлкен ұлы Дүсіпхан – заңгер. Екінші ұлы Сәмсіхан – Астана қаласында мал дәрігері, Бауыржан – жол құрылыс инженері. Қызы Гүлжан – мұғалима, заңгер. Ержан мен Қалижан – кәсіпкер. Кіші қызы Райхан – медицина ғылымының кандидаты, доцент. Астана медицина академиясында қызмет істейді, балалар аурулары кафедрасының оқу ісінің меңгерушісі.

Келіні Дәмиля 2005 жылдан медицина ғылымының кандидаты. Облыстық емхана бөлімінің меңгерушісі.

Немерелеріміз Темирханов Олжас МГУ-дың магистранты. Немереміз Бәзікенова Айгерім «Дарынды балаларға арналған №34 лицейінің» оқу озаты. Немереміз Бәзікенов Мирас «Қазақ-түрік» лицейінің оқу озаты. Қазіргі кезде немерелеріміз жоғарғы оқу орнының үздік студенттері.

Жоғарыда айтқанымыздай алдымызға қойған ең үлкен мақсатымыз балаларды оқыту, тәрбиелеу, білім беру болды.

Балалардың білім саласындағы жетістіктері, біздің де ең үлкен қуанышымыз. Ақталған үмітіміз деп ойлаймыз.

Сендер менің үмітімсің, тұрағымсың,

Көзімнің жанарысың, шырағысың.

Жайнаған жазғы гүлдей, ұрпақтарым,

Жол тартқан бір әулеттен нұрлы ағынсың, - деген жыр жолдарын арнап, алдағы үлкен өмір жолдарына тілектес болып отырамыз.

Бәзікен бір атадан тараған төрт-бес азамат еді. Бәрі де қарапайым ел азаматтары. Ақ көңіл, бауырмал, қонақжай. Өтірік – өсек, ұрлық – зорлық дегенді білмейтін еді. Өмір сүрген заманы бір, ортасы бір, тұрғылас қатар өскен азаматтар.

Таза адамшылықты, адамгершілік сезімін үлгі тұтқан ел адамдарында үлкен өнеге – үлгі бар екенін көп ретте аңғара бермейміз. Ағайынға, ұрпаққа нәр беретін – байлық та емес, білім де емес. Ағайынға таптырмайтын байлық – өнеге, үлгі және сыйластық.

Бұлар бережелері ашылмаған, қаймағы бұзылмаған тату ағайын еді. Бәзікеннің үлкен ағалары Қинаят аға, Тоқан (Тоқтарқожа). Інілері Кеңесхан, Бәзенбек, Бәзілбек, Кеңжебек және Мейрамғали, Мәмешкен, Әлібек.

Тоқан мен Бәзікен тетелес өскен өте тату, адамдар еді. Үнемі сыйластықпен өтті. Тоқан мен Бәзікеннің татулығына, сыйластығына өзім де бірнеше рет куәгер болдым.

Тоқан ертерек қайтыс болды. Ол кісі қайтыс болған соң да, Тоқанның отбасымен, балаларымен үнемі хабарласып, араласып тұрдық. Бүгінгі күнге дейін дәм-тұзымыз жалғасып, араласып тұрамыз. Балалардың бәрі көз алдымызда өсті.

Тоқанның жолдасы Шәріпжан да менімен бірге өскен еді. Мектепте бірге оқыдық. Бір сыныпта бірге оқыған қимас досым еді. Одан ағайынды кісіге тұрмысқа шығып, туыс болдық. Әрі туыс, әрі дос көңіліміз жарасып, бірге қартайып келеміз. Ақылдасып – кеңесіп, бір – бірімізді демесіп жүреміз.

Бәзікеннің іні – бауырлары Әлібек, Мейрамғали, Мәмешкен–бәрі де нығыз мінезді, қайратты адамдар. Мейрамғали оқуға өте зерек болды. Мектепті алтын медальмен бітіріп, Өскемендегі Жол – құрылыс институтына түседі. Институтты үздік бағамен бітіріп, құрылыс экономист инженері мамандығын алып, туған аулына оралады.

Мейрашты бір әкеден жалғыз бала деп, ағалары бстiне қақпай, еркелетiп өсiрген едi. Сол сыйластықпен бiр тұтас қалыпта жүрдiк қой. Амал не, 50-ге шыққан жасында рахымсыз ажал арамыздан Мейрашымызды алып кеттi.

Ал, Әлібек пен Бақан үйінен қонақ арылмайтын, дастарханы жиналмайтын берекелі от басы болды. Екеуі де қашанда көпшіл, көңілдері ашық адамдар. Темірханов Әлібек Қинаятұлы Үлбі Металлургия зауытында 36 жыл қажырлы еңбек етіп, көптеген дәрежеге ие болды. 1981 жылы «Еңбек даңқы орденімен», 2007 жылы 1-ші дәрежелі «Алтын белгі» кеуде белгісімен марапатталған. 1996 жылы «Құрметті еңбек ардагері» атағы берілді. Әлібек пен Бақанды ағадан тараған әулеттің басын құрап отырған үлкен шаңырақ деп есептейміз.

Әулеттің үлкені де, басшысы да атамыз, Бәзікеннің әкесі еді. Барлығы да сол кісінің ақылымен, басқаруымен жүретін. Ол кісінің айтқаны бізге заң тәрізді болды. Бәрі де сол кісінің айтуымен атқарылатын.

Мен келгенде сол үйде бала - шағасымен қосқанда он үш адам бар екен. Сонда барлығы тәрбиелі, тып – тыныш, сөз де жоқ. Соның бәрі тәрбиенің нәтижесі екен ғой. Атамыз бен шешеміз – Зағизаның байыпты мінезі, байсалды іс – әрекеті балаларға да үлгі болған.

Осы үлкен отбасына қоса атамыз інісі Әліхан атаның үй–ішін, жеңгесі Әсімжан апаның (Мейрамғалидың шешесі) үй – ішін қанатының астына алып, көмектесіп отыратын. Отын – шөпті бірге пайдаланып, мал – жанды орналастырып бірге бағып, қарап отыратын.

Атам жарықтық өзімді туған қызынан артық көріп «Мәкешім» деп еркелетіп отыратын еді. Әр сөзінде «Менің ақылым Мәкешімде, өзіңмен ақылдасам ғой, қарағым» деп отыратын. Тамақ ішкенде еттің тәуір жерінен жұқалап тұрып, менің алдыма жақындатып, алып жеші, қарағым, деп отыратын әдеті бар еді. Үлкен отбасы дастарханға түгел отыра қалады. Сонда мені ыдыс–аяқпен жүріп, тамақ жемей қалады деп ойлап отыратын болса керек.

Мен Семей қаласында сырттай оқып жүрген кезімде, үлкеніміз Дүсіпхан жасқа толмаған бала еді. Сонда атам «Баланы әр жерге бытыратпаймын, өзім бағамын» - деп, Дүсіпханды қолтығына тығып, алып қалғаны әлі есімде жүрседі. Сол кісінің батасымен оқуымды бітіріп, дипломды қолыма алып келген едім.

Атамыз Жолдығұлов Темірхан Мұсабайұлы 1890 жылы Зайсан уезі Бөкенбай өңіріндегі Қалжыр болысында дүниеге келген. 1932 жылы Зайсан қаласында партия қатарына өтеді. Осы жылдары «Талапкер» колхозында егіс бригадери болып істеген. 1940 – 1944 жылдары сиыр фермасының меңгерушісі болды.

1945 – 1954 жылдар аралығында 10 жылдай «Талапкер» колхозының қой фермасында меңгеруші қызметін атқарады. Осы қажырлы еңбек жолында, 1946 жылы ферманың қой санын 5 мыңнан 25 мыңға жеткізіп, ССРО Жоғарғы Кеңесінің Указымен «Еңбек Қызыл Ту» орденімен марапатталды. Бірнеше бағалы сыйлықтар мен медальдардың иегері болды.

Жолдығұлов Темірхан 1950 жылы Москвадағы «Бүкіл одақтық ауыл шаруашылық көрмесіне» облыстық жолдамамен қатысты. Мал шаруашылығын дамытудағы еңбегі ескеріліп, суреті Марқакөл аудандық «Құрмет тақтасына» қойылды. 1954 жылы зейнеткерлік демалысқа шығып, Қалжыр ауылының құрметті қариясы болып 86 жасына дейін отырды.

Әкеміздің інісі Жолдығұлов Әліхан ата да еңбек озаты болған адам. Ол кісі Марқакөл ауданындағы ірі алтын өндірісі «Манко» руднигінде көп жыл еңбек еткен. Озат шахтер атағын алып, 1944 жылы «Еңбек Қызыл Ту» орденімен марапатталды. Мінезге бай, еңбекке табанды азамат болған.

Атамыз 10 бала тәрбиелеп өсіріп, барлығын ұядан ұшырып, таратқан адам. Ең үлкен ұлы Қинаят аға мен келіні Күлімхан. Атамыз осы үлкен келіні Күлімханды қатты еркелетіп, құрмет тұтатын еді.

Күлімхан келіні өте сымбатты адам еді. Әйел затының сұлуы. Нағыз ботакөздің өзі. Қос бұрымы тілерсегіне түсіп тұратын. Кербез мінезді, аз сөйлейтін адам еді. Сөз білмегендіктен емес, мінезінің байыптылығынан болса керек.

Біз Күлімхан тәтсөм сөсуіміз тату болдық. Екеуіміз бірге жүргенде жарасып тұратын едік. «Теменнің екі келіні бір анадан туғандай» - дейтін еді ел – жұртымыз.

Келбестіне ақылы мен мінезі сай адам еді.

Қызы Гүлзипа жастай қайтыс болды. Нұрзипа - жоғары білімді ұстаз. Нұрзипа да - жоғары білімді мұғалима, Назипа - тігінші. Ұлдары Бәзікен ссепші, Кеңсөхан - Семейдің зоотехникалық – малдәрігерлік институтын үздік бағамен бітіріп, профессор дәрежесіне дейін көтерілген ғалым. Өзінің терсөз білімі мен біліктілігін таныта білген азамат. Семей қаласында тұрады. Ұлы Совет пен, қызы Сәуледен үш-төрт немересі бар. Сыйластығымыз, дәм-тұзымыз алыстап корген жоқ. Келініміз Гүлзейнеп екеуі әрқашан бір жақ қанатымызды кеңейтіп жүреді.

Бәзенбек орта білімді тәжірибелі мал дәрігері. Фарида үй шаруасымен айналысып, немерелерін бағып қағуда. Бәзілбек жоғары білімді мал дәрігері. Келініміз Дүрия жоғары білімді мұғалім. Әулеттің қара шаңырағына Кенжебек пен Гүлмира ие болып отыр. Осы таңда Кенжебек пен Гүлмира екі қыз, екі ұл бала өсіріп отыр. Қыздары Алина, Айдана жоғары білімді. Үлкен ұлы Нұрсұлтан Ссмей мемлекеттік медицина академиясының студенті. Мақсаты хирургия мамандығын игеру. Ернұры 8 сыныпта оқып жүр.

Барлығы да жарасымды, өзінің рет жүйесімен деген жөн болар.

### Мәкеңге арнау (немесе ризашылық)

Мен үшін мәртебең сенің биік екен,  
Қамқорың маған деген сыйың екен.  
Бір жұмаға үйден ұзап кеткеніңде,  
Үш бөлмеде жалғыз қалған қыйын екен.

Сен жалғыз жанымдағы жуық адам,  
Еш нәрсөмен бағаланбас сенің баған.  
Бұл дүниеден сені сыйлап өтемін мен,  
Біткенше соңғы демім, оймен санам.

Сен өмір, сен жар болдың әуел бастан,  
Қызығың бір күніннен бір күн асқан,  
Өмірге күннен күнге қызықтырып,  
Жарық жұлдыз өзің болдың нұрын  
пашқан.

Оғат мінез сенен мен еш көрмедім,  
Опасыз әзәзілді сөзге ермедім.  
Үш бөлмеде жалғыз қалған кездерімде,  
Баға беріп, өткен күнге ой сермедім.

Дүниеде жан жоқ екен сенен жақын,  
Бұл сөзім нағыз шындық, айдан айқын.

Жайнатқан маңайымды сен екенсің,  
Өзің жоқта төңірегім қарабарқын.

Өткен өмір дәурен екен қызығы мол,  
Өзің аштың сол дәуренге бақытты жол.  
Тәңірден сұрайтыным бірақ нәрсө,  
Менің өмірім біткенше сіз бірге бол.

Сіз жоқта мен осындай ойға келдім,  
Өмірге өтіп кеткен ой жібердім.  
Кейбіреу «Өмірден не көрдің?» деп сұраса,  
Деп айтам мақтанышпен СЕНІ көрдім.

Мен болдым өзіңменен бақытым зор,  
Әр қашан беркелі дастархан мол.  
Балалар мен ұрпақтарыңның арасында,  
Бақытты, кәдір тұтар қарт әже бол.

Ішкенім дәмді тамақ, таза киім,  
Ешкімнен бір кем емес менің күйім.  
Ұлғайғанда бұдан асқан дәулет бар ма,  
Болған соң, сен жанымда, баста үйім.

Отағасы Бәзікен



## ЖАҚСЫНЫҢ АТЫ ӨШПЕЙДІ

(Бажықов Мешел Бижігітұлы)

Бұл орайда мен өзімнің ардақты әкем, құрметті ел адамы, кезінде «Жалғанның гүлі» деп ел – жұртына танылған, жайсаң мінезді, жомарт жанды аяулы АЗАМАТ жайлы айтпақпын.

Әкемнің ер мінезін, дархан қасиеттерін терең таратып жаза алмайтыныма өкінемін. Өйткені, мен 5 жасқа толмаған кезімде әкем Отан соғысына аттанды. 1943 жылдың тамыз айы еді. Әкем майданға аттанғанда мен небәрі төрт жарым жаста ғана едім.

Әкемнің бет пішінін, түр кескінін онша елестете алмаймын. Тек есімде қалғаны орта бойлыдан биіктеу, бидай өңді адам еді. Сұлу кескініне киімді жарастырып киетін, көзі үлкен, көз қарасы отты, өжет, батыл мінезді адам екенін емес – емес қана есіме түсіремін. Қимылы ширақ, сергек мінезді адам болатын.

*Бұл – Бажықов Мешел Бижігітұлы деген жігіт төресі жайлы шағын әңгіме.*

Біз тоғыз руының бір тармағы Тебей ішінде Сәметай, Сәкөк деген атадан тараймыз. Сәметай бабамыздан Бажық туады. Бұл кісі біздің үлкен атамыз. Бажықтан – Бижігіт, Ақыбай, Иісхан, Иіс деген төрт ұл туған. Өз атамыз Бижігіттен – Рахмет, Бидахмет деген екі ұл туады. Кейіннен Рахмет (Мешел) атанып, Бидахмет (Бидаш) атанып кетеді.

Ақыбай атамыздан жалғыз ұл Рахымсолтан еді. Жас кезінде баланы еркелетіп Бүйткен деп атапты.

Біздің Тоғыз елінің мекені Қара Ертістің оң жақ жағасы, Ертіс бойындағы жазық аймақ.

Негізі біздің елдің қыстау – мекені қазіргі Ардеңкеден (Мойылды) бастап, Мөнекейге дейінгі Ертіс бойы жазығы. Зайсан мен Боран аралығын байланыстыратын көпірден сәл жоғары біздің ата – бабаларымыздың белгісі деген үлкен қорым жатыр. Әкеміз Бижігітұлы Бидахметтің, Қабдешұлы Зарқұмардың, Ұлықпанов Сағатбектің, Сағатбектің шешесі Қапиза шешеміз, Зәкеш ағаның шешесі де сол жерде жатыр.

Біздің елдің Қара Ертіс бойындағы қоңыс – қыстаулары: Арда, Шырылдауық, Қызылүйеңкі, Атсалған, Бәрекелді, Түйетас, Жырғалаң, Дузағаш, Жайықарал аймақтары.

Жайлауы Алтай өңірі, Марқакөл аймағы, Тасқайнаттың шығыс жағын «Тоғыз жайлауы» деп атайды. «Секітас», «Тұзақшы кезеңі» бәрі біздің елдің жайлауы.

Бұл дүниені түгел танып білу, әр адамға мүмкін емес. Тарих – теңіз. Оның да тереңіне жеткен ешкім жоқ. Бірақ әркім өз тегін білуі керек. Өз ата мекенін, ата – бабасы жүрген жерді, күл төккен мекенін біліп, іштей ұғынып, жүрек түкпірінде сақтап жүру - парыз. Бұған енжар қарауға болмайды.

Менің әкем Бажықов Мешел Бижігітұлы 1898 жылы Зайсан уезі Қара Ертіс болыстығындағы Жанды – Қарасу елді мекенінде дүниеге келген. Жанды – Қарасу аулында 40 – 50 отбасы мекен еткен. Бұл Жанды –Қарасу аулында бастауыш мектеп, сауда дүкендері болған. Ауыл Бұқтырма теңіз суы көтерілген кезде су астында қалған. Қара Ертістің оң жағында Бәрекелді аулы, Жанды-Қарасу, Жарлы аулы, Мойылды аулы т.б. елді мекендер болған. Бұл елді мекендерде ауыл мектебі ашылып, әр мектепте 8 бала, 10 баладан оқыған.

Ертіс бойындағы біздің Тоғыз елі ертерек отырықшылыққа бейімделіп, үй - қора салып, ауылдасып отыра бастаған. Әр ауыл өздеріне молда жалдап, балаларын ескіше оқытқан. Ауқаттылары балаларын ары қарай Семей, Қазан, Ташкент, Бұқара қалаларына жіберіп оқытқандар көп болған. Аталарымыздың діни сауатты болғаны балаларына қойған аттарынан – ақ (есімдерінен) байқалса керек. Айта кетсек, біздің әкелеріміз бен ағаларымыздың аттары: Ғайса, Уақас, Жақып, Кітап, Асыл, Иманмәди, Иманша, Рахмет, Бидахмет, Рахымжан, Рахымсолтан, Нұрақымжан тәрізді болып келеді. Байқап отырсақ осының бәрі кітап сөздері.

Тоғыз руының көп адамдары үлкен қалаларға барып, діни білімдерін тереңдетіп, медресе бітірген. Дауылбайұлы Даданбай молда Бұқарадан оқыған.

Тінікеұлы Байсейіт Семейден оқыған. Байсейіт Тоғыз – Бөрен атасынан Соланұлы Өкісхан имам Қазан қаласында оқыған. Тоғыз – Дәулет атасынан Ілгекбайұлы Қасайын молда Семсей медресесінде оқыған. Кейіннен колхоз бастығы болған.

Біздің аталарымыз арабша, латынша оқыған білімді адамдар еді. Кейіннен төте жазу жүйесін де меңгерген. Бижігіт атамыз ел билігіне араласып старшын болған. Ал інісі Ақыбай би болған. Кейіннен Қара Ертіс болыстығында болыс болған адам еді. Ал әкем Мешел колхоз бастығы болып, кейіннен алтын өндірісінде бастық болып, көп жыл қызмет істеген адам.

Сол кезде қыстауда отырған тоғыз ауылдарына қыс бетінде, Қожанбеттің ақсақалдары келіп – кетіп жүретін болса керек. Сонда ақсақалдар: «Тоғыздар жазды үйлеріне кіргізіп алыпты ғой!» - деген сөз. Жылы үйде отырған елді көріп. Ол кезде Қожанбеттер әлі де кигіз үйде қыстап шығады екен.

Бертіндегі бір әңгіме есіме түседі. Жоғарыда айтылған Асыл атамыздың қызы Меруерт апамыз айтып отыратын еді. «Мен алғаш келін болып түскен кезімде Қалжыр, Бөкенбай оңірінің халқы қыста да кигіз үйде өткізетін. Малға қардан ықтырма жасап, соған қамайтын.» - деген әңгімесі есімде. Бұл кезең 1910 жылдар болса керек.

Бижігіт атамыз да, бәйбішесі Айшыкен әжеміз де ертерек қайтыс болады. От басында үлкен ұлы Рахмет (Мешел), кіші ұлы Бидаш және Ақыбай ағасының бес – алты жасар қызы Бибазар қалады. Және Ақыбай ағасының келіншегі Кәмәрия қалады. Кәмәрия шешеміз сол кезде өте жас, небәрі 14 – 15 жаста ғана болса керек. Әкесі Ақыбай қайтыс болғанда Бүйткен іште қалған бала екен.

Кейіннен ағайын – туыстары ақылдаса келіп, сол кезде 25-ке таяп қалған Мешелге жеңгесін, Кәмәрияны, қосады.

Сол уақыттан бастап інісі Бидаш, қарындасы Бибазар әкемнің қолында тәрбиеленеді. Бұл – 1923 жылдар екен.

1924 жылы 18 қаңтарда Бүйткен дүниеге келеді. Әкем Бүйткен ағайымды «Өз төссіміде туған, өзімнің балам» деп, өзінің атына жаздырып алады. Өз балам деп есептеген. Бүйткен ағайым да, отыз жастан асып, өзі балалы – шағалы болғанша бұл сырды білмеген екен.

Кәмәрия шешеміз әкеме келген соң, екі құрсақ көтереді. Екеуі де ұл бала болған екен. Біреуі бесіктегі күнінде шетінеген, ал екіншісі өлі туған. Медициналық көмектің жоқтығынан болған.

Әкем өте балажан адам еді. Ағайым екеуіміз үшін жанын беруге әзір тұратын. Әкеміз жалғыз ұлы Бүйткенді де, жалғыз қызы мені де өте еркелетіп өсірді. Кимегенді кигізіп, ішпегенді ішіп өстік.

Ешкім бетімізге қарап көрген емес. Жақын – туыстардың бәрі ағайым екеуімізді төбесіне көтеріп өсірді. Соның бәрі әкемнің беделі мен ықпалына қарай болса керек.

Ағайымды оқытамын деп Бесбұғыдан 7 сыныпты бітіріп, енді Зайсан қаласына оқуға жіберсемін деп жүргенде, жаз ортасында соғыс басталып кетті. Көп кешікпей ағайым әскерге шақырылады.

Бір күні мен аяқ астынан қатты ауырып қалдым. Ыстығым көтеріліп, сандырақтап сөйлеп, түсініксіз сөздер айтып, үйдің ішін әбден қорқытсам керек.

Сонда әкем атқа мініс салып, жақын жердегі таудан бір табақ қарақатты теріп әкелгені есімде. Аттан түскен бойда, қарақатты алдыма әкеліп: - Осы қарақатты жеп алсаң, таңертең жазылып, ойнап кетесің, - деді. Өз қолымен шөбін тазартып, аузыма салып отырғанын да анық білемін.

Ағайым әскерге кеткенде әкем неше күндей жылап жүрді. Бізге көрсетпей көзінің жасын сүртіп тұратын. Әр бала үшін, өзінің ата – анасынан биік бедел жоқ. Ата – ананы арқа тұту – зор қуаныш. Міне менің әкем Мешел, шешем Кәмәрия осындай адамдар еді. Шешем

ақылды, мінезге бай, қиыншылықта қайратты, оң қолынан өнер тамған шебер адам болған. Екеуі де аяулы адамдар еді.

Бірде әксем, шешем, Бүйткен ағайым, мен барлығымыз Маралиха деген жерге қонаққа барғанымыз есімде. Сол жерден Баймурзин Әбілмәжін кездесті. Қасында 16 – 17 жастағы қарындасы Бәтен бар. Үйге қайтарда Бәтен біздің арбаға отырды да, Бүйткен ағайым мен Әбілмәжін салт атпен жүрді. Және біздің арбаға екі велосипедті әкеліп салды.

Біз түс ауа Майқапшағайға, үйге келдік. Кешке қарай Бәтен мен Бүйткен ағайым бағанағы екі велосипетке отырып алып, ауылдың ортасында қара жолмен әрі - бері жүріп, ағызып өте шығады. Ауылдың бар баласы шулап, соңынан жүгіріп мәз болған еді. Мен өзім де велосипед деген нәрсені алғаш көруім. Өйткені, мұндай заттар алтын өндірістерінде ғана болады.

Ертеңіне ағайым мен Бәтен екі велосипедке отырып алып Горныйға кеткен еді.

Бүйткен ағайым әскерден келгеннен кейін де, Бәтеннің үй –ішімен көп араласып тұрды. Ол 1955 – 58 жылдар еді. Бәтен Алексеевкадағы орталық магазинде сатушы болып істейтін еді. Бәтен апай мені де сіңілім деп жүретін. 1997 жылы Бәтен апай Алматы қаласындағы «Ардагер» шипажайында Бәзікенмен бірге демалып, жөн сұрасып танысады. Сонда Бәзікен:

- Марқакөлденмін. Жолдасым Мешелев Бүйткеннің қарындасы, - деген екен.

- Мен жолдасыңның әке – шешесін өте жақсы білемін. Мәкеннің кішкентай кезінде ол үйде болғаным бар, – депті Бәтен апай. Кішкене қызды білемін. «Сіңілім Мәкенге» деп, қолтаңбасымен бір фотосуретін Бәзікеннен беріп жіберіпті.

Әкемнің енді бір жақын жолдасы Нұржанов Төлеміс деген адам еді. Төлеміс Майғапшағай алтын өндірісінде меңгеруші болып істеді. Қалқаман руынан. Қалғұты өңірінің азаматы. Төлемістің келіншегі Кәмәш өте ақылды, жақсы адам болды. Жап - жас, сұңғақ бойлы, сұлу адам болған. «Калинин» колхозының бастығы Желдібаев Жанбағыс деген адамның қызы еді. Кәмәш, Мәкеш деген екі қызы болған. Төлеміс Кәмәшқа үйленеді.

Сол Кәмәш көп ұзамай қайтыс болды. Төлеміс жолдасына қатты қайғырып, неше күндей орнынан тұрмай, тамақ ішпей қойған екен. Сонда әкем мен шешем Төлемістің үйіне барып, жұбатып отырса керек.

Сонда Төлеміс жылап, өз басын өзі ұрып:

- Менің мына басыма қазақ сұлулары сыймады ғой! Енді үйленсем, басқа ұлттан алармын, - деген екен. Содан 1944 жылы татар қызы Раиса Ибрагимоваға үйленді. Келіншегін әкеле жатқан жолында Майтеректе отырған біздің үйге келіп түсіп:

- Жолда Мешелдің үйі тұрғанда басқа қайда барамыз, - деп отырғандары анық есімде.

Ол кезде әкем бір жыл бұрын әскерге кеткен еді. Үйде шешем, кәрі әжеміз Шабак (Қорлықа), үшеуіміз ғана болдық.

Бұл сөзден әкем қызметтес жолдастары мен көпшілік арасында беделді адам болғанын ұғындым. Артында қалған достарың мен жолдастарың еске алып, қадір – қасиетіңді айтып жатса, адамға одан үлкен құрмет бар ма?

**Тоғыз тоғанында.** Тарихтан белгілі 1929 жылдары байлардың, ауқатты деген қазақтардың мал –мүлкін тәркілеу саясаты басталады. Ел ішіндегі бай тұқымдары мен би, болыстың ұрпақтарын қудалау сияқты солақай саясаттың қыспағынан қашып, тоғыз руының азаматтары колхоздастыру ісіне кеңінен араласады.

Осы мақсатпен 1929-30 жылдары Қалжыр өзенінен тоған тарту жұмысы басталады. Тоған суымен жазықтағы құнарлы аймақтарды суландырып, егін шаруашылығын кеңейтуді мақсат етеді.

Тоған қазу жұмысына Қара Ертіс бойынан тоғыз руынан көп ел көшіп келген. Қалжыр өзенінің алқымына 40 – 50 кигіз үй тігіліп, тоған қазу жұмысы басталған.

Тоғанның ұзындығы 20 – 25 шақырымнан асады. Тоған арқылы су жеткізіп Дүзағаш, Мұрынталағай, Түйетас, Үшкүл жазықтарына астық егуді мақсат еткен. Тоғанның артық суы Қызылүйсәңкі тұсынан Қара Ертіске құйылатын болған.

Тоған жұмысы Қалжыр өзенінің алқымынан басталады. Әрі жазық, әрі Ертіс бағытына қарай сңістеу, ылдилы болып кететін жер бетінің табиғи ыңғайы да тоған суының іркілмей, еркін жүруіне қолайлы болған.

Тоған қазуға қажетті сңбек құралдарын Зайсан қаласынан жеткізіп тұрған.

Тоған қазу жұмысын ұйымдастырып, басшылық еткен азаматтар: Иса би Көпенұлы, Күмпейісов Қаби, Бажықов Мешел, Ақмадиев Уайдолда, Құмарбек Көпенұлы сияқты азаматтар көп сңбек сңірген. Тоған жұмысында жүздеген адам істеген. Жерді әр кісіге 10 саржаннан олінеп беріп отырған. Жұмыс құралдары лом, күрек, қайла, кетпен сияқты қарапайым құралдар болған тәрізді.

Осындай үлкен ауқымды жұмысқа тоғыз руынан:

Матабай Айшыұлы	Момбаев Изет
Ілгекбаев Қасайын	Тұрсынғожин Әбдікәрім
Бажықов Мешел	Семізбаев Кәуен
Молдабаев Хамитжан	Мағұлшанов Шаяхмет
Тілеубаев Қазыке	Бижігітов Бидахмет
Ықыбай Байторыұлы	Құлиев Микен
Ықыбаев Қалиакпер	Насиханов Биғали

сияқты көптеген сауатты, іскер азаматтар қатысқан. Осы азаматтар Иса би Көпенұлының басшылығымен халықты тоған жұмысына жұмылдырады. Сол кезде «Тоғыздың тоғыз белсендісі» деп атапты. Бұлар – осы өңірде колхоздастыру кезеңінде де көп қызмет жасаған адамдар.

Осы тоған жұмысына келген азаматтардың ішінде оқымаған инженерлер, табиғат сырын оқымай ұғынған үлкендердің ақыл – кеңесі көп пайдалы болғандығы айтылады. Осындай үлкендерден Байторыұлы Ықыбай (Ықыбаев Қалиакпердің әкесі), Бейілбай ақсақал, Биғали Насиханұлы т.б. азаматтар жұмыскерлерге өте қымбат кеңестер беріп отырған. - Кейбір сңістеу, су еркін жүретін жерлерге келгенде, жердің үстіңгі берік қабатын (судың табанын) терендетіп қазбаңдар. Үстіңгі қабатты алсаңдар жер асты қорқауы көбейіп кетеді. Арнаны дамбылап, қомдап, қамыс пен қарағанды қоса жинап бекітіндер – деген кеңестері өте пайдалы болған.

Осы үлкендер тоғамның арнасын қазған кезде, жазық пен қайқан, биіктеу жерлерді де өз тәжірибесімен айырып, анықтап беріп отырған.

Тоған жұмысы қарқынды жүрген. Тоған арнасын Тұзағаш, Мұрынталағайға дейін жеткізген. Бірақ тоғанға су жіберген кезде, жер асты қуыстары (қорқаулар) пайда болып, шаруашылыққа кедергі жасаған.

Тоғам жұмысына тағы бір кедергі болған жағдай жұмыскерлерді қудалап, тоған жұмыскерлерінің белсенді мүшелерін «Бұлар бай тұқымы, канал қазу жұмысына әдейі кедергі жасап отыр», деп жала жауып, қудалайды. Канал жұмысында жүрген жас ақын Құмарбек Көпенұлына жала жауып, «Ол землемер орысты өлтірді» деп көрсетеді. Құмарбек ақын Саржомарт жайлауында ұсталады. Теректі аулы мен Боран аралығындағы Сорқұдық деген жерден қашып, Құмарбек ақын қытай шекарасынан өтіп кетеді. Канал жұмысының басшыларының бірі, Ілгекбаев Қасайынды «Бұрын молда болған» деген жаламен қудалайды. «Орыс солдатаның атын ұрлады» деп, жазықсыз түрмеге жапқызады. Кеңестік тәртіптің шолақ белсенділері көп зиянкестік әрекеттерге барады.

1932 жылдарда канал жұмыскерлері сол маңайдағы колхоздарға таралып, әртүрлі шаруашылықта жұмыс жасаған.

Бажықов Мешел, Ақмадиев Уайдолда Жаңа –Ауылдағы «Ленин» колхозына ауысады. Семізбаев Кәуен «Қазақстан» колхозында бастық болып істеген. Айшин Матабай, Мағұлшанов Шаяхмет «Талапкер» колхозына ауысады. Айшин Матабай колхоз бастығы

болды. Кейіннен Мағұлшанов Шаяқмет «Талапкер» колхозында бастық болып, 1942 жылы әскерге кеткенге дейін осы колхозда қызмет істеген. Мағұлшанов Шаяқмет әкемнің інісі еді. Біздің немере ағайымыз еді. Біз ол кісіні «Әйе» деп атайтынбыз. Әйем әскерге кетерде Майғапшағайға, біздің үйге келіп, амандасып кетіп еді.

Колхоздастыру кезеңінде Мұсахан, Бажанай, II Қазақстан елді мекендері «Ленин» атындағы колхозға біріктірілді. Колхоз ұжымшары 1933 жылы ұйымдастырылып, колхоздың тұңғыш төрағасы менің әкем Бажықов Мешел болған еді. 1933 жылда 1938 жылға дейін «Ленин» колхозында қызмет істеді. Әкем 1938 жылы Майқапшағай алтын руднигіне (өндірісіне) қызметке ауыстырылды. Әкем Бажықов Мешел, Ақмадиев Уайдолда, Қолбаев Сабит сол кездегі білімді сауатты адамдар еді.

Әкемнен кейін 1938 жылдан «Ленин» колхозының бастығы Ақмадиев Уайдолда, ауылдық кеңестің бастығы Жүкенов Құдабай, хатшысы Молдабаев Хамитжан деген азаматтар болды. Бұдан кейінгі жылдарда «Ленин» колхозында Төлеңгітов Тұрдығұл, Шөкеев Өмір, Тоқбаев Нұрғали, Мұстафин Жүсіпбек, Маубасов Әділдәбек сынды азаматтар колхоз шаруашылығын басқарды.

**Майқапшағай өндірісінде.** «Майқапшағай», «Қаражал» алтын өндірістері - нағыз Алтай төрінде жатқан жерлер. Сарытаудың етегінде орналасқан. Тау беткейлерінде жап – жасыл бұйра тоғайлары сыңсып тұратын аймақ. Көк шалғыны белуардан. Жылға сайын мөлдір бұлақтар бұрала – сылдырап жатар еді.

Майқапшағай – жазық алқапқа орналасқан ауыл. Жап – жазық тау қойнауы. Жұмыскерлерге арналып салынған, қарағаймен шатырланған үйлер, көше ретімен орналасқан. Майқапшағай алтын кенішінде көп жұмыскерлер еңбек етті. Бұл елді мекенде мектеп, сауда дүкені, монша – асхана, ағаш өңдейтін шеберхана жұмыс істеген. Шеберханада колхоз шаруашылығына тақтай, есік, терезе сияқты құрылыс материалдарын әзірлейтін.

Нұржанов Төлсміс «Майқапшағай» алтын өндірісінде 1940 – 1945 жылдар аралығында управляючи қызметін атқарған. Бажықов Мешел «Майқапшағай», «Қаражал» өндірісінде бастық болып, 1938 -1943 жылдарда қызмет еткен. Баймурзин Абылмажын тау – кен инженері «Майқапшағай», «Маралиха», «Монко» өндірістерінде қызмет істеген.

Төлеміс пен Баймурзин Әбілмәжін әкемнің отес сыйлас достары еді. Әкем үнемі бір жақсы адамдармен дос болып, араласып, сыйласып жүретін. Қимас жолдастары да көп еді. Бәрі де тамаша адамдар болатын. «Тәускел» десе тас жұтатындай қайратты үлкендер еді.

Бір – біріне берместі беріп, алмағында алып жататын. Мұндай жайсаң жанға көп адамдар жақын жүреді екен. Әкемнің қатар жүрген сыйлас достары: Қомшабаев Садуақас, Тұрсынғожин Әбдікәрім, Момбаев Изет, Омаров Оралхан, Бапышев Нұрғали, Далабаев Сейтбай, Сейтәшім, Желдібаев Жанбағыс, Байсақалов Тұқпи, Ақмадиев Уайдолда, Күнпейісов Қаби т.б. азаматтар.

Біздің үйге қонақ, түсел көп келетін. Қой сойылып, бауырсақ пісіріп, қарбалас болып, қонақ күтіп жататындары еміс – еміс есімде. Спиртті плягімен әкеліп қоятын. Қайнатылған сары май шыны шелекпен тұратын. Осы азық – түліктің бәрін дүкеннен ордермен алатын еді. Артель жұмыскерлеріне табысына қарай ордер беретін. Өндірісте азық – түлік, киім – кешек арзан болған. Бірақ бұл тауарлар тек жұмысшыларға ғана босатылатын.

Әкемнің сыйлас адамдарына біз де барып – қайтып тұрдық. Қаратоғайға, Құмашқа (Күршім), Қалжыр, Алқабекке де барғанымыз есімде.

Біз шешем Кәмәрия, әкем үшеуіміз жиі қыдырып, кейде алыс ауылдарға да жолаушы жүре беретін едік.

Әкемнің пәуескелі арбасы болған. Пәуеске арбаның артында екі кісілік қорапша орын болады. Алдыңғы жағында ат айдаушы отыратын орын болатын еді. Екі атты парлап иеседі. Бұл арбалар сол уақыттың жеңіл машинасы сияқты болған ғой деп ойлаймын.

Әкем жол жүргенде ширақ, әр нәрсеге ыңғайлы отыратын адам еді. Бәрін өзі басқарып, абайлап, реттеп отыратын. Қайда барсақ та әкемнің жолдастары күтіп, қарсы алып, құрмет көрсетіп жататын еді.

Соның бәрі әкемнің беделі мен абыройы екен ғой. Әкем үнемі отырған жерін әнге бөлеп, ән салып, домбыра тартып отыратын. Суырып салма ақын, әрі әнші адам еді. Небір ұтқыр сөздеріммен төңірегін күлкіге бөлеп отыратыны есімде. «Мешекең жалғанның гүлі еді ғой» дейтін еді замандастары кейіннен естеріне алып.

Сол қиын кезеңдерде әр нәрседен қысылып жүрген ағайындарына «Жарайды мен тұрғанда саспандар. Өзім реттеймін» дейтін сөзі үлкендердің аузында көп уақытқа дейін сақталып жүрді.

Әкем тұмағанды туыс етіп, атасы бөлекті жақын тұтып жүретін дархан мінезді азамат болған.

Қоңырбаев Әбіш атамыздың бәйбәшесі қазір 100 жасқа таяп отырған Шәкер шешеміз күні бүгінге дейін - Мешел қайным «Мен тұрғанда саспандар - дейтін еді, - Жаны жайсаң адам еді,» - деп отырады.

Жылқайдар руынан Қоңырбайұлы Әбіш қарияның айтқан бір сөзі есімде жүреді. Бұл 1978 жылдары болу керек.

«Балам, тоғыз руында сенің әкең Мешел мен Ақыбай би екеуінен артық азамат болған емес. Екеуі де сөзге шешен, ойға терең еді» деп еді. Неге қорғалағанымды білмедім. Үлкен кісіден әрі қарай сабақтастырып, әкем жайлы тереңірек сұрай алмадым.

1930 – 33 жылдар болса керек. Алқабек заставасының тұсына қытай шекарасынан бері қарай екі адам қашып өтеді. Олар жарболды руының қыздары еді. Екеуі де жас адамдар. Жаңа-Ауылда тұратын Қомшабаев Садуақас деген ағайындарын сұрастырып тауып алып, сол кісілерді тиянақ қылады. Садуақастың да сүйегі жарболды атасынан екен.

Сол Садуақас пен әкем Мешел таныс жолдас адамдар еді.

Бірде әкем жолы түсіп Жаңа – Ауылға, Садуақастың үйіне келеді. Сонда жап – жас келіншек Оқанды көріп, Садуақас досына:

- Мына қарындасың Оқанды менің ініме бер. Екеуіміз енді құда болайық, –дейді. Ол кісі Бексолтанов Сейтқали деген жас жігіт. Әкемнің інісі Бидашпен құрдас адам екен.

Көп ұзамай Сейтқали мен Оқанды үйлендіріп, отау көтереді де, Қаражал өндірісіне көшіріп әкеліп орналастырады. Өндірісте отырған кезде Сейтқали ағамыздың Түсіпхан, Бәтеш деген екі баласы дүниеге келеді.

Тағы бірде әкем Қалжыр жағына бір шаруамен барған екен. Сол жерде Манасбай деген жас жігітті көріп, сөйлесіп танысады. Жігіттің әке –шешесі де, жақын туысы да жоқ екен. Тиянағы, істеп жүрген жұмысы да, кәсібі де болмапты. Қытай елінен өткен адам деп, пискара комснатурасы ізінс түсіп, қудалап жүрсе керек. Сейтқалидың Нұрбала деген шешесі үйіне жасырып паналатады. Жан адамды жатсынбайтын әкем, жас жігіттің лажсыз жағдайын көріп:

– Өзіңді өндіріске жұмысқа алып кетсем қайтеді? –депті.

– Жарайды. аға, өзіңіздің қолсөңкеңізде жүрсем болғаны. Туған ініңіздей болайын. Сол өндіріске таман барғаным жөн болар, –депті әлгі жігіт.

Содан Манасбай ағаны артына мінгестіріп алып, Қаражал деген жерге үйіне алып келеді. Өз үйіне орналастырып, киіндіріп артельге жұмысқа кірістіреді.

Ол кезде заң қатал. Ел ішінде бірін –бірі көрсетіп, бүлік шығып жататын жағдайлар көп болған. Сол себепті әкем Манасбайдың ізін жасыру үшін, ауыл адамдарына да, үй –ішіндегі адамдарға да: «Бұл бір жоғалып кеткен інім еді. Аласапыраң заманда айырылып қалған едік», –деп таныстырады. Бауырым аман табылды деп, бір қой сойып, ауылға той жасайды.

Сонымен Манасбай ағамыз Мешелдің жоғалып табылған інісі болып, көп жылға дейін жүре береді.

Келесі жылы Қалғұты еліндегі Сырынбет Жұмағұл елінен Күләзия деген бүлдіршіндей жас қызға үйлендіреді.

Біздің үйдің Манасбай аға мен Күләзия тәтемнен басқа да әкемнің туысқандары бірге тұрып жататын. Інісі Бидаш, Ақыбай ағамыздың қызы Бибазар, шешемнің сіңлісі Майра,

Тәкеш, шешемнің шешесі Шабак апамыз. Бүйткен ағайым Бесбұғыда 6 сыныпта оқып жүрді. Отбасының ең кішісі мен болсам керек.

Шешем іс машинаға отырып алып, осы туыстардың бәріне киім тігеді. Қыс болса қыстық киімдерін, жаз болса жаздық киімдерін тігіп даярлап жататын. Киім тігетін мата – бұл жағын әкем әкеліп тастайтын. Ол кезде алтын өндірісінде бұл, шай, азық-түлік мол болған. Әкем қоржын – қоржын бұл – шайды әкеліп, ақтара салатын.

1937 жыл еді. Әкем жалғыз інісі Бидашқа немерелес әпкесі Меруерт пен Қамза жездесінің үлкен қызы Нұрсағиланы айттырып, құда түседі. Құдалық жол-жоба, қарым – қатынастардан кейін, тойын жасап, інісін үйлендіреді. Көп ұзамай інісі мен келіні Нұрсағиланы отау көтеріп, бөлек шығарады. Сол Қаражалда отырғанда кішкентай Күләш дүниеге келеді.

Қарындасы Бибазарды «Еңбек» колхозында тұратын Сейтмұстафа деген адамға тұрмысқа берді.

Ал Манасбай аға мен Күләзия келінін келесі жылы бөлек шығарған екен. Сонымен Манасбай аға іргемізде бір үй болып тұра береді. Мен ес білген кезде де сол кісілер бізбен іргелес тұратын еді. 1941 жылы Майқапшағай руднигіне де екі үйіміз бірге көшіп келдік.

Асыллов Төлебай атамыз, Қасайын аға, Бексолтанов Сейтқали ағаларымыз да бізбен іргелес отырыпты.

1941 жыл шілде айы. Үй ішіндегілер түгел ертеңгі шайды ішіп отырғамыз. Үйге Тұрашов Әбілмәжін деген кісі асығып кіріп келді де, «Германия біздің елге соғыс ашыпты!» – деді. Отырғандардың бәрі үрейленіп қалды. «Германия» дегенді бірінші естуім. Сол дауыс әлі құлағымда тұрғандай болады.

1941 жылдың күз айында соғыстың алғашқы жылында – ақ Бибиім, Сейтқали аға, Шаяхмет әйем барлығы әскерге кетті.

1942 жылы әкем де әскерге шақырыла бастаған соң, іргеміздегі ағайындарын түгел Қалжыр өңіріне көшірген еді. Себебі, Қаражал, Майқапшағай қысы ұзақ, жол қатынасы шалғай, таулы аймақ еді. Жас балалы келіндерінің жағдайын ойлап, Жаңа – Ауыл мен Шығаншиге көшіріп орналастырды. Көшіріп – қондырып орналастырып жүрген Манасбай аға мен әкем.

Манасбай ағамыз бірге туған туыстан да артық болды десем асырып айтқандық болмас. Әкемнің адал туысы, жанашыр інісі болып, сыйласып өтті. Бұл құпия 1938 жылдан 1965 жылғы дейін сақталады. Сұраған адамға: – Руым тоғыз. Мешелдің інісімін, – дейді екен.

Арада жиырма жыл өтіп, 1960 жылдары Манасбай ағаның жалғыз қызы Әніксей өсіп, 10-шы сыныпты бітіреді. Сонда Әнікейді Қараойға ертіп келіп: «Балам, менің елім Жарболды. Мекеніміз осы Қараой, Теректі. Бірге туғандарым Қытай жерінде. Осыған дейін заңнан қорыққандықтан жасырын жүрдім» – депті, Манасбай ағамыз қызы Әнікейге.

Әкемнің осы істеп жүрген қамқорлығының өзі, үлгі болар, өнеге болар іс дер едім. Өзгенің қамын ойлап, қиын сәтте қол ұшын беру, ердің ісі болса керек.

**Ер қанаты – жақсы ат.** Мешел әкем ат құмар адам болыпты. Жүйрікті таңдап мініп, жақсыны киіп, ер тұрманын, қолындағы қамшысына дейін сәнімен, жарасымды ұстайтын адам екен.

Бір жерде жүйрік ат, жорға жылқы бар деп естісе, соны іздеп барып, қалап – сұрап алмай қоймайды екен. Сөйтіп, қалап алған жүйрігін, жақсы көретін жолдасы келіп сұрап, қолқа салса атынан аударылып түсіп, жетектетіп қоя беретін жомарт мінезі де болыпты.

Әкемнің нағашысы Қожанбет ішінде Егізқара атасына жататын Жолымбстұлы Сәйке деген адам екен. Әкемнің шешесі Айжан Сәйкенің қарындасы. Бірде жиені Мешел үйіне келгенде: – Айшыкеннің аруағы риза болсын, – деп нағашысы бір көк жорға тайды сыйлаған екен. Бұл жылқы әрі жорға, әрі жүйрік мал болып шығады. «Мешелдің көк жорғасы» деп атанады.

– Мешелдің көк жорғасының желісінің өзі шабысқа бергісіз, – дейді екен көргендер.

– Сөйткен кок жорғаны да бір жолдасына сыйлап мінгізіп жіберген еді,—деп отыратын шешем Кәмәрия.

Қаратоғайда тұратын Имансейіт деген кісіден бір жорға құнанды жетелеп алып келіп: – Бұл жорғаны Бүйткенге арнап әкелдім. Осыны жақсылап үйретіп бер,—деп Манасбай ағаға тапсырады. – Осымен мектебіңс. Бесбұғыға барып –келіп жүрсін, –дейді әкем.

Сөйтіп жүргенде Қомшабаев Садуақас деген дос–жаран адамы үйге келіп, қонақ болған екен. Әкем әлгі кісінің күмістеген жүгеніңс көзі түсіп досына:

– Сәке, осы жүгеніңді қаладым. Бүйткенімнің жорға құнанына лайық екен,—дейді.

– Жарайды, қаласаң ал. Сенің көңіліңнен қымбат емес шығар, —деп Садуақас досы жүгенді атының басынан сыпырып алып, әкемнің қолына ұстатады. Сонда әкем үйдегі екі кілемнің біреуін досына өңгертіп қоя берген екен.

Шешем бір әңгімесінде:

– Ондірістен түрі–түсі бірдей екі кілемді алып келіп, біреуін Садуақасқа өңгертіп жіберіп еді. Біздің кілемнің бір шеті өрт кезінде жанып кетіп еді. Мынау соның қалған жартысы ғой. Ал ол кісілердің кілемі әлі жап–жаңа қалпында жүр екен,—деп отырушы еді шешем.

Әкем әскерге кетер жылдарда бір қара аты болды. Есік пен төрдей, құйрық жалы төгілген ірі мал еді. Тұрқының ірілігіне қарай, мінезі де қиын мал болды. Алдына келгенді тістеп, артына келгенді теуіп тастайды екен. Сол жаратылысына қарай «Мешелдің тентек қарасы» деп атапты. – Өз иесіне тиіспейді, бөтен адамға ғана мінез танытады. Бұл - адамнан есті жануар, – дейтін еді шешем.

Әкем майданға кеткен соң, біз қара атты Жалаңаш өндірісіне жұмысқа беріп қойдық. Ол кезде ондірісте көлік жоқ. Әсіресе жылқы жетіспейді. Бір жылқыға бір азаматтың (жұмыскердің) табысындай еңбек ақы жазылатын. Біз ай сайын қара аттың табысын алып тұрдық.

1946 жылы наурыз айында Бүйткен ағайым әскерден келгенше бізді әкемнің қара аты асырап тұрды. Ағайым әскерден келген соң шешем қара атты артельден шығарып, әкеңнің мінген көлігі деп, ағайымның қолына табыс етті.

1943 жылдың тамыз айы. Әкемді жиі-жиі армияға шақырта бастады. Әкем дереу бізді Майқапшағайдан көшіріп Майтерекке әкеп орналастырды. Біз шешем екеуміз әкемді Зайсан қаласына дейін шығарып салмақ болдық. Жолға жинала бастадық, күздің ыстық күндерінің бірі еді. Әкемнің пәуеске арбасына қара атты шегіп, жолға шықтық. Бұл бір жақсы жылқы екен. Елдің бәрі «Мешелдің қара аты», «Мешелдің тентек қарасы» деп атапты ғой.

Біз үйден шыққан күні Черняевка аулына келіп, Момбаев Изет ағаның үйіне түстік. Ол үйде Изеттің шешесі бар екен. Сол үлкен кісіге амандасып, батасын алды.

Изет аға салт атпен ілесе жүріп, бізді Қалжыр өзенінен өткізіп салды. Күн кеш болып, қараңғы тарта бастаған мезгіл еді. Жаңа –Ауылда әкемнің таныс жолдасы Қомшабаев Садуақастың үйіне келіп түстік. Бұл күні сол үйге қондық.

Ертеңінде Шығанши аулына келдік. Ол жерде Бибиімнің үйі бар. - Кішкентай Күләштің бетінен сүйемін – деп, әкем әдейі бұрылды. Бибиімдікіне қондық. Ол кезде Биби әскерге кеткен. Нұрсағила келіні колхоз жұмысында екен. Әкем үйге және Күләшқа қарасын деп Кәмәрия шешемнің Тәкеш деген сіндісін Бибидікіне берген еді.

Қамза атаның үйі мал сойып, бізге қонақасы берді. Ертеңісін Боран арқылы Зайсанға кетпекпіз. Ертеңгі шайда әкемнің нағашысы Сайкенов Қасен деген кісі келді. Мешел әскерге кетіп барады дегенді естіп, «Талапкер» аулынан ертемен шығып, әдейі амандаса келіпті. Жоғарыда айтып өткен нағашысы осы кісілер еді. Әкеммен төс қағыстырып, құшақтасып амандасты. Амандық – саулық сұрасып ұзақ әңгімелесіп отырды.

Біз жүрер сәтте, көп адам жиналып кетті. Барлығы көңілдері қаяулы, көзі жасты адамдар. Бәрі де балаларын, туыстарын майданға жіберген адамдар екен.

Сонда әкеміз Мешелдің нағашысы Сайкенов Қасенге айтқан қоштасу сөзін келтіре кетпекпін:



Есен – сау бол, аман тұр,  
Қасен атты сүйегім,  
Біз сапарға кеткен соң,  
Көтерер әркім иегін.  
Алты шаңырақ артымда,  
Ұрпақсыз қалып барады.  
Уайымның үлкені,  
Осыны ойлап күйемін.  
Азамат түгел кеткен соң,  
Жасыды жездей сүйегім.  
Тоғыздан шығып еді талай көсем,  
Көпен болыс, Ақыбай би сөзге шешен.  
«Ұрпағын жақсылардың жалғасын» деп,

Бұйткенім оралса екен аман–есен!– деген екен нағашысына. Бұл өлеңнің мәні былай еді. Ағайынды алты жігіт Отан қорғауға аттанған. Олар: Мешел, Бидаш, Шаяқмет, Рахымсолтан, Рахымжан, Нұрахымжан.

Шаяқмет әйемнің үйінде Мәукен, Сәукен деген екі қыз, Бидаштың үйінде Күләш деген бір қыз, Рахымжанның үйінде Зүлқұмар деген жалғыз қыз. Мешел әкемнің үйінде Мәкен деген жалғыз қыз қалыппыз. Жоғарыда: «Алты шаңырақ ұрпақсыз қалып барады»– дегенде әкем осы жағдайды айтса керек. Бұл сөзді естіп жиналған адамдар түгел жылады.

Сол соғысқа аттанған алты азаматтың екеуі ғана елге оралған еді. Бұйткен ағайым мен Бибиім ғана елге аман–сау оралды.

Әкемнің «Бұйткенім оралса аман–есен» – деген тілегі қабыл болды ма деп ойлаймын. Ағайым елге келген соң, Қуаныш, Серік, Болат, Ғарифолда деген төрт ұлы және осы ұлдарынан Ерасыл, Дастан, Рүстем, Расул деген немерелері бар.

Бибиім елге оралған соң, Көкенай, Жақсыбай деген екі ұлы дүниеге келген.

Біз Ертіс өзенінен катермен өттік. Ертенгі сағат 7–де Зайсан қаласына кірдік. Мұндай үлкенірек қаланы бірінші көруім. Көше бойымен жүріп келеміз. Үйлердің терезелері ағаш қақпамен жабылған екен.

–Ел әлі тұрмаған екен. Терезелерін де әлі ашпапты, –деді шешем. Біз биік ағаш қақпалы үйдің алдына келіп тоқтадық. Іштен Жақып (Жақа) атамыз шығып бізге қақпаны ашты. Бізді ішке кіргізді. Ат–арбамызды қақпаның ішіне орналастырды.

Бұл - Китапов Жақып атамыздың үйі. Осы Китап пен Бажық бірге туысқан адам. Бажықов Мешел, Китапов Жақып болып келеді. Жақып атаның Иманмәди, Иманша деген ұлы болады. Үлкен ұлы Иманмәди.

Ол кісі Әліби Жанкелдинмен бірге қызмет істеген адам. Қызыл комиссар болған. Келіншегі Зайда мұғалім. Иманмәдидің Жамал, Жанна, Вил деген үш баласы Жақып атасының қолында өсіп келеді екен. Иманмәдидің үлкен қызы Жамал Бұйткен ағайыммен құрдас еді.

Бұл күні біз ертемен тұрдық. Жақып ата, апамыз, Зайда жеңгеміз – бәріміз әскери комиссариаттың алдына келдік. Жиналған адамдар көп екен. Қарттар, балалар, әйелдер, орыс–қазағы аралас көп халық. Қызыл қыштан жиналған биік қорғанның қақпасы ашық тұрды. Біреулер кіріп, біреулер шығып жатыр.

Қақпаға таяу жерде бірнеше жүк машинасы тұрды. Әкем жақын жердегі базардан бір килограммдай жүзімді әкелді де, орауымен менің қолыма ұстатты. Озімді жерден көтеріп алып, бетімнен қайта–қайта сүйіп, шешеммен сөйлесіп тұрды.

Енді бір сәтте, көп адамдар жаңағы жүк машиналарына отыра бастады.

Көп адамдармен бірге әкемнің де машинаға отырып кеткенін ұқпай да қалдым. Жиылған көпшілік жылап–еңіреп, жан–жаққа тарай бастады.

Біз де үйге қайтып келеміз. Жолда алды–артыма жалтақтап әкемді іздедім.

Шешемнен:

- Әкем неге қалып қойды?—деп сұрадым.
- Құлыным—ау, ұғынбай да қалдың ба? Әкең әскерге кетіп қалды ғой. Бүйткен ағаң жүрген жерге барады, — деді шешем көзінің жасын орамалымен сүртіп тұрып.

Қимастық сезіммен елге қайтып келеміз. Көңіліміз құлазиды. Шешем екеуіміз тіпті азайып қалдық.

– Сен болмасаң мына абажадай арбада мен қайтіп жалғыз отырар едім,—деп шешем мені күшәқтап, өзіне жақынырақ отырғызып қояды. Жақып атам:

– Жолда қауіп көп. Жалғыз — жарым жүрген адамдардың ат — көлігін, азық — түлігін тартып алатын жағдайлар да естіліп жатады. Ертең Қорған ауылына дейін өзім шығарып саламын,—деді. Біз ертемен жолға шықтық. Жақа атамыз салт атпен бізбен бірге шықты.

Біз келесі күні Байшуақ сайы арқылы жүріп келеміз. Жол таусылар емес. Кешке қарай Горный (Ақбұлақ) аулына келдік. Көшенің бас жағында тұратын әкемнің жолдасы Омаров Оралханның үйіне келіп түстік.

Үйге кіргенде Нұрша шешеміз бізді қарсы алды. Шешеме амандасып, әкемнің сапарға кеткенін естіп, өкініштерін білдіріп жатыр.

– Кәмәрия, замандасым «Бұл көппен көрген ұлы той». Сен қайратты, мықты адамсың. Бұл қиыншылыққа шыдайсың деп ойлаймыз. Жолаушың аман—сау оралсын,—десті.

– Бір затымды жоғалтып қайтқан тәрізді болам да тұрамын, —деді шешем мұңайып. (Жолдасының қайта оралмасын Алла сездірді ме?).

– Көп мұңайма. Мешекеннің сапары оң болсын. Аман—есен оралуға жазсын,—деп жатыр үйдегілер.

Кешкі астан кейін, біз үй алдына шығып отырдық. Нұрша шешеміздің қызы Қалипа біздің ортамызға келіп отырды. Қолында гармонь бар. Гармоньын байыппен дізесіне қойып, бірнеше әнді үзілтіп гармонда орындап шықты.

Шашы ұзын скен. Қос бұрымын арқасына бос салып қойыпты. Өте сүйкімді, сұлу адам екен. Сол кезде 17-18 жастар мөлшерінде болса керек. Кең маңдайы мен байыпты отырысы есімде қалыпты. Бұдан кейін мен Қалипа апайды көрген емеспін.

Біз үйге келген соң, күнде хат тасушы орыс әйелді күтеміз. Кейде Бүйткен ағайымнан, кейде әкемнен хат келеді. Хат тасушы әйел үйге қарай бұрылса, қуанып, жүгіріп алдынан шығамыз.

Бір күні әкемнің алғашқы хаты келді. Жолда жазған хаты екен. Әзір ұрыс жүріп жатқан аймаққа жетпегендігін жазыпты. Хаттың соңына 5-6 шумақ өлең жазған екен. Бибазар апайым мен Куләзия жеңгем сол өлеңді жаттап алып, бертінге дейін айтып жүретін. Бибазар (ол кісіні Бипат дейтін едік) апай да ақынжанды адам еді. Өзі де өлеңді қиыстырып айтып жүретін өнері де болған.

Әкемнің майданнан жолдаған өлеңінің кейбір шумақтары есімде қалыпты. Сол өлеңнен үзінді:

Зулайды жүрдек поезд күні - түні,  
Отырған майдангерлер ығы — жығы.  
Қазақтың жерінен біз өтіп кеттік,  
Қараймыз терезеден төңірекке  
«Жусан мен ши, көрінсе» - деп қырдың шөбі.

Бұл жерде басым екен орыс халқы,  
Тірлігі, әдеті де, бөлек салты.  
Әзірге байқағаным осындайлық,  
Кім біледі, не боларын мұның арты, - деген екен солдат сәлемінде.

Әкемнің ең соңғы жазған хаты 1944 жылы апрель айында келген еді. Одан кейін жолдасы өзбек жігітінен бір хат келген. Ол хатта әкемнің қайтыс болғанын айтып жазған екен.

Бұдан кейінгі әкеміз жайлы деректі 67 жылдан кейін ғаламтордан тауып отырмыз.

Ғаламтор дерегіне сүйенсек, [www.obd – memorial.ru](http://www.obd-memorial.ru) мәліметтерінде Бажиков Мишель 1901 жылғы, туған жері ШҚО, Марқакөл ауданы, Горный селосы. Әскерге шақырылған жері 1943 жыл, Зайсан РӘК, Қазақ ССР. Соңғы әскери қызметі орыны – 3 гвардиялық әуе–десант дивизиясы. Әскери шені -катардағы жауынгер. П/п 51055 – В. Қайтыс болған уақыты 08.05.1944 жыл. Жерленген жері туралы мәлімет жоқ.

Ұлы Отан соғысы жылдарында 3 - гвардиялық әуе – десант дивизиясының әскери шебін ғаламтордан іздестіру кезінде, 2 Украин фронтында 27 Армия құрамында Уманско – Боташанский операциясына қатысқаны анықталды. 3 - гвардиялық әуе –десант дивизиясын Кеңес Өкіметінің маршалы И.Н.Конеv басқарған. Уман – Боташан операциясының жетістігі Оңтүстік Украина, Молдавия жері жаудан толығымен азат етіліп, неміс армиясын СССР шекарасынан шығарған. Саяси және стратегиялық маңызы СССР мемлекеттік шекарасын жаудан азат ету арқылы, неміс – румын басқыншыларын, жауды өз территориясына ығыстырып шығаруы. Уман – Боташан операциясы 8-10.03.1944 жылы басталып, 1944 жылы 6 майды аяқталған. Әкеміз Бажиков Мишельдің әскери қызметі және соғыс шебінде қайтыс болған уақыты осы деректерге сәйкес келеді. Майдандас өзбек жолдасының Бажикова Кәмәрияға жазған хаты 1944 жылы июньнің 20-сында қолымызға тигені анық. Кәмәрия шешемнің жазғы шәй ішетін үйде, дөңгелек шәй үстелінің жанында хатты оқып жылап отырғаны есімде. Сонда шешемнің арқасынан құшақтап тұрғанымда, «Тоқташы, балам, мына жерде әкең туралы не жазып кетті, өзі» -деген сөзі әлі күнге дейін есімде.

Алдағы мақсатымыз Әкеміз Бажиков Мешелдің соғыс жылдары жерленген жерін анықтау, мүмкіншілік болса барып қайтуды ойластырып отырмыз.

**Қорытынды.** Мен жаңа есейіп, 13-14 жас шамасындағы кезім болса керек. Бұл 6-7-ші сыныпта оқып жүрген кезім еді. Сол күндерде әкемді білетін, ол кісіні көре қалған адамдар көп еді.

Сонда үлкендер: «Әкеңді білеміз ғой, қарағым. Әкең өнерлі адам еді, әрі мәрт мінезді азамат еді. Ел-жұртқа, ағайынға қайырымы мол еді» -дейтін.

Әкемнің кейбір замандастары:

«Е, жақсы кісінің баласы екенсің ғой. Әкең жалғанның гүлі еді. Нағыз сегіз қырлы, бір сырлының өзі еді. Бұл өңірде Мешелді білмейтін адам бар ма?» дейтін еді көп адамдар.

Үлкендердің сөздерінен әкем Марқакөл, Күршім, Зайсан өңіріне кең танылған азамат екенін ұғынғандай боламын. Бұл сөздерді естігенде менің де сәби жүрегім марқайып, қатарымнан биіктеп қалатын едім.

Әкем кемел шағында, небары 42 жасында майданға аттанды. Елінің ортасында аман жүрсе, әлі де артына қалдыратын ізі, өнеге – үлгісі көп болары сөзсіз еді.

Мен тек балалық түсінігімде қалған әке келбетін, әке бейнесін жазып отырмын.

Бір әулеттің ардақтысы болған, асыл АЗАМАТ, ер жігіт. Аруағыңды ардақтап өттім, жан әкем! Өзіндей мейірімін төгіп, ешкім де мені еркелеткен емес. Әкенің жан шуағына бөлену деген, әр сәбидің жүрегінде сақталып қалатын шексіз бақыт қой. Бала есейген кезде де, сол сезімнен нәр алып отыратын болса керек.

«Әкемнің үмітін ақтап, қарызын өтей алмадым ғой» - деп көп ойладым. Әкемнің аты аталып жүрсін деп, бүгінгі күнге дейін Мешелева Макен болып жүрмін. Сол мақсатпен ата – жөніңді осы қағазға түсірдім. Әкем Мешелдің аты қағаз бетінде қалсын деген ниетпен, осы жолдарды жазып отырмын.

Және 2009 жылы баспадан шыққан «Қарт Алтай аясында ару Марқа» деген кітабымды әкем Бажықов Мешел Бижігітұлының өшпес рухына арнаған едім.

ТОҒЫЗ РУЫНАН, Сәметай мен Сәкок әулетінен тараған, ата – жөнін біліп, ұғынғысы келетін ұрпақтар да болар... Солар оқып, танып жүреді деген ойдамын. Қағазға түспеген тарих қайдан табылады.

Қағаз бетіне жазылған сөз, әр уақыттың талабына қарай жаңарып, жалғасып отырады деп ойлаймын. Келешек ұрпақтар осы деректерге үңіліп, іздеп өз кәдесіне жаратар.

Біздің аталарымыздың ішінде осындай биік парасатты, ақылды жақсылар болыпты. Ел қамын өзінсің жоғары қоятын мәрт тұлғалар болған екен.

Ендеше, біз неге ұсақтаймыз?! Өз ұл – қыздарымызға: «Ата жолы осылай болған, балам», - деп неге ұғындырмаймыз дейтін АЗАМАТТАР туар ...

## АРДАҚ ТҰЛҒАЛАР

Соғыстан соңғы жылдар ел басында,  
Азаматтар, ерлер жоқ ел қасында.  
Жас бала қарттарменен, жесір әйел,  
Жан сақтап, тірлік етіп от басында.

Болғандар елге тірек сол заманда,  
Қиын–қыстау, зобалаң мол заманда.  
Қарны аш, ауырушаң, жүдеу жандар,  
Оңай ма, көмек беру әр адамға.

Жақсылар, жаны жайсаң, әкелерім,  
Демедің, «Адам бол!» деп жетеледің.  
«Қысқа жіп күрмеу бермей» тұрған заман,  
Колхоздан табылды ма не керегің?

Азайып мектептер мен дүкендер де,  
Зат жоқ, қажетіне берер елге.

Көнені жамап – жасқап іс қылуға,  
Ине – жіп те табылмас сергелденде.

Ол кезде есептеусіз жұмыс күні,  
Жоспарды орындау ғой күндіз–түні.  
Апта тұрсын, жылына бір дем алмай  
Өтетін арпалыспен әрбір күні.

Кенейткен ел ырысын маңдай термен,  
Әкелер тең екен ғой Еңбек Ермен.  
Ұрпағы сол аталар кемелденсін,  
Көрмесін ауыр күнді сіздер көрген.

Әлі де ойлар көп қой сыр болатын,  
Тарих, әңгіме көп жыр болатын.  
Жақсылардың аты өшпесін, деп ойлаймын,  
Осындай бірер іс бар тындыратын.

## Өмірдің тағы бір қыры

Біз бір анадан төрт бала туған екенбіз. «Түйенің екі өркешіндей, биенің екі емшегіндей» - екі қыз, екі ұл екен. Біріне – бірі серік болсын, біріне – бірі жан ашыр болсын деп өлшеп, пішіп қойғандай екен.

Төртеуіміз де аман - сау, орта жастан асып келеміз.

Менің жастау кезім еді. Сол кезде 30-35 жаста болсам керек. Бір күні Бидахмет әкеміз: «Балам, төртеуің де аман боласыңдар. Барлығың да орта жастан асып, үлкен жасқа келесіндер. Түсімде қатар тұрған төрт Ай көрдім. Төртеуі де ортасынан ауған Ай екен» - деген еді. «Алланың көрсеткен аяны ғой» деді де, ары қарай көп ештеңе айтпады.

Әкеміз Бидахмет негізі көп сөйлемейтін адам еді. Ішіне түйген ойын да көп сыртқа шығара бермейтін кісі болатын.

Әкеміз бала еркелетпейтін адам еді. Сағынған кезде ғана мұртын ширатып, бір сипап қойып, балаларының маңдайынан иіскеп қана қоятын. Баланы айланып – үйіріліп қатты еркелететін әдеті болмаған.

Әкелері екі ұлына кезінде ел билеген, үлкен екі бидің атын қойған екен. Көкенай төртуыл биі екен. Ал Жақсыбай шешен қожанбет биі еді. Жақсылыққа жоралғы болсын деген тілекпен болса керек. «Көкенай бидің көлбеуінен сақта» деген, тәлім сөз сол Көкенай бидің билік еткен кезеңінен қалса керек. Халыққа билік айтқан кезде, шынтықтап жатып маңғаздана жауап беретін адам екен.

Анасы осы балалардың ішінде Жәкенайды көбірек еркелетіп, аялап өсірген еді. Тазаны үстіне кигізіп, балаға берген асы да таза, кіршіктей болушы еді.

Жәкенай мектепте жақсы оқыды. Оқушы кезінде әдеби кітапқа өте жақын бала болды. Үйде өзінің шағын кітапханасы болған. Кітаптарын реттеп, әрқайсысын өз орнына жинастырып жүруді ұнататын.

Жәкенайдың сыныптас достары да шетінен бір жақсы, талапты балалар болды. Қыздар да, ұлдар да өрімдей әдемі жастар еді. Кейіннен солардың бәрі де, білімді, білікті азаматтар болып шықты. Бұлар мектепті бітіріп кеткен соң да, ұстаздары: «Сондағы оқушылар бөлек еді ғой» деп, сағынышпен айтып, еске алып отыратын.

Жәкенай еңбек етуге ерінбеді. Еңбек жолында, қызмет бабында үнемі ізденіс үстінде болып, өз білімін толықтырып отырды. 1980 жылдар ғой. Аудандық ауруханада істеп жүрген кезі еді. Сол жылдың жазында Алматыға барып келген. Қаладан әр түрлі медициналық құрал – жабдықтар, бірнеше кітаптар алып келіпті.

- Бұлардың бәрін қайтесің? – деп сұрап едім.

- Бір тақырып бар еді, көптен ойымда жүрген. Соны алып, қорғасам деп ойлаймын, - деді.

- Ондай ғылыми жұмысқа көп ізденіс керек қой, - деген едім. Кейіннен Алматыда сол тақырыбын қорғап медицина ғылымының кандидаты атағын алды. 2010 жылы медицина ғылымының докторы атағының иегері болды.

Азды – көпті өмірімде мен абзал жанды жақсы адамдарды көп көрдім. Азаматтың мақтаулы болып, ауызға ілінуі де, елге танымал болуы да өзінің еңбегіне, елі үшін төккен маңдай теріне байланысты. Білімі мен біліктілігіне байланысты болса керек.

Жақсыбай (Жәкенай) бауырымыздың еңбек жолына көз жіберіп отырсақ, арманшыл да, алғыр, алысты мақсат еткен ауыл баласының абзал қасиеттерін көреміз. Бүгінде ғылыми еңбегіңізді жалғастырып, алға қойған ауқымды мақсаттарыңды ойдағыдай шешіп жатқан азаматсыз. Мерейің өсіп, биіктерден көріне беру сізге жарасымды. Сол ізгі мақсаттар мен тілектерге жеткізе берсін демекпін.

Бауырымыздың бойындағы абзал қасиеттер өзінің туған жері Алтай топырағынан, Қалжыр өңірінің қасиетті қаусар суынан дарыған болар. Іске бейім, оқуға зерек, күнделікті тіршіліктің ретін де ерте түсінді. Қолына алған істің бәріне тиянақты, әрі тындырымпаз болып өсті. Және өзінің ойлаған ісінен, алға қойған мақсатынан қайтпайтын мінезі де бар еді.

Өмірге, оқу мен білімге деген құштарлығы, зеректігі Жәкенайды өз қатарынан ертерек есейтті. Алдына қойған мақсатын анықтап, сол өзі таңдаған өмір жолында өсіп кемелденді.

Жәкенайдың өмір жолынан, еңбек жолынан ұрпақтары, немерелері үлгі-өнеге алатын және мақтан тұтатын рухани – адамгершілік қасиеттері мол азамат.

### Жыр сәлем

(Жәкенай 50 жасқа толғанда)

Қарағым, құтты болсын елу жасың,  
Көптен бөлек, зиялы ғазиз басың.  
Өмірдің өткелдерін бірге кешкен,  
Қасыңда аман болсын жан жолдасың.  
Елуді аттап, жетпіс пен сексенге кел,  
Тоқсаннан жүзге таман қадам басқын.  
Анаң отыр кенжесі едің еркелеткен,  
Ер азамат болар деп үміт еткен.  
Содан бері елу жыл болыпты ғой,  
Күндер-ай, жылжып, сырғып өтіп кеткен.  
Адамның кемел жасы елу деген,

Бір қуаныш елуге келу деген.  
Бала-шаға ер жетіп, мәре-сәре,  
Қызығын ұл мен қыздың көру деген.  
Туысым қайтармаған көңілімді,  
Көтерген ауырым мен жеңілімді,  
Мерейтой бүгінгідей қызығыңда,  
Өлеңмен өрнектейін өміріңді.  
Сөз маржан көңілімде тізіледі,  
Майысып сағағынан үзіледі.  
Сыйладым соның бірін бауырыма,  
Елуге толған бүгін қызығы еді.

Ал Көкенай бауырымыз бала күнінен өте қайратты, пысық болды. Мінезі де басқаларымызға қарағанда өжет, өткір болатын. Оған ашық – жарқындығы қосылып, өзіне жарасып тұратын еді.

Көкенай жас өспірім кезінде, өз жасына қарағанда әлдеқайда үлкен адам сияқты көрінетін еді. Істеген ісі де, сөйлеген сөзі де өзін үлкейтіп көрсететін.

Ауыл қариялары Бидаштың осы баласы: «Еңістен салсаң өрде озған, өрге салсан төрде озған» азаматтың мықтысы осындай болар»,–дейтін еді үлкендер.

Ол кезде біздің Қалжыр аулында салихалы үлкендер көп еді. Сөйлеген сөздері нақылдай, мәнді – мағыналы, ойлары терең қариялар еді. Қасен ата, Мамыр ата, Тынысбай ата, Қамза ата, Темірхан аталар бәрі де биік тұлғалар еді, сол кісілердің сөзі ғой жазып отырғанмыз.

Көкенай жас кезінен ертең істейтін шаруасын бүгін ойластырып, жоспарлап отыратын. Бүгінгі жұмысты ертеңге қалдыруды ұнатпайтын мінезі де бар еді. Қызмет бабына да солай болды. Ертемен тұрып, әлі ел оянбай қызметіне кетіп бара жататын.

Ұстанымы: ұқыптылық, тындырымдылық, адалдық, қайырымдылық, тазалық – сияқты қасиеттер еді.

Оқыды, көп жерде қызмет атқарды. Қызмет барысында үнемі өсіп отырды. Үлкен, ауқымды шаруашылықтарды басқарды. Әр істе шеберлік пен іскерлік таныта білді.

Өз замандастарының алдында жүрді. Басқаның көшін алдына салған жоқ.

Көкенай қыр азаматы болған соң, жасынан ел сырын, жер жағдайын көңіліне түйіп өскені белгілі. Ел шетіндегі шалғай аймақ болса да Марқакөл өңірінің халқы берекелі, үлкендері салихалы, азаматтары еңбекқор еді. Қалың ел ішінен шыққан азаматқа ауыл тұрмысы, халықтың әлеуметтік жайдайы етене таныс болды.

Ол бірге оқыған, бірге өскен азаматтарды, жолдастарын бауырына тарта білген еді. Замандастарын өз туысындай құрметтеп, кейбіреуін ел басқаратын дәрежеге дейін жеткізіп отырған (оған деректер, дәлелдер көп, өздері жазар). Бұл азаматтарды, жолдастарын тіршілікте кездесіп қалатын әр түрлі қиыншылықтар болса, жанын салып қорғап жүретін. Көңілі түскен адамға пейілі көлдей болатын. Көкенай – ел ағасы болған адам.

Елдің үлкендерін құрмет тұтатын. Аман – сәлемін үзбейтін. Ағайын атаулыға қол ұшын беріп, жастарға көп көңіл бөліп, сүйемелдеп, көмегін аямайтын ақ көңілдігі, ағалығы да бар еді. Бұл мінездері өзіне жарасып тұратын. «Жақсының жақсылығын айт нұры тасысын»,– деген ұлағатты сөзді осындай азаматтарға айтқан болар бұрынғы өткен бабаларымыз.

Бұл күнде Көкенай әулеттің ақсақалы, осы жүрген ұрпақтың үлкені болып отыр. Қадірменді зейнеткер, қадір тұтар аға ретіндегі ірі тұлға.

Ағайынды екеуі де ел аузына ілінгендей жақсы азамат болды. Әрбір істе бауырларымызға талап пен қайрат бергеніне «Аллаға тәубә» деп сөзімді аяқтайын.

### Жыр шашу

(Көкенай бауырыма арнау)

Марқаның күнгеінде шуақ сүйіп,  
Өсіпті екі бала ойнап-күліп.  
Алаңсыз, сәби өмір, балдай тәтті,  
Ертеңді ойлатпаған көңіл бөліп.

Жүгіріп, асық ойнап, доп қуалап,  
Жарысып тайға мініп, топ қуалап.  
Жеңсем деп, жетсем –ау деп талпынады,  
«Ер жетіп, есейердеп» ел қуанат.

Қызымет еттің еліңде,  
Туып-өскен жеріңде.  
Жолдас-жора, мейманың,  
Ағайын-туыс, кәрі-жас,  
Арылмады төріңде.  
Төріңнен қонақ арылмай,  
Дастарханның жиылмай,  
Тоғыз – Тоқан ағайын  
Басын қостың бәрін де.  
Ағайының, әулетің,

Жора-жолдас, замандас,  
Бәріне жетті дәулетің.

Өз қатарың құрбыңның,  
Алдына көшін салмадың.  
Адал болдың, ақ көңіл,  
Арамдыққа бармадың.  
Енді бүгін қарасам,  
Алпыс жасқа толыпсыз.  
Сәмекей мен Сәкөктен  
Тараған үлкен әулеттің,  
Ақсақалы болыпсыз.

Тиянақ болдың кішіге,  
Аға болып, бас болып,  
Қол ұшынды ұсындың,  
Көмектесіп ісіне.  
Мұның бәрін ұқпасақ,  
Ұғып баға бермесек,  
Үлкендер жүрміз несіне.

Қайырлы болсын тойыңыз,  
Қабыл болсын ойыңыз.  
Әр тарапқа көз салсаң,  
Әр мақсатты еске алсаң,  
Биіктеп жүрсін бойыңыз.

Осы кезде бәріміз де орта жастан асып келеміз. Бірге жасасып қасымызда жолдастарымыз отыр. Артымызда ұрпағымыз, бала – шағамыз бар. Оған да қуаныш етіп, Аллаға тәубә дейміз.

Бәріміз де әр түрлі салада еңбек еттік. Өз қатарымызда өстік, толдық. Қайнар бұлақтай бастауымыз кеңейді. Еңбек еттік. Ұрпақ өсірдік.

Бір қуанарымыз осы балаларының ер жеткенін, қызық – қуанышын, ата – ежелеріміз, ата – аналарымыз да көрді. Көңілдері марқайды. Мерей тұтты.

Адам өмірді де, тіршілікті де ой таразысына салып, ой елегінен өткізіп жүргені жөн тәрізді. Адам: «Осы мен не көрдім? Не білдім? Не тындырдым?»- деген ой есебінен айырылмауы керек деп ойлаймын.



Бірінші қатарда оңнан солға қарай: Базікен, Құсман, Сағдат, Көкенай.  
Екінші қатарда оңнан солға қарай: Жақсыбай, Күлеш, анамыз Нұрсағила, Макен.

## Құтты болсын «АЛТЫН ТОЙ» !

Бүгінгі күн қуаныш біздер үшін,  
Байқаңыз махабаттың құдірет күшін!  
«Алтын той» сыңғырлатып есік қақты,  
Жайылды ақ дастархан сіздер үшін!

Кезінде ата-бабаларымыз көтеріп кеткен қара шаңырақты шайқалтпай, арттағы ұрпақтарға үлгілі өнеге көрсетіп келе жатқан, бүгінгі «АЛТЫН ТОЙ» иелері – алтыннан да ардақты аға-жеңге Ұлы тойларыңыз құтты болсын!!!

Әкеміз Темірхан, үлкен ағамыз Қинаяттардың іскерлі басқаруымен, Бәзікен скеуміздің маңдай терімізді төгіп жүріп тұрғызған, сол кездегі Черняевка аулындағы зәулім үйлердің бірінен саналатын, өзіміздің ақ отаудың ақ босағасын бүлдіршіндей қазақ қызы Мәкеннің аттағанына міне биыл 50 жыл болған екен!

«Елу жылда ел жаңа» дейді халық даналығы! Шынында да өткен елу жылды еске алсақ, талай – талай тарихи деректердің бастан өткені анық. Мәкен, өздерінің балалық, әкешешелік, ата-әжелік, аға-жеңгелік, туған-туыстық парыздарын адал ақтап келеді десем, артық айтпағаным болар. Оған куә міне бүгінгі қуанышқа жиналып отырған туған-туыстар, балалар, мына мен!

Мәкен алғаш келін болып ақ босағаны аттағанда мен 9-шы сыныптың оқушысымын. Тойға жиналған жастар жағы отау үйде тым-тырыс, жерге мол етіп жайылған дастарханды қоршай отыра қалыпты. Сол тыныштықты бірінші болып бұзып, даусым дірілдеп:

Ал, кәнеки, жолдастар,  
Шық біреуің той бастар!  
Той дегенде демей ме,  
Домалайды қу бастар – деп, ел аузында белгілі бір ауыз

өлеңмен Қажидың ұлы Дәкенге той бастатқан едім.

Әр адамның өзінің туып өскен жері ыстық, сол жердің таулы-шатқал қойнаулары ыстық, сарқырап аққан өзендері мен айнадай жарқыраған көлдері ыстық! Міне, Бүгінгі «АЛТЫН ТОЙ» иелерінің Бөкенбай, Алтай, Горный, Тақыр, Қалжыр, Марқакөл өңірінде қалдырған іздері жатыр!

Сондай-ақ, Бәзікен мен Мәкен үшін және өздерінің барлық балалары үшін «Абайдай айдынды алыбы, Шәкәрімдей шешен шежіресі, Мұхтардай мұхиты» бар Семей жерінің орны ерекше! Өздері және балаларының басым көпшілігі Семей шаһарынан білім алып сусындады. Болашақ өмір жолдарына жолдама алды. Соның бір куәсі Семейді өз атымен ардақтаған Семейхан болса, екінші куәсі медицина ғылымдарының кандидаты дипломына және доцент ғылыми дәрежесіне қол жеткізген РАЙХАН!

Бәзікен скеуміз кішкентайымыздан бірге өсіп, біте қайнасып келе жатқан жандармыз! Ойлап отырсам, осы уақытқа дейін «шәй» десіп бір ауыз артық сөзге барысқан жоқ екенбіз! Менің өз ойымша, бұған негізгі себеп Бәкеннің маған ағалық қамқорлығы, ерекше көзқарасы! Мында бір рахмет!!

Аға-жеңгеміздің еңбектері де жемісті болды! Бәзікен үнемі талпыныста, ізденісте жүріп, көптеген ауылшаруашылығына өте қажетті мамандықтарды игерді. Еңбек жолын шаруашылықта есеп жұмысынан бастаған ол, бөлімше басшысы, совхоз директорының орынбасары қызметтеріне дейін көтерілді. Қандай қызметте жұмыс істемесін өзінің адал еңбегінің арқасында үнемі абырой-атаққа ие болып отырды!

Мәкен жеңгеміздің (өзімізге қазір ана ретінде) орны ерекше! Өзінің таңдап алған ұстаздық мамандығы, табиғатына сай бола қалған! Табиғи заңдылық бойынша осындай жағдайда адамдар зор табысқа жететін көрінеді. Біздің жеңгеміз де сол биіктен көріне білді! Бүгінде жеңгеміз ардақты ана, құрметті әже, сүйкімді жеңге, ақ жарқын туыс, орденді ұстаз!



Мұндай жетістік-құрмет өз өміріндегі қажымай-талмай еткен адал еңбектің, тұрмыс жағдайындағы зор парасаттылық пен пайымдылықтың, кішіпейілділік пен кешірімділіктің, ұлағаттылық пен ұлылықтың арқасы дер едім!

Жеңгеміздің құрметті демалысқа шыққанына да біраз жыл болса да, әлі күнге қаламы қолынан түскен емес. Көптен бері ойында жүрген, жинақталып қалған еңбектерін кітап етіп баспадан шығаруға реттеуде.

Құрметті, аға-жеңге! Сіздерді бүгінгі зор қуаныштарыңызбен шын жүректен құттықтай отырып, өздеріңізге зор денсаулық, бақытты өмір, қуанышты-қызықтар тілейміз!

**Ізгі тілек білдірушілер: іні-қайын – Кеңес, келін-абысын – Гүлзейнеп, олардың балалары: Совет, Сәуле; немерелері: Диана, Милана, Нұржан; шөберелері Мирас; күйеу балалары: Лакшми мен Рашид.**

**Семей қаласы, 2007-ші жылдың тамыз айының 5-ші жұлдызы.**

### **АЛТЫН ТОЙ ҚҰТТЫ БОЛСЫН!**

Алтын той салиқалы, ардақты той  
Ақыл мен сана өсіп, толысқан ой.  
Елу жыл бұрын тіккен ақ отауың  
Ордаға айналыпты көтеріп бой – дегендей,

жарты ғасыр бірге ғұмыр кешіп, талай қиын белестерден қол ұстасып бірге өтіп, барша армандарыңызға жеткен, бүгінде Өскемен шаһарында бәйтеректей тамыр жайып отырған той иелері, Апа – Жездеміздің көл-көсір қуанышының куәгері болып отырмыз.

**Құрметті Апа – Жезде!**

Той құтты болсын, денсаулық зор болсын. Әулеттің үлкені ретінде ортамызға ақылшымыз болып, ұзақ жылдар өмір сүре беріңіздер.

Отбасынан той кетпесін, бастарыңыздан бақ таймасын, болашақ өмірлеріңіз қуанышқа толы болып, шөбере, шөпшек, немерелердің қызықтарын көре беріңіздер.

**Ізгі тілекпен: Бидашевтар әулеті.  
Өскемен шаһары.05.08.2007 жыл.**

### **Мәкен апай – Бәзкен аға!!!**

Алтын той құтты болсын, ардақтылар,  
Ақ ниет арамызды жалғастырар.  
Өткен күннің салмағын, ауырлығын,  
Бүгінгі күннің қуанышы алмастырар.  
Бірің – ай, бірің – күн боп аспандағы,  
Өмірдің сайрап жатыр дастандары.  
Кешегі ақ отауы алтын орда болып,  
Қасқайған бір әулеттің, асқарлары.

**Өмірлерің ұзақ, дендерің сау болуына шын жүректен түлектес!!!**

**Туыстарыңыз: Әлібек – Бақытжан, Қазі – Ғафура  
Жанарбек – Назилия, Асқар  
Саят – Айнұр  
05.08.2007 ж.Өскемен қаласы**

## ҚҰТТЫҚТАУ ХАТ

**Құрметті Базкен Темірханұлы, Мәкен Мешелқызы!**

Заңды нескелеріңізге 50 жыл толуына орай, Өскемен қаласының әкімшілігі сіздерге зор денсаулық, ұзақ өмір, қажымас қайрат тілейді!

Сіздердің сонау 1950 жылдардың ортасында басталған ауыл шаруашылығындағы, оқу ағарту саласындағы еңбек жолдарыңыз, жанұялық өмірлеріңіз қазіргі жас буындарға үлгі – өнеге.

Қоғамға сіңірген еңбектеріңіз уақытында бағаланып, орден, медальдар және Шығыс Қазақстан облысының атқару комитетінің мақтау грамотасымен марапатталды. Қазіргі кезеңде Сіздердің ұл – қыздарыңыз жолдарыңызды жалғастырып, тәуелсіз еліміздің игілігіне әр салада еңбек етуде.

Сіздердің және балаларыңыздың, немерелеріңіздің алдағы өмір жолдары қуанышқа, шаттыққа, бақытқа бөленсін!

**АЛТЫН ТОЙЛАРЫҢЫЗ ҚҰТТЫ БОЛСЫН!**

**«Заңды нескелеріңізге 50 жыл» мерей медалімен марапаттаймыз!**

**Өскемен қаласының әкімі Ш. Бұқтұғұтов.  
27.07.07.**

**Құрметті, Базкен аға, Мәкен апай!**

Сіздерді «Алтын той» мерекелеріңізбен құттықтаймыз!

Ғұмырларыңыз ұзақ, аспандарыңыз ашық, мол бақыт,  
қажымас қайрат, зор денсаулық тілейміз.

**Өскемен қалалық АХАЖ бөлімі ұжымы.  
Өскемен қалалық әділет басқармасының  
АХАЖ бөлім бастығы Д.А.Мейірманова**

## АЛҒЫС ХАТ

**Құрметті Темірхановтар отбасы**  
сіздерге Қалжыр ауылында  
*«Ер есімі - ел есінде»*

Даңқ мемориалының ашылуына қосқан үлесіңіз,

Жастарды отан сүйгіштікке тәрбиелеу мен бабалар ерлігіне тағзым етуде көрсеткен үлгі –  
өнегеңіз үшін алғыс білдіреміз.

Отбасыларыңызға амандық, дендеріңізге саулық, шаңырақтарыңызға шаттық, баянды бақыт,  
еңбектеріңізге табыс тілей отырып, мерейлеріңіз үстем, абыройларыңыз асқақ болуына  
тілектеспіз!

**«Марқакөл» қоғамдық қорының  
Ақсақалдар алқасы, 5.09.2011 жыл**

## ВЕТЕРАНУ СЕЛЬСКОХОЗЯЙСТВЕННОГО ТРУДА

### Құрметті Темірханов Бәкікен Жолдығұлұлы!

Сізді «Қалжыр» коллективтік шаруашылығының басқармасы, кәсіподақ ұйымы өзіңіз 41 жылдан астам еңбек еткен коллективіңіз атынан жанұя жағдайымен басқа жаққа қоныс аударып көшер қарсаңында, шын жүректен сәт – сапар тілейді.

Ұзақ жылғы жемісті еңбегіңіз, жас ұрпақты тәрбиелеуде көрсеткен үлгі өнегеңіз әрқашанда көпшілік көңілінен шығып келді.

Сіз сонымен қатар 7 бала тәрбиелеп өсірген, олардың әрқайсысына жоғарғы білім алуына әкелік қамқорлық жасаған жанұяның басысыз.

Біздің тілегіміз келешекте деніңіз сау, еңбекте алда, балаларыңыздың арасында қосағыңызбен қоса кәртеіңіз.

Барған жерде қонысыңыз құтты болсын!

Өзіңіз еңбек еткен ортаңызды әрқашан есте сақтаңыз, ұмытпаңыз.

**Ізгі тілекпен:**

**Шаруашылықтың басқарма төрағасы М.С. Нурмуханов  
Кәсіподақ комитеті төрағасы Н.И. Каинтаев  
«Қалжыр» аулы 1995 жыл, қазан айының жұлдызы.**

### Құрметті Бәке!

Сізді азаматтың асқаралы кезеңі 60 жасқа толған, Мәкең – екеуіңіздің 40 жылдан астам бақытты, үлгілі шаңырақ астында, мазмұнды да берекелі де, шаңырақ құрып келс жатқандықтарыңызға арналған Мерей тойларыңызды семьямыздың атынан, балаларыңыз Алибек – Гүльжанның атынан, Нығмет – Гүльнар, Нұрболат – Гүлжанның атынан шын жүректен құттықтаймыз!

Сіздердің жүріп өткен өмір жолдарыңыз, халыққа сіңірген еңбектеріңіз, және де үлкен берекелі жанұясы ретінде, бала өсіріп тәлім – тәрбие беруде, көпке үлгі боларлық өмір жолдарыңыз, туған – туысқанға деген ілтипаттарыңыз – Біз үшін мақтаныш сезімін тудырады.

Сіздерге ұзақ, бақытты өмір тілейміз!

Той – тойға ұлассын!

Алпыстың көтерілдің асқарына,

Үлгі болып үлкен – кіші достарыңа.

Келешек жетпіс, сексен, тоқсанды аттап өтіп,

Күтеміз Мерей тойды, Жүзге аяқ басқаныңда.

Бәкеннің көпке үлгі өмір жолы,

Бұл күнде қуанышпен әбден толы.

Семьяның ұйтқысы – Мәкең аман болып,

Қуанышқа бөленсін оңмен – солы.

Тілейміз арнайы біз жақсы тілек,

Жарыңыз Мәкең семьяда үлкен тірек.

Жалғассын бақытты өмір, ден сау болып,

Сіздерден үлгі алсын талай түлек.

**Тұрсынғали – Бақытжамал  
15 наурыз, 1997 жыл**



Бәзікен әулетінің Алтын тойы төрінде Әубәкір қария.



Алтын той иелері балаларымен, келіндерімен, немерелерімен отырған бір мезет.

## АТА-БАБАҒА АС БЕРУ РӘСІМІНДЕГІ АЙТЫЛҒАН ШКІРЛЕР

(Алматы қаласы 2010 жыл)

Қымбатты жамағат, осы отырған үлкен қауым, ел-жұртымыз, туыс-ағайын да осында көрінеді.

Бүгінгі үлкен мерекеге, ата-бабамызға арналған құрметті асқа, үлкен жиынға өздеріңізбен бірге бас қосып отырмыз.

Біз де оншақты адам сонау Алтай өңірінен, қасиетті шығыс жерінен келіп отырмыз. Міне Алатаудың баурайында өздеріңізбен бірге ата-салтымызды, үлкен елдік дәстүрімізді жалғастырып жатқанымыз үлкен береке деп ойлаймын.

Бұл ас беру салты - әр қилы кезеңдерде өшіп барып, қайта тірілген елдік дәстүріміз. «Ұлы дүбір ас беру салты» халқымыздың салт-дәстүрінің ішіндегі ең үлкені, ең әйгілісі – осы «Ас беру мерекесі» болған.

Ең алғашқы ас найман хандығы кезінде Инанш Білгі - Білгір ханға берілген ас екен. Бұл ас 1150-1165 жылдар мөлшерінде берілсе керек. Ас Жарыс жазығында беріліп, үш жүзге түгел сауын айтылған екен. Бұдан кейін Абылай ханға берілген асқа үш жүздің баласы түгел шақырылған. Найман бағаналы руынан Сандыбайдың Ерденіне берілген аста 40 атқа бас бәйге берілген, ұлы ас болған. Әр бас бәйгеге 9 тай табақ сый тартылған екен. Мұндай астар бақ берекені, жомарттық, мәрттік үлгісін таныту, қалыптастыруда зор тәрбиелік маңызға ие болғаны анық.

Сол дәстүрдің жалғасындай, бүгінгі бауырларым Көкенай мен Жақсыбайдың ата-бабасына беріліп отырған астары қабыл болсын! Бабаларымыздың рухы Алланың рахымында, періштелердің шапағатында болсын, Көпшіліктің қол жайып, ниет білдіріп отырған дұғасы қабыл болсын! Алыс-жуықтан келіп, жиналып отырған ел – жұртымызға, ағайын-туысқа ризашылығымыз мол.

Осы ата-бабамызға арналған құрметті асқа тарту ретінде жақында баспадан шыққан кітабымызды арнап отырмыз.

Өздеріңізбен бірге осы кітабымыздың тұсаукесер рәсімін жасап, ел-жұртымызға ұсынбақ ойымыз бар.

Осы кітапты еліміз үшін жаздық, ұрпақтарымыз үшін жаздық. Еліміздің тарихын, жеріміздің тарихын жазуды мақсат еттік. Кітапқа түскен, қағазға түскен сөз, ата-тек жүйеміз жоғалмайды деп ойлаймын.

Біз жазып отырған Төртуыл, Тоғыз, Қожанбет руларының шежіресі үлкен айналымдарға кіре берсін деген оймен Павлодар қаласында тұратын шежіреші Сыдықов Мұсайыппен хабарласып, «Тоғыз таңбалы Найман» көп тондық шежіресінің 2-3 томына Қожанбет тармағын кіргіздік.

Астанадағы Қазақстан Республикасының Ұлттық академиялық кітапханасының кітап қорына «Қарт Алтай аясында Ару Марқа» кітабы тапсырылды. Сонымен қатар, осы кітапхананың электронды кітапханасында және ғаламторға «Қарт Алтай аясында Ару Марқа» кітабының электронды нұсқасы енгізілді. Өскемен қаласындағы облыстық А.С. Пушкин атындағы кітапхананың кітап қорына тапсырылды. Және де Өскемен қаласы қалалық кітапханасының «Өлке тану» бөліміне 3 кітап тапсырылды, Ғаламторға енгізілді.

Осы жұмыстардың негізінде бұл шежіре үлкен таралымдарға кіре беретініне сенімдіміз.

- Ал енді, осы тақырыпты, осындай салмағы ауыр жүкті, тәуекел деп алуымызға, осы тақырыпқа баруымызға не себеп болды? – деген, сұрақ әркімнің көңілінде отырғаны анық.

Төлегетай бабадан үлкен 4 рулы ел таралған еді. Сол төрт рудың ішінде осы күнге дейін, Төртуыл, Қожанбет аталарының шежіресі, ішкі тармақтары таратылмағаны көпке белгілі. Бұл қалай болғанымыз деген ой да келді. Ата тек жүйесін білетін қариялар да азайып барады. Қағазға жазып қаттап қойған деректер аз, мұрағаттарда сақталған еш нәрсе жоқ.

Осы Төртуыл, Тоғыз, Қожанбетті жинастырып, қағазға түсірсек қалай болады деген ойға келдік.

Осы бір шалғайда жатқан ел-жұрттың ата-тек жүйесін қағазға түсіріп, қазіргі кезде ел ішінде азайып бара жатқан көне көз қариялардың білгендерін жазып алып қалуға талпыныс жасадық.

Қожанбет пен Төртуыл, Тоғыз рулары – Найман тайпасына кіретін ірі рулар. Бұл рулар ежелден Оңтүстік Алтай, Марқакөл, Қара Ертіс өзенінің екі жақ қапталын мекендеп келген қалың ел екені тарихтан белгілі. Осы 3 рудың шежіре жүйесін жинақтап жазып шығу үлкен жұмыс болды.

Жазушы болайын, шежіреші атанайын деген мақсатым жоқ. Тек өз өлкеміздің ұмыт болып бара жатқан тарихын, жер-су атауларын, қоныс-мекен атауларын, адамдарын қағаз бетіне түсіруді мақсат еттім.

Көп іздендік, осы өңір жайлы деректерді сұрастырдық, тарихи кітаптарға үңілдік. Жергілікті мұрағат материалдарына сүйендім.

Қандай шығарма болса да, ойдан жазылмайды. Шығарма белгілі бір шындыққа сүйенуі керек. Нақтылы деректермен дәлелденуі керек. Және алған тақырыптан ауытқымауы керек.

Қожанбет, Төртуыл, Тоғыз руларының шежіре деректерін жинастырып алған соң, кәдімгі клеткалы оқушылар дәптерін алып, әр атаны жеке-жеке шежіре кестеге түсірдім. Әр клетканы санап есептеп барып, салыстырып, сиғызып орналастырады. Кестедегі сызықтар бірін-бірі қиып өтпеуін ескердім. Сызықтар қиылыса берсе, оқырманға түсініксіз болады.

Осы тәртіпшен шежіре кестені жазып даярлауға бір жыл уақыт жұмсадым.

Даяр жұмысты арнаулы бағдарлама бойынша компьютерге теруге екі айдай уақыт кетті.

Кітапқа кіргізетін шежірені компьютерге кіргізгенде, тек шежіренің өзі ғана 700 беттен асып кеткендігін компьютердегі бет саны көрсетіп тұрды.

Біздің шежіреден басқа да тарихи материалдарымыз 300 беттен артық еді.

Біз кітаптың көлемін үлкейтіп, 700 беттік шежірені 357 бетке, 300 беттік ел тарихы жайлы материалды 190 бетке сиғыздық. 40 бет суретті шежіреге берілді. Сонымен кітабымыз 557 бетке сиғызылып орналастырылды.

Жоғарғы айтылған ата мекен қоныстарға сәйкес, кітабымыздың атын «Қарт Алтай аясында Ару Марқа» деп атадық.

Кітаптың алдыңғы бөлімінде Қарт Алтай, Марқакөл, Қара Ертіс, Қалжыр өңірінің тарихына біраз тоқталдым.

Осы ретте «Марқакөл, Қалжыр өңірінің зерттелу тарихы», «Қалжыр – қатал өзен», «Аудан өнеркәсібі», «Алтай алыптары», «Марқакөл қорығы», «Боздақтар тағдыры», «Көкжотадағы тосқауыл» сияқты тақырыптарда ел тарихынан берілген деректер мол.

Тақырыбымызға орай Оңтүстік Алтай, Қара Ертіс өңірі, Марқакөл, Нұр Зайсан, Бұқтырма теңізі тәрізді өлкеміздің қасиетті аймақтарын жазып, қағаз бетіне түсіруді мақсат еттім.

Шығыс өңірінің арынды, асау өзендерін, көрікті, әсем табиғатын да қамтып жаза кетіп отырдым. Бұлар – еліміздің баға жетпес ұлттық байлығы.

Алтайдың әсем табиғатын, қазына байлығын айтып, жалаң табиғатты сипаттай бергенше, тірі органы, оның тіршілік – тынысын жазу үшін «Алтай алыптары» деген тақырыпты кіргізіп, бұл тақырыпта Оңтүстік Алтай өңіріндегі ірі қалаларымыздың тыныс-тірлігінен хабар бере кетуді жөн көрдім. Бұл тақырыпта Өскемен қаласы, Зырян, Лениногорск қалаларына тоқталып, бұлар Алтай өңірінің алтын шайнап, мыс бүркіп тұрған алыптары екенін жазып, біраз құнды деректерді келтіре отырып баяндадым. Еңбек озаты атанған көптеген ардагер азаматтардың аты-жөнін келтірдім.

Оңтүстік Алтай тарихын жазған кезде «Найман хандығы», «Аз сөз Түрік қағанаты жайлы», «Гунн кезеңінен үзік сыр» деген тақырыпшаларға тоқталдым. Өйткені, бұл кезеңдерде түркі халқының ерлік тарихы жатыр.

Бұл Қарт Алтай тарихын қамти кетуіме себеп, біріншіден осы шежіре деректерінің өзі де сол кезеңдерге қарай жетелеп отырады. Бабалар ғұмырнамасы бұлжымай отырып, сол көне кезеңдер тарихымен ұштасады да отырады. Бұл тарихи тұтастықты бөліп-жарып қарауға мүмкін емес.

Біз көбінде өткен тарихқа, артқы тарихқа көз салдық. Кітабымызда ел тарихына, сол тарихи кезеңдегі ірі тұлғаларға біршама тоқталдым. Бұрын жазылмаған қағаз бетіне түспеген тың деректерге көбірек орын бердім. Оған: «Қара Ертіс өңірі», «Марқакөл қорығы», «Башық би», «Жақсыбай би», «Тоғанас батыр», «Жарылғап батыр» сияқты тақырыптар жатады.

Марқакөл, Қара Ертіс өңірі жайлы жаза келе, осы өңірде мекендеп отырған үлкен ел Қожанбет, Төртуыл, Тоғыз аталарының шежіре кестесімен кітабымызды аяқтадым.

**Мәкен Мешелқызы.**

**«Қарт Алтай аясында Ару Марқа» кітабының  
авторы Мешелқызы Мәкенге**

### **Алтайдай дүниеде сұлу жер жоқ**

Әубәкір Дастанұлы Үндістанның Халықаралық Падма Шри сыйлығының лауреаты, Пәкістанның Мұхаммад Икбал Академиясының Икбалдың Алтын Ескерткіші Сыйлығының иегері.

«Қарт Алтай аясында Ару Марқа» кітабының авторы Мешелова Мәкен ханымға ағасы Әубәкір Дастанұлынан.

Алтын Алтай қазақтың құт мекені,  
Белгілі қазақ батыр жұрт екені!  
Алтайдай жер жүзінде сұлу жер жоқ,  
Басы ақ қар, мұнарланған бұлт етегі.

Қара Ертіс Алтайдың қос бұрымындай,  
Ақ толқыны ерке арудың кылығындай.  
Жатады сылқ-сылқ күліп сұлу Ертіс  
Жер бар ма әрі көркем, ұлы мұндай.

Марқакөл таудан ойған тостағандай!  
Көл барын айтшы, қане басқа қандай!  
Марқакөл – алтын айна жарқыраған,  
Бар сырын әлі ешкімге ашпағандай!

Мінеки, менің туған жерім қандай!  
Кім қарар сұлу жерге сезім жанбай!

Қарттарым даналықпен тағылым айтып,  
Жастарым келеді өсіп өрім талдай!

Жырладың осы жерді қаламыңмен,  
Мәкенжан кітабыңды қарадым мен.  
Ризамын, қарындасым талабыңа,  
Елінді шын жырлауға жарадың сен.

Көкенай, Жақсыбайдай бауырларың,  
Көтерісті жүгіңнің ауыр жағын.  
Баласы жақсы әкенің жұрттан озар,  
Үшеуің жұрттан озып дабылдадың.

Жетіндер табыстардан табыстарға!  
Үшындар алыстардан алыстарға!  
Еңбегі жақсы адамның мәңгі жасар,  
Бойында ыстық қан мен намыс барда.

**Әубәкір Дастанұлы  
Алматы қаласы, 30 мамыр, 2010 ж**

### Арнау

Жазыпсыз зиялы сөз ойға жиған,  
Ұстаздық парасатпен бойға сиған.  
Найманның Сара тектес бір қызына,  
Сый арнау артық болмас өлең - жырдан.

«Ұлы» - депті Ел қамын ойлағанды,  
Тағдырына жас ұрпақтың бойлағанды.  
Келе жатыр халқымыз есін жиып  
Тарихты, өткен – кеткен ойға түйіп.

Төлегетайдың төрт руын таратыпсыз,  
Дәстүрін бабалардың жаратыпсыз.  
Арусыз ақыл, ойы көркіне сай,  
Ұлылық, даналықты азық етіп,  
Найманның бар баласын өзіңізге  
Мазмұнды бір кітапқа қаратыпсыз.  
Қостаймыз «Ұлылық» деп ойыңызды,  
Жалғасын келер ұрпақ жолыңызды.

**Арнау жазған: Жайрбаева Қаниза Нұрмұханбет қызы.  
Алматы қаласы, «Береке» рестораны.**

### Туған жер шежіресі

Жақында Өскемен қаласындағы «Шығыс полиграф» баспасынан М.Мешелеваның «Қарт Алтай аясында Ару Марқа» атты кітабы жарық көрді. Бұл кітапта Марқа өңірінде 1930-1957 жылдар аралығында «Марқа алтын өндірісінде» еңбек еткен алғашқы жұмысшылар, Ұлы Отан соғысына қатысқан жауынгерлер, 1957-1991 жылдар аралығында кеншілерде еңбек еткен жұмысшылар мен қызмет істеген азаматтар қамтылған, Сонымен қатар кітапта ата-тек жүйесі шежіре - кестеде жалғастырылады.

Халқымыздың құнды қазынасы шежіре деректерін жинастырған кезде бабалар өмірнамасын нақтылап анықтау мақсатында автор «қазақ шежірелері» тарихына тоқталған. Тарихи оқиғалар мен тарихи тұлғалар байланыстылығын дұрыс ажырата жазу мақсатында, «Найман мемлекеті», «Түрік қағанаты» кездері де баяндалады.

«Марқакол аймағы, Қара Ертіс, Қалжыр өңіріндегі әр кезеңде өмір сүріп, еңбек еткен, қызмет істеген мыңдаған адамдардың есімдерін қағаз бетіне түсіріп, ел есінде қалдыруды мақсат еттік» - деп ой толғайды автор.

«Кенестік дәуірде сол кездегі саясатқа байланысты балалар мен жастар ата-тек ел тарихы жайлы не мектептен, не ата-анасынан тәлім ала алмады. Өз халқының төл тарихын оқымады. Көбінде батыс елдерінің соғыстары жайлы тарихты оқыған еді.

Түркі дүниесінің, көшпенділердің әлемдік өркениетіне қосқан үлесін жат жерлік тарихшылар мен зерттеушілер айналып өтті. Бұрмалаушылыққа, бүркемелеушілікке жол беріліп келді. Тәуелсіздік алған жылдардан кейін халық өз ата-тегін, тарихын тереңдеп білуге ден қоюда.

Бүгінгі ұрпақ өз ұлтының тарихын, шыққан тегін, әйгілі адамдарды, қол бастаған батырлар, сөз бастаған шешендер, билер, ақын-жыраулар олардың істерін, сөздерін біліп-үйренуді мақсат етуде. Жастарға бейтараптықтан, бейғамдықтан арылу парыз. Жастарға үлгі-өнегенің бір түрі ата-текті тану.



Сондықтан осы шағын кітабымызды кейінгі ұрпаққа ата-бабаның аманаты ретінде ұсынамыз», - дейді Мәкен Мешелева.

Кітапта құнды тарихи деректер, тарихтан қалған тұлғалар, ел, жер аттарының атаулары жайында, Марқа жерінде болған жоңғар соғысы, найман батырлары: Қаракерей Қабанбай, Көкжарлы Барақ, Ер Қазымбет, Баймұрат, Есенгелді, Тоғанас, Жарылғап батырлар, билер мен жыраулар жайлы нақты деректер келтіріледі.

Бұл кітапта келтірілген деректердің болашақ ұрпақ үшін, ғылымға, білімге, тарихқа қосар өзіндік үлесі бар. Марқакөл жерінің зиялы азаматтары, ауылшаруашылығы, өнеркәсібі, тарихы, этнографиялық, географиялық жағдайы, Марқакөл қорығы, кеншары, Алтай жайлы жазылған асыл сөздер, Марқакөл өрендері тағы басқа ауқымы кең тақырыптар қамтылған.

Кітаптың «Алдыңғы толқын ағалар» атты бөлімінде жоғарыда айтылған ел азаматтары іспеттес, көптеген еңбегі еліне сіңген ардагерлер туралы жазылған. Автордың сөзімен айтқанда: - Ел адамдары ұмыт болмасын. Жер қазынасы да, табиғат байлығы да адамдардың қажырлы еңбегімен, маңдай тердің төлемімен келеді. Бүгінгі ұрпақты арқалап жеткізген ардагерлер есімі ұмыт болмасын деген ниетпен біраз аға буын ардагерлердің өмір жолын қағаз бетіне түсірдік. Кешегінің көзіндей, бүгінде арамыздан азайып бара жатқан аға буын үлкендерден алатын өнеге, тағылым көп.

Бұлардың ішінде сұрапыл соғысқа қатысып, елі мен жерін қорғаған, жеңіске үлес қосқан майдангер ағаларымыз да бар. Олар: Көпесбаев Қыдырхан, Әбілмәжін Баймурзин, Таңырықов Нұрақмет, Тілеуқенов Ахметай, Қозыбаев Тұрсағат, Көшкіншинов Қалиолда, Мешелев Бүйткен, Аманжолов Құмарғали, Карменов Қабду, Жайылмысов Сәкен, тағы басқалары.

«Социалистік Еңбек Ері» атағын алған Марқакөл ауданының еңбеккерлері: Досым Асанов, Ойекенов Нұратсалық, Дәуітов Шәріп, Шоқақов Сартық, Керейбаев Біләл, Ақтанов Сабырбек, тағы басқалар.

«Алтай – ата мекен» атты бөлімінде «Алтай тауы – тарихтың атасы» деген Герадоттың сөзімен басталып, Алтай – ата қоныс, алтын – бесік. «Қарт Алтай – сонау көне заманнан сақ, ғұн, түркі жұртының қасиетті қара қонысы, құт дарыған атамекені» дей келіп кітапта.

Бұл бөлімде Шығыс Қазақстан облысының, алтай өңірін ерте дәуірден бастап бүгінгі күнге дейін зерттеген шет ел және орыс зерттеушілерінің еңбектерінен құнды деректер келтірілген.

Кітаптың «Алтай жайлы айтылған асыл сөздер» атты бөлімінде ақын Иса Байзақовтың «Алтай аясында», Әубәкір Нілібаевтың «Марқа» поэмасынан үзінділер беріліп, Жүсіпбек Аймауытовтың «Ақ білек» романы осы Марқа жағасында жазылғандығы жайлы айта келіп:

«Міне ақындар тебірене жырлап, жазушылар сұлу сөзбен суреттеп жеткізе алмайтын Алтай мен Марқа өңірі осындай», - деп тебірене жазады автор.

Мәкен Мешелеваның «Қарт Алтай аясында Ару Марқа» атты кітабы оқырмандардың ыстық ықыласына бөленіп отыруы осы кітаптың құндылығын танытады.

**Мәншүк Досқараева,**  
**Республикалық кітап мұражайы**  
**Директорының орынбасары.**  
**«ПРЕЗИДЕНТ ЖӘНЕ ХАЛЫҚ»**  
**Республикалық қоғамдық-саяси газеті,**  
**28 мамыр, 8-бет, 2010 жыл. Алматы қаласы.**

## Туған жер шежіресі – тарихи мұра

2010 жылы Оскемен қаласында Мешелқызы Мәкеннің «Қарт Алтай аясында Ару Марқа» атты кітабы жарыққа шықты.

Халқымыздың құнды қазынасы – шежіре деректерді жинастырған автордың негізгі мақсаты – бабалардың өмірін тарихи оқиғалармен толықтырып, мәлімет жинау. Сонымен бірге тарихи тұлғаларды шежіре тарихымен байланыстырып, зерттеуді міндетім деп санаған.

Бұл кітапты құрастырушы -1957-1988 жылдар арасында туған топырағында 30 жылдай ұстаздық еткен, көп жылғы еңбегі бағаланып, 1976 жылы «Құрмет Белгісі» орденімен, Шығыс Қазақстан облыстық атқару комитетінің мақтау грамотасымен, 1983 жылы «Еңбек ардагері» медалімен марапатталған Мәкен Мешелева – 7 баланың анасы, немере, шөберелердің әжесі.

Автор шежіре кітаптың «Алғы сөзін» өлеңмен былай бастапты:

«Жазбаққа қалам алдым елдің жайын,  
Алтай мен Марқакөлдей жердің жайын.  
Қағазға түсірейін, туған елім,  
Аузыма Алла салса сөз ыңғайын.  
Халқымнан айналайын қарапайым,  
Жүйсеп шежіреңді таратайын,  
Қараймын әр сөзіне қайта-қайта,  
Қателік кетпесін деп жазатайым.  
Қабыл алса жамағат,  
Ұрпаққа болар аманат.  
Өнеге мен тағылым  
Ата-тектен таралмақ.

Кітаптың авторы әрі құрастырушысы Мәкен Мешелева: «Оқырманға арнау» деп сөз бастағанда ата-тектің таралу ретін және шежірелер жүйесінен білгенімді, естігенімді, оқығандарымды бір ретке келтіріп, салыстырып, рет жүйесімен жазып, қағазға түсіруді жөн көрдім»- дейді. Әсіресе Төлегетайдан тараған Найман рулары – Қожанбет, Төртуыл, Тоғыз руларын жинақтап, жазуды мақсат еткен.

Тарихи деректерді жинастырып, еңбектенгенде, ата-тектің таралу реті түсінікті болу үшін, түп атадан – Майқы биден бері қарай қысқаша жүйеленген.

Кітапты құрастырушы әрі автор алты жылдай деректі материалдарды тарихи тұрғыдан жинап, екшеп, даярлауда елдегі қадірменді көпті көрген қариялардың аузынан шежіре материалдарды жинақтап, жазып алып, тірек-сызба бойынша Тоғыз таңбалы Найманның ата-тегін зерттеп, Зайсан және облыстық мұрағат материалдарын пайдаланғанын айтады.

Тілі жатық, көркемдік жағы кәдуілгі жазушыдай, қаламы төселген зерттеушідей, тарихты ары-беріден қазып зерттеуі энциклопедияға да материал бола алатын құнды еңбек екеніне кітапты оқығанда көздеріңіз жетеді.

Кітаптың тараулары мен бөлімдерінен қысқаша мәлімет берсек, ең бастылары мыналар: «Ата-тектің таралуы», «Қазақ шежірелері жайлы», «Тоғыз таңбалы Найман», «Найман батырлары», «Найман тайпасынан шыққан игі жақсылар», «Ата-мекен - Алтай», «Алтай алыптары», «Ел тарихынан - Марқакөл», «Марқакөл, Қалжыр өңірінің зерттелу тарихынан», «Марқакөл қорығы», «Алдыңғы толқын ағалар», «Қожамбет және Төртуыл руларының шежіресі».

Сонымен, Мәкен апамыздың «Қарт Алтай аясында Ару Марқа» деп аталатын кітабының мақсаты – Найман тайпасының тоғыз таңбалы руларын шежіре жазып зерттеуі, әке-шешесіне ас беріп, бүкіл Найман тайпасының аруақтарына құран бағыштап, кітаптың тұсау кесерін жасауы – ерекше үлкен еңбек, ұлағатты іс, тәрбиелік мәні бар үлгі-өнеге деп білеміз.

Кітаптың жарық көруіне қаржылай демеуші болған екі бауырлары Көкенай Биданшұлы мен Жақсыбай Бидахметұлының да үлесі зор. Бірі Көкенай Марқакөл ауданын көп жылдар бойы басқарған бірінші хатшы, алғашқы егеменді елдің аудандағы әкімі болса, екінші інісі – сол ауданның бас дәрігері, кейіннен Алматы қаласындағы бір емхананың бас дәрігері, әрі үлкен ғалым – медицина ғылымдарының докторы. Осындай елге елсулі, халыққа қалаулы ел азаматтары туған елдің, өскен жердің мәртебесін көтеріп, еңбек жазып, ел-жерге басын иіп, тарихи мұра қалдыруы – сіз бен бізге өнеге, ағайын!

**Төрегелді қызы Фарида Оралхан келіні, жоғары оқу орнының зейнеткер –ұстазы. Алматы қаласы.  
«Республика Ұстаздары» педагогикалық газеті,  
№ 9-10 мамыр, 7- бет, 2010 жыл.**

### **Марқаның шежіресін жазып шықты (Тұсаукесер)**

«Қарт Алтай аясында Ару Марқа» деп аталатын кітабының тұсаукесерін Мәкен Мешелева Өскемен қалалық орталықтандырылған кітапханасында өткізді.

- Халық өз тарихын, ата-тегін тереңдеп білуге ден қоюда. Шежірелер жүйесінен білгенімді, естіген, оқығандарымды ретке келтіріп, қағазға түсіруді жөн болар деп ойладым,- деп автор бұл еңбегін кітапханаға сыйғы тартты.

Марқакөл өңіріндегі Қара Ертіс пен Қалжыр бойындағы тарихи оқиғаларды, әр жылдары өмір сүріп, еңбек еткен танымал адамдарды ел есінде қалдыруды мақсат тұтқан автор, осы аймақтың әр жылдардағы, әр кезеңдегі тыныс-тіршілігі жайлы сыр шертеді. Бүгінгі ұрпақ өз ұлтының тарихын, шыққан тегін, әйгілі адамдарды, қол бастаған батырларды, сөз бастаған шешендерді, билерді, ақын-жырауларды біліп, мақтан тұтып, үлгі-өнеге тұтуы үшін осы кітаптың қажет екені даусыз. Бұл кітапта Қожамбст, төртуыл руларының таралу шежіресі де қамтылған. Өткен ғасырдың басында Қалжыр өзенінің Байшуақ сайына бөгеп, су қоймасын жасап, төменгі жазықты суыру бағытында, аяқталмаған бөгет құрылысы жайында тың деректер келтірген. Жолдасы Бәзікен екеуі көп еңбектеніп, тер төккен.

Жиында ардагерлер Мамырбек Тұрғанбаев, Қуанғали Нұғыманов, Әлімхан Әбдіхалықов, Таңатқан Түменбаев, ғылым докторы, профессор Кеңесхан Қожанов, медицина ғылым докторы Жақсыбай Бижігітов, қаламгерлер Көпен Ерқасов пен Уәлихан Тоқпатаев Марқа өңірі туралы мазмұнды кітап жайында жақсы лебіздерін білдірді.

**Әлімжан Қадылбекұлы  
Облыстық «Дидар» газетінің тілшісі,  
Өскемен қаласы  
«Дидар» газеті, №64 (16380)  
22 мамыр, 3-бет, 2010 жыл.**

**Оқырман олжасына айналған кітап**  
(«Қарт Алтай аясында ару Марқа»)

Халқымыздың құнды қазынасы шежіре деректерін жинастырған кезде бабалар өмірнамасын нақтылап анықтау мақсатында автор «Қазақ шежірелері тарихына» тоқталған. Тарихи оқиғалар мен тарихи тұлғалар байланыстылығын дұрыс ажырата жазу мақсатында «Найман мемлекеті», «Түрік қағанаты» кездері де баяндалады.

«Оқырманға арнау» бөлімінде автор әсіресе Төлегетайдан тараған төрт ата Найман руларымен, Қожанбет, Төртуыл, Тоғыз руларын жинақтап жазған. Кітапта құнды тарихи деректер, тарихи тұлғалар, ел, жер аттарының атаулары жайында, Марқа жерінде болған жоңғар соғысы, Найман батырлары билер мен жыраулары жайлы нақты деректер келтіреді.

Кітапта келтірілген деректердің болашақ ұрпақ үшін ғылымға, білімге, тарихқа қосар өзіндік үлесі бар. «Марқакөл жерінің зиялы азаматтары», «Боздақтар тағдыры», «Тағдыр тауқыметі», «Қарапайым еңбеккерлердің тыныс – тіршілігі» сияқты көптеген тақырыптар ауқымды жазылған.

«Алдыңғы толқын ағалар» атты бөлімінде Ұлы Отан соғысына қатысып, елі мен жерін жаудан қорғаған, ұлы Жеңіске үлес қосқан майдангер ағаларымыз Қыдырхан Көпесбаев, Әбілмәжін Баймурзин, Нұрахмет Таңырықов, Ахметай Тілеуқенов, Тұрсағат Қозыбаев, Сәкен Жайылмасов, тағы басқалары және Социалистік Еңбек Ері атағын алған Досым Асанов, Нұратсадық Ойексенов, Шәріп Дәуітов, Сартық Шоқақов, Біләл Керейбаев, Сабырбек Ақтановтардың өнегелі өмірлерін тағылым қылып ұсынады.

Кітаптың «Алтай жайлы айтылған асыл сөздер» атты бөлімінде ақын Иса Байзақовтың «Алтай аясында», Әубәкір Нілібаевтың «Марқа» поэмасынан үзінділер берілген. Айтпақшы, Жүсіпбек Аймауытовтың «Ақбілек» романы осы Марқа жағасында жазылған. Кітапты құрастырушы, әрі авторы Мәкен Мешелева алты жылдай деректі материалды тарихи тұрғыдан жинап, екшеп, даярлауда елдегі көпті көрген қадірменді қариялардың аузынан шежіре материалдарды жинақтап жазып алып, тоғыз таңбалы найманның ата тегін зерттеп, Зайсан қалалық және облыстық мұрағат материалдарын молынан пайдаланған.

Мәкен Мешелеваның алты жылдай еңбектеніп жазған 580 беттік аталмыш кітабының мақсаты – Найман тайпасының тоғыз таңбалы руларын зерттеп, шежіре жазу. Міндеті – туған ел, Қожанбет халқының, тіршілік-тынысын танытуды мақсат еткен.

Тілі жатық, көркемдік жағы көркем жазушының қаламынан шыққандай айтулы еңбек энциклопедияға да құнды материал бола алатын салмақты көтеріп тұрғанын тарихшы-ұстаз ретінде көзім жетті. Бұл-ерекше үлкен еңбек. Ұлағатты іс, Тәрбиелік мәні бар үлгі-өнеге болып табылады.

**Мамырбек Тұрғанбаев,**  
**ардагер ұстаз**  
**«Өскемен» газеті,**  
**№35 (91) 08.09. 2011.**

**«Мереке» ай сайын шығатын ақпараттық газеті,**  
**№ 6-7, 28 маусым, 2010 жыл.**

Өскемен қаласы Орталықтандырылған кітапханалар жүйесінің кітапханалары сіздерге ұсынады: Мешелева М. **Қарт Алтай аясында Ару Марқа.** – Өскемен, 2009.-557 бет.

Халқымыздың құнды қазынасы шежіре деректері, тарихи уақиғалар мен тарихи тұлғалар жайлы деректерді анықтау мақсатында осы кітап жарыққа шығып отыр.

Кітап Марқакөл аймағы, Қара Ертіс, Қалжыр өңірінде әр кезеңде өмір сүрген тұлғалар ғұмырбаяны туралы сыр шертеді.

## Құттықтау

(Оқырман тілестігі)

Марқакөл еліміздің бір жақ шеті,  
Қасиетті Өр Алтайдың шығыс беті.  
Жеріне сай зыялы адамы көп,  
Бір дуан ел таратыпсыз Қожамбетті.

Сондай елдің бабаларын тірілткендей,  
Тау мен тасын өткір тілмен жібіткендей.  
Тарихын өз елінің ұрпағы үшін,  
Қара бұлтын басып жатқан түрілткендей.

Көп дүниені түгендеп анықтапсыз,  
Жылдар бойы ізденуден жалықпапсыз.  
Ел ішіндегі ауызша шежірені,  
Күдіксіз шындықпенен толықтапсыз.

Рухыңыз бен ұжданыңыз түпсіз теңіз  
Асыл сөздің беті ашылар сөйлесеңіз,  
Тек – қана сондай адам кітап жазар,  
Ақыл – ойы, білімі болса егіз.

Мінеки, жеміс берді еңбегіңіз,  
Құрметке ие болсын кітабыңыз,  
Халыққа ол сүйкімді шығарма боп,  
Ел ішінде өсе берсін беделіңіз.

Кітап жазу адамның қабілеті,  
Зеректікпен өткір тілдің құдіреті,  
Бұрынғы өткен даналар мен бабалардың,  
Халқының өрнектелер қасиеті.

Бір ауыз сөзбен айтам кітап жайын,  
Толық баға беруге келмейді жайым,  
Жүздеген аталардың атын атап,  
Суыртпақтап таратыпсыз ұрпақтарын.

Азырақ, қате кетсе ештеңе етпес,  
Қатесіз бұл дүниеден адам өтпес,  
Көп рудың шыққан тегін анықтапсыз,  
Ұрпаққа сый тартыпсыз баға жетпес.

**Мырзақан Қабдірасымов**  
**Өскемен қаласы 2010 жылдың мамыр айы.**

## Замандас сыры

Қолыма қалам алып жаздым нұсқа,  
Әр жерде өлең жазам сөзімді ұқса.  
Болжаусыз өте шығар бұл өмірің,  
Болады қапылыста өмір қысқа.

Сыйластықтың біреуі сізбенен-біз,  
Екіншісі болады дәмменен тұз.  
Дастарханыңа берейін ақ батамды,  
Бәзікен, бұл сөзімді ұғарсыз сіз.

**Замандасың Тілеуберген Әлімжанұлы**  
**16.07.2009 жыл.**

## Шәкірт сыры

Осы қолдарыңызда отырған кітапты жазып отырған менің тұңғыш ұстазым, Халық ағарту ісінің үздігі, Еңбек ардагері Мешелова Мәкен апайымыз.

Әлі есімде 1959 жылы 1 қыркүйекте Мәкен апай бізді мектеп қабырғасына қабылдаған еді. Балаларды аса бір кішіпейіл, жылы шыраймен сынып бөлмесіне кіргізіп, әрқайсымызды партаға отырғызғаны әлі есімнен кетпейді.

Осыдан 51 жыл бұрын ұстаздық жолын 21 жасында бастаған, талшыбықтай талдырмаш, жаны нәзік ұстаз еді.

Біз сізге қарап ой түзедік, сізге қарап бой түзедік.

Өзім жоғарғы оқу орнын бітіріп, мектепте алғаш қызмет істей бастаған кезімде, сіздің бейнесізді жиі есіме алатын едім.

Сіздің сабақ өткізіп тұрған кезіңіз, қимыл қозғалысыңыз, жүрісіңізді есіме алып, өзімді сыныптың алдында солай ұстауға тырысатын едім.

Тұлғанды арманыма ұқсатқанмын,  
Үлгіңді көңіліме қыстатқанмын.  
Ғажайып дүниенің сырын жайып,  
Ең алғаш қолға қалам ұстатқаның.

Ұстазым, менің ұстазым,  
Өзіңмен өткен қыс-жазым.  
Қалдырған ізің мәңгілік,  
Жанымда тұрар жаңғырып,  
Ұстазым, менің ұстазым.

**Ізгі тілектестікпен шәкіртіңіз Сығаева Бағлан  
30 мамыр 2010 жыл, Алматы қаласы.**

## ПІКІР-ТІЛЕК

Шежіреге түсіріп,  
Жалпақ жұртқа тапсырдың,  
Ақсопының ұрпағын.  
Ашылмай жүрген көп сырдың,  
Ағытқандай бұлағын.

Жас буынға арналып,  
Жазылғандай кітабың.  
Жеті атаны дәл тауып,  
Ұғынғандай жауабын.

Жиһанкездей сұрау сап,  
Ізdediң қоныс тұрағын,  
Ата-текті дұрыстап,  
Табу болды талабың.  
Кітабынды қостың қорына,  
Мәдени атты мұраның.

Ғашық болған қызға ұқсап,  
Жаһуттай тердің мұхият.  
Бәзікен жүрді жол бастап,  
Тілегін «жалдап» Бұхардың.

Дәулет биге қонақтап,  
Күйін кештің абыздың.  
Тізбелер шықты айғақтап,  
Дәлеліндсі аңыздың.  
Тұрғандай сізді құшақтап,  
Тоғыз ұлы тоғыздың.

Ойыңды бойдан оздырдың,  
Білімнің шоғын қоздырдың.  
Өзегі шымыр кітаптан,  
Өзіңе мүсін қондырдың.

Ісің оңды, сөзін шын,  
Игілігі ел үшін.  
Биік екен, Мәкенжан,  
Ойлаған ізгі талабың.  
Ел-жеріңді жазғанда,  
Мұқалмасын жорға қаламын.  
Жұқармасын әл-күшін,  
Жаза бер әлі ел үшін.

**Сыныптас-кұрбың Айтқали Садықов,  
Өскемен қаласы, 2013 ж.**

## БАБАЛАР ШЕЖІРЕСІН ЖАЗҒАН ҰСТАЗ-АНА

Білгені бес саусақтың саласындай,  
Пейілі Сарыарқаның даласындай,  
Шежіре жазды аталарын түгел теріп,  
Найман-керей бабаларының анасындай.

Жүріпті жастайынан жиыстырып,  
Қиялдап сөз әлемін қиыстырып,  
Жабулы бір тарихтың бетін аштың,  
Өткен мен бүгінгіні түйістіріп.

Табиғат жарылқапты қабілетпен,  
Кітабын жазған екен ақ ниетпен,  
Еліңе, ұрпақтарға сыйлы болып,  
Көп ұрпақ еске алар ризалықпен.

Қожамбеттерге жаздыңыз тарихты,  
Қағаз бетінде болмағандарды көтеріпті,  
Аталарының жүйесін білмегендер,  
Бабаларын ұғынып, еске алыпты.

Мәкен болар бірінші әйел шежіре жазған,  
Ата аттарын жаңғыртуды қолға алған,  
Жұмыс басты болса да, көп ізденіп,  
Алыстан да, жақыннан да мәлімет алған.

Шежіре ұрпақ үшін қажет болар,  
Бұрыннан да әркім жазған шежіре бар,  
Бірақ та, әдебиетте, тарихта, қоймаларда,  
Бабалар шежіресін жазған қай ана бар.

Ол кісі жүйелепті аталарды,  
Биік тұлға, еңселі «коталарды»,  
Жұртпыз ғой құндылықты аңдамайтын,  
Санамайтын қуанышқа атқан таңды.

Еңбегіне Мәкеннің ерекше мән беремін,  
Ауылда жүріп көп дүниені меңгергенін,  
Мұхтар мен Ғабиттердің кейіпкерлері,  
Зере, Ұлжан, Ақлима, Ұлпандармен,  
Мен Мәкенді солар мен тең коремін.

Бұл күнде заңдар әлсіз, билік күшті,  
Жазушылар одағы да қаржысыз ғұмыр кешті,  
Руханиятсыз мемлекетіміз алға ұмтылып,  
Әдебиет пен мәдениетке тұсау түсті.

Дарындылар құнды кітап жаза алмайды,  
Халыққа кітаптары таралмайды.

Ғасырлар бойы қалыптасқан сөз қорларын,  
Ендігі ұрпақ талпынса да ұға алмайды,

Себебі, күнделікті руханияттың қайнары жоқ,  
Алға ұстар қызықты кітаптар жоқ,  
Рух жаңғартып, көркем сөзді құлпыртатын,  
Дарынды жазушылар бұл күнде жоқ.

Қарт жазушылар жастар мен кездеспейді,  
Руханият туралы сөйлеспейді,  
Әдебиет пен мәдениет алғы шепте болмаған соң,  
Ұлттық рух жоғарылап көп өспейді.

Кітапты алар біреу сән, біреу мода үшін,  
Біреулер кітаптар сөресіне қатар қою үшін,  
Біреулер мазмұнынан ғибрат алар,  
Автор ойын, мақсатын білу үшін.

Тарихта атың қалмақ Мәкен сіздің,  
Риза болар ұрпағы Қожанбеттің.  
Келер ұрпақ аңыз етіп айта жүрер,  
Шежіре жазған алғашқы ана атын.

Жазбадым бұл ойымды құрғақ мақтап,  
Жазғаным кітабыңның мәнін нақтап.  
Кейбіреулер шын мәнін түсіне алмас,  
Алса да кітабыңды көзге мақтап.

**Қабдырасымов Мырзахан, Гүлбаршын.  
Өскемен қаласы, 2013 жыл.**



Қалжыр мектебі, 6 сынып оқушылары, 1965 ж.



Өмір өзгереді. Ұрпақ жаңарады. Уақыт талабына сай, тіршілік тынысына сай, соған орайлас сөз де, ой да жаңаруға тиіс.

Әр тарихи кезеңнің өз адамы бар. Өмірдің өз талабы, өз ұстанымы бар. Соған сай ойымыз орамды, пікіріміз жан – жақты болып, әр кезеңге сай жаңару керек. Әр уақыттың өз мұрасы, сонымен қатар, өз пікір – талабы қалып отыруы керек.

Бұл – ұрпақ үшін де өте құнды болмақ. Ұрпақ тәрбиесіне, өмірдің кейбір қырларын ұғынып түсінуіне, жақсылық пен жамандықты айырып ұғынуына, айнала қоршаған ортаны түсінуіне көп пайдалы болары сөзсіз.

Бұрынғы бабалардан қалған асыл мұралар керемет екені сөзсіз. Бәріміз де «Ертөстікті», «Кендебайды» оқып өстік. Солардай батыл, ақылды болуды ұғындық. Мыстан кемпір, жеті басты дәуді оқып, дүниеде жамандық атаулы бар екенін аңғардық. Шық бермес Шығайбайды оқып сараңдықты танысақ, «Атымтай жомарттан» адалдық пен қайырымдылықты ұғындық. Бабалар мұрасы арқылы төрт түлік малдың, жан – жануардың сырын түсіндік.

Ұлттық құндылықтарымыздың бірі – әже тәрбиесі, ата әңгімесі екені белгілі. Осы орайда атаның әңгімесі, әженің тәрбиесі қандай деңгейде болуы керек?

Қазіргі қарияларымыз бүгінгі деңгейден сөйлей білу керек деп ойлайық. Жастарға бүгінгі күннің талабына сай әңгіме, түсінік, бағдар беру де үлкен өнеге. Ескіні дамытып, тереңдетіп, жетілдіріп отыру – өмір талабы, уақыт қажеттілігі.

Олай болса, бүгінгі үлкендеріміз өз кезеңіне сай, ойлы сөздер, ұлағатты пікірлер қалдыруы қажет-ақ.

Бұрынғы нақыл сөздер, бұрынғы мақал – мәтелдер, бұрынғы ертегілер дейміз. Бүгінгі заманға сай мақал – мәтелдер, ертегілер, әңгімелер жазылса артық болмас еді. Тіпті мектеп өмірінде, бала бақшаларда жастар тәрбиесінде, осы қажеттіліктердің орны толмай жүргені анық.

Біз жастарға ескіні өнеге – үлгі ретінде ұсынуды мақсат етеміз. Әрине, ол дұрыс екені сөзсіз. Бірақ бүгінгі күннің тіршілік тынысына сай қызықты әңгімелер, ертегілер, жұмбақ сөздер жазылса артық болмас еді. Бүгінгі шаруашылықтар, зауыттар, алып құрылыстар жайлы сол дүниелердің сырын ашатын, беретін өнімдерін, пайдасын танытатындай әңгімелердің жастарға берері мол.

Әсіресе қала балаларына көп нәрсе жұмбақ. Өмірдің көп қырын, әр заттың сырын түсіне алмай, біле алмай өседі.

Баланың қиялын дамытатын ертегілер, өз халқының түп тамырын, түп негізін ұғынып, соған қызығатын, содан іштей тәрбие алатындай шағын әңгімелер жазылса. Ата-ананы құрметтеу, қоршаған ортаны құрметтеу, кішіге қамқорлық тәрізді тәрбиелік мәнді әңгімелер, балаларға арналған әңгіме кітаптар көптеп шығарылғаны жөн.

Қазақ тілі – көне заманнан бай, кемел тіл. Қазіргі қазақ тілі – өте бай, көркем тілдердің бірі.

«Қазақ тілі – киелі тілдің бірі,

Сөздері салихалы болады ірі» - деген даналық сөз де бар. Қазақтың өзге көп жұрттардан сөзі терең. Қазақ – ежелден сөзі озық, ойы терең халық.

Осы сөз қорымызды, алтын кілтімізді ұрпақ тәрбиесіне пайдалансақ, бір ұлағатты іс болары сөзсіз.

Осы мақсатпен бала бақша және бастауыш сынып балаларына арнап «Темір соқа», «Астық кемесі айдыңға шықты», «Қой баласы – қошакан» т.б. әңгімелер жазған едім. «Балаларға базарлық» деген кітапшаға кіргізбек ойым бар.

«Мақал – сөздің мәйегі» деген тақырыпта, осы кезеңге сәйкес біраз мақал үлгілерін жинастырдым.

Мақал – мәтелдер қысқа сөзбен үлкен өмірдің кемшіліктерін қатал сынап, жақсылығын үлгі етіп ұсынады. Мақал – тәрбиелік мәні зор, ауыз әдебиетіміздің үлкен бір саласы.

Негізінде мақал «Жақсыдан үйрен, жаманнан жирен», «Ер дәулеті – еңбек» деген тәрізді аз сөзбен көп мағынаны аңғартып отыратын ауыз әдебиетіміздің асыл қазынасының бірі.

Бұл мақал – мәтел үлгілері ағымдағы басылымдардан, ақпарат беттерінен, кейбір кітап сөздерінен алып жинақталды. Тәрбиелік мәнді, терең мағыналы, аталы сөздерді де жинақтап кіргізіп отырдық.

Және өзімнің де 100–ге тарта ой–елегімде екшелген мақал – мәтел үлгілерімді кіргізіп отырмын.

Соның кейбіреуін келтіре кетуді жөн көрдім:

«Білімді болса ұл–қызың,  
Биіктен жанған жұлдызың».

«Еріншек қалар ұятқа,  
Ер жігітті талапты,  
Біліктілік пен іскерлік  
Жеткізеді мұратқа».

Өнеге–үлгі бастауы –  
Әже тәрбиесі, ата әңгімесі.

«Халқы қалай?» – дегізбе,  
«Азаматы қалай?» – дегізбе!  
«Өскелең елдің ұл – қызы,  
Қиядан қиын жол ізде!».

«Ел едік ерлік салты үзілмеген,  
Бұралаң, жолы жұмбақ, амалы көп,  
Бір заман келе жатыр, біз білмеген».

«Туған ағаң тиянақ,  
Ойлама оған қиянат.  
Туған інің тірегін,  
Қатар соққан жүрегің».

«Сіз» деген әдеп,  
«Біз» деген көмек.  
«Сіз, біз» деген жылы сөз,  
Ағайынға жарасар.

Осындай үлгімен жалпы саны 300 мақал –мәтелдерді жинақтап, мағынасына қарай 10 бөлімге бөліп орналастырдым. Осы мақалдардың бірқатары кейбір кітап сөздерінен саралай отырып, мазмұны жағынан осы кезеңге сай жинақталған. Ұйқас ыңғайы көне мақал үлгілеріне жақындау болғанымен, мазмұн, мағына жағынан бүгінгі күнге, бүгінгі уақыт талабына жақындық көп. Көбі өмірден көрген–түйгендерім, ой–түйіндерім жайлы жазылды.

Өртүрлі әңгіме, сұхбаттарды тыңдап, кейде оқып, ұғыныс жасадық. Ағымдағы басылымдарға да үңіліп қарадық.

Осы кезеңнің, қазіргі заманымыздың ұлағатты тұлғалары, ғылыми элиталарымыз: академик Салық Зимановтың, академик Сұлтан Сартаевтың, қайраткер Қуаныш Сұлтановтың, ғалым Мырзатай Жолдасбековтың нәрлі ой-пікірлері көп. Осы зиялы қауым – заманымыздың ірі тұлғалары, кемеңгер ақылмандары. Бүгінгі күннің өнегелі билері деген жөн болар. Осы мақал-мәтел үлгілеріне бұл ақылмандарымыздың шешендік үлгідегі, шеберлік қолданыстағы сөздерін кіргіздік.

Сондай-ақ, Елбасымыздың Н.Ә. Назарбаевтың, жастарға арналған терең мәнді, ұлағатты сөздерінен бірнеше афоризм үлгісіндегі пікірлерін кіргіздім.

Айта кетсек:

«Еліміздің келбеті келісті болсын,  
Дамуы жемісті болсын».

«Табысты елде татулық,  
Ырысты елде ынтымақ».

«Елің қуатты болса,  
Келешегі шуақты болар».

**Мақал – сөздің гүлі,  
Мәтел – сөздің дәні.**

### **ӨМІР – ҮЛКЕН ЖӘРМЕҢКЕ.**

(Уақыт. Қоғам. Тарих.)

- |   |  |
|---|--|
| 1. Уақыт – ырықсыз күш,<br>Ол бәрін бағындырады,<br>Өзі ешнәрсеге бағынбайды.         | 9. Ат тұяғын тай басар,<br>Ел дәстүрі жалғасар.                    |
| 2. Бір ұрпақ, бір ұрпақты жалғастырып,<br>Уақыт бір орнында қалмас тұрып.             | 10. Ел байлығы – адам,<br>Адамды қалыптастыратын заман.            |
| 3. Өткеннің дұрысы – өнеге,<br>Бұрысы– сабақ.   | 11. Тарих – асыл мұра,<br>Ол халықтың өткені,<br>Бүгіні, болашағы. |
| 4. Өмір теңіз, жүзем онда деменіз,<br>Ізгіліктен жасалмаса кемеңіз.                   | 12. Табиғат – ортақ Отан.  |
| 5. Өткен күннен алыс жоқ,<br>Келер күннен жақын жоқ.                                  | 13. Таза болса табиғат,<br>Аман болар адамзат.                     |
| 6. Уақыт озады,<br>Ғұмыр тозады.  | 14. Табиғат үшін күрес,<br>Өмір үшін күрес.                        |
| 7. Көне тарих сокпағы<br>бүгінгімен жалғасады,<br>Бүгінгі кезең, болашақпен ұштасады. | 15. Адамзат – қоғам қойнауында өсіп,<br>жетіледі.                  |
| 8. Өмір жолы бұралаң,<br>Шегіне жетпес еш адам.                                       | 16. Табылмайтын амал жоқ,<br>Алынбайтын камал жоқ.                 |

- |     |  |     |   |
|-----|--|-----|---|
| 17. | Адам – керуен, өмір – соқпақ.  | 30. | Елің қуатты болсын,<br>Келешегің шуақты болсын.   |
| 18. | Тау кезеңсіз болмайды,<br>Таулы жер өзенсіз болмайды.  | 31. | Адам – керуен, өмір – соқпақ.   |
| 19. | Мың бұлақ қосылса өзен болар,<br>Дария қосылса теңіз болар.  | 32. | Бұл заманнан қорықпаңыз,<br>Алды қиын, арты бай.<br>Азаматтар сау болса,<br>Төрт түлігің болар сай.       |
| 20. | Ауа адамсыз өмір сүреді,<br>Адам ауасыз өмір сүре алмайды.   | 33. | Ел едің, ерлік салты үзілмеген,<br>Бұралаң, жолы жұмбақ, амалы көп,<br>Бір заман келе жатыр біз білмеген. |
| 21. | Өзен, су,<br>Жасыл, ну –<br>Тіршіліктің тынысы.  | 34. | Ақын болу парыз емес,<br>Азамат болу – парыз.   |
| 22. | Көк шөпті жұлма,<br>Құстарды қорға,<br>Ағын суды ластама.  | 35. | Жігітте де жігіт бар,<br>Азаматы бір бөлек.   |
| 23. | «Халқы қалай?» – дегізбе,<br>«Азаматы кім?» – дегізбе,<br>Өскелең елдің ұл, қызы,<br>Қиядан қиын жол ізде. | 36. | Еріншек қалар ұятқа,<br>Ер жігітті талапты.<br>Біліктілік пен іскерлік,<br>Жеткізеді мұратқа.             |
| 24. | Әр өсімдік – табиғат перзенті,<br>Ол – қайталанбас әсемдік.  | 37. | Отан – арың, намысың.<br>Отан – жаның, рухың.   |
| 25. | Алтай – ата,<br>Ертіс – ана,<br>Ежелден халқына пана.  | 38. | Азаматқа сыйлар ең асыл мұра –<br>дұрыс тәрбие.   |
| 26. | Алтай – Найманның киесі,<br>Найман – Алтайдың иесі.  | 39. | Азамат, білікті бол, қырағы бол,<br>Еліңнің жанып тұрған шырағы бол.                                      |
| 27. | Түйе – шөлдің кемесі,<br>Қазақ – оның егесі.   | 40. | Ұстазы жақсының – ұстамы жақсы.   |
| 28. | Мал байлығы бір жұттық,<br>Рухани байлық мәңгілік.   | 41. | Жолы болар жігіттің,<br>Жолдасы алдынан шығар.<br>Жолы болар теңізшінің,<br>Желі оңынан тұрар.            |
| 29. | Ұлы іс – ұсақтан басталады.  | 42. | Адал өмір сүру – абзал қасиет.  |
| 30. | Отан – өз бесігің, өз үйің.  | 43. | Күлгенді сұра, сыры бар,<br>Жылағанды сұра, мұңы бар.   |

- |  |  |
|--|--|
| 44. Отанды сүю – адамгершіліктің асқар шыңы.                         | 50. Жан күйігін жасырғанмен, Көңіл жұбанбас.                             |
| 45. Азамат болу – мақтан, Тек оны кірлетуден сақтан.                 | 51. Нағыз биік алыстаған сайын, асқақтай түседі.                         |
| 46. Еліміз аман, іргеміз берік болсын, Азаматқа азамат серік болсын. | 52. Биікке алыстан қараңыз.  |
| 47. Елсіз ер болмайды, Ер серіксіз болмайды.                         | 53. Жүйріктен жүйрік озар жарысқанда, Жүйріктер шабандармен жарысқан ба. |
| 48. Әкім болсаң да, Ақын болсаң да, Халқыңа жақын бол.               | 54. Қағазға түспеген асыл ой – жоғалған қазына.                          |
| 49. Ізге түскен жолға жетер, Жолға түскен елге жетер.                | 55. Ардақтың – ар, Қымбаттың – өмір.                                     |

#### Тіл өнері, сөз қадірі жайлы

- |  |   |
|--|---|
| 57. Сөз – дария,<br>Тарих – теңіз<br>Тереңіне жеткен ешкім жоқ.  | 64. Ойы көмескінің сөзі де көмескі,<br>Сөзі таяздың ойы да таяз.  |
| 58. Тарихтың талай түскен безбеніне,<br>Халқымның мағына бар сөздерінде.                                       | 65. Ана тілі –<br>Қайнаған қанның,<br>Қиналған жанның,<br>Толғанған көңілдің,<br>Лүпілдеген жүректің сығындысы. |
| 59. Шаршы топта сөз бастау –<br>шешендіктің белгісі,<br>Көпке сөзін тыңдату –<br>көсемдіктің белгісі.          | 66. Тілге құрмет – елге құрмет.   |
| 60. Тіл қаруы – сөз,<br>Сөз қаруы – ой.  | 67. Ауыр істен қорықпа,<br>Ауыр сөзден қорық.   |
| 61. Өлең – көкірек тілі,<br>Ақын жүрегінің шоқ гүлі.   | 68. Өз тілің бірлік үшін,<br>Өзге тіл тірлік үшін.  |
| 62. Сөзді айтқан шешен емес,<br>Ұққан – шешен.   | 69. Ел қазынасы – ескі көз,<br>Тіл қазынасы – ескі сөз.   |
| 63. Сөз бастау – шешендіктің белгісі,<br>Ел бастау – көсемдіктің белгісі,<br>Қол бастау – батырлықтың белгісі. | 70. Ана тілі, ата – баба жасаған,<br>Сол бабалар көріп тұр ма тасадан?<br>Қиянатты ана тілге жасалған.          |

- |  |   |
|--|---|
| 71. Ат жүйрігі айырады,<br>Сөз жүйрігі қайырады.   | 77. Өз тілім – өзегісің өмірімнің,<br>Өз тілім – көктемісің көңілімнің. |
| 72. Әділ іс – ағын судың арнасындай,<br>Әділ сөз – болат семсер алмасындай.                                | 78. Тіл – халықтың тарихы,<br>Тіл – ұлттың жаны.                        |
| 73. Әділ сөз – ащы болады.   | 79. Өмір – соқпақ,<br>Ой – қазына,<br>Жазу – өрнек.                     |
| 74. Жеті жұрттың тілін біл,<br>Жеті түрлі білім біл,<br>Сонда алынбайтын асу жоқ,<br>Бағынбайтын биік жоқ. | 80. Қағазға түскен сөз жоғалмайды.                                      |
| 75. Әр халықтың ана тілі –<br>білімнің алтын кілті.  | 81. Қазақ тілі – киелі тілдің бірі.<br>Сөздері салиқалы болады ірі.     |

#### Ата – ана, ағайын – туыстық жайлы

- |  |  |
|--|--|
| 82. Ана – шуақ,<br>Бала – қуат.  | 89. Күннің шуағы жылы,<br>Ананың құшағы жылы.                    |
| 83. Атадан – қасиет,<br>Баладан – өсиет.   | 90. Атасын жамандап бала озбас,<br>Халқын жамандап дана озбас.   |
| 84. Әке – сырттың тынысы,<br>Ана – үйдің ырысы.  | 91. Өткенге оқ атпа.   |
| 85. Ана – өмір, ана – гүл,<br>Ана – шуақ, ана – нұр.   | 92. Өткенге топырақ шашсаң,<br>Келешек өзіңе тас атады.          |
| 86. Ата жолы – қасиет,<br>Әке сөзі – өсиет.  | 93. Ата – ананың ақылы,<br>Сайраған даңғыл жолмен тең.           |
| 87. Әкені арқа тұту – зор қуаныш.  | 94. Әке – асқар тау,<br>Шеше – шексіз мейірім.                   |
| 88. Ана – өмірдің, өсудің тірегі,<br>Ана – ұрпақты, ғұмырды<br>жалғастырушы Күдірет.           | 95. Мейірімділікті анадан үйрен,<br>Ізгілікті данадан үйрен.     |
| 96. Ұлттық құндылығымыздың бірі –<br>әже тәрбиесі, ата әңгімесі.<br>Соны ұрпаққа сіңіру парыз. | 96. Ер бала – қуаныш,<br>Ер бала – үміт,<br>Ер бала – ел тірегі. |

- |   |   |
|---|---|
| 97. Аталар білімді болса,<br>Өмір сырына қанық, білікті болса,<br>Осы әдемі қартаюдың өзі –<br>ұрпаққа өнеге. | 103. Артында қызы бардың көзі бар,<br>Ұлы бардың өзі бар. |
| 98. Ел үміті – ер бала.   | 104. Қыз өсірген үй – гүл өсірген үй.                     |
| 99. Ұл туғанға, күн туады.  | 105. Қыз бала – алтынның сынығы,<br>Шұғаның қиығы.        |
| 100. Бала – өмірдің емшісі.   | 106. Қыз өссе – елдің көркі,<br>Гүл өссе – жердің көркі.  |
| 101. Бала сүймей адамның мейірі қанбас.   |   |

#### Ағайын –туыстық жөні.

- |  |   |
|--|---|
| 107. Ағаңның үйі – ақ жайлау,<br>Көңілдің жарасымы,<br>Сәлемдесіп ат байлау.                             | 115. Туысынан алыс адам,<br>Жаны жаралы адам.               |
| 108. Туған ағаң тиянақ,<br>Ойлама оған қиянат.<br>Туған інің тірегің,<br>Қатар сокқан жүрегің.           | 116. Өзіңді өзің күндесең,<br>Өзегіне құрт түсер.           |
| 109. Алты аға бірігіп әке болмас,<br>Алты жеңге бірігіп шеше болмас.                                     | 117. Тау мен тасты су бұзар,<br>Ағайынды сөз бұзар.         |
| 110. Өз ішінде ағайын,<br>Кешірімді кең болсаң,<br>Сын сәтінде өмірдің,<br>Бірің жаға, бірің жең болсаң. | 118. «Сіз, біз» деген жылы сөз,<br>Ағайынға жарасар.        |
| 111. Мінез көркі – сабырлық,<br>«Үлкен – кіші» деп бөлмей,<br>Айналанды қадір тұт.                       | 119. Табысты елде татулық,<br>Бірысты елде ынтымақ.         |
| 112. Жөнсіз сөзге таласпа,<br>Жолсыз жөнге адаспа.   | 120. Бөлінген – бөріге жем болады.                          |
| 113. Су тұниды басынан,<br>Жіпке тізбей әр сөзді,<br>Табылу парыз ағайынның қасынан.                     | 121. Ағасыз елдің бағасы жоқ,<br>Жағасыз тонның панасы жоқ. |
| 114. Ер ағасымен сәнді,<br>Киім жағасымен сәнді.   | 122. «Сіз» деген әдеп,<br>«Біз» деген көмек.                |
| 123. Өсер елдің кеңесі көп,<br>Өшер елдің егесі көп.   |   |

124. Ақ ниетпен кеңескен жөн бе?  
Аңдысып егескен жөн бе?  
Оны өздерің біл,  
Жөн көрсен, құлағыңа іл.

125. Жақсы адам жарасайық десе,  
Жаман адам таласайық дейді.

126. Мейірім – адамгершіліктің өлшемі.

127. Жаман туыстан таныс артық,  
Атасы басқа алыс артық.

### Өнер – білім жайлы

128. Білімді болса ұл – қызың,  
Биіктен жанған жұлдызың.

129. Білімнің атасы – кітап,  
Анасы – қалам.

130. Өзің оқып ұғынбаған білім,  
Аспандағы жұлдыздай алыс.

131. Білім қалада емес – санада.

132. Ғылым мен өнер кеңісе,  
Бейнет кемиді.

133. Ақылыңмен көпке жетерсің,  
Өнеріңмен көкке жетерсің.

134. Жердің сәні – жемісі мен дақылы,  
Ердің сәні – өнері мен ақылы.

135. Барлық істің басшысы –  
білім мен ұғым.

136. Адамға аса қажет білім деген,  
Ұғынып дүниені білу деген.  
Білімнің соқпағымен ұзақ жүрсен,  
Алдыңнан күн шығады күлімдеген.

137. Наданның кеудесі зор, сөзі кесек.  
Білімді іштей ұғып, ойлайды есеп.

138. Өнерлі бала іске құмар,  
Өнерсіз бала торғай қуар.

139. Айтыс – майдан,  
Ақын – сарбаз.

152. Білім – тозбас дәулет.  
Білім – өркениеттің өзегі.

140. Ақынның – көркі өлені,  
Жігіттің көркі – өнері.

141. Білім – шыққан күннің арайындай,  
Батқан күннің шырайындай.

142. Білімдіні қолдау – ізгі мақсат.

143. Ауыл – ұлтымыздың рухани мәйегі.

144. Мал жұтайды – өнер жұтамайды.

145. Өнер – адам бойындағы қасиеттердің  
ең асқақ көрінісі.

146. Тереңді білу – арманың,  
Оқу мен білім – қармағың.

147. Ғаламтор – білімнің кеніші.

148. Ғаламтордағы білім,  
Мұхиттағы балық тәрізді.  
Ол әлі сенікі емес.

149. Білімді оқып үйренесің,  
Көңілге тоқып үйренесің.

150. Табиғат сыры – таусылмас білім,  
Оны үйрене білу керек,  
ұғына білу қажет.

151. Ғылымда даңғыл жол жоқ.

160. Көп жасықтан, аз да болса  
асыл артық.



- |  |  |
|--|--|
| 153. Кітап – адамзат ақыл–ойының<br>інжу–маржаны.                        | 161. Шын жүйрік таңда салса, кешке озар,<br>Етектен салса, төске озар. |
| 154. Кітап – құдіретті құрал,<br>Ол ақылды кемелдендіреді.               | 162. Өнерліге – өріс кең.  |
| 155. Мың малың болғанша,<br>Бір балаң ғалым болсын.                      | 163. Кітап – өмірдің ұстазы.   |
| 156. Хат тану, жаза білу,<br>Жарты ғылымды ұғыну.                        | 164. Білім – әр іске көмекші.  |
| 157. Хат тану – кедейге мал,<br>Байға – береке,<br>Ғұламаға – кемелдену. | 165. Ғылым – күллі адамзат баласына<br>ортақ қазына.                   |
| 158. Бүгінгі ұрпақтарға өнер керек,<br>Өнерді кемелдеуге білім керек.    | 166. Ең үлкен байлық – ақыл мен білім.                                 |
| 159. Дарынды адамдар ауылда туады,<br>Қалада қарғаяды.                   |  |

#### Жақсылық пен жамандық

- |   |   |
|---|---|
| 167. Жақсы бала – көңілдің шырағы.  | 173. Жақсы мінез – адам өмірінің<br>сарқылмас байлығы.  |
| 168. Жақсы әйел – ырыстың тұрағы.   | 174. Жақсы болар жігітке,<br>Сыпайы мінез жарасар.<br>Жанайын деген жігітке,<br>Жақсылық келіп жанасар. |
| 169. Тұлпар болар құлын,<br>Желіде тұрып ойнайды,<br>Болар бала бесіктен,<br>Елдің қамын ойлайды. | 175. Күн ортақ,<br>Ай ортақ,<br>Жақсы ортақ.  |
| 170. Жақсының ақылы көзінде,<br>Қасиеті сөзінде.  | 176. Жақсы жаңылсаң кешер,<br>Асыл жанысаң өтер.  |
| 171. Жақсы келді дегенше,<br>Жарық келді десейші.<br>Жақсылықтың шырағын,<br>Алып келді десейші.  | 177. Жақсылыққа жақсылық,<br>Әр кісінің ісі.<br>Жамандыққа жақсылық,<br>Ер кісінің ісі.                 |
| 172. Кішілік пен кісілік – ұлылықтың<br>белгісі.  | 178. Жақсының сөзі кішік – ойы биік.  |
| 179. Жақсы адамның белгісі<br>Үлкен жүректі,<br>Ізгі тілекті,                                     | 190. Жақсы сөйлесе,<br>Аузынан гүл төгіледі.<br>Жаман сөйлесе,  |

- |      |   |      |   |
|------|---|------|---|
|      | Ақ ниетті болар.  |      | Аузынан жын төгіледі.   |
| 180. | Жаманмен жолдас болсаң,<br>Табалауға әзір тұрар.  | 191. | Жақсымен дос болсаң мақтан,<br>Жаманмен дос болудан сақтан.                                 |
| 181. | Жақсы әкім елін түзетер,<br>Жаман әкім елін күйзелтер.  | 192. | Жақсы дос зиянын тигізбейді,<br>Жаман дос алдынды орап<br>жүргізбейді.                      |
| 182. | Жақсының сөзі жазып қойған хаттай,<br>Жаманның сөзі жүрекке түскен<br>таттай.                       | 193. | Аңдысқан ел болмас,<br>Есептескен дос болмас.   |
| 183. | Жүйрік ат, жақсы әйел, алмас<br>қанжар,<br>Үшеуі ер жігіттің жан серігі.                            | 194. | Жақсының ойлағаны ар,<br>Жаманның ойлағаны мал.   |
| 184. | Жақсы әйел – ырыс,<br>Жаман әйел – ұрыс.  | 195. | Қанмен кірген қасиет,<br>Жанмен шығады.   |
| 185. | Жақсылық пен жамандық егіз,<br>Білімді мен надандық егіз.   | 196. | Жақсы аттың қадірін,<br>Ақсағанда білерсің.<br>Отыз тістің қадірін,<br>Қақсағанда білерсің. |
| 186. | Зергердің түбі зейнет,<br>Делдалдың түбі бейнет.  | 197. | Жақсы ат шапқанда танылады.   |
| 187. | Жаман ұл – біреудің дәулетіне<br>көз салады.<br>Жақсы ұл – өзіне даңғыл жол салады.                 | 198. | Ең абзал адам – жүрегі мейірімге<br>толы адам.  |
| 189. | Пайдасы мол жігіттер<br>Дария шалқар көлмен тең.<br>Пайдасы жоқ жігіттер<br>Ел қонбаған шөлмен тең. | 199. | Иман – жүректе,<br>Инабат – ниетте.   |

#### Мінез – құлық жайлы

- |      |   |      |  |
|------|---|------|--|
| 200. | Ақыл – дария,<br>Көңіл – дүлдүл.                          | 202. | Астықтың кеудесін көтергені,<br>Дақылының жоқтығы.<br>Адамның кеудесін көтергені,<br>Ақылының жоқтығы. |
| 201. | Жемісті ағаштың басы төмен,<br>Ақылды адамның сөзі бәсең. | 203. | Өз сөзінді шекер деме,<br>Өзге сөзді бекер деме.   |
| 204. | Өзгеге ізетті болсаң,<br>Көпке құрметті боласың.          | 218. | Қызғаншақтық пен іштарлық –<br>ұқсас қасиет.<br>Екеуі де дәрменсіздіктің белгісі.                      |

205. Үйге кіргенде дыбыс қыл,  
Ентелемей дұрыс кір.
206. Жетімге жақсылық жасасаң,  
Алланың рахымына бөленесің.
207. Мәуелі ағаш майысқақ.  
\*\*\*
208. Ауыру емес, дерт емес,  
Мінезді қайтіп жазасыз.
209. Такаппар пиғыл кеңімес,  
Қайырымды іспен тұрсаң да.  
Тар ниеті тазармас,  
Сабындап оны жусаң да.
210. Өтірік сөйлеу – адамның жан  
дүниесінің кедейлігі.
211. Өтірік сөйлейтін адам,  
өзін – өзі алдайды.  
Өтірікпен өзгені сендіре алмайды.
212. Арамдық түбі – реніш,  
Адалдық түбі – кеніш.
213. Өтіріктің майын жалап тіршілік  
еткенше,  
Шындықтың уын ішіп өлген артық.
214. Сөзі жалған кісінің – жүзі сынық.
215. Қызғаншақтық – тар пиғылдың  
көрінісі.
216. Қызғаныш – қызыл ит,  
Ол кең дүниені тар етеді.
217. Шамырқанып таспа,  
Шамаңнан аспа.
232. Өтірік – өрге жүзбейді.
219. Күншілдік – нашар мінездің ішіндегі  
ең қадірсізі.
220. Күншілдік – біреудің артықшылығын  
қызғанып,  
Өзінің кемшілігін жасырудан  
туған мінез.
221. Күншілдік, іштарлық, қызғаншақтық,  
сараңдық,  
Нашар мінез – құлықтың көріністері.
222. Сараң дүниенің малын жинаса да,  
Қомағай пейілі тоймайды.
223. Сараң адам қашан да кедей,  
Тойымсыз ниеті жоқшылықпен  
ағайын.
224. Ұры басқаның малын жейді,  
Өзінің арын жейді.
225. Жағымпаздың тілінен бал тамады,  
Ниетінен зәр тамады.
226. Малы аз – жарлылық,  
Ақылы аз – сорлылық.
227. Адам мінезіндегі асыл қасиеттер:  
адалдық, кішіпейілдік,  
қарапайымдық.
228. Кішіпейілдің абыройы асады,  
Арамзаның құты қашады.
229. Асыл қасиет – адалдық,  
Асыл міндет – адамдық.
230. Бір кісі қазған құдықтан,  
Мың кісі су ішеді.
231. Шындық – шамшырақ,  
Ол дауыл соқса да өшпейді.
234. Нағыз дос бір – біріне тарылмайды,  
Ақпейіл, сыйластығы арылмайды.

233. Кінәсін өзі мойындауы –  
көргенді кісінің белгісі.

235. Жан аямас дос болсаң,  
Сыйласумен жүрерсің.  
Шашылып жатса артынан,  
Жинасумен жүрерсің.

### Еңбек, талап, ізденіс жайлы

236. Егіншілік – мәрт  
Жер – жомарт.

248. Пейілі кең адамның ырыс,  
құты арылмас.

237. Ырыстың кіндігі – жер,  
Тамыры – еңбек.

249. Нан – ас атасы.

238. Еңбегінің ел кәдесіне жарағанын  
сезіну – үлкен бақыт.

250. Мандайы терлемегеннің,  
Қазаны дұрыс қайнамайды.

239. Еңбек – қуаныш,  
Жалқаулық – дұшпан.

251. Еңбек түбі – зейнет.

240. Адамның байлығы –  
қанағат пен еңбекте.

252. Іздеген мұратына жетер,  
Жалқаудың өмірі босқа өтер.

241. Еңбекке жұмсаған әр минут –  
бір несібе.

253. Қатты жерге қақ тұрар,  
Қайратты ерге бақ тұрар.

242. Адамның сөзіне сенбе,  
Істеген ісіне сен.

254. Дүниедегі байлықтың төресі – нан.

243. Еңбегіңіз өнімді болсын,  
Қамбаңыз астыққа толсын.

255. Еңбек – қуаныш,  
Жалқаулық – азап.

244. Еңбегі жемістінің – өмірі келісті.

256. Адамды жөн білетін дана деп біл,  
Істерін жалқаулардың шала деп біл.

245. Мақсаты айқын жанның,  
Болашағы да жарқын.

257. Еңбектің көзін тапқан,  
Байлықтың өзін табады.

246. Шыдамды еңбек, алғыр ой,  
Анық досың біліп қой.  
Еңбегіне қарай табысы,  
Елдігіне қарай дабысы.

258. Еңбек етпесең, елге өкпелеме,  
Егін екпесең, жерге өкпелеме.

247. Ынтымақ ырысқа жолықтырады,  
Ырыс дәулетін толықтырады.  
Ел ырысы аспаннан жауады,  
Жерден өнеді.

259. Адал еңбек – ердің досы,  
Бақ – дәулеттің жолы осы.

260. Көрнекті іс үлгі болады,  
Көрнексіз іс күлкі болады.

261. Ынта болса адамда,  
Қиын іс жоқ ғаламда.

262. Жігіттер, талапты бол жас шағында,  
Өмір қысқа өте шығар қас–қағымда.

### Батырлық, ерлік.

- |   |   |
|---|---|
| 263. Ерлік даңқы – мәңгілік<br>Арманы биік асыл ер,<br>Ұрпақ қамын ойлайды.               | 275. Ел үмітін ер ақтар,<br>Ер есімін ел сақтар.  |
| 264. Батырлық – елі үшін істелген іс.   | 276. Жігіт жасы – жиырма бес,<br>Отыз бес – биік бір белес.   |
| 265. Батыр – халық мерейі.  | 277. Жастық – арман<br>Жастық – сенім<br>Жастық – ерлікке құштарлық.  |
| 266. Бай болсаң, халқыңа пайдалы бол,<br>Батыр болсаң, жауыңа айлалы бол.                 | 278. Қол бастау – батырлықтың белгісі,<br>Сөз бастау – шешендіктің белгісі,<br>Ел бастау – көсемдіктің белгісі. |
| 267. Досыңа құшағы ашық туыс бол,<br>Дұшпаныңа қиып түсер қылыш бол.                      | 279. Батырлық – адамның қорқынышты<br>жеңе білуі.   |
| 268. Қиындыққа ерінбеген батыр,<br>Жау көрінсе шегінбеген батыр,<br>Ерегесте мыңға татыр. | 280. Батыр – жауына айбар болған,<br>Халқына қорған болған,<br>Ұрпағына аты ұран болған адамдар.                |
| 269. Ерліктің анасы – мұң,<br>Атасы – нұр.  | 281. Ерлік білекте емес, жүректе.   |
| 270. Ер жаңылып қолға түсер,<br>Құс жаңылып торға түсер.                                  | 282. Ер азамат халқының қамын ойлап,<br>жоғын жоқтайды.   |
| 271. Батыр – елдің сәулеті,<br>Балқұрақ – көлдің сәулеті.                                 | 283. Қас батыр – тағалы тұлпар,<br>Ол мұздан да жасқанбайды,<br>Құздан да жасқанбайды.                          |
| 272. Ұлт жанды, ел жанды азамат –<br>нағыз ер.  | 284. Қазанат қамшы тигізбейді,<br>Азамат жоғын білгізбейді.   |
| 273. Ұмтылсаң ұтасың,<br>Талпынсаң талабыңа жетесің.                                      | 285. Ер қадірін елі білер,<br>Зер қадірін зергері білер.  |
| 274. Қол бастасаң жолың киелі болсын,<br>Ел бастасаң сөзің жүйелі болсын.                 | 286. Өзіңе сену – бітер іске кепіл,<br>Тәуекел – көпір.   |
| 287. Уайым түбі теңіз, батасың да кетесің,<br>Тәуекел түбі қайық, өтесің де кетесің.      | 291. Тәуекел – ердің ісі.   |

288. Тәуекел – мұқалмайтын таяқ,  
Тәуекел – ер серігі.
289. Ақылдан асар амал жоқ,  
Батырлар алмас қамал жоқ.
290. Ел күйінгенде – күйінген батыр,  
Ел сүйінгенде – сүйінген батыр,  
Ерегісте мыңға татыр.
292. Тәуекел – тауға да шығарады,  
Дауылдан да қорғайды.
293. Әр талапқа асықсаң да зиян,  
Кешіксең де зиян,  
Шешімін ақылмен ойлан.

### Бақыт пен қуаныш

294. Бақ бағалағанның басында тұрады.
295. Махаббат шуағына бөленген адам,  
Дүниедегі ең бақытты адам.
296. Ел бақыты: дәм –тұзы асында болса,  
Ұл – қызы қасында болса,  
Көсемі басында болса.
297. Көп тілегі бойыңа қайрат береді,  
Талабыңа қанат береді.
298. Өмір – үлкен жәрмеңке,  
бұл жәрмеңкеден өз іздегенін  
тапқан адам бақытты.
299. Көп еңбек еткенге,  
бақыт басын иеді.
300. Жүрсең де қандай абайлап,  
Тағдыр жолы тайғанақ.  
Бір Алланың қолында,  
Қандай болмағы маңдай бақ.
301. Адам өміріндегі ең үлкен бақыт –  
бала сүю.
302. Перзент сүймей,  
адамның мейірі қанбас.
303. Көптің сеніміне ие болу –  
абзал қасиет.
304. Бала бер, бала берсең, сана бер.
305. Зиындыға сөз айтсаң,  
Құлағыңда қалады,  
Зиынсызға сөз айтсаң,  
Құла дүзде қалады.
306. Аз болсын, аз да болса саз болсын.
307. Басыңда бақ тұрса, сыйлағыш көп,  
Басыңнан бақ тайса, әлгілердің бірі  
де жоқ.
308. Қуанышты сәттердің куәсі болу –  
үлкен мерей.
309. Ұстаз – өзгенің бақытын аялап,  
Өзінің уақытын аямаған жан.



Қ.Рамазанов, Қ.Карменов, Қ. Көшкіншинов, Б.Тергенбаев  
Б.Тынысбаев, Б.Темірханов, Қ.Кенжебаев, Қ.Тыштықбаев.



С.Шөгелев, А.Самултыров, С.Мухадиев, Т.Есимжанов, Қ.Кенжебаев  
Қ.Машаев, Д.Голубев, Б.Темірханов, Ж.Шитимов.



Қалжыр орта мектебінің мұғалімдері.



Құсман, Ризабек, Базкен, Әубәкір қария, Майлыхан.



Базікен, Макен, 1957ж. Семей қаласы.



Макен, Гүлжан, Нурипа, Кеңесхан, 1963 ж.

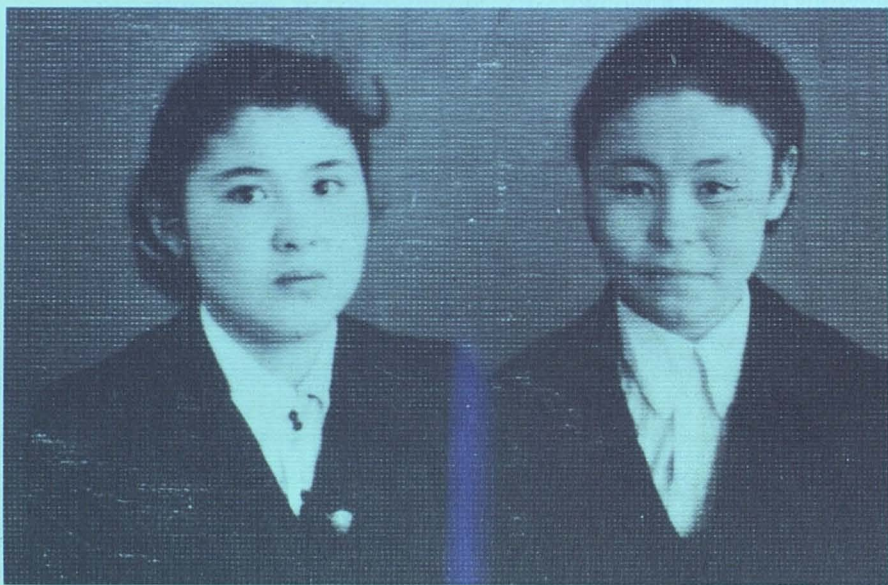

Макен мен Капиза, 10 сынып. 1956жыл.



Макен, Базікен, Семейхан, Рымжан апай ақсақалымен. Алматы. 1970ж.





Макен қызы Гүлжанмен, 1966ж.



Макен мен Бағдат, 10 сынып.



Түсіпхан, Дамиля, Асет, Бауыржан, мамам.



Кенесхан, Света, Диана, Райхан, папам.



Елбасы Н.Ә. Назарбаев МГУ, магистрант Олжас. Москва. 2014ж.



Түсіпханұлы Олжас. Москва. 2014ж.



Базікен, Макен. Астана. 2010ж.

ҚОЖАНБЕТ ЖӘНЕ ТӨРТУЫЛ,  
ТОҒЫЗ РУЛАРЫНЫҢ

ШЕЖІРЕСІ

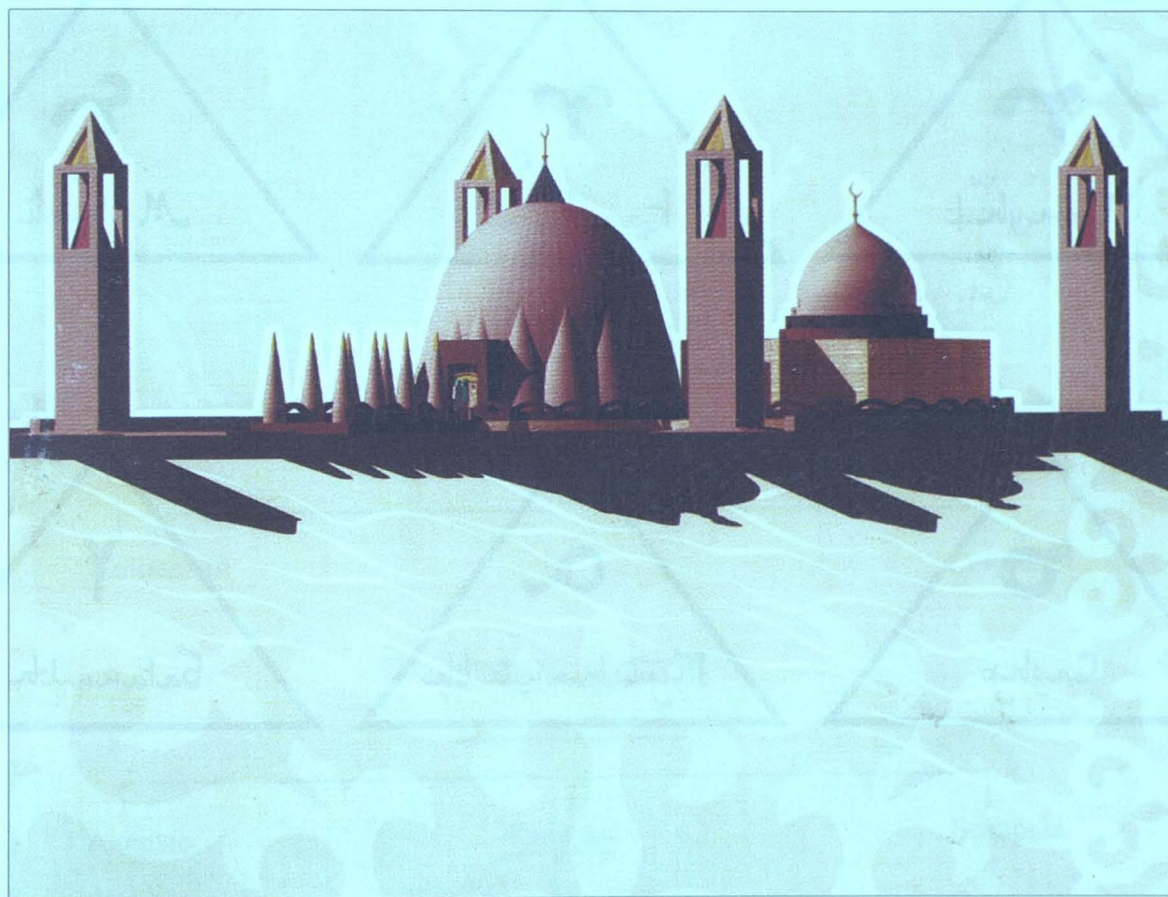

# ТОҒЫЗ ТАҢБАЛЫ НАЙМАН (таңба белгілері)

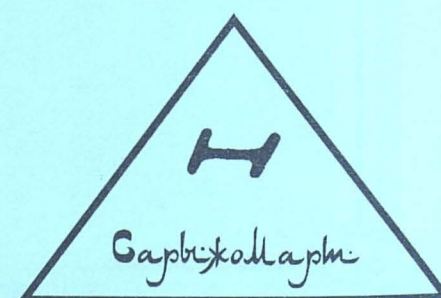
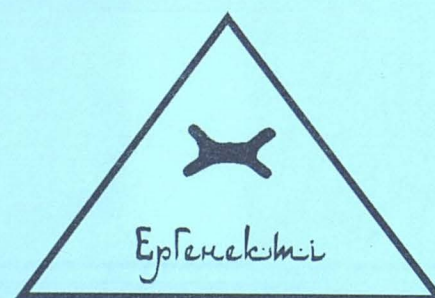
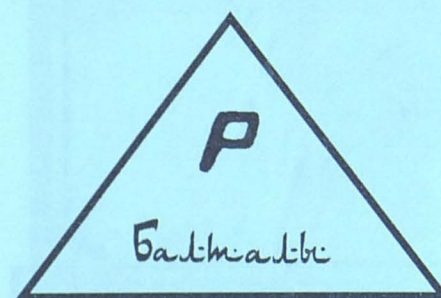
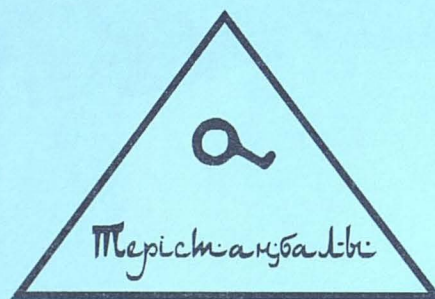
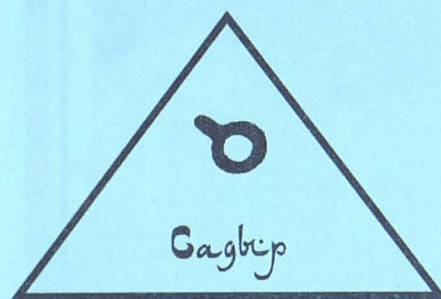
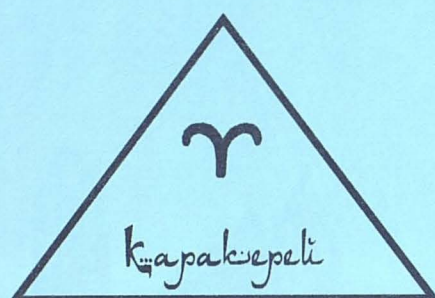
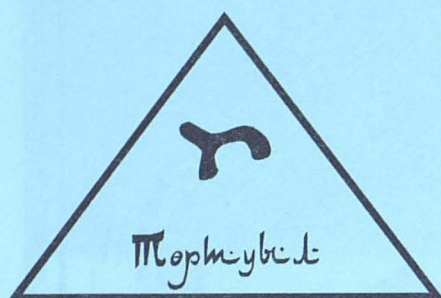

# АРҒЫ ТЕКТІҢ ТАРАЛУЫ

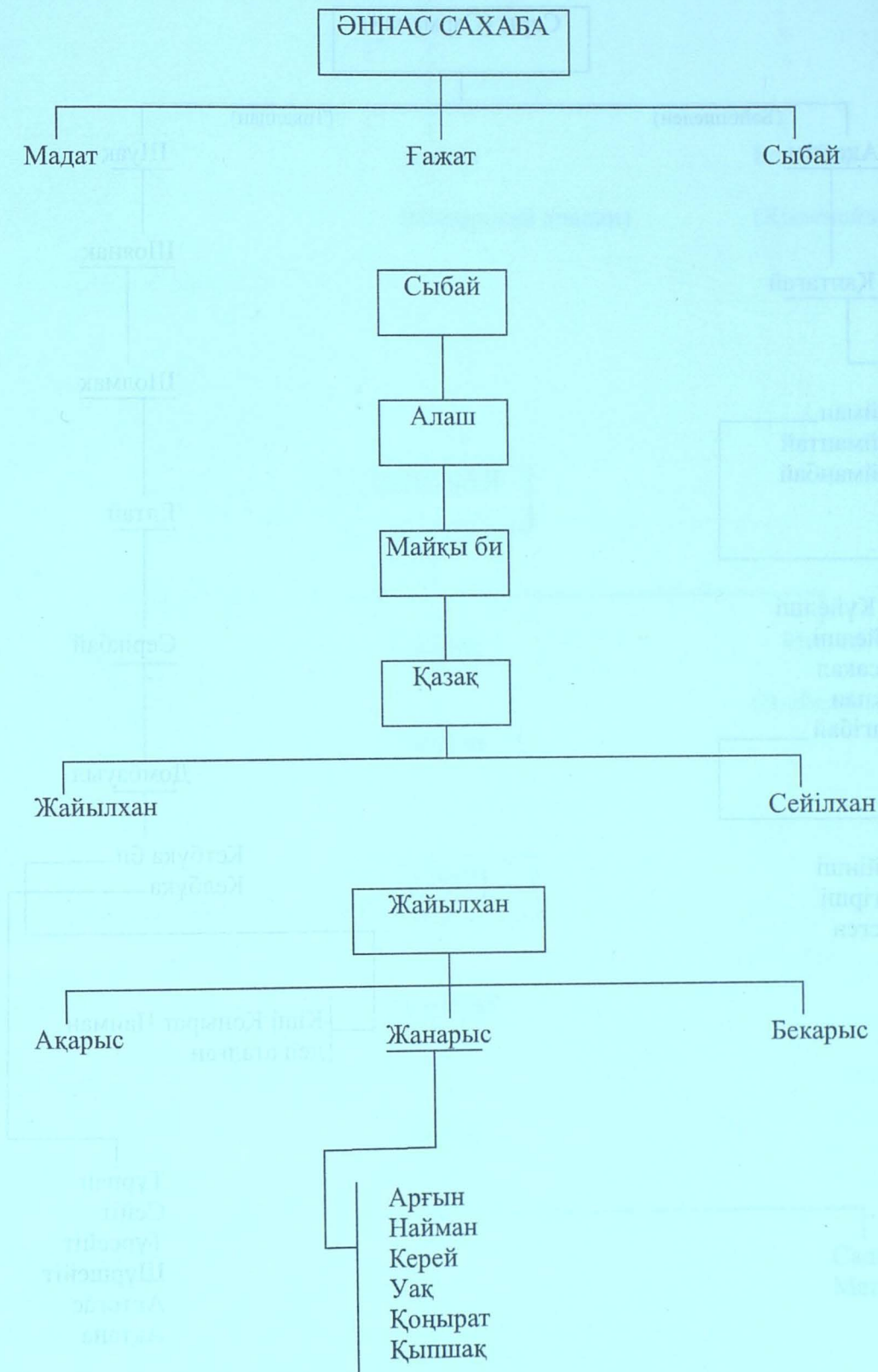

Жанарыс

(Жанарыстан Сарманайға дейін он екі ата бар)

Сары (Сарманай)

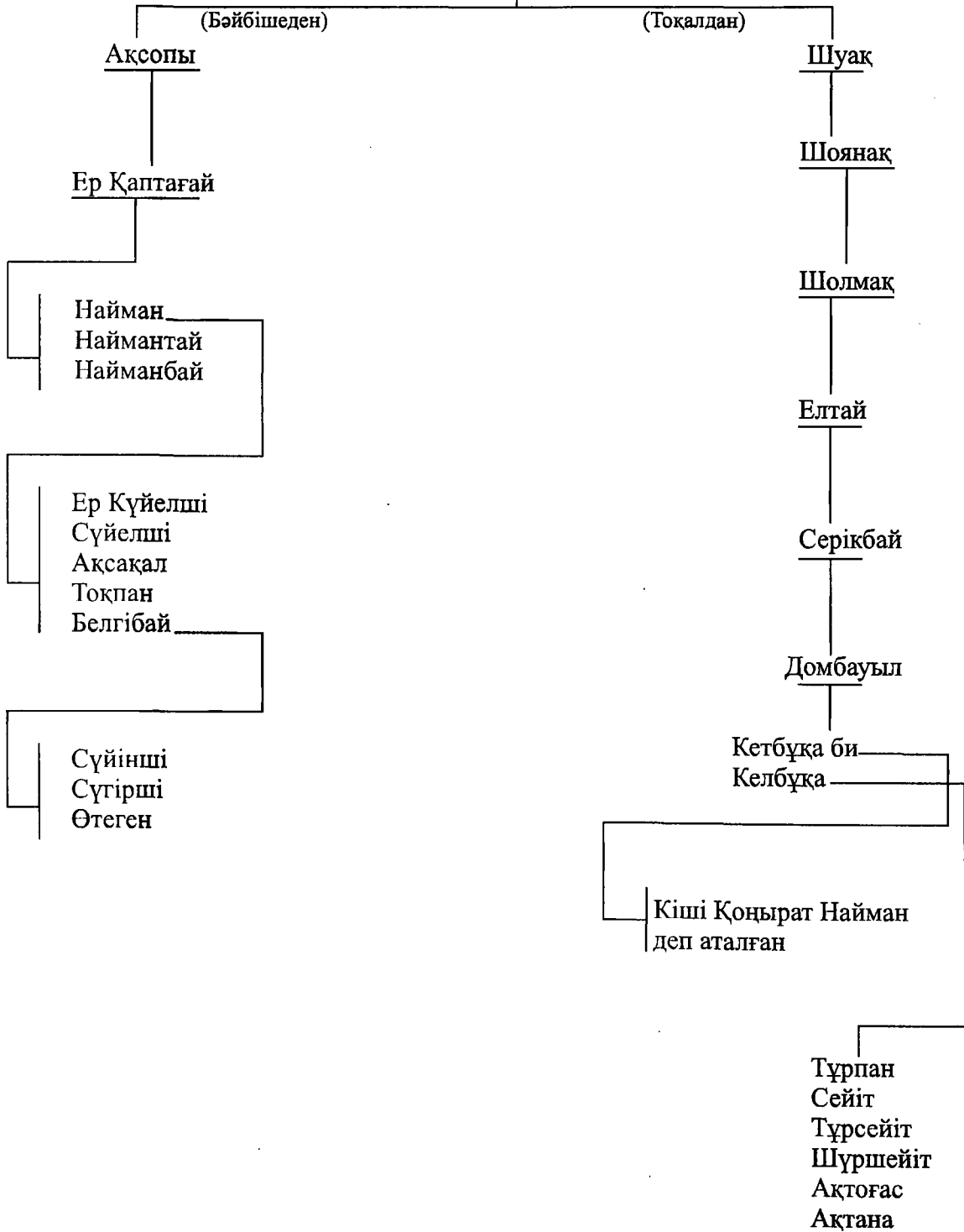

НАЙМАН БАБА ҰРПАҒЫНЫҢ ТАРАЛУ РЕТІ

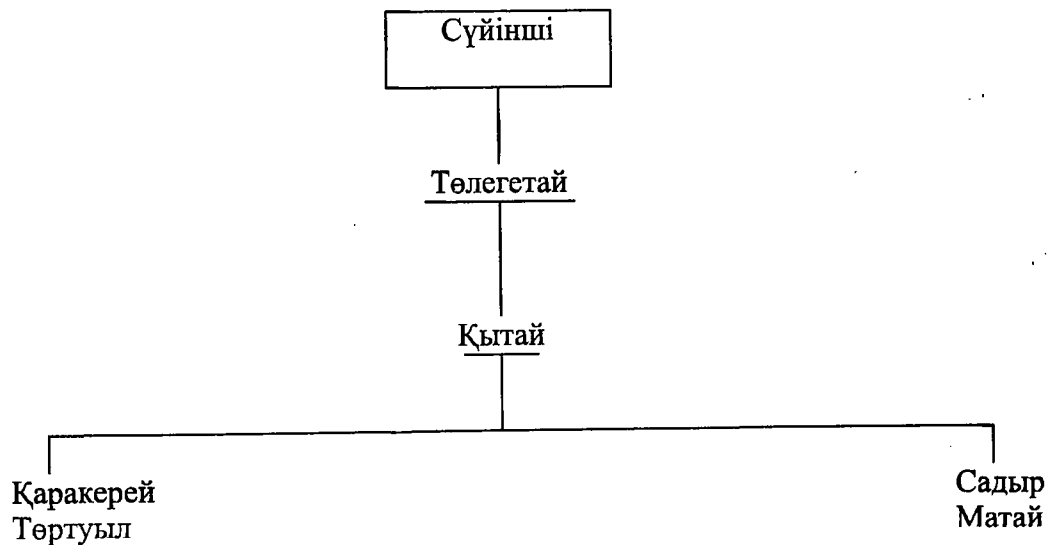
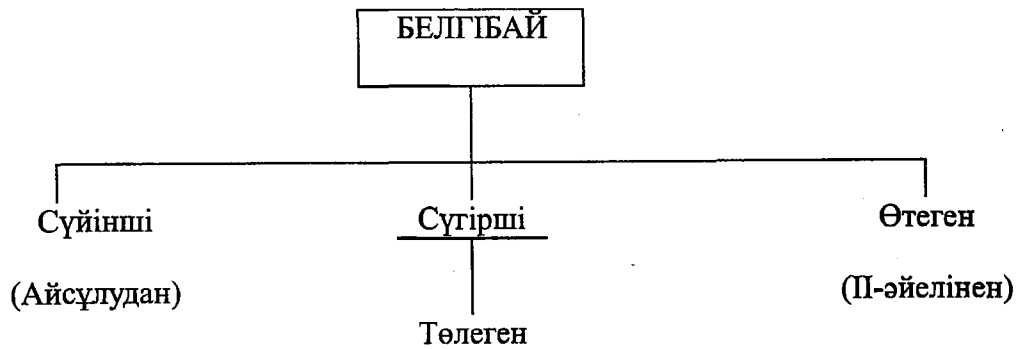
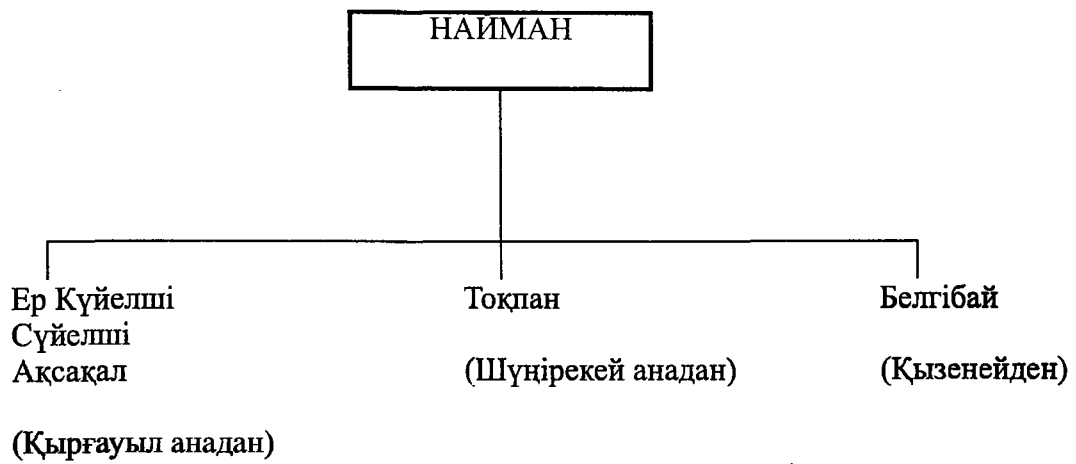

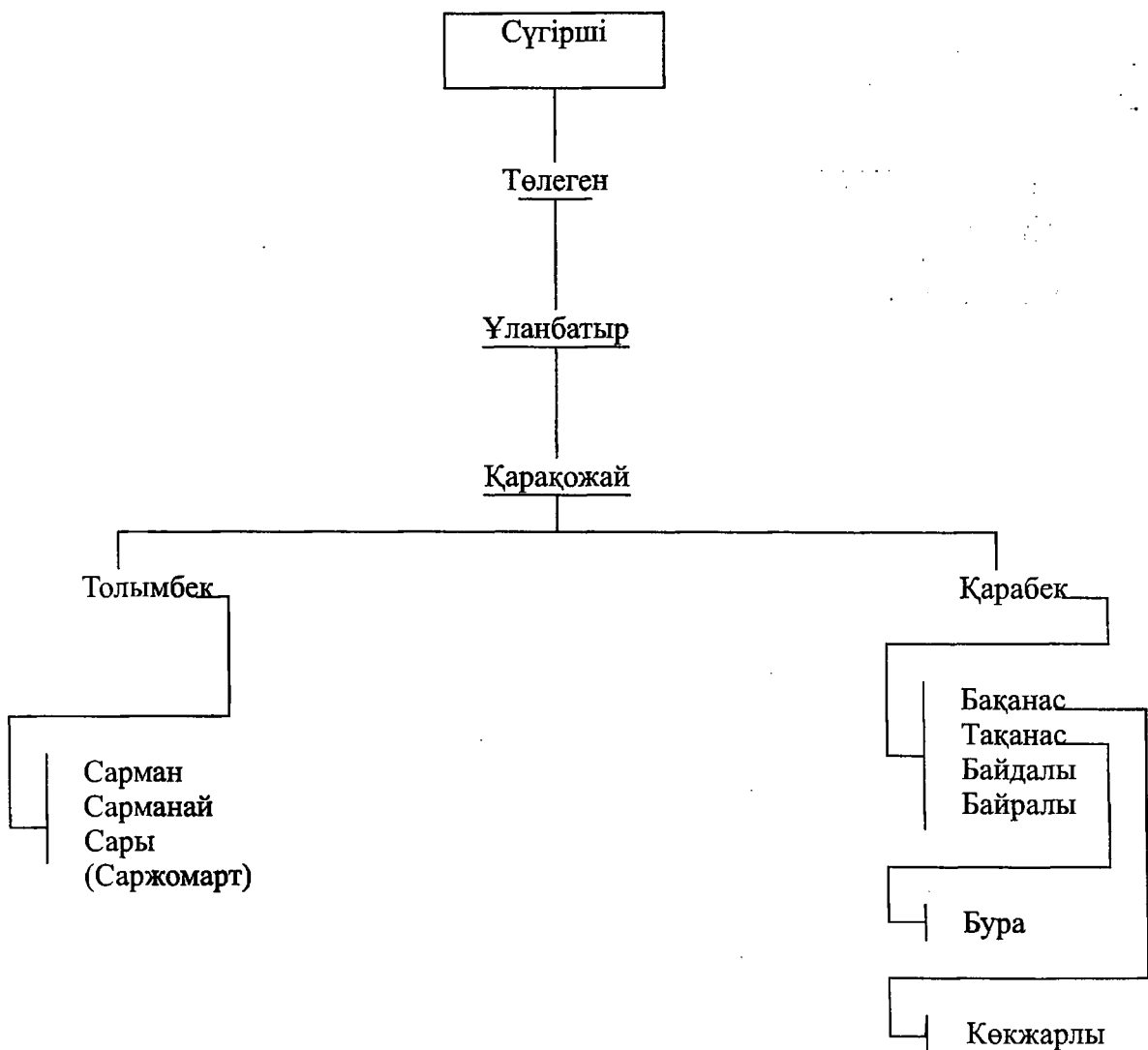
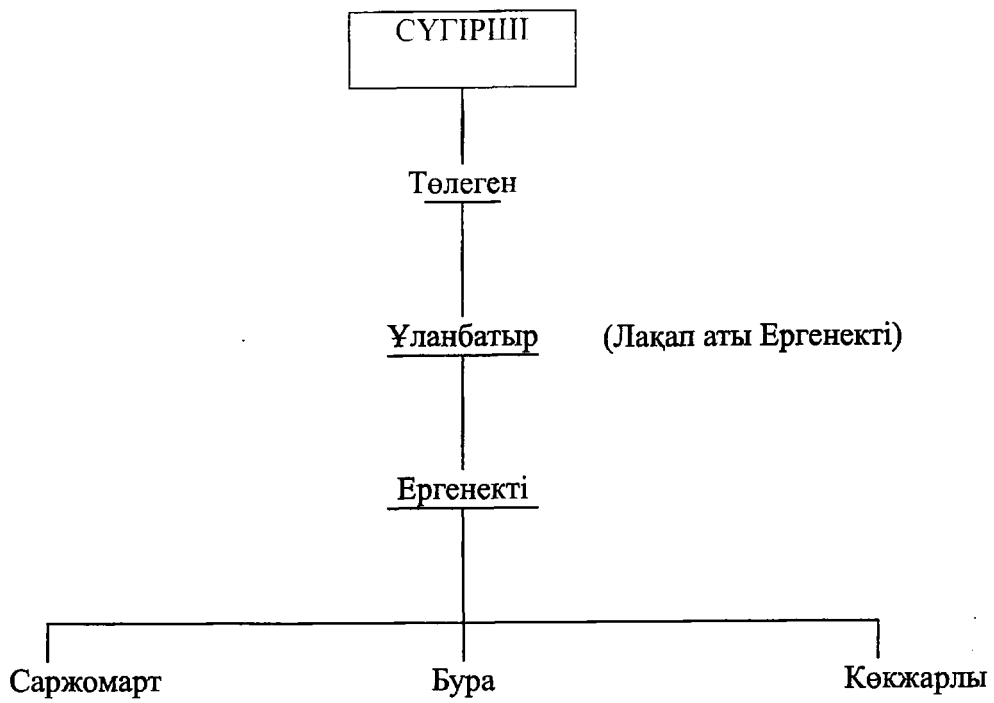



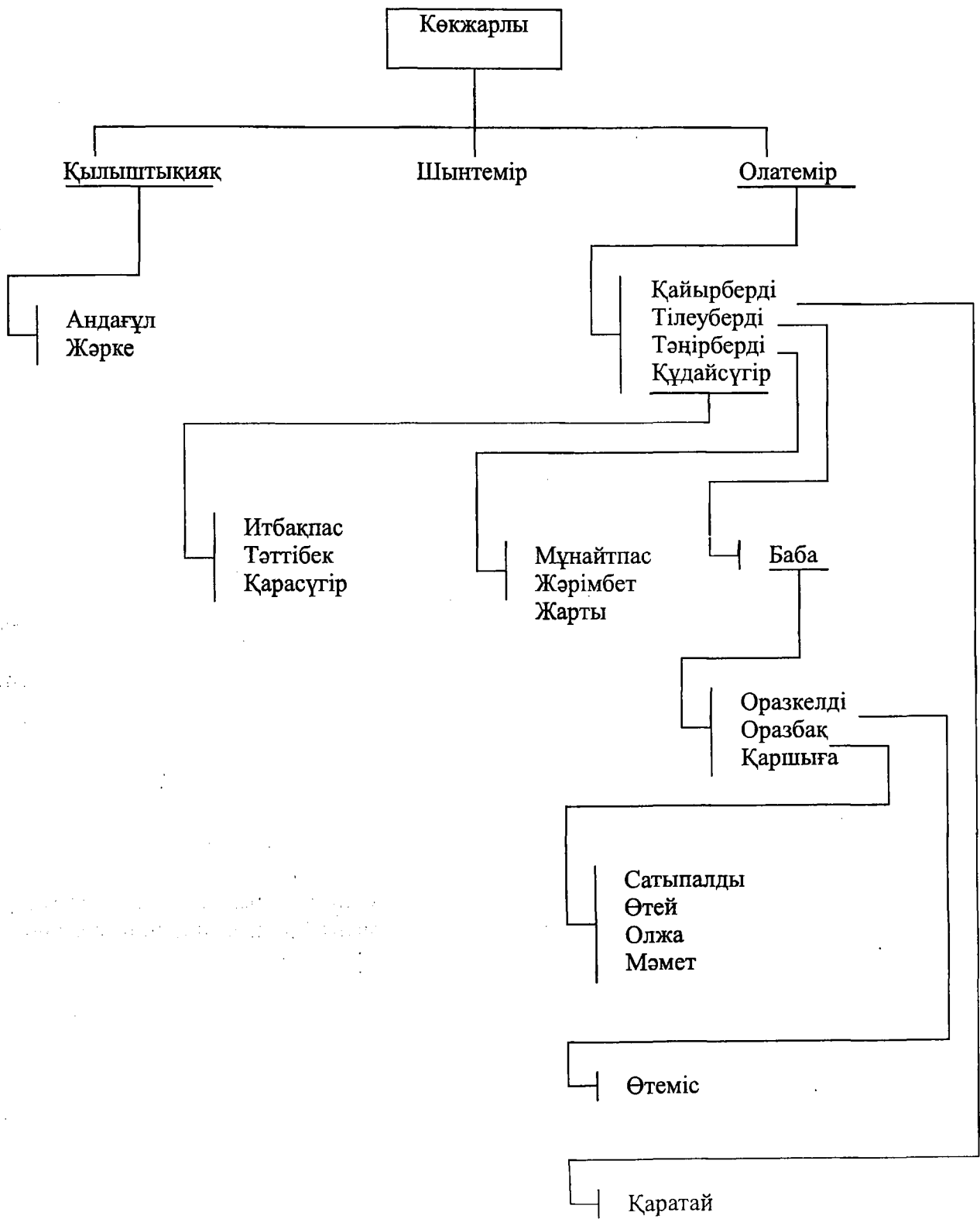
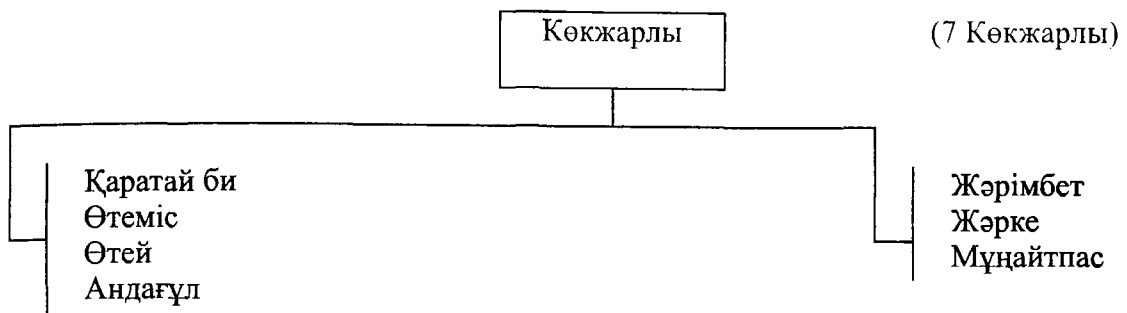

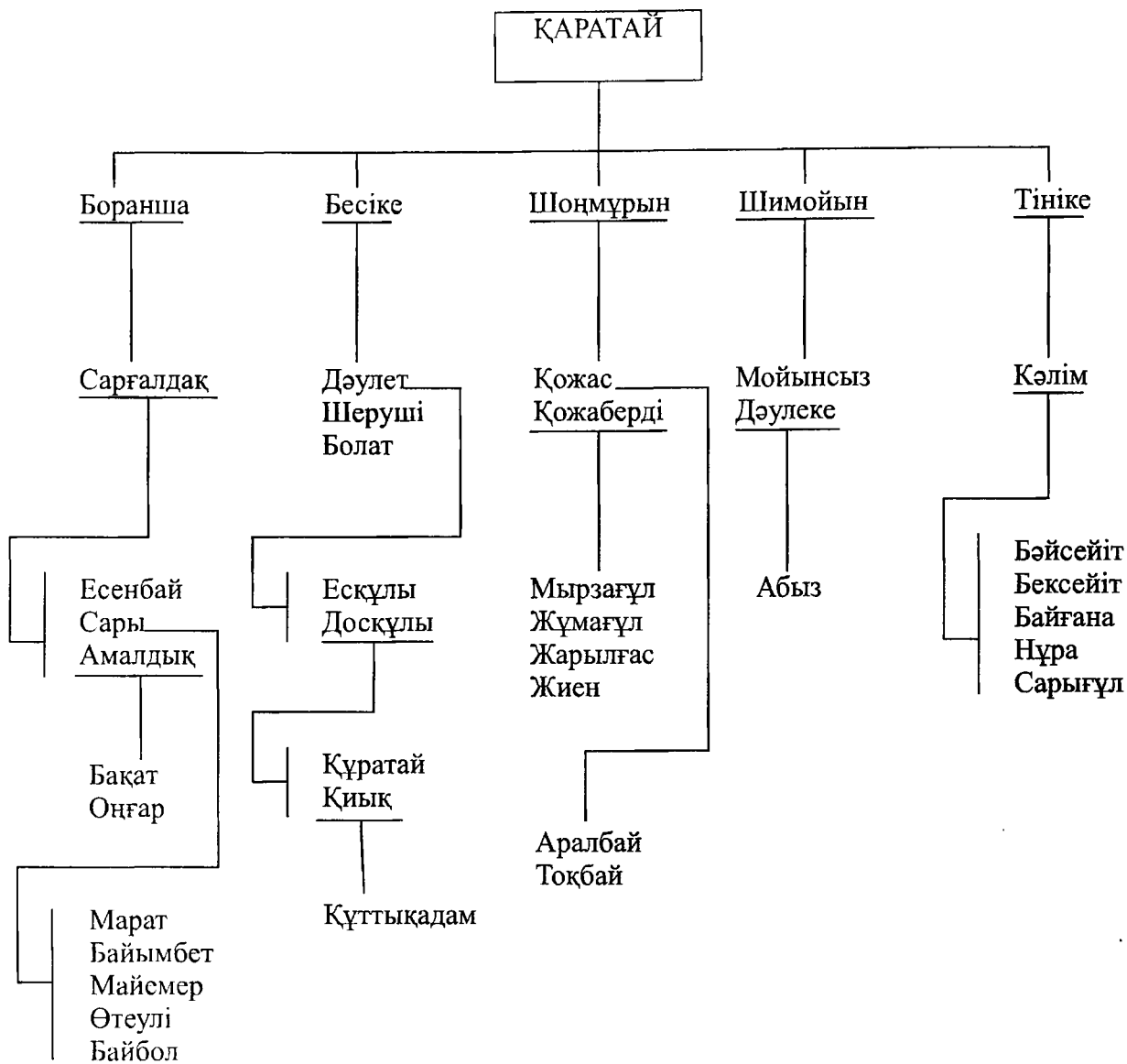

“Тоғыз таңбалы найман шежіре жүйесін” таратқан кезде, Сүйіншіден тарайтын Төрт Төлгестай нұсқасы дұрыс және анық таралып отырады.

Ал, Сүгіршіден таралатын Ергенекті нұсқасының таралу жүйесінде ауытқу бар. Бұл рулардың таралу жүйесі бірде Сарыжомарттан, бірде Көкжарлыдан таратылып отырады.

Бұл аталар жөнінде:

«Арғыннан ары ассаң адакасың,

Ми қатырып, көп шежірені не қыласың.

Білмеске неге сонша таласасың» - деген,

Мәшкүржүсіп Көпеевтің сөзі жиі кездесіп отырады. Сондағы талас тудырып отырған Найман ішіндегі Ергенекті шежіресі.

Шын негізінде біздің елдің, Алтай өңірінің, шежіре нұсқаларында Саржомарттың өзі Ергенектінің (Ұланбатырдың) үшінші ұрпағы. Ал, Көкжарлы Ергенектінің төртінші ұрпағы болып келеді.

Шежіресін таратсақ:

Найман ☒☒Елгібай☒☒Сүгірші ☒☒Төлгестай ☒☒Ергенекті ☒☒Арақожай ☒☒Холымбектен ☒☒  
Саржомарт туылған болып таралады.

Қорыта келгенде;

Сүйіншіден - Қаракерей, Төртуыл, Садыр, Мағай.

Сүгіршіден – Ергенекті, Балталы, Бағаналы.

Келбұқадан- Терістаңбалы, Шүршейіт.

Тоғыз таңбалы найман осы тоғыз рулы ел екені белгілі.

Бұл аталардың дұрыс шежіре нұсқасы осы кітаптың 196-209 беттерінде берілді.

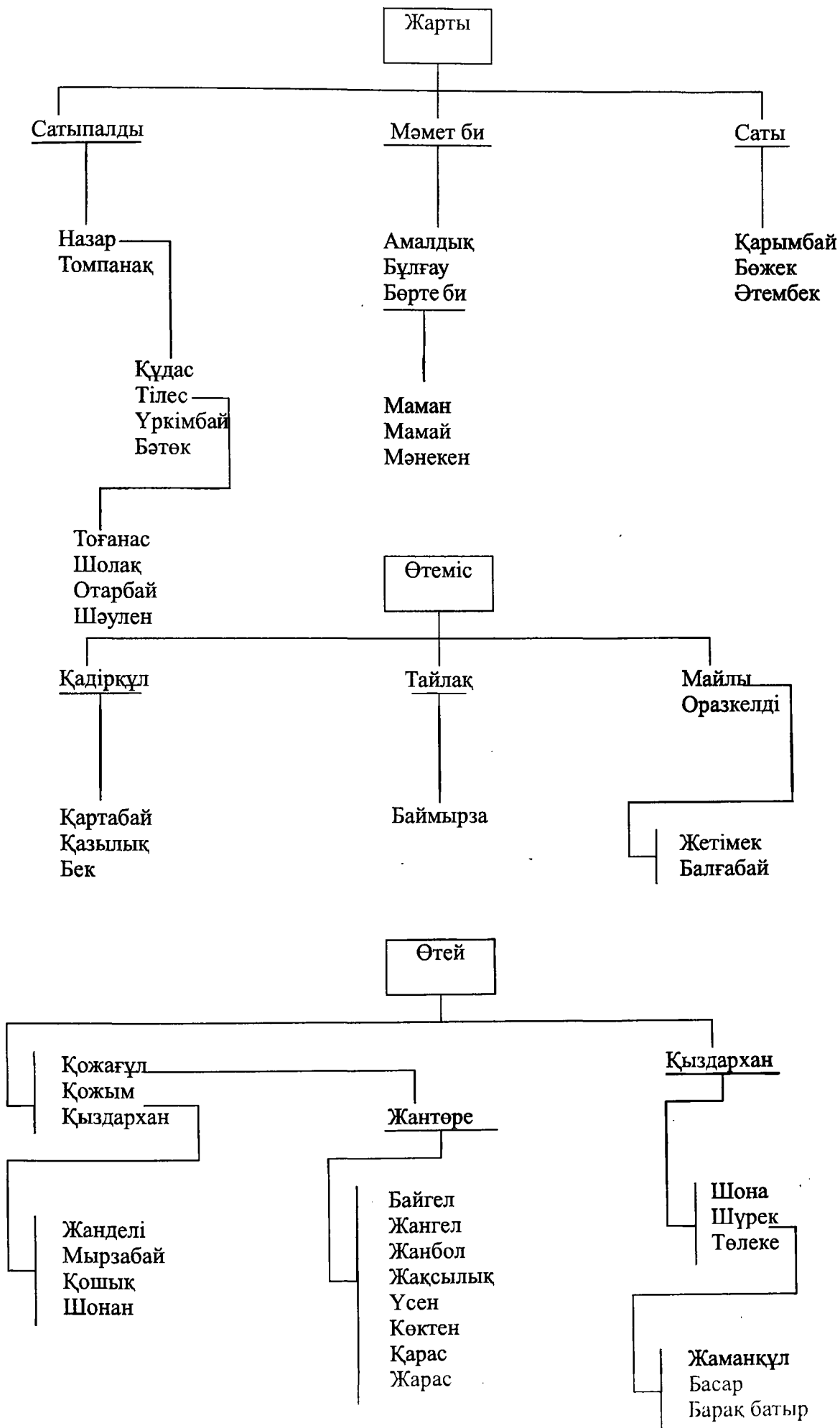

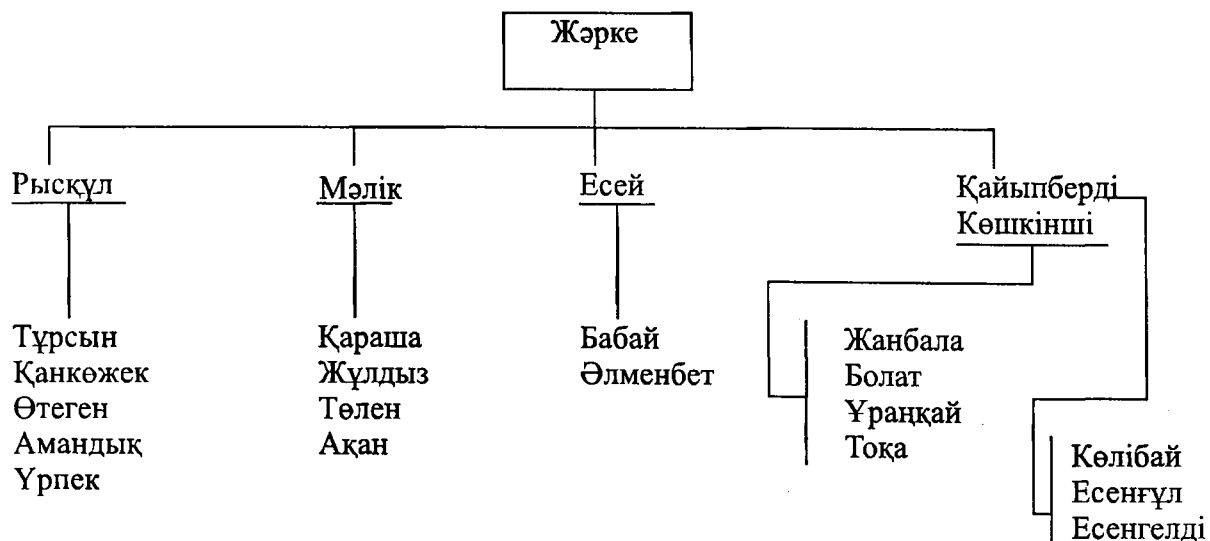
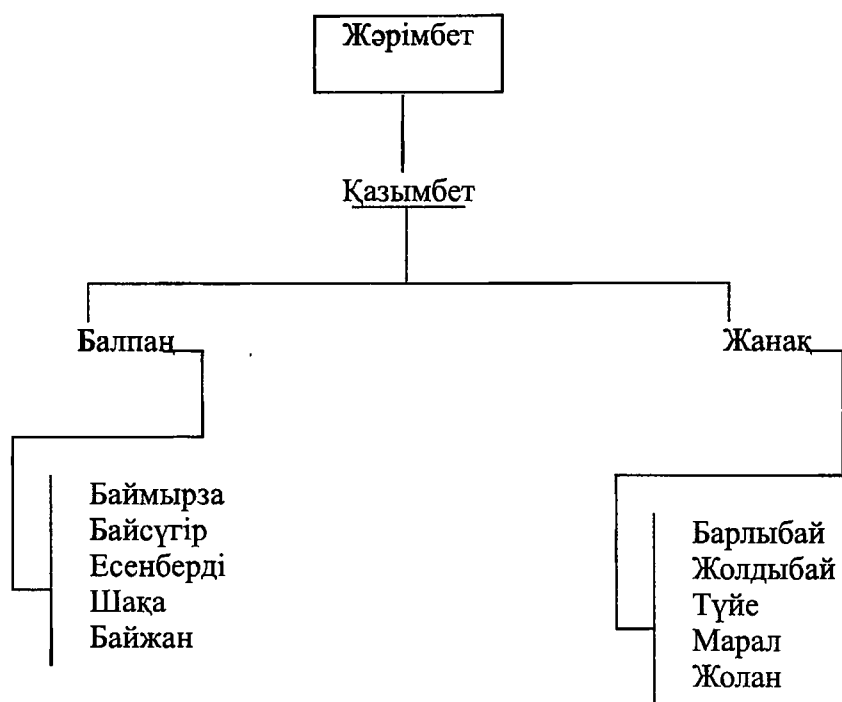
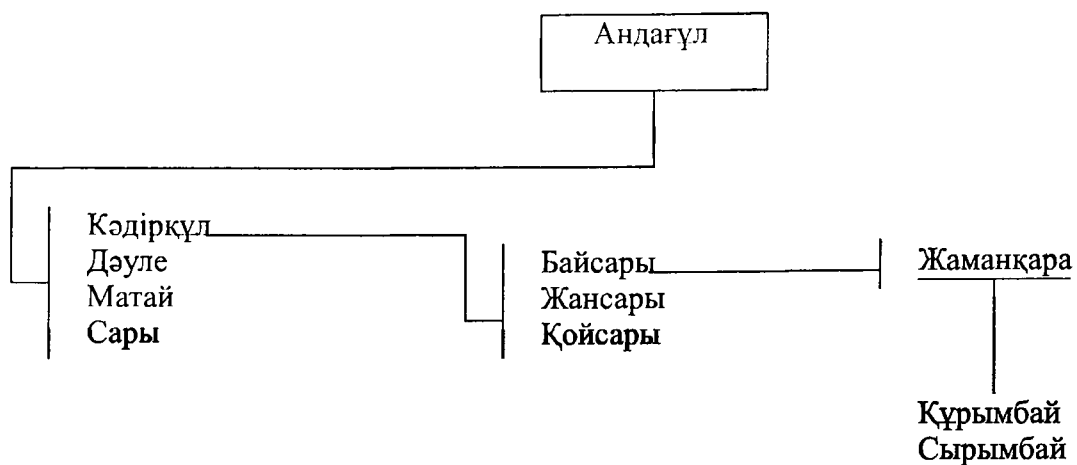

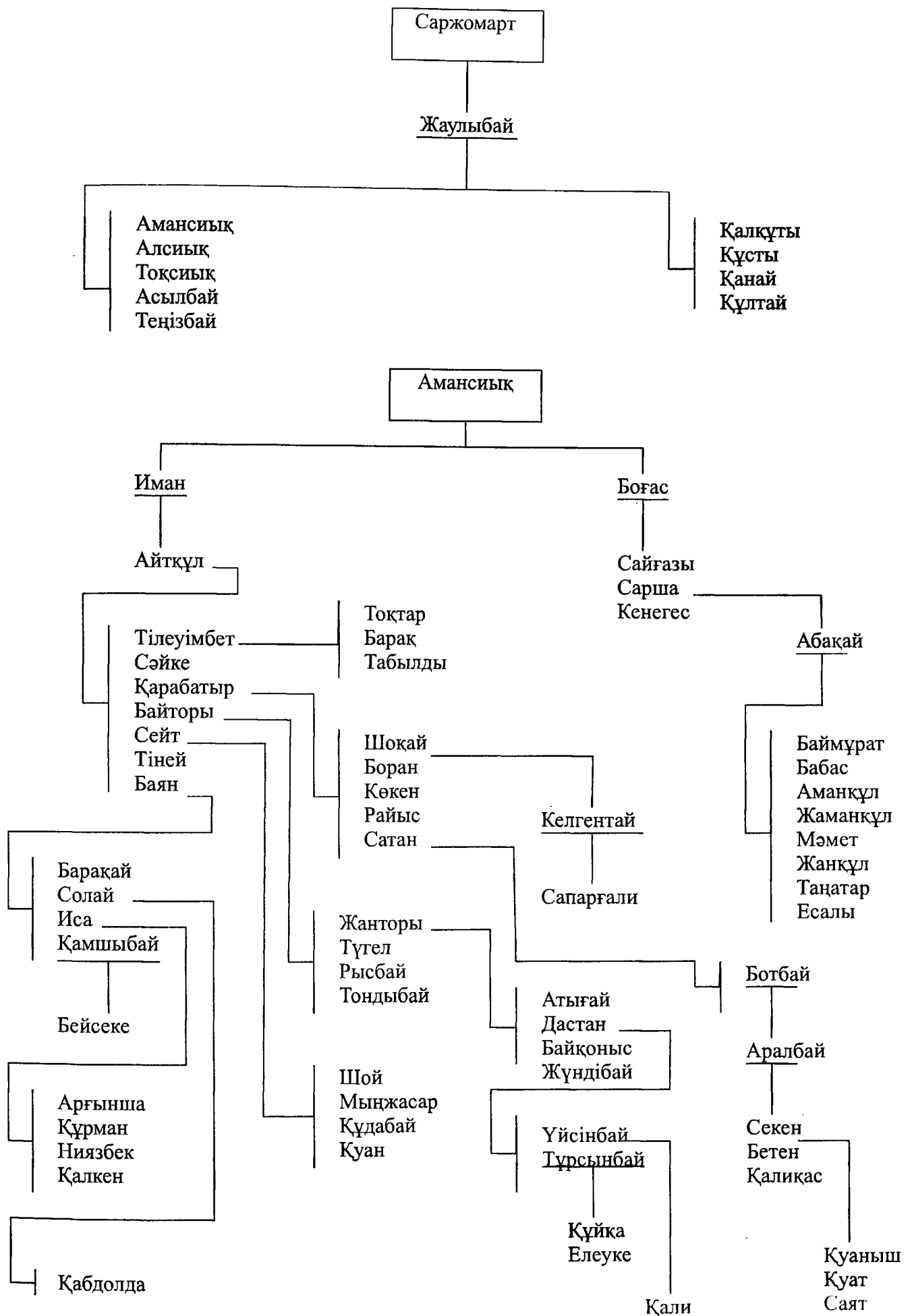

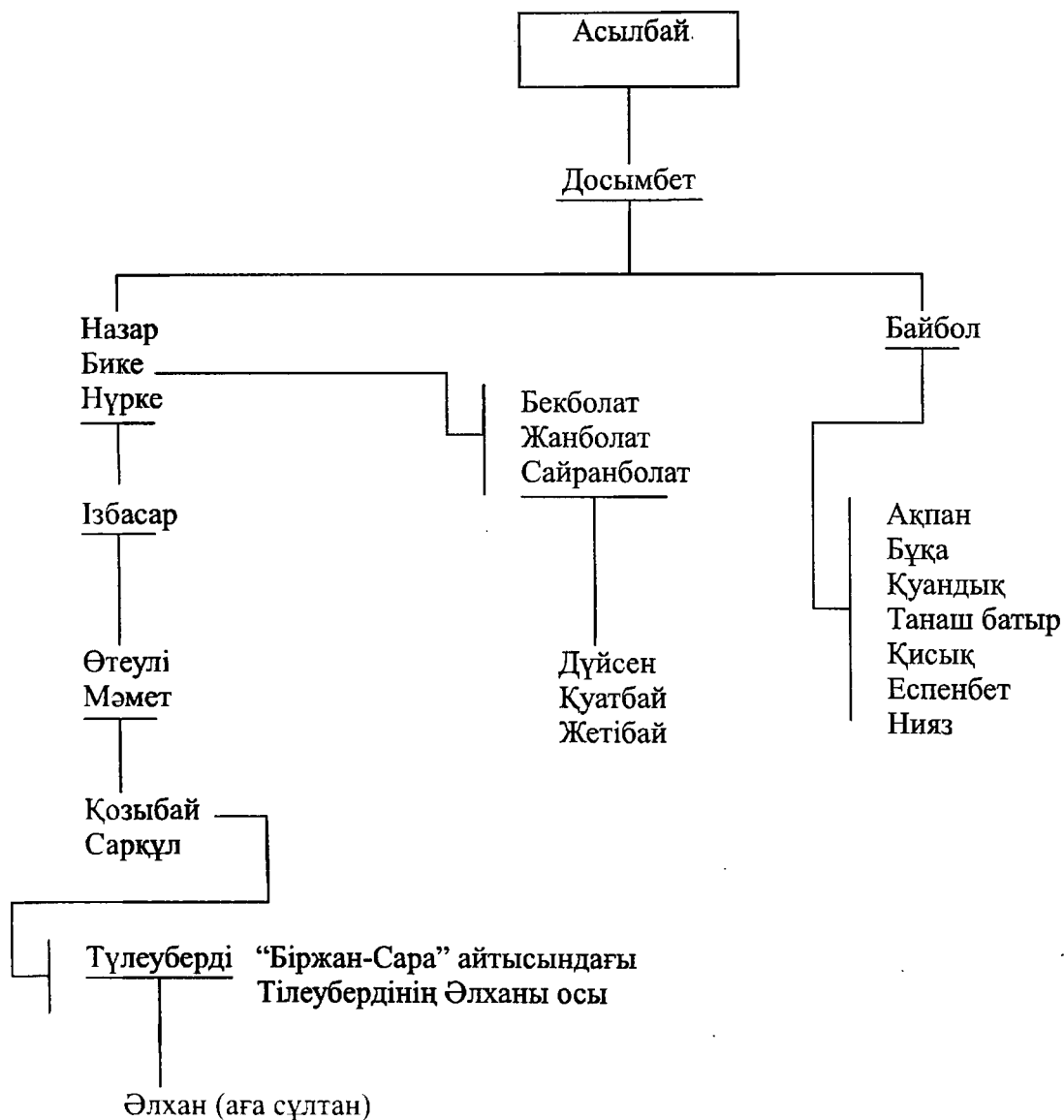
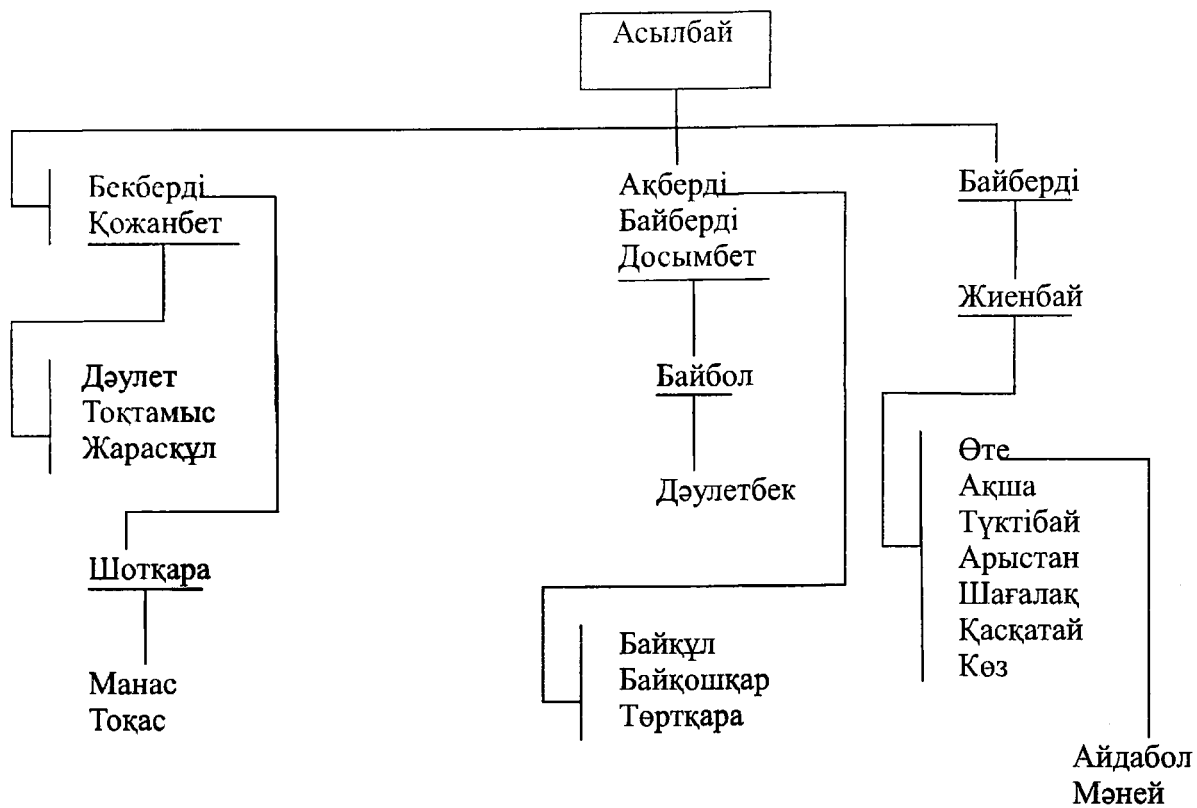

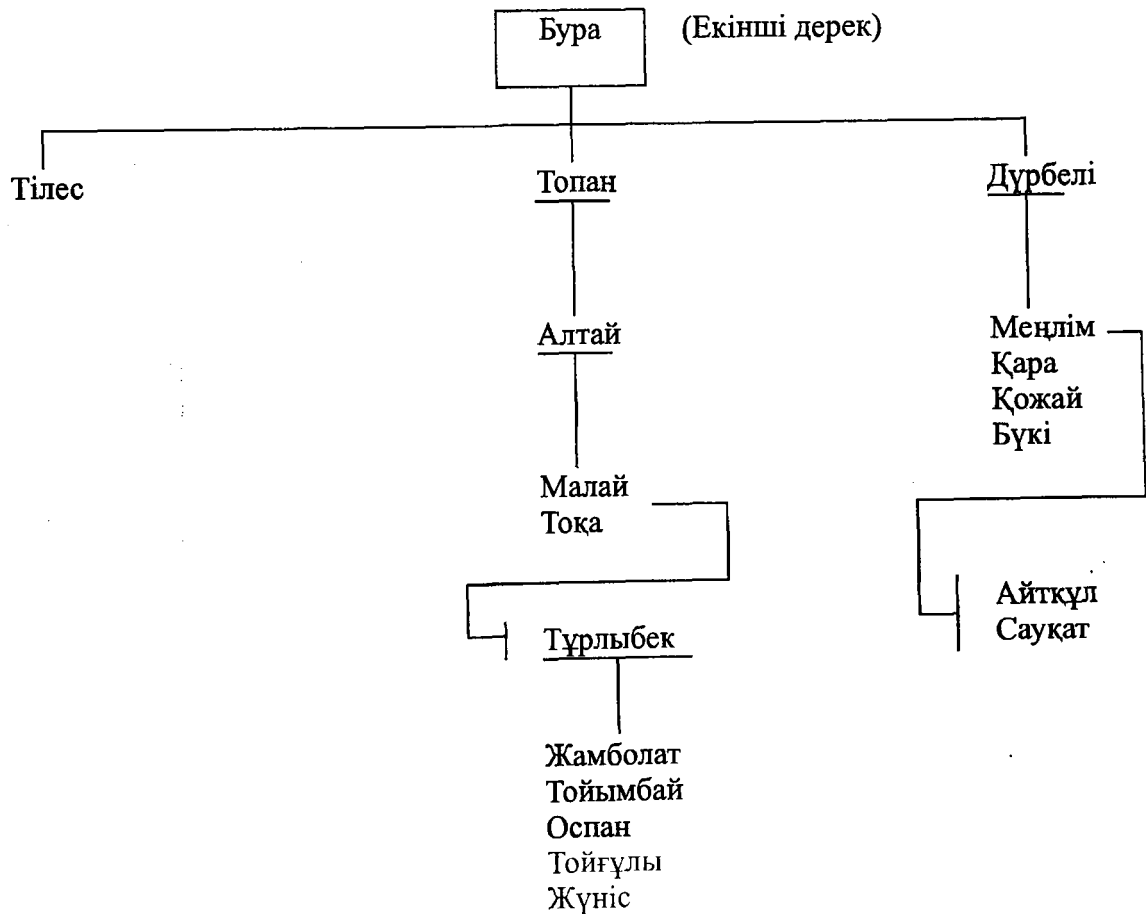
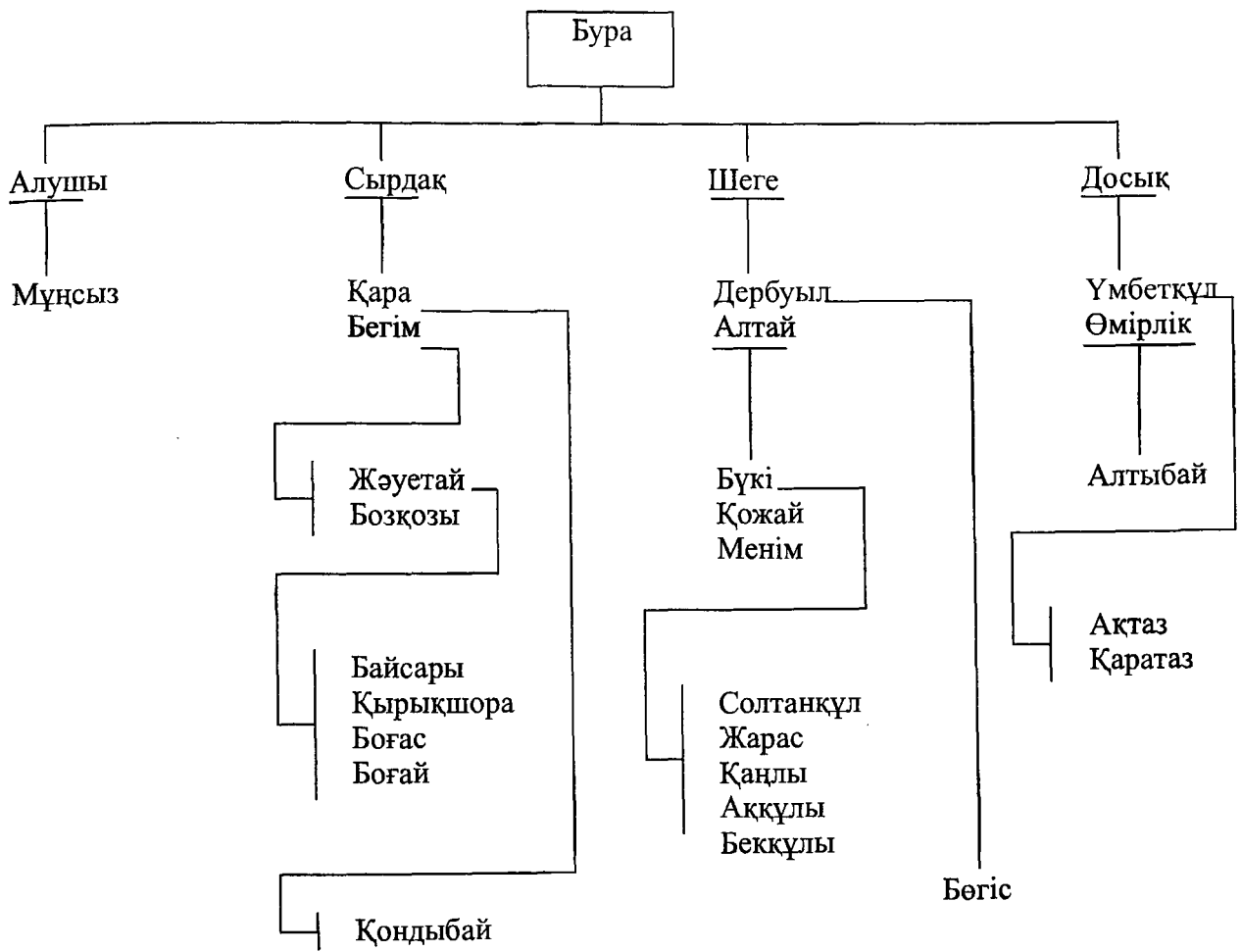

ТЕРІСТАҢБАЛЫ

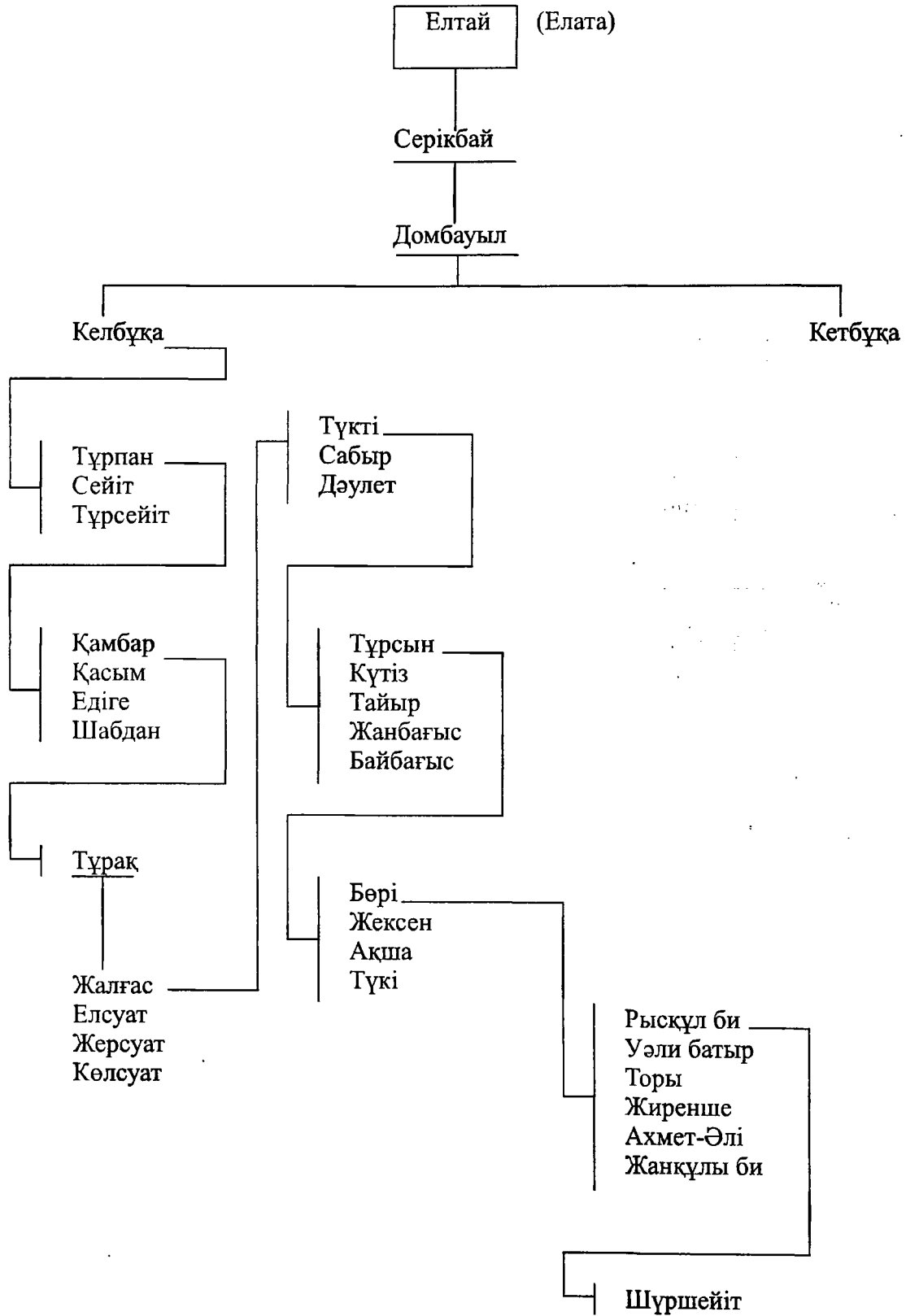



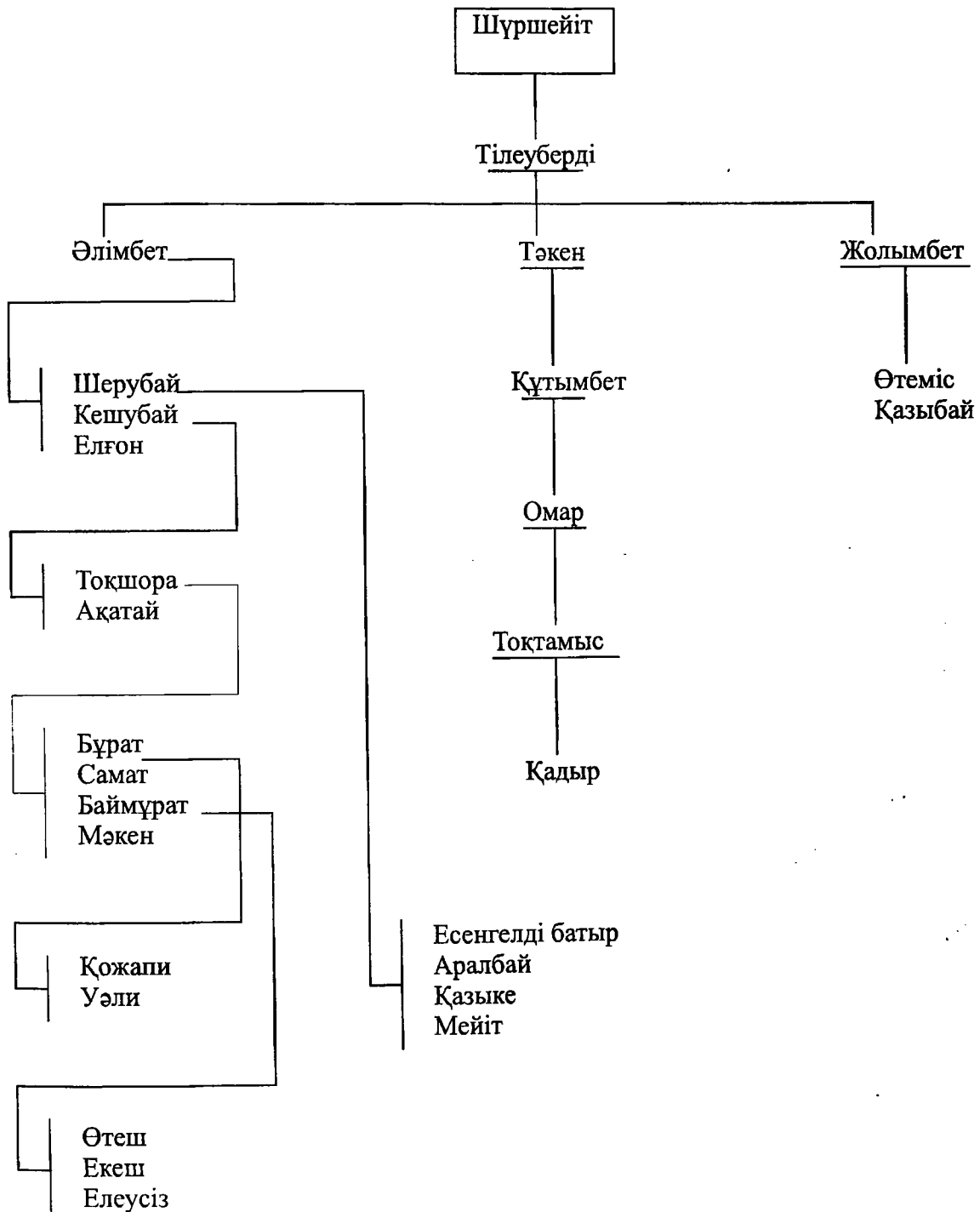
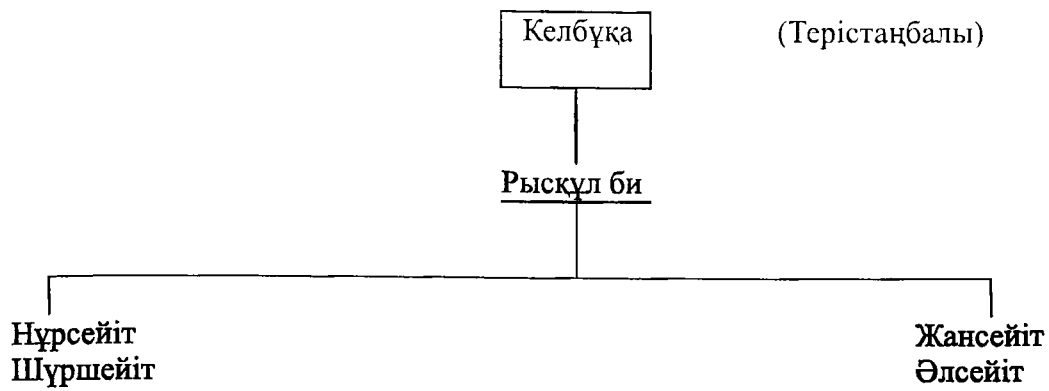

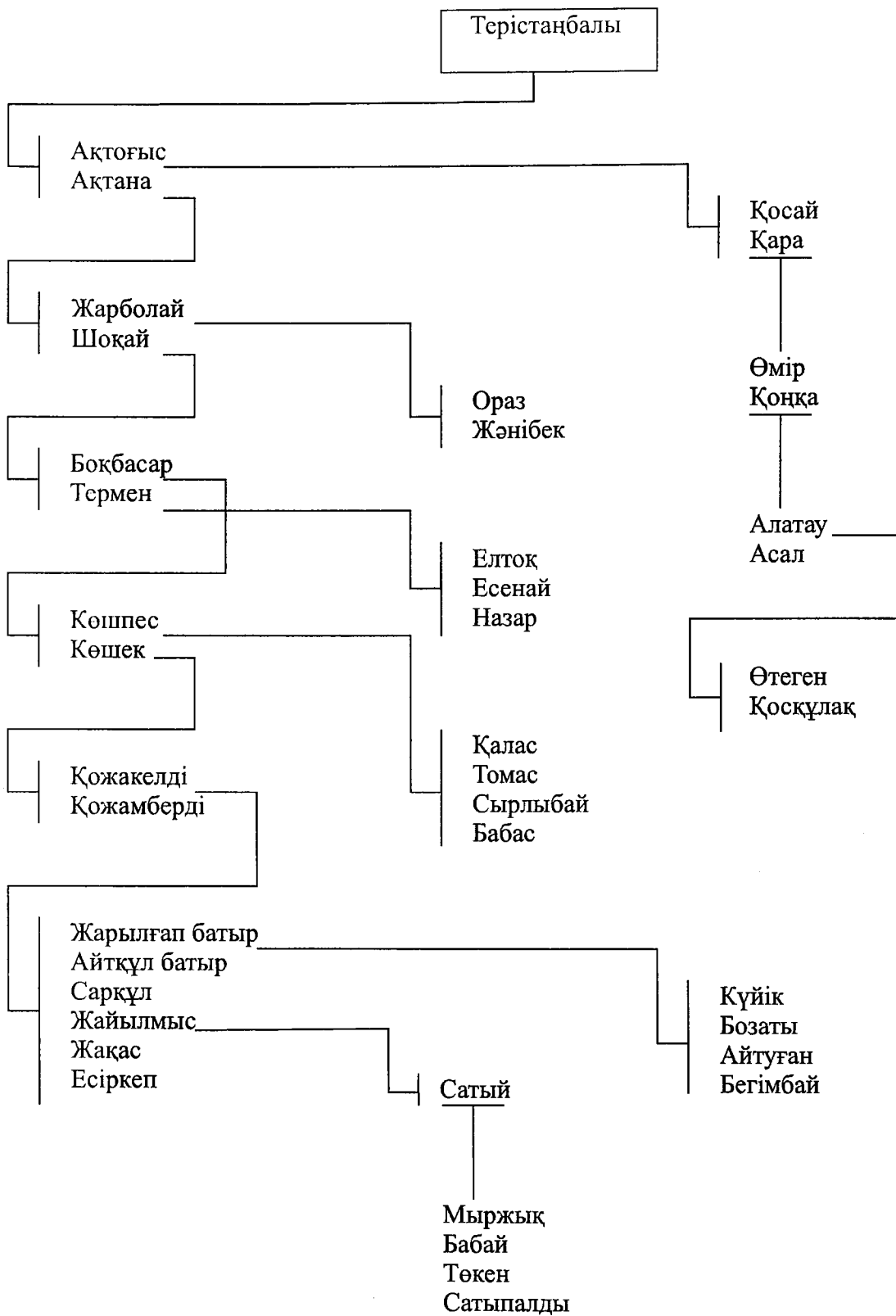

Сағди Қапасұлы “Алыптар Шоғыры” 2007 ж.  
 Қ.Ақжасаров “Тоғыз таңбалы найман” 2008 ж 59 бет.

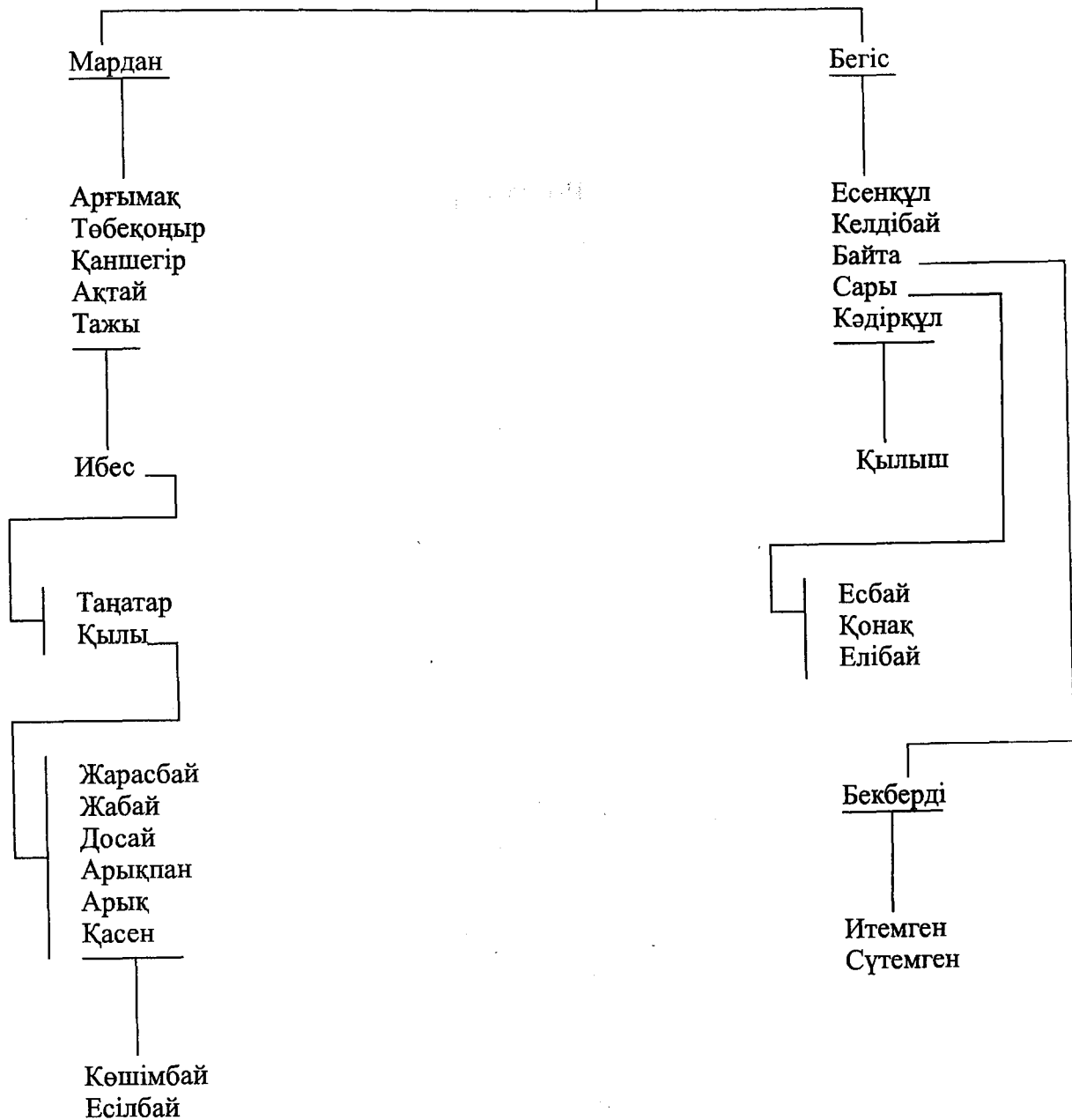

БАҒАНАЛЫ

Сәлім

Сәлмен

Иманәлі

Иманәлі

Шегедек  
Шегелек

Ақтаз

Бедене  
Сейіт  
Түней  
Әжім  
Жұмақ  
Балықшы  
Қармақша  
Қотан

Ер Шаштан  
Қуандық  
Сүйіндік

Бидайым  
Қараман  
Сарыман  
Сапас  
Шорман

Жабай

Досай  
Мәлік  
Ерназар

Қонақай

Қаракісі  
Ақкісі

Өтеміс  
Құдайменде  
Боқтыбай

Шүрешек  
Шәуешек

Қызылтаз

Елгізер  
Елтызар  
Елтынды

Байназар  
Қожас

Есен  
Баубек

Тоңболат

Баскөнек  
Байкөнек

Сарамық

Ибеске  
Қоқан  
Жырық  
Жұртшы

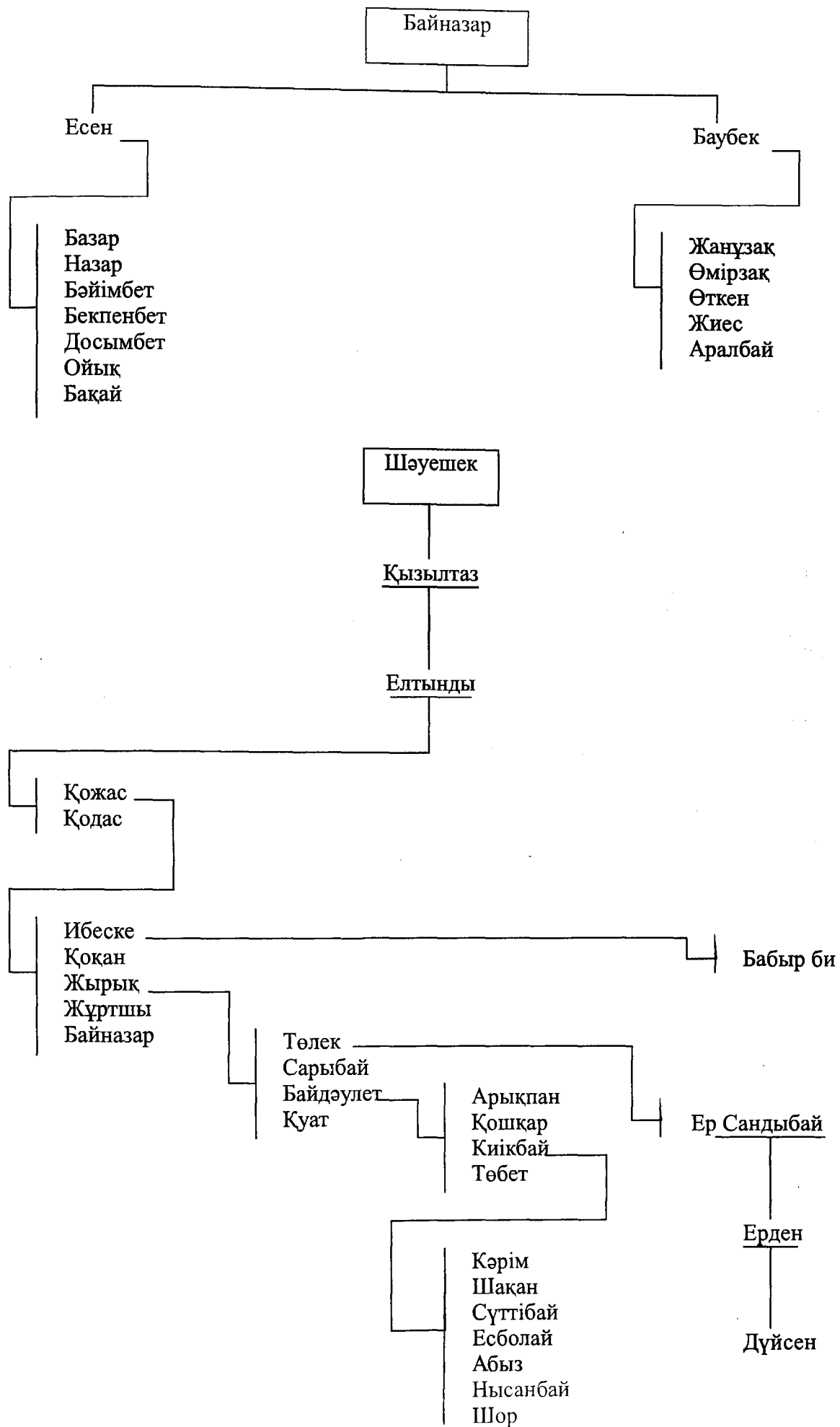

САДЫР

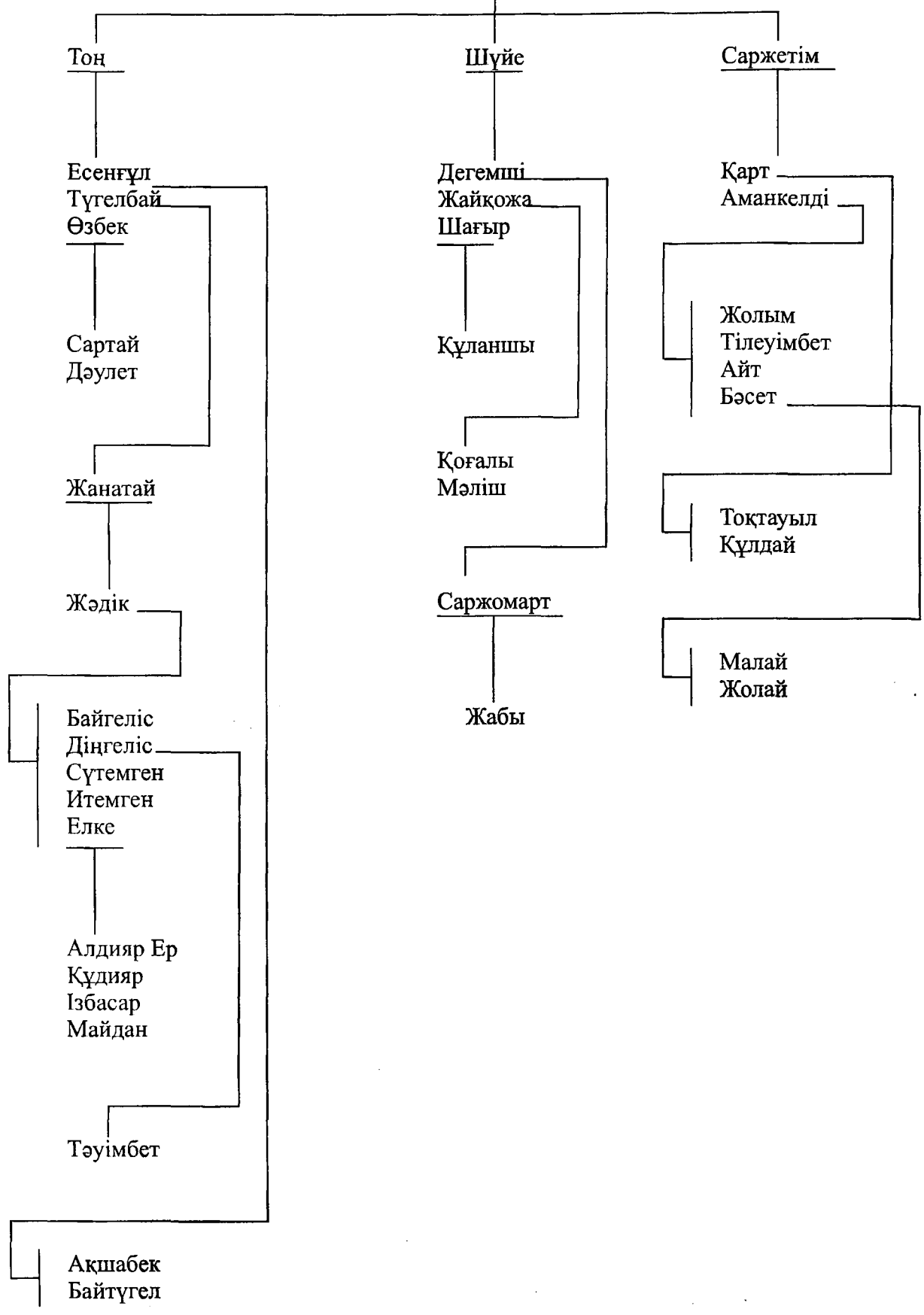

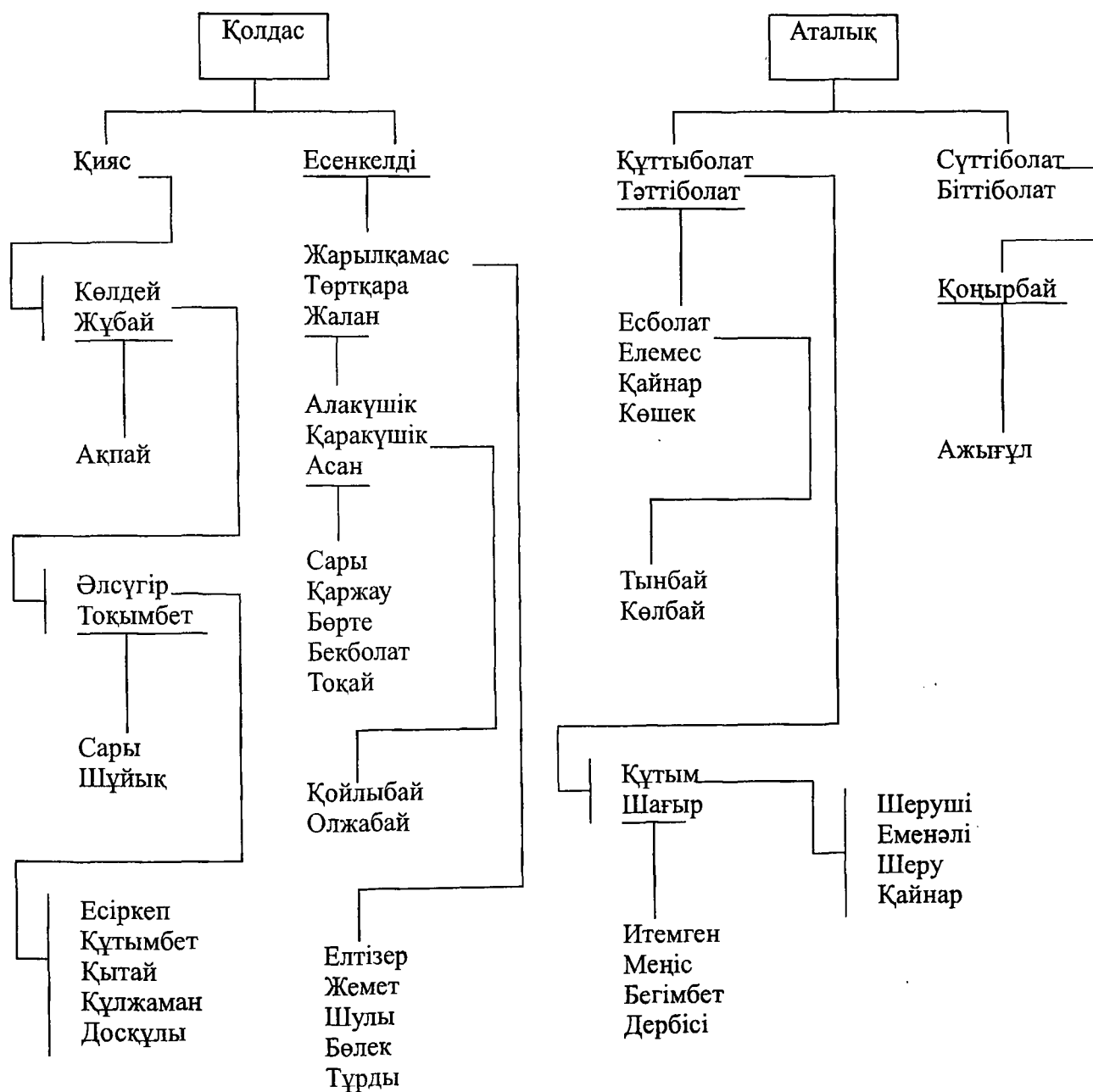
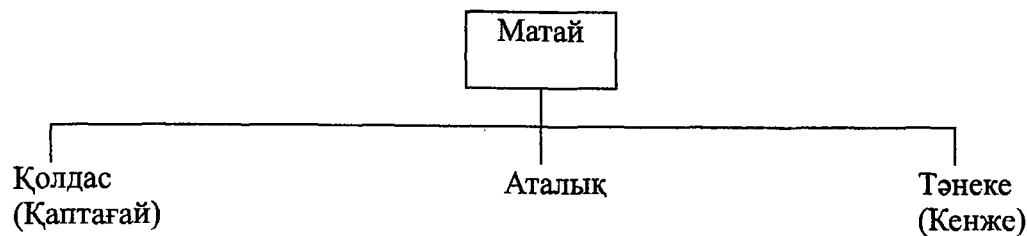
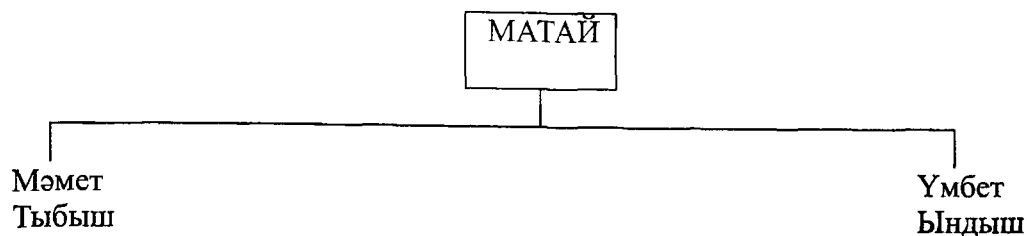

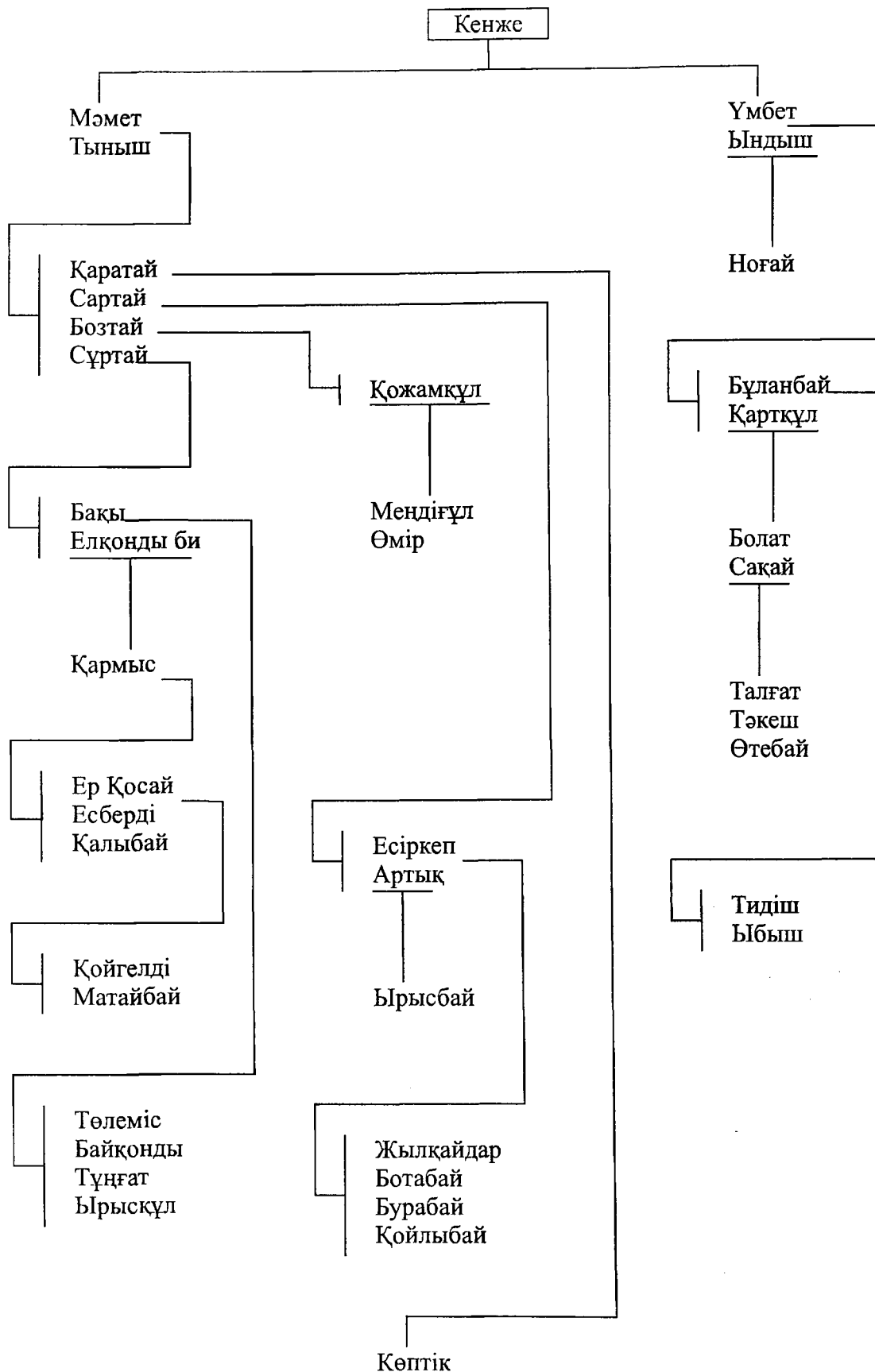

Жоғарыда Төрт Төлегетайдан тараған Матай, Садыр аталарын, және Ергенекті, Терістаңбалы, Қарауыл - Жасақ руларына жататын ілгергі ірі аталарға тоқталып, 7-8 атаға дейін тараттық. Ол аталарды ішкі тармақтарына таратуды мақсат етпейміз. Біз Қожанбет руы мен Төртуыл руларын, Тоғыз руларың толығырақ таратамыз.



Белгібай — Отеген — Асан — Қарауыл — Жасак

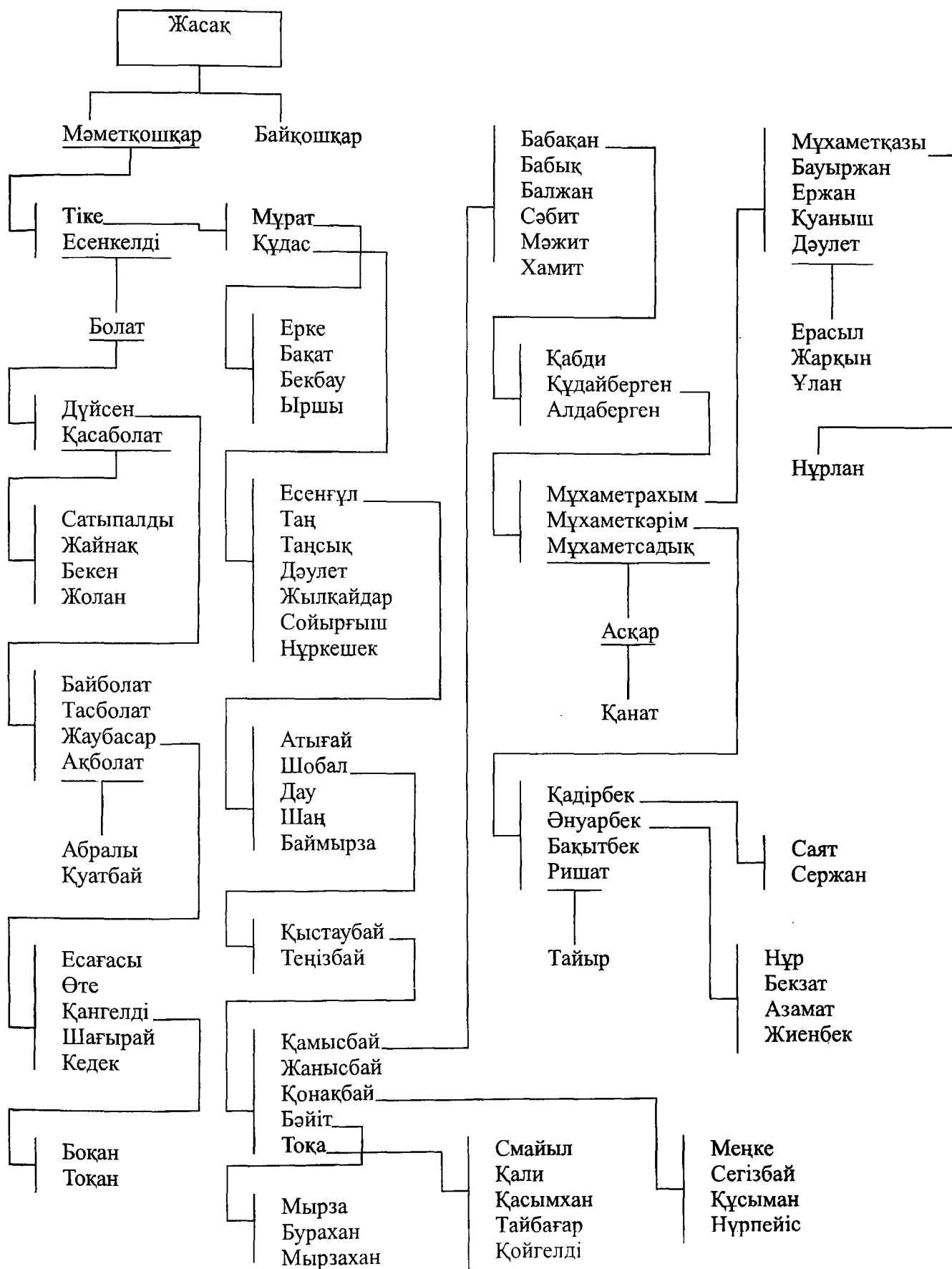

НАЙМАНЫҢ НЕГІЗІ - ТӨРТ ТӨЛЕГЕТАЙ

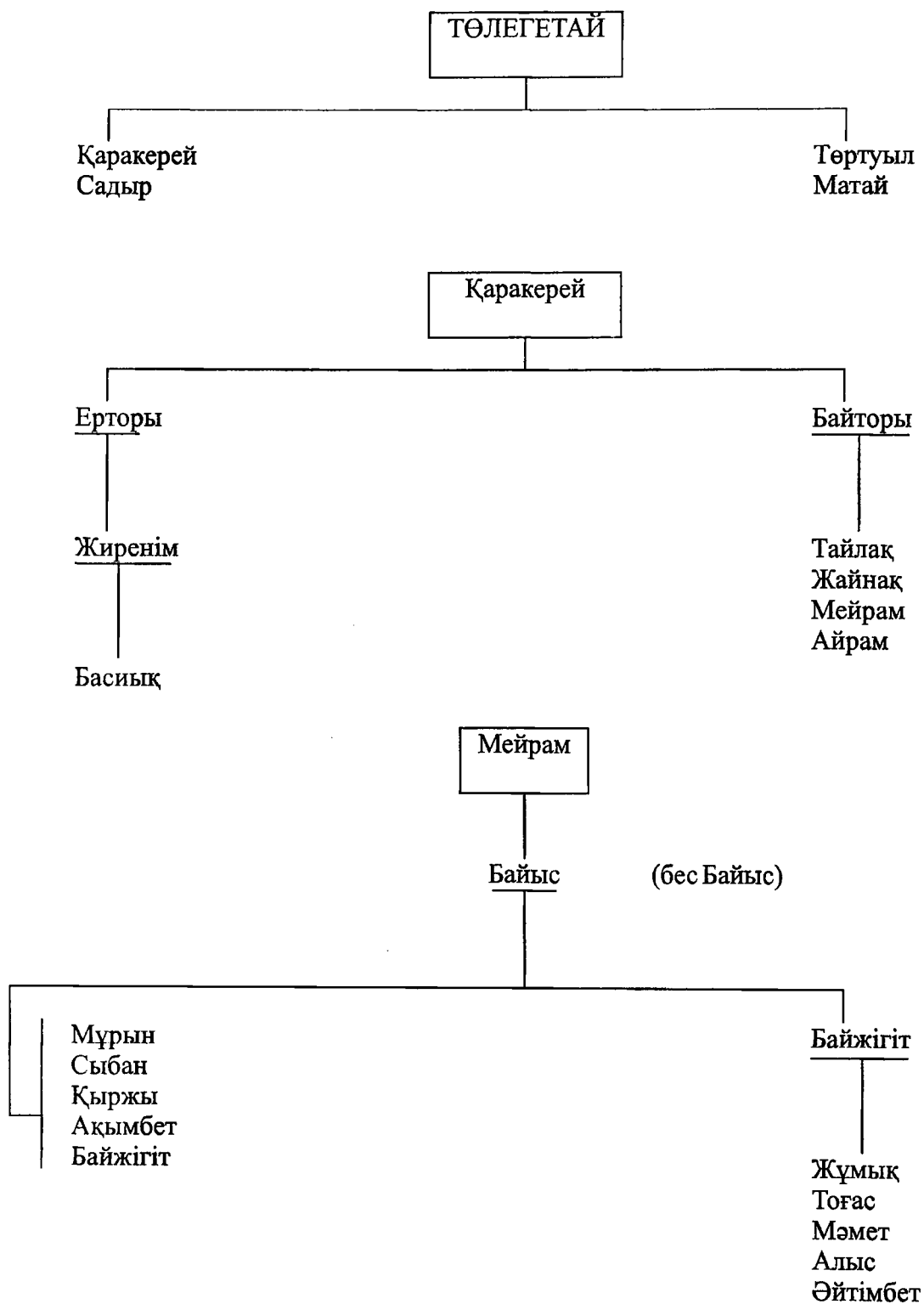

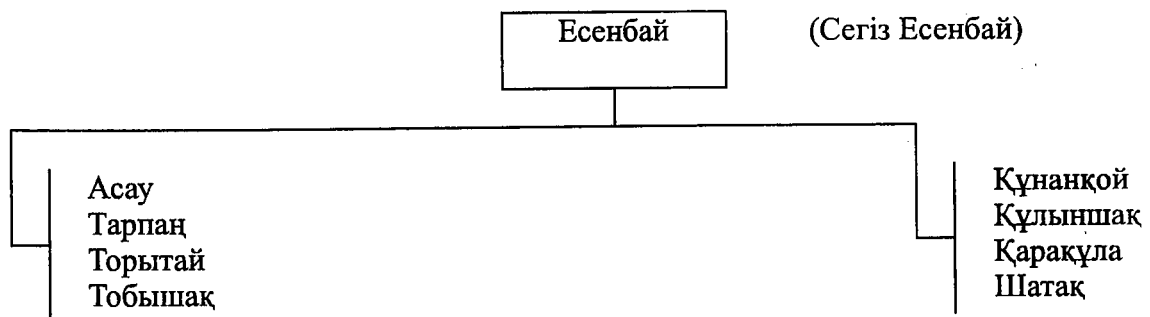
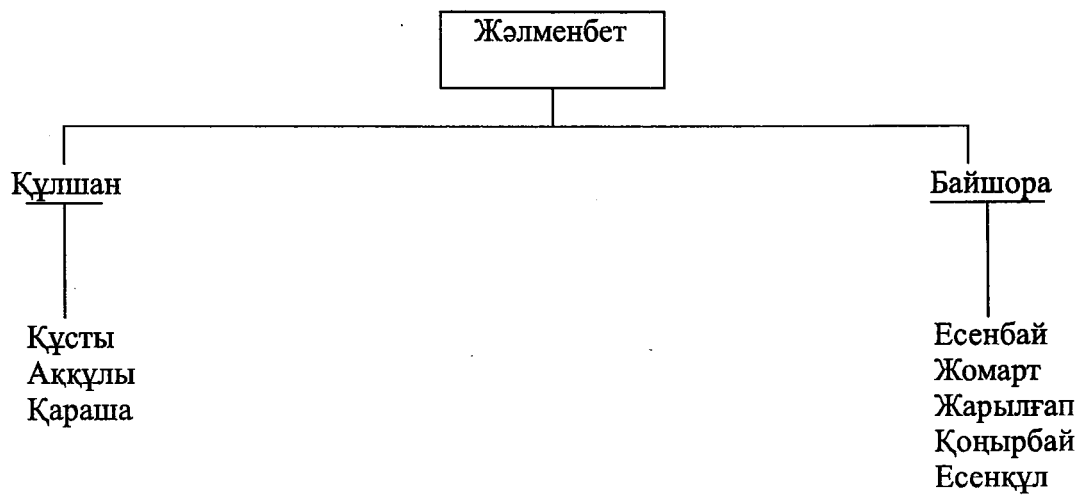
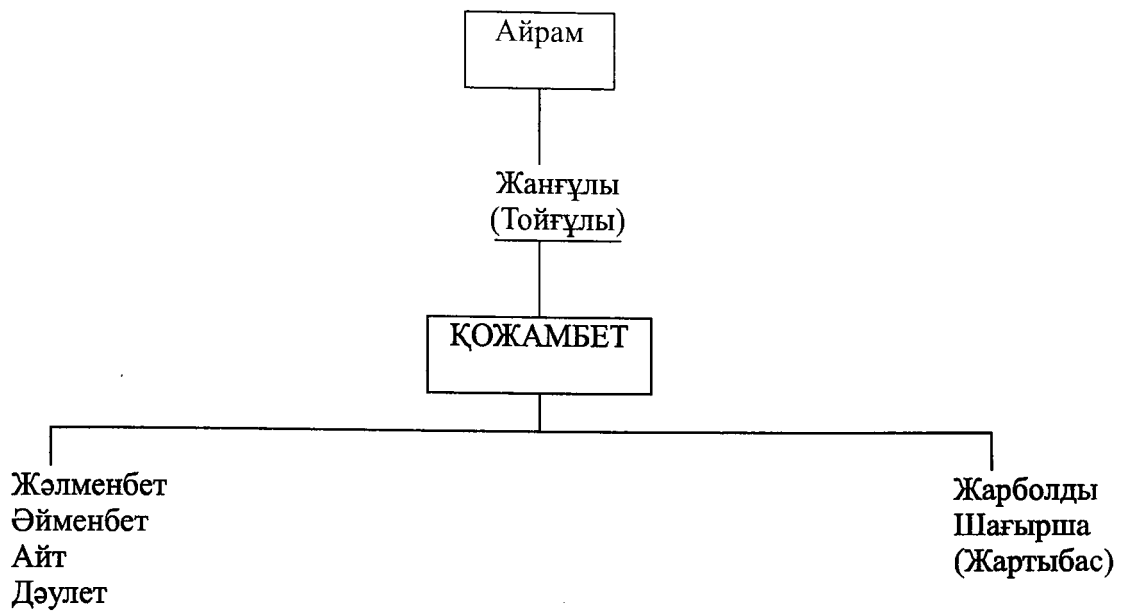

АСАУ

(Есенбайдың 1-ші баласы)

Кемпір Маңғы Бекжан

Кемпір

Маңғы

Белгібай Пұсырман

Белдік

Нарынбай  
Сегізбай

Жақсыбай би  
Сүттібай

Нарынбай  
Сегізбай

Жеңсебай  
Дөңсебай

Андызбай

Отыншы

Әбілғани  
Қайролда

Раймен

Қайырбек

Марат  
Манат  
Әлек

Шомат  
Аманжол

Ахметжан  
Мұхаметжан  
Жұмақан  
Оқымет

Нұролда  
Қалиолда  
Бәзілбек  
Әбиолда  
Бауыржан  
Совет

Аманкелді

Мыңжасар

Дәулет

Қабиолда  
Қабиб

Ербол

Алтай  
Абзал  
Айдын

Көпжасар  
Мұздапар  
Токтарқожа  
Оралбек

Дәурен

Адырыш

Нұржан

Әсет

Нұржәми

Фархат

Жарқын  
Нұрбол

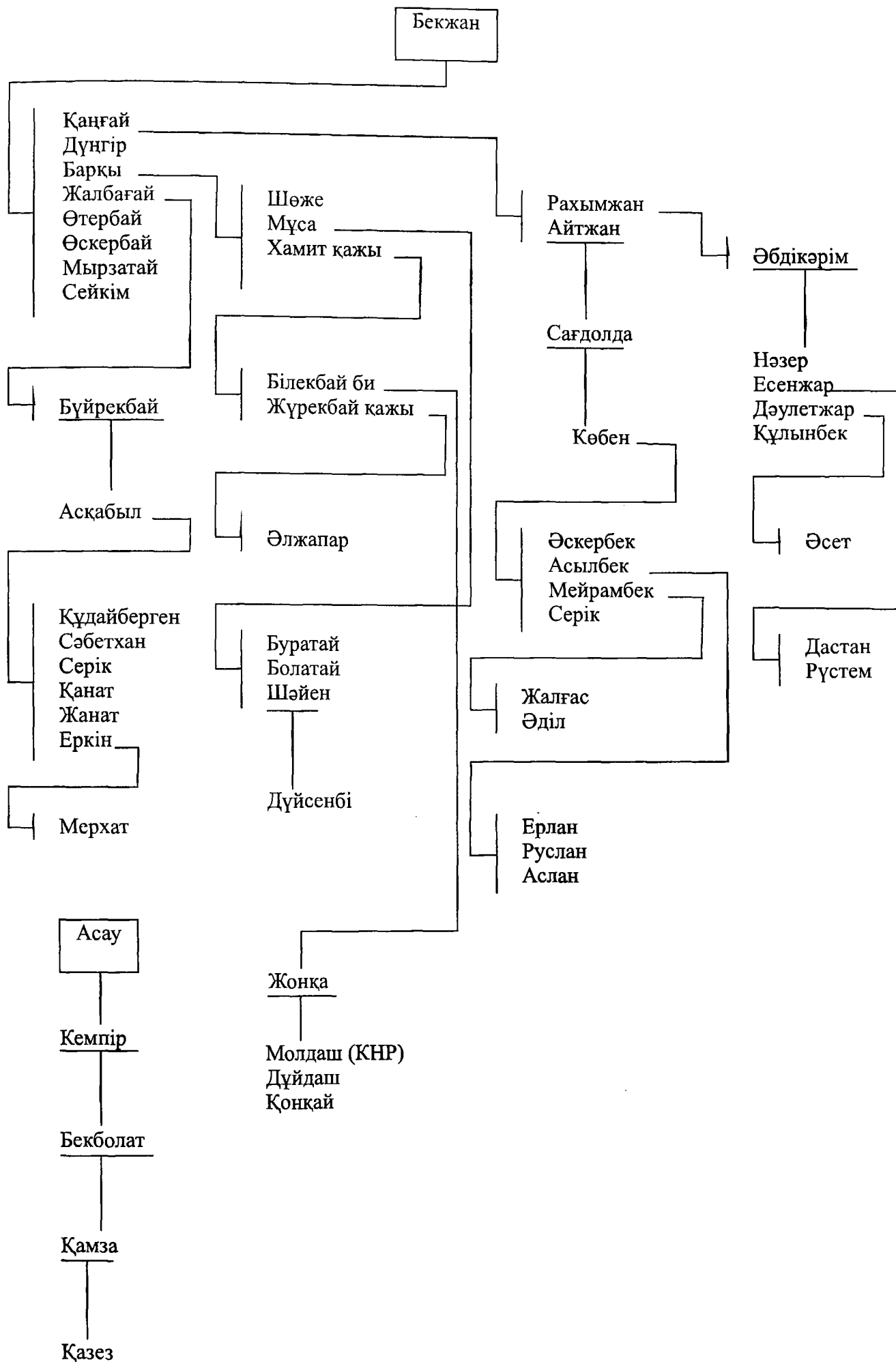

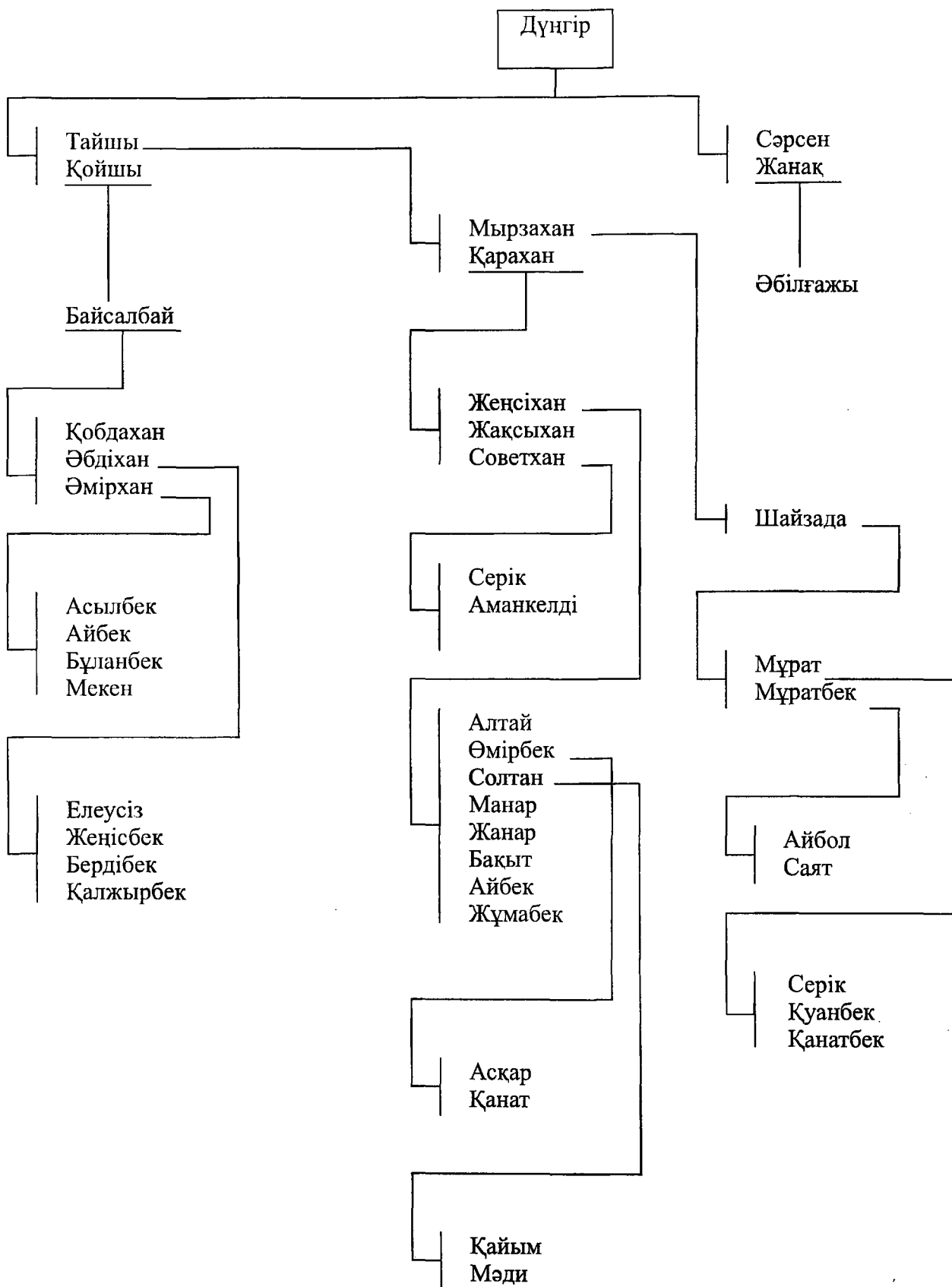

ТАРПАҢ

(Есенбайдың II-ші баласы)

Бекмырза

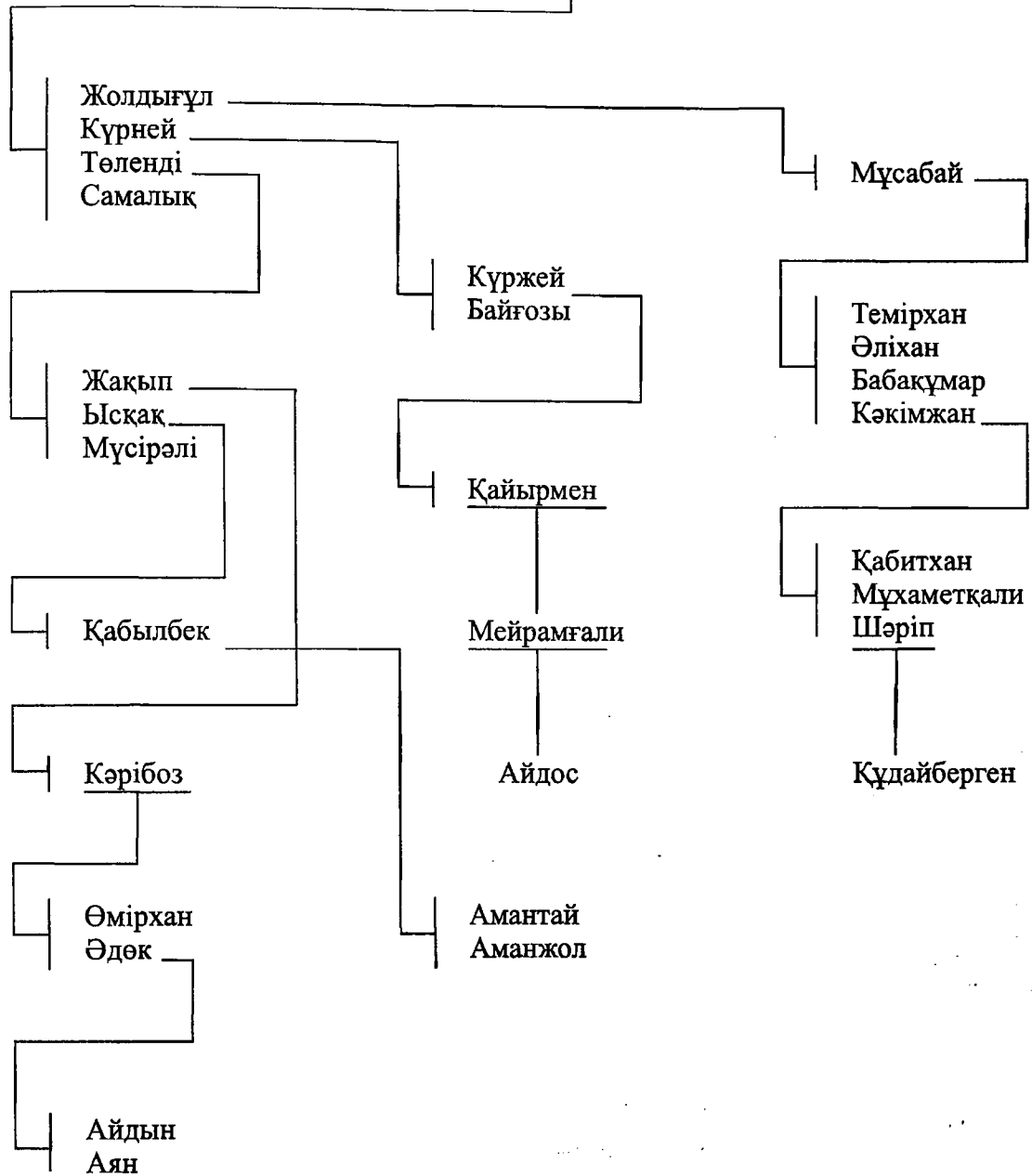

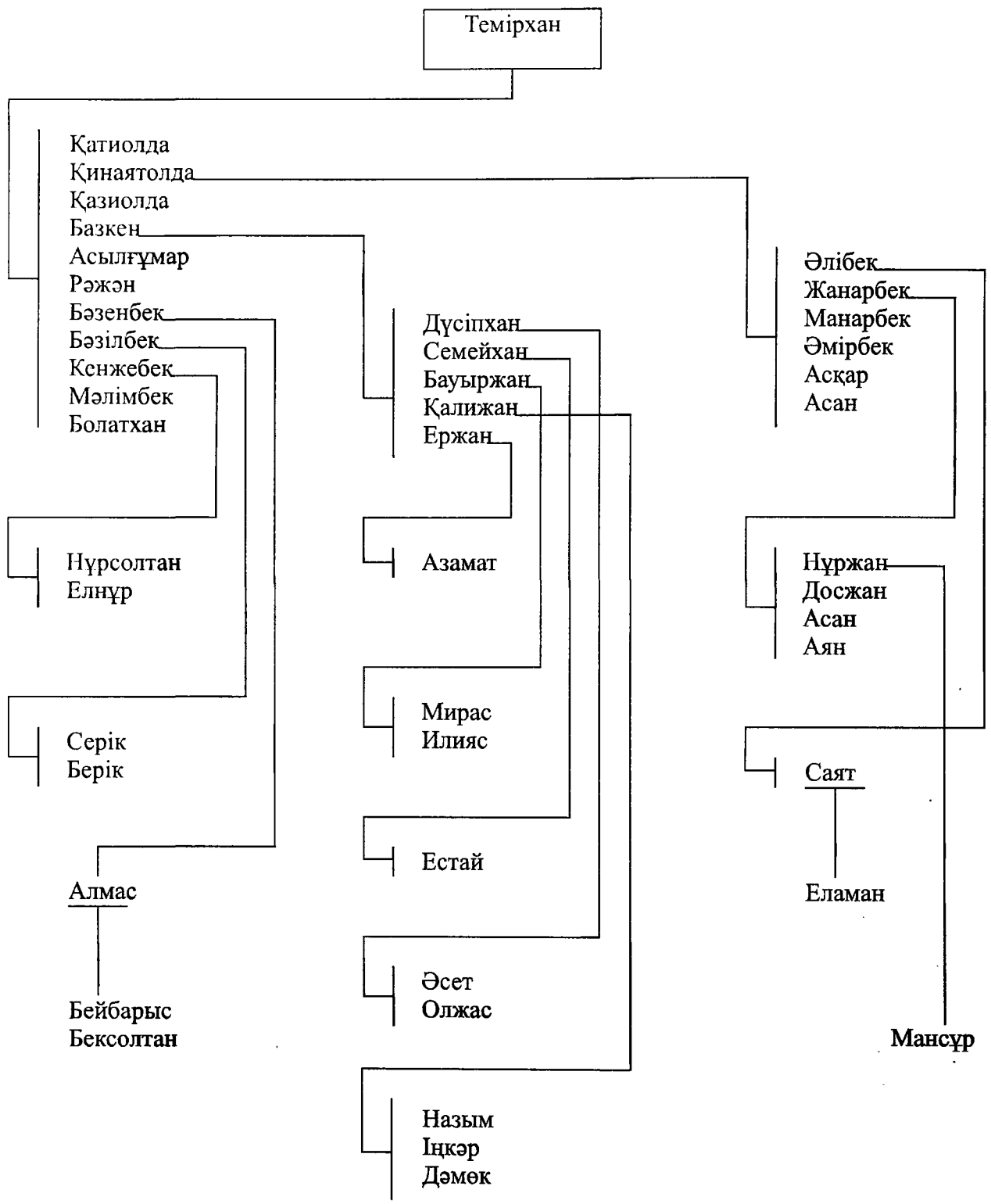



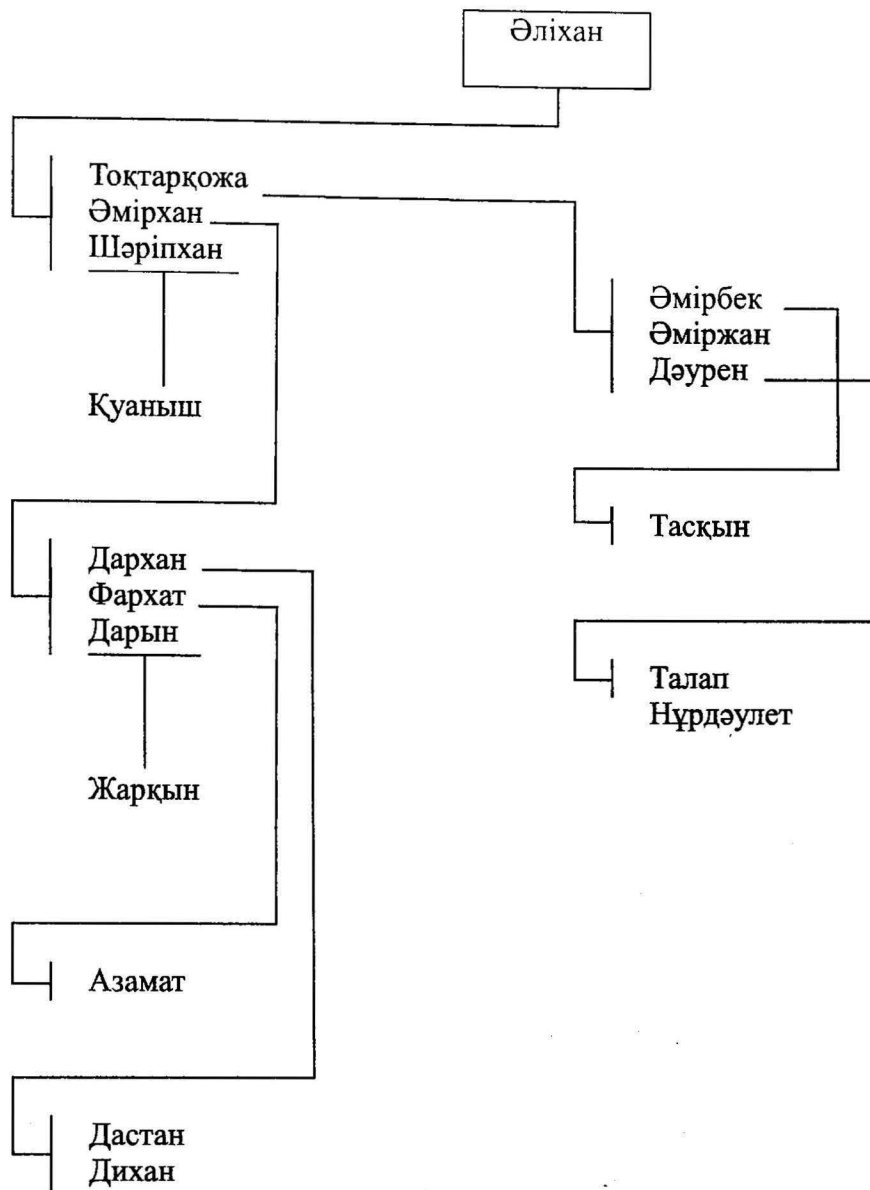

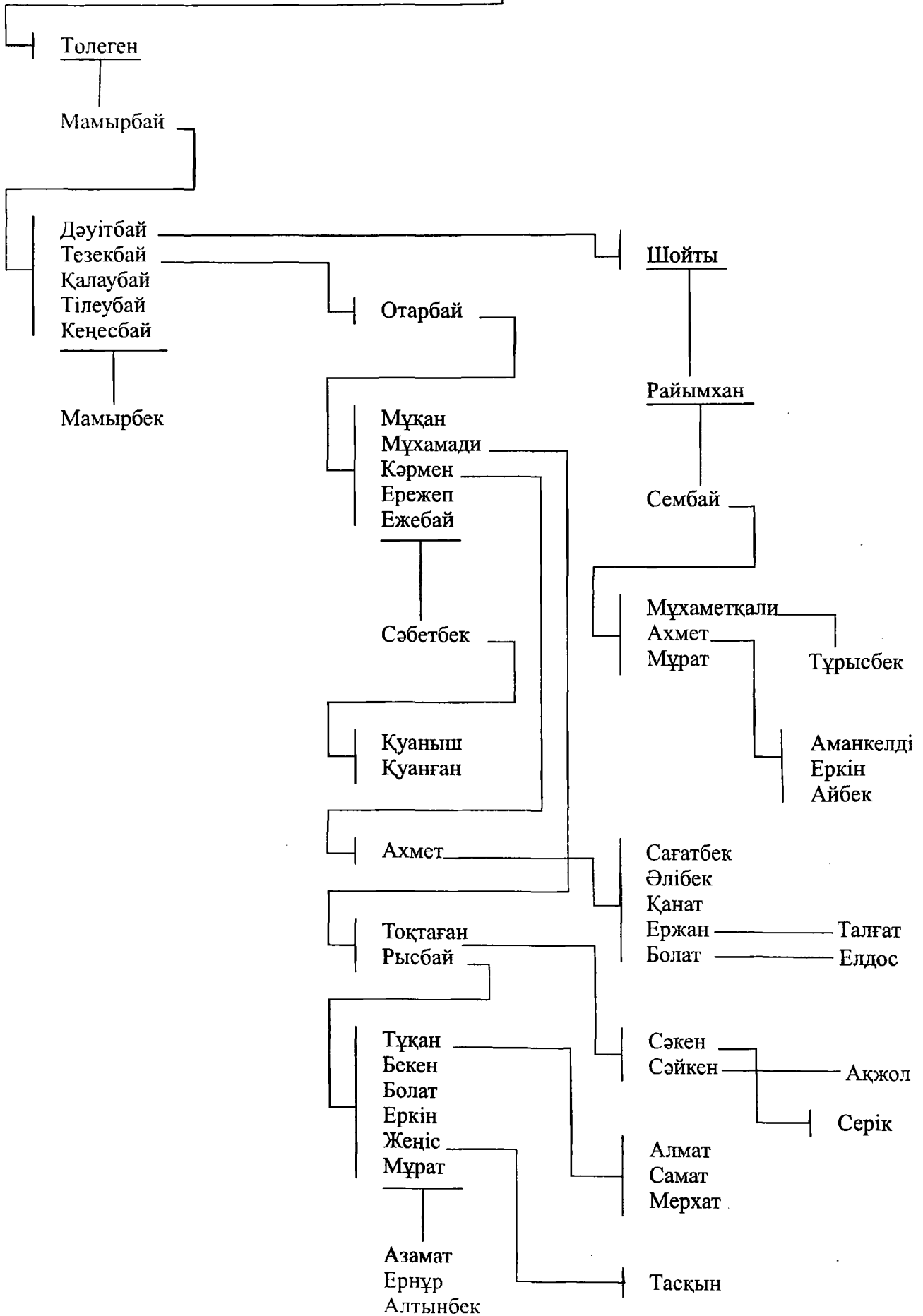

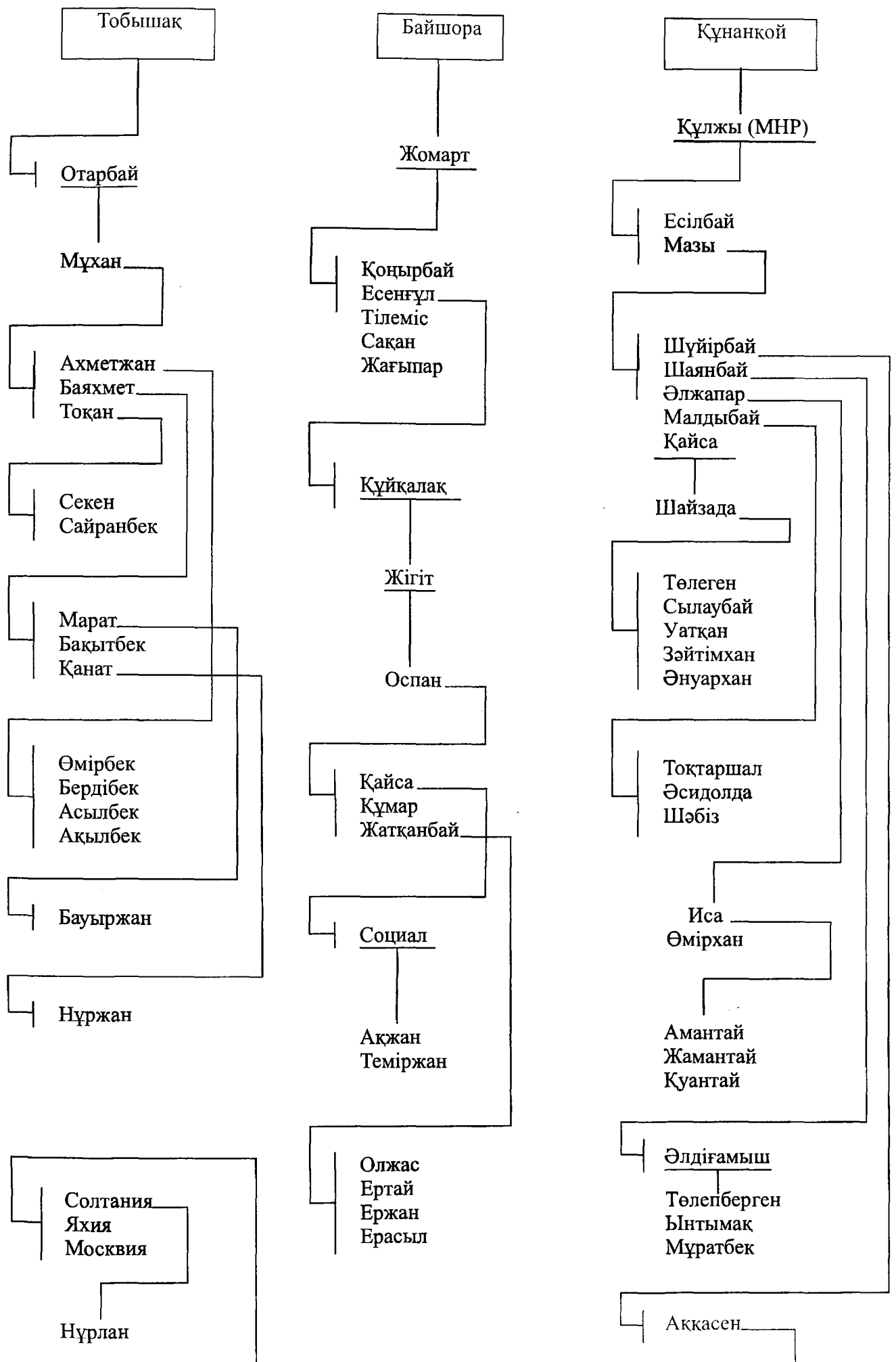

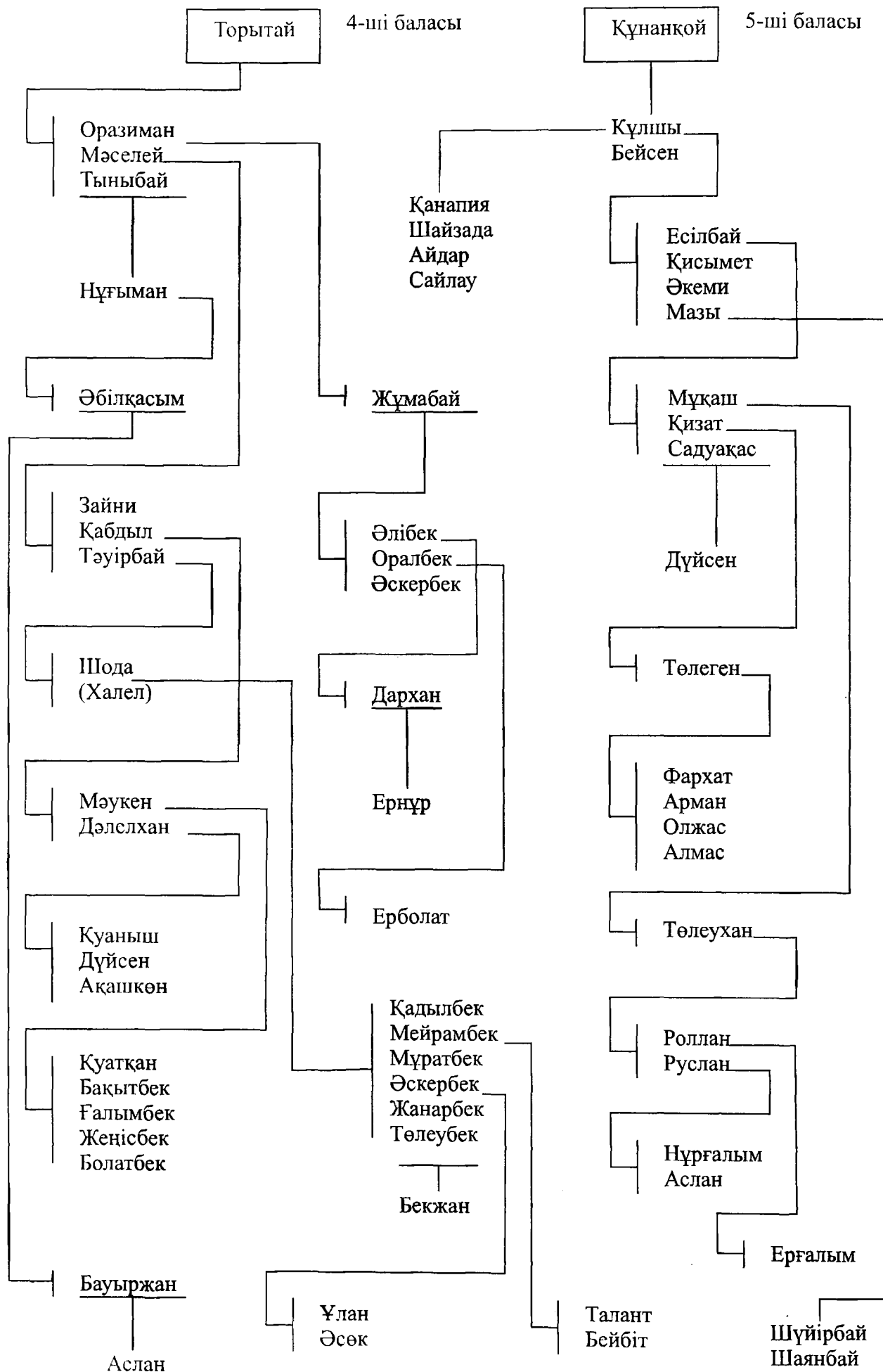

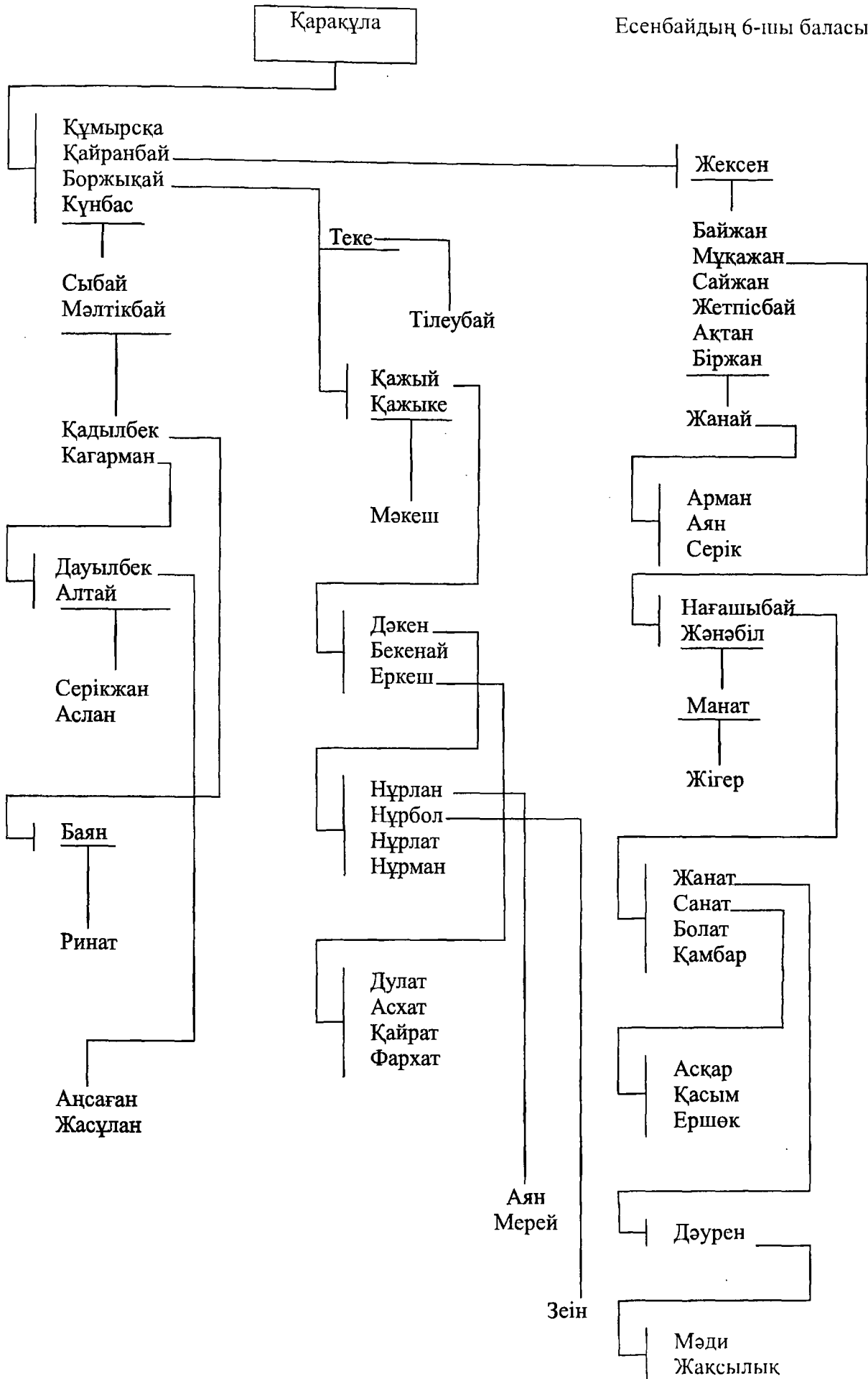

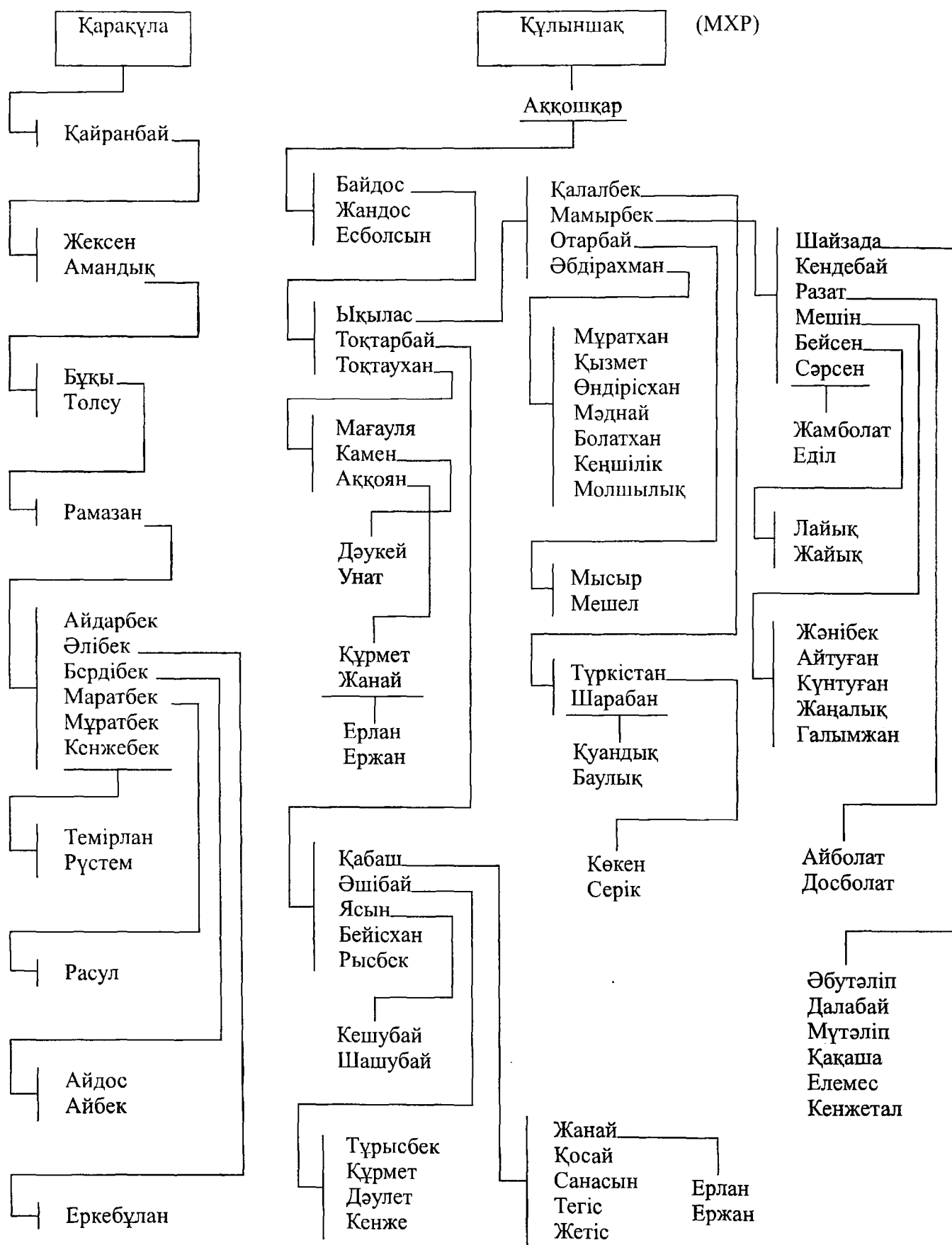

К. Түркістан, М.Науан, М.Разат “Құлыншақ атасының таралуы”  
МХР-да тұратын туысқандар.

(Құлыншақ атасының жалғасы 231 бетте берілді)

ШАТАҚ

Есенбайдың 7-ші баласы

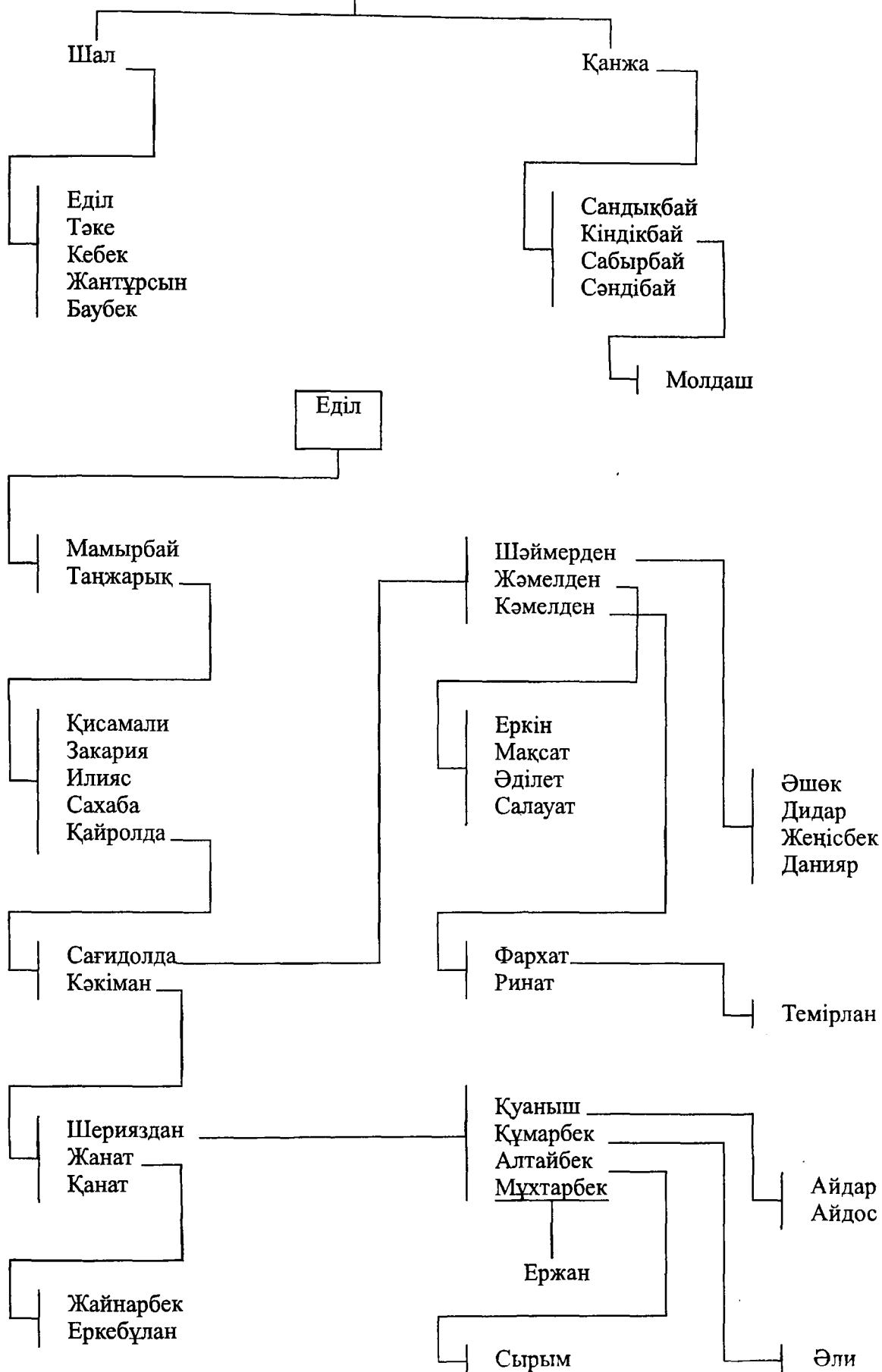

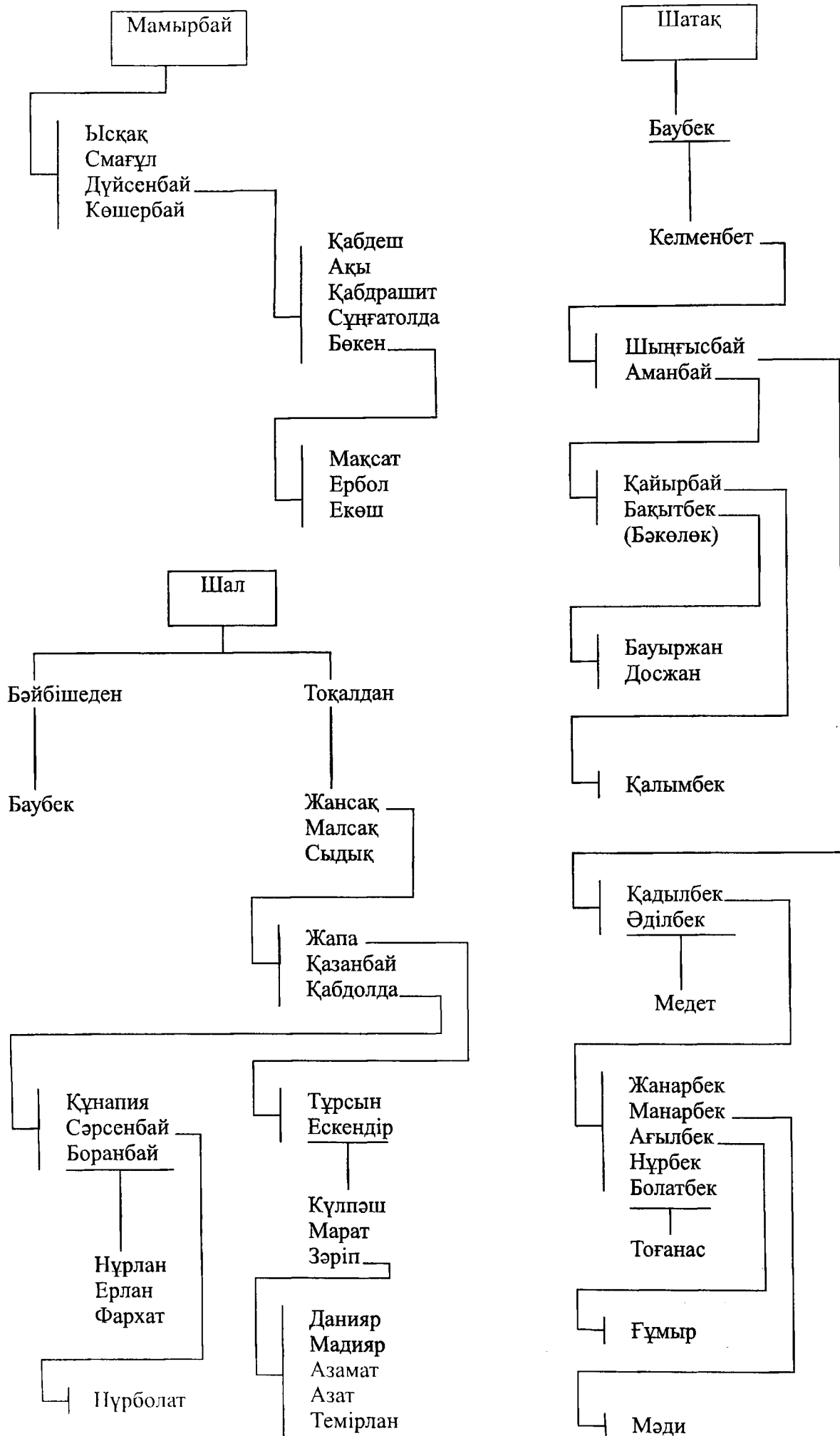



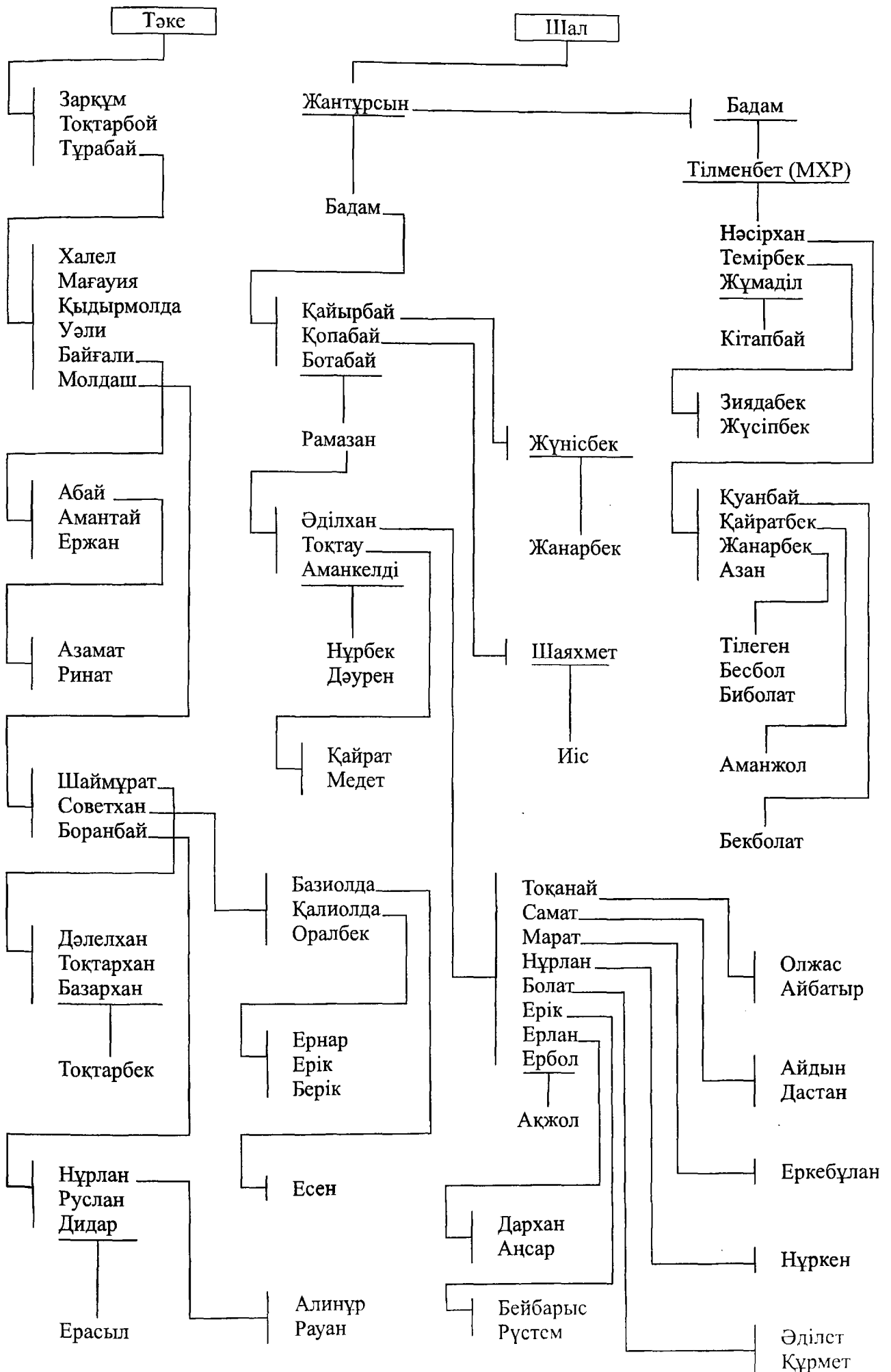

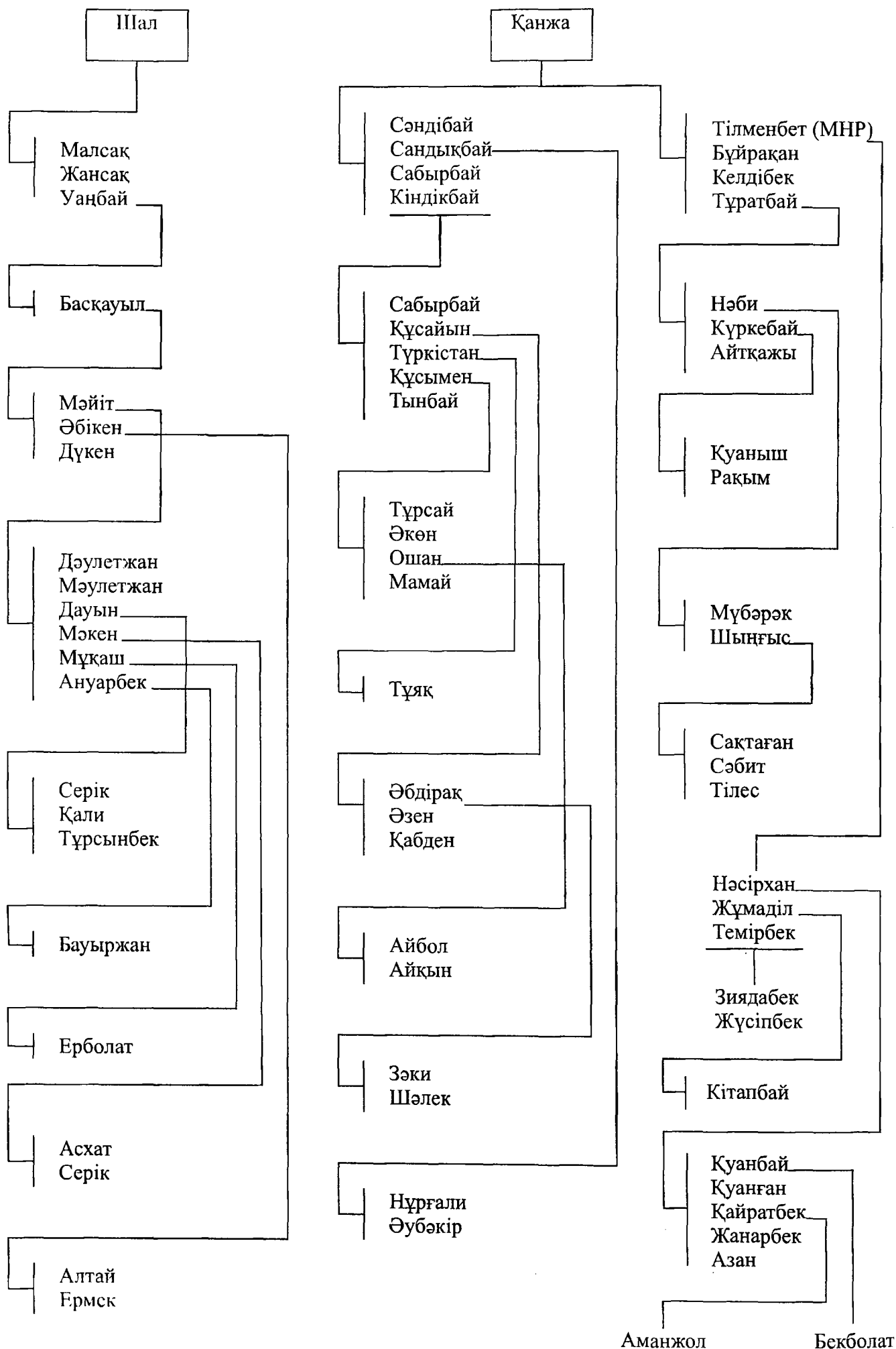

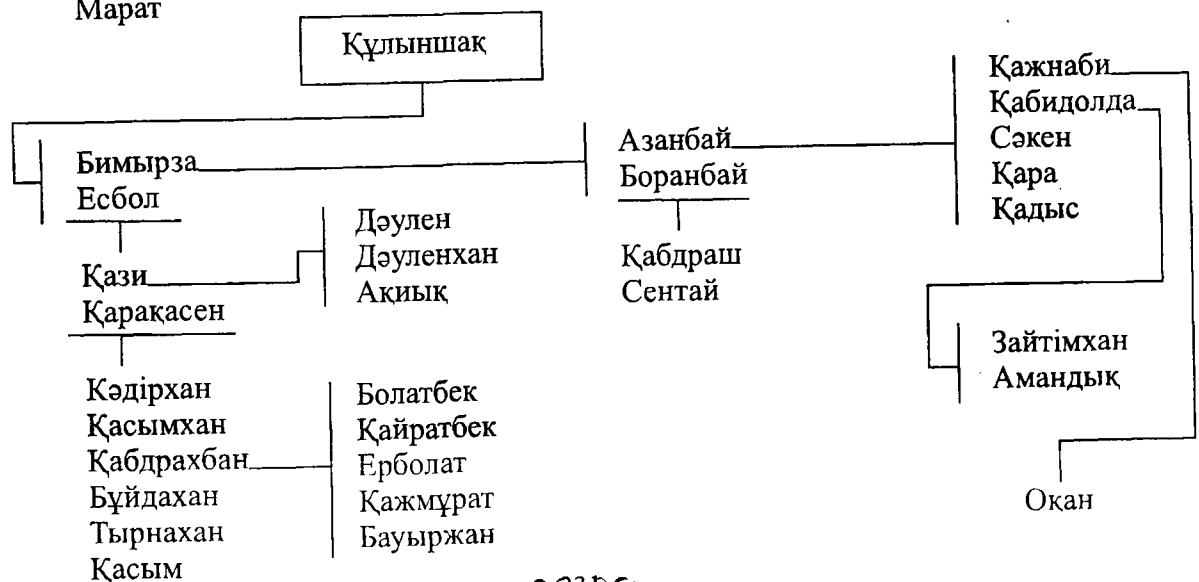
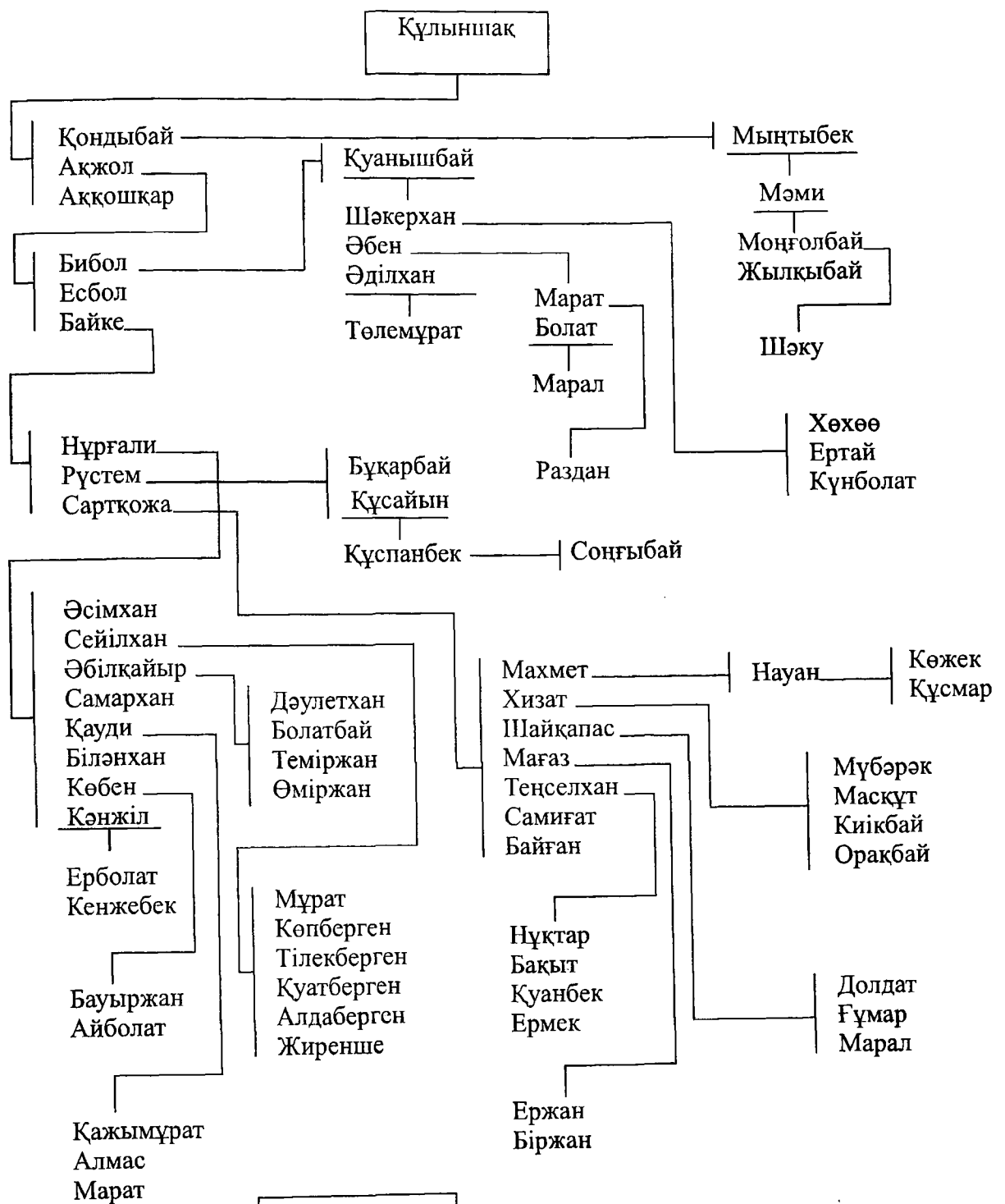

ЖАРЫЛҒАП

(Жеті Жарылғап)

Атымтай  
Атанбай  
Шұқын  
Бал

Сайболат  
Тасболат  
Тышан

Атымтай

Тоқан  
Жәрменке  
Орыс  
Ноғай

Мәмет  
Жарқынбай

Әбдос

Қамбарбек  
Нұрбек

Қуаныш  
Елдос

Қаныш

Жарқынбай  
Үркінбай  
Сәлменбай  
Сабырбай  
Баймырза

Кәріп

Бақый

Молдабек

Әбіш  
Қонысбай  
Бауыржан  
Қадылбек

Айбек  
Айбол  
Әділ

Жасұлан

Әмен  
Мәкүн  
Зәйніке  
Мамырбек

Жеңіс  
Құмаш

Дархан

Мәмила  
Бақжан

Өмірбек

Өмірзақ  
Жанұзақ  
Бақытбек

Төленді

Ермұхан  
Нұржан

Оқымет  
Ахмет

Мәди

Қаршыға  
Төлеген

Атанбай

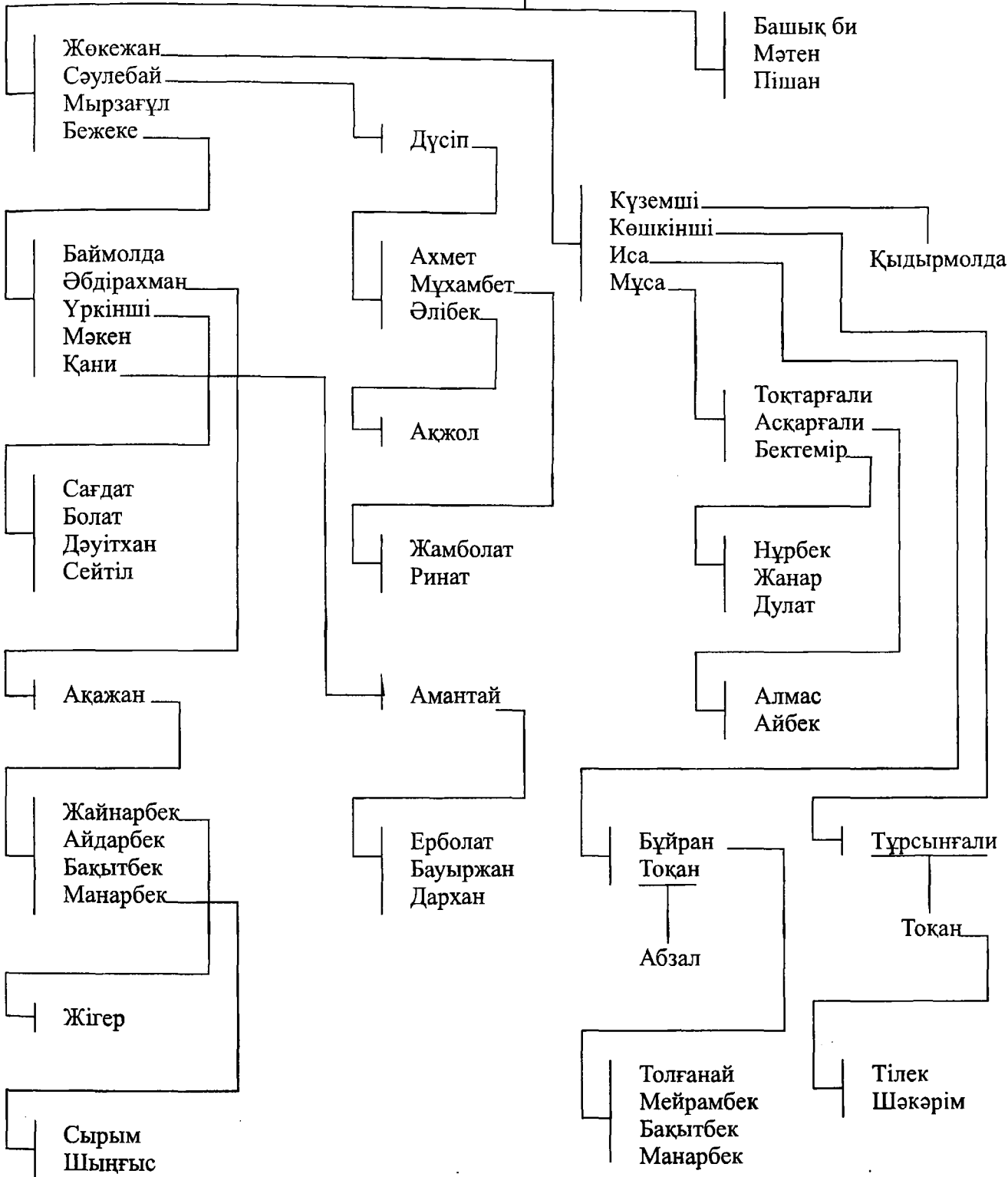

Мәтін

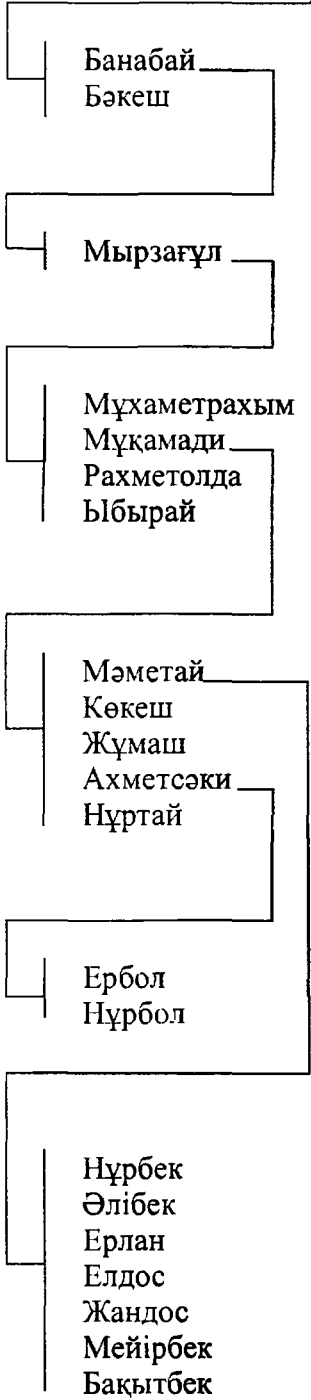

Сайболат

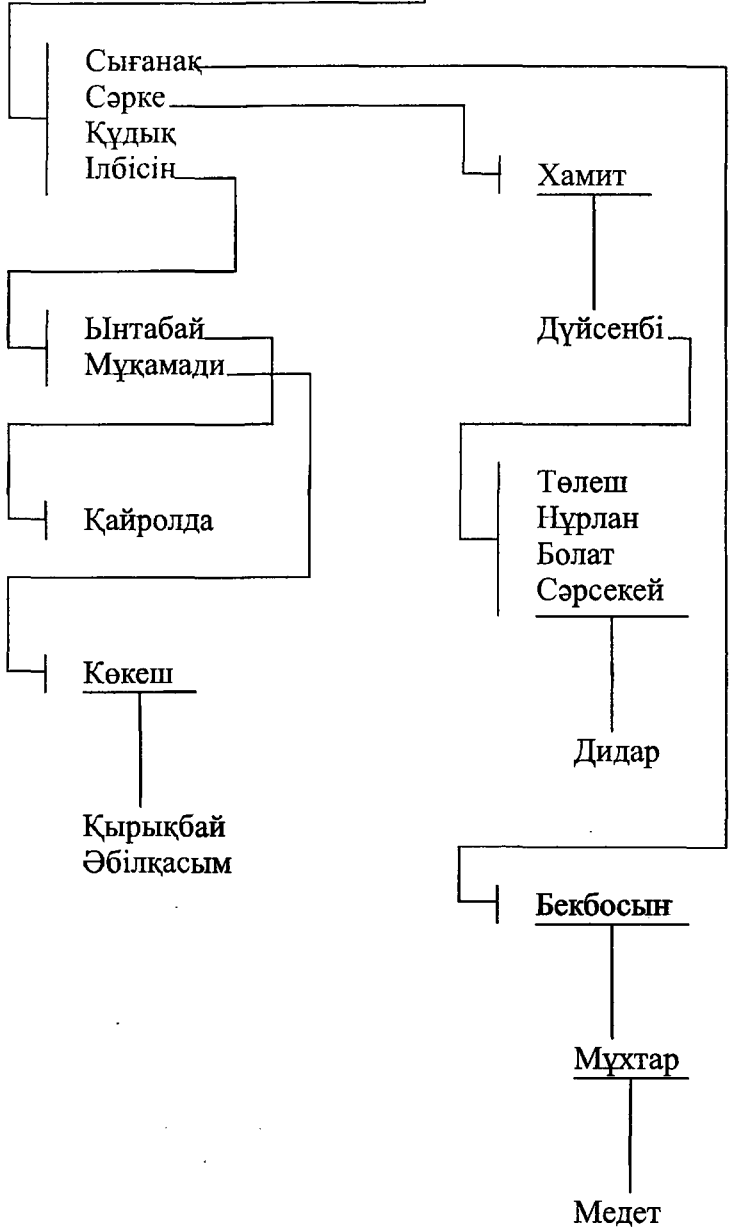

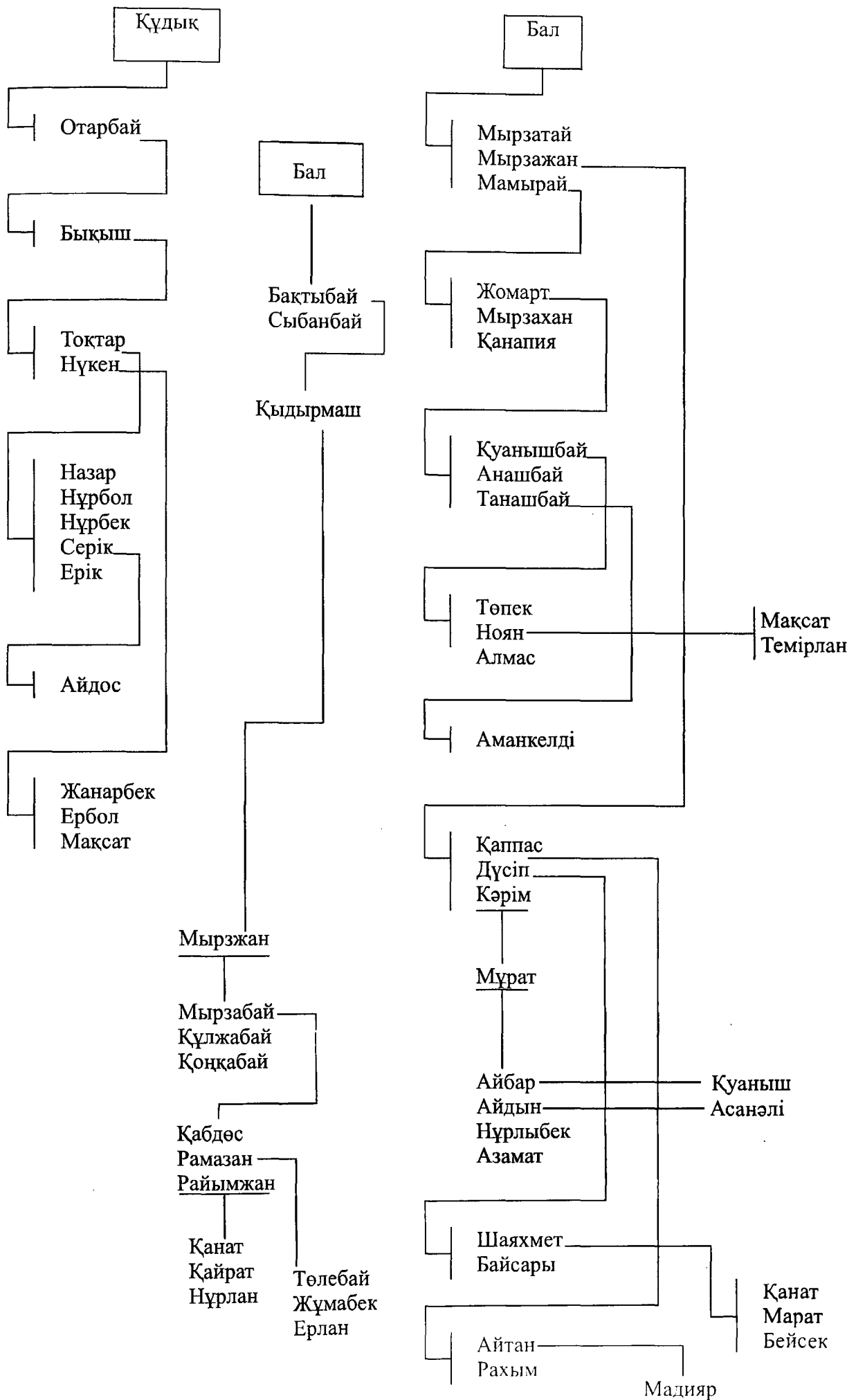

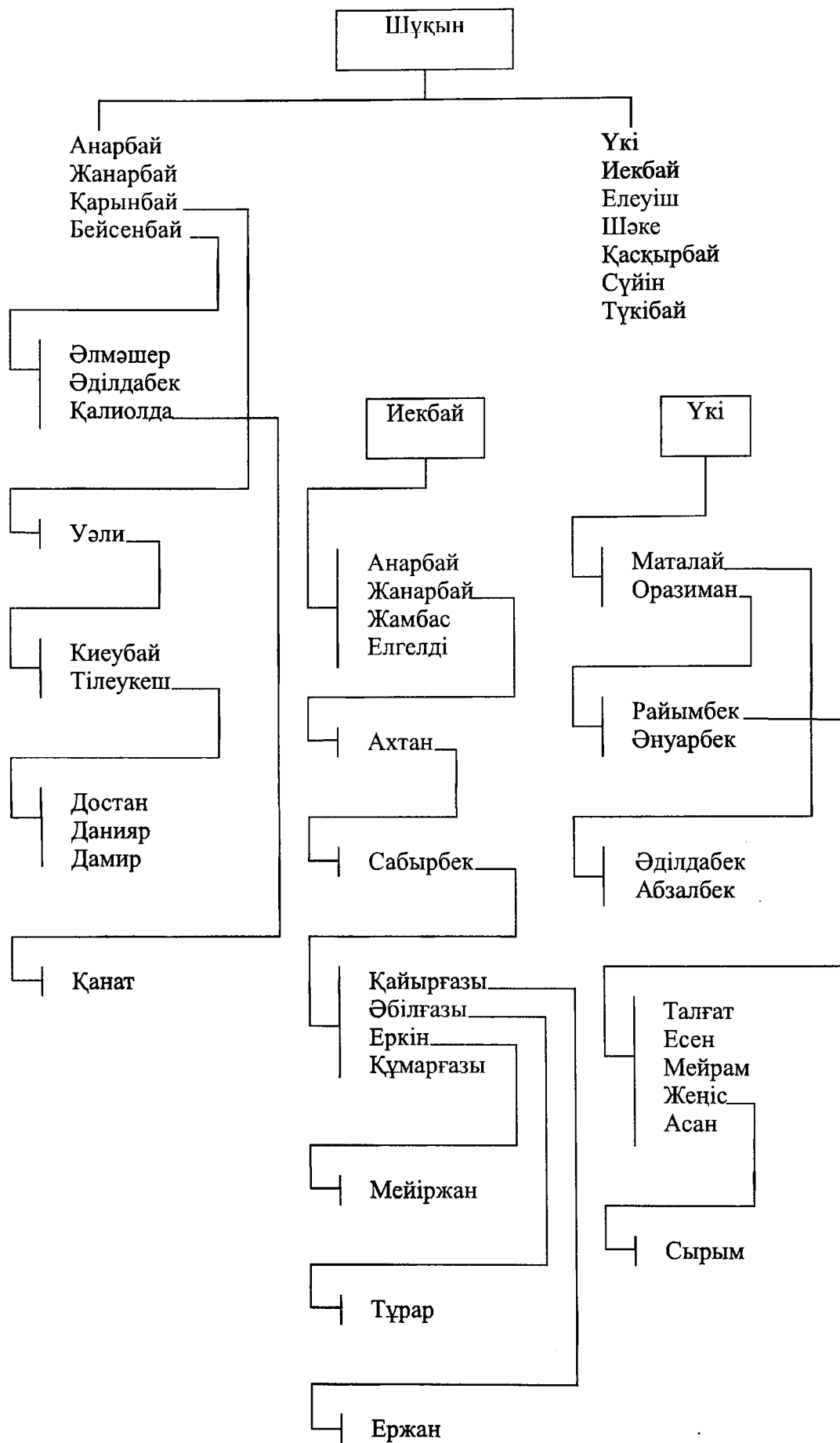



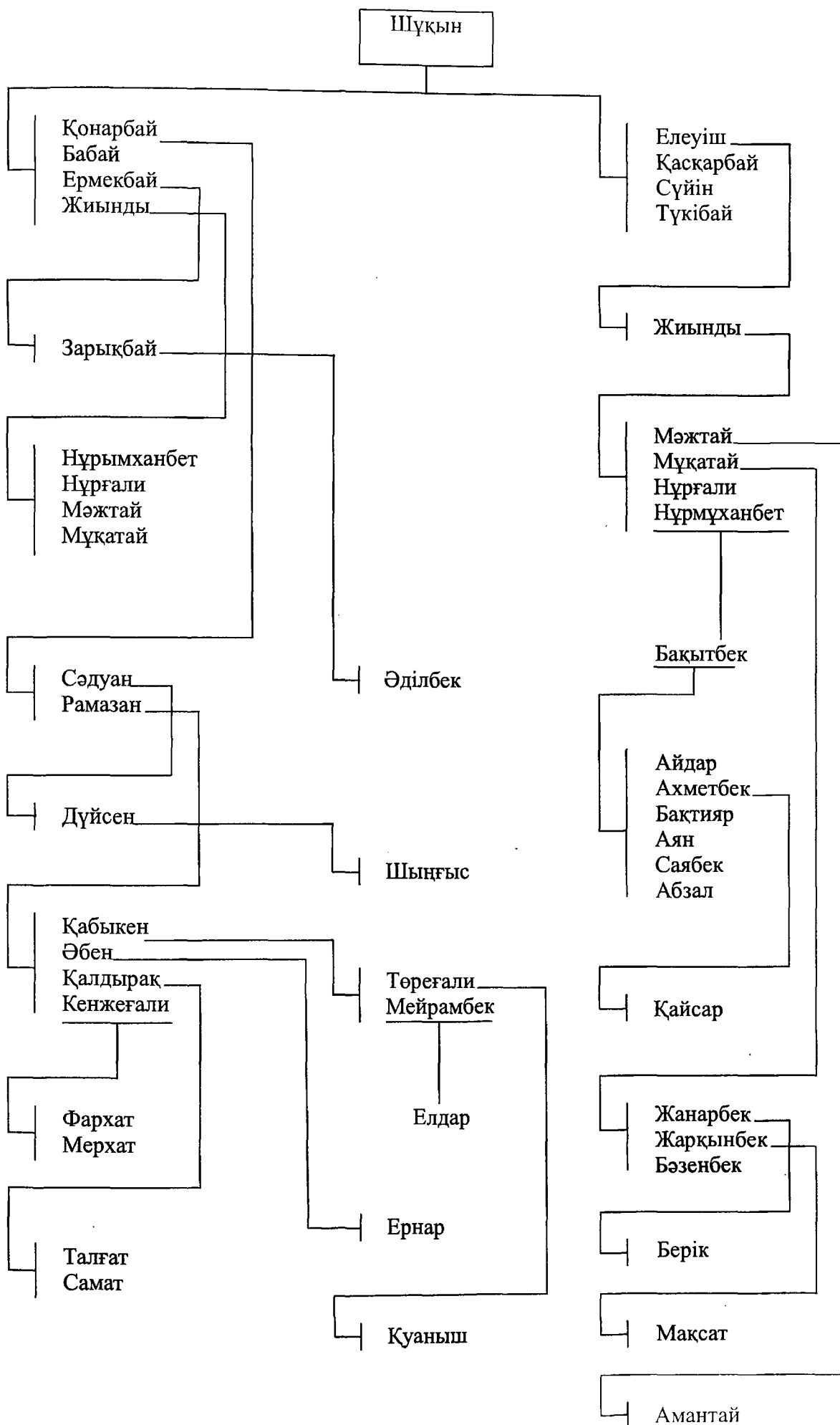

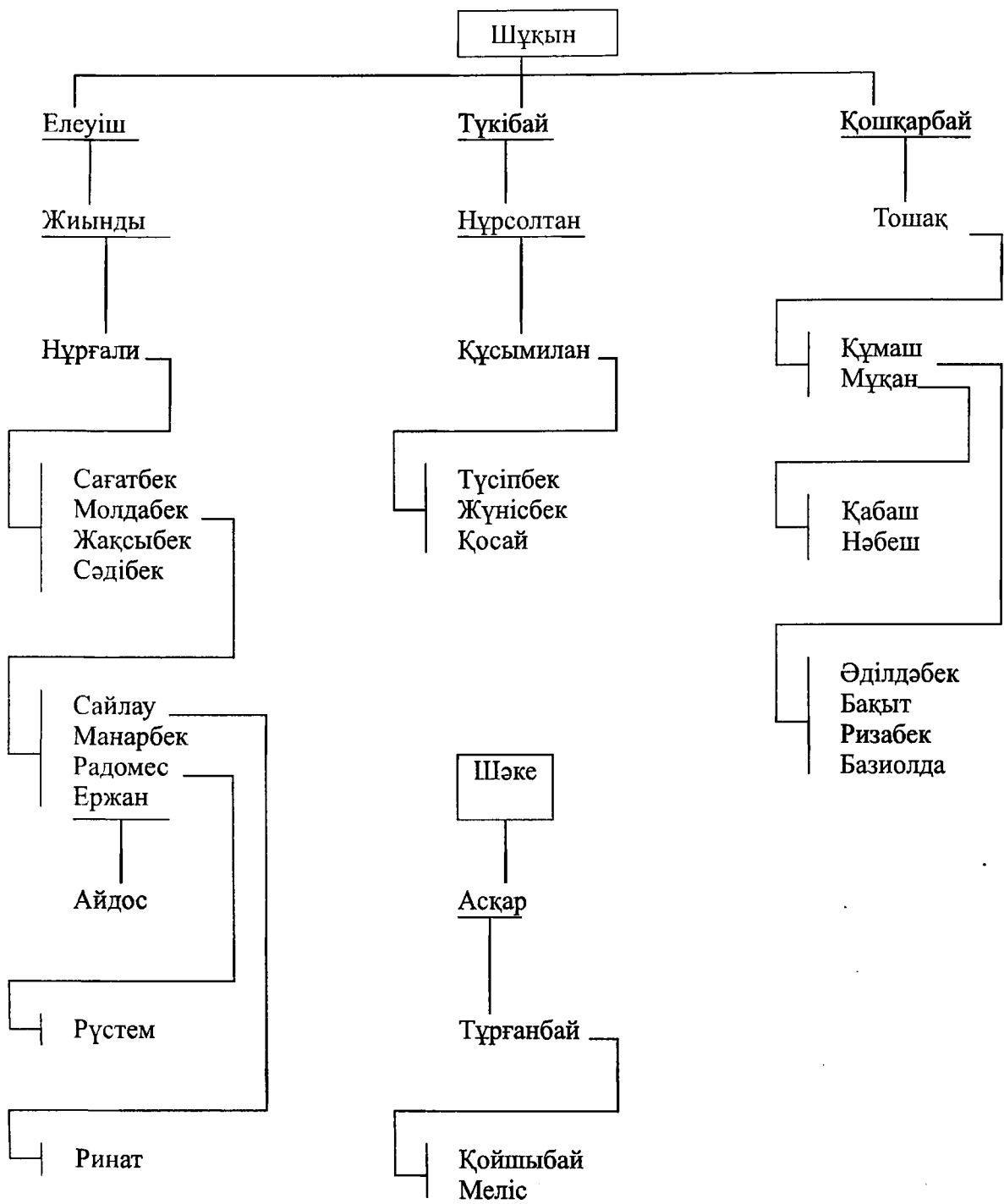

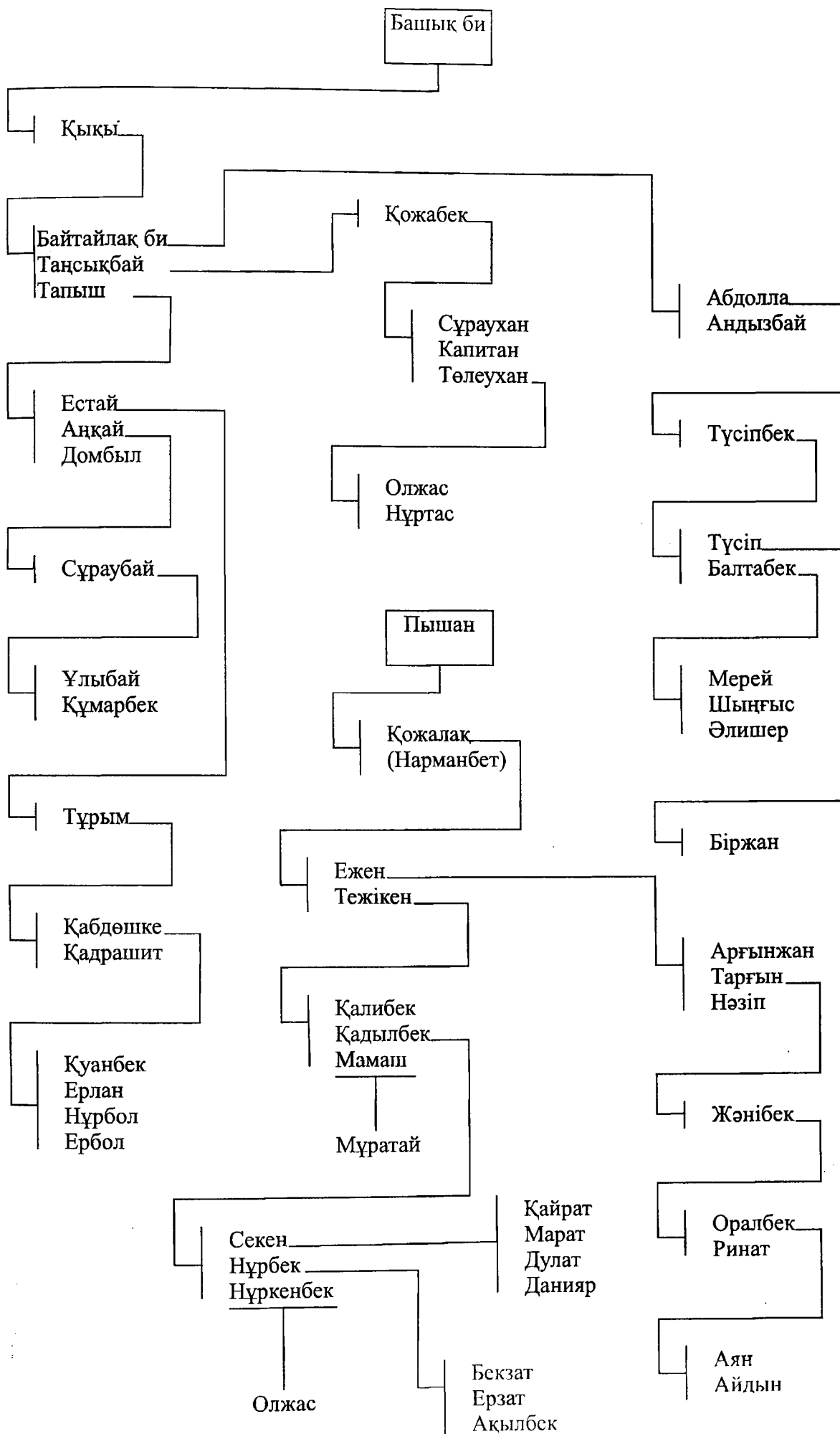

ЖӘДІГЕР

Құлшан

Қараша  
Аққұлы  
Құдыс

Қараша

Өтеген

Жәдігер

Жәдігер

Бөрібай

Сасан  
Қуаныш

Естемес

Байшуақ  
Жаншуақ  
Қосабай  
Бөрібай  
Жантай  
Етікбай

Шоқы  
Қабылан

Итбай  
Иманбай

Сейіт  
Нұрғазы би

Кимади (ҚХР)

Әбілқасым  
Әбитхан  
Сәбитхан

Бөрібай

Сасан

Дәулет  
Естемес

Сейіт  
Нұрғазы

Сейілхан

Толсубай  
Орынбай

Оразаман  
Өмірәлі

Сағдат

Иланби

Ахметзәки  
Бақыт

Болат  
Фархат  
Асхат

Тоқтарбек  
Әлібек  
Оралбек  
Қыдырбек

Аслан  
Илияс

Мұса  
Кәрмен  
Кәтірен  
Сейілхан

Тәлеубай  
Орынбай

Қайрат

Әбууәли

Тұрысбек

Тұрар  
Қайнар

Бақаш

Бейсенбай



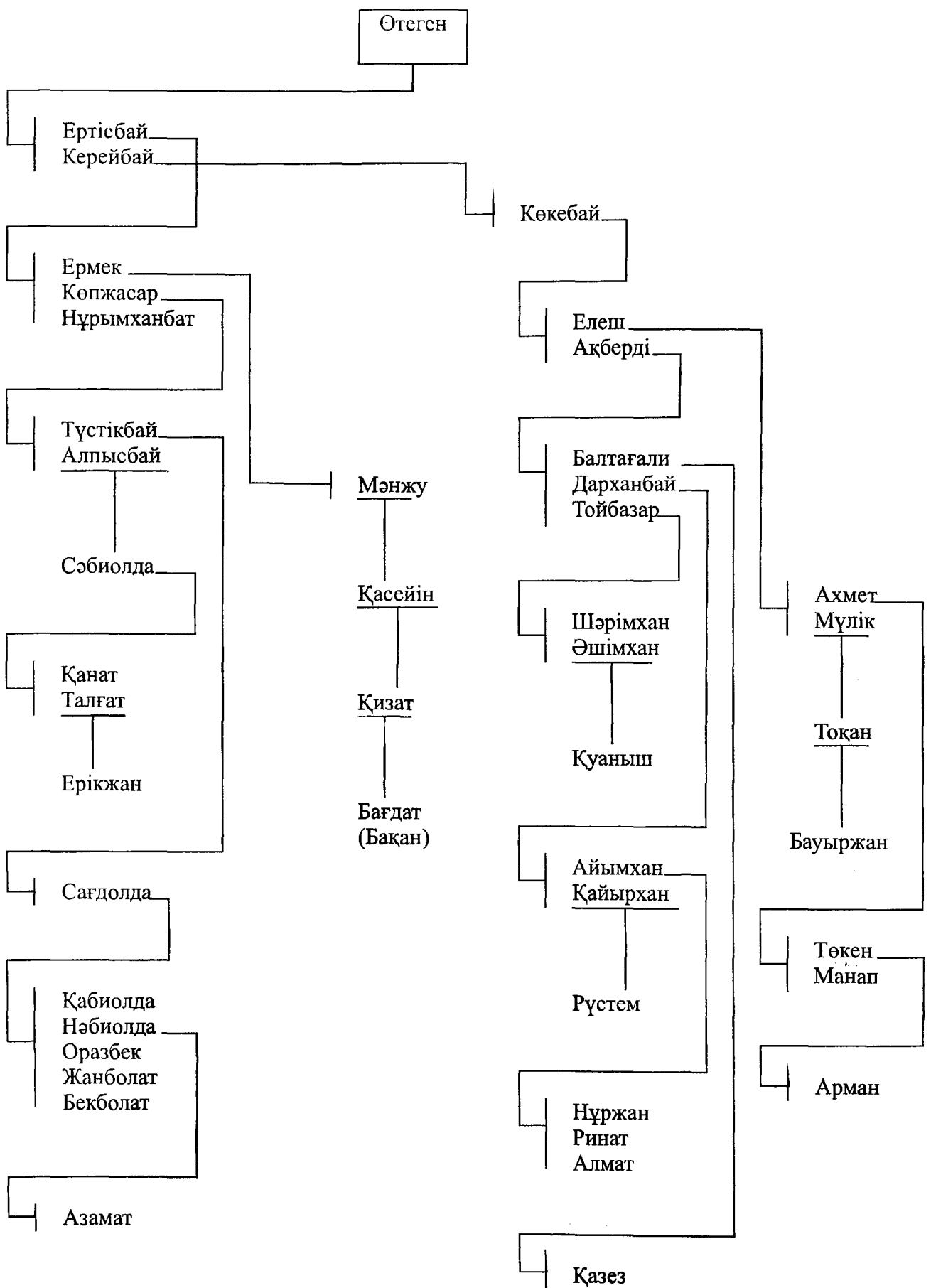

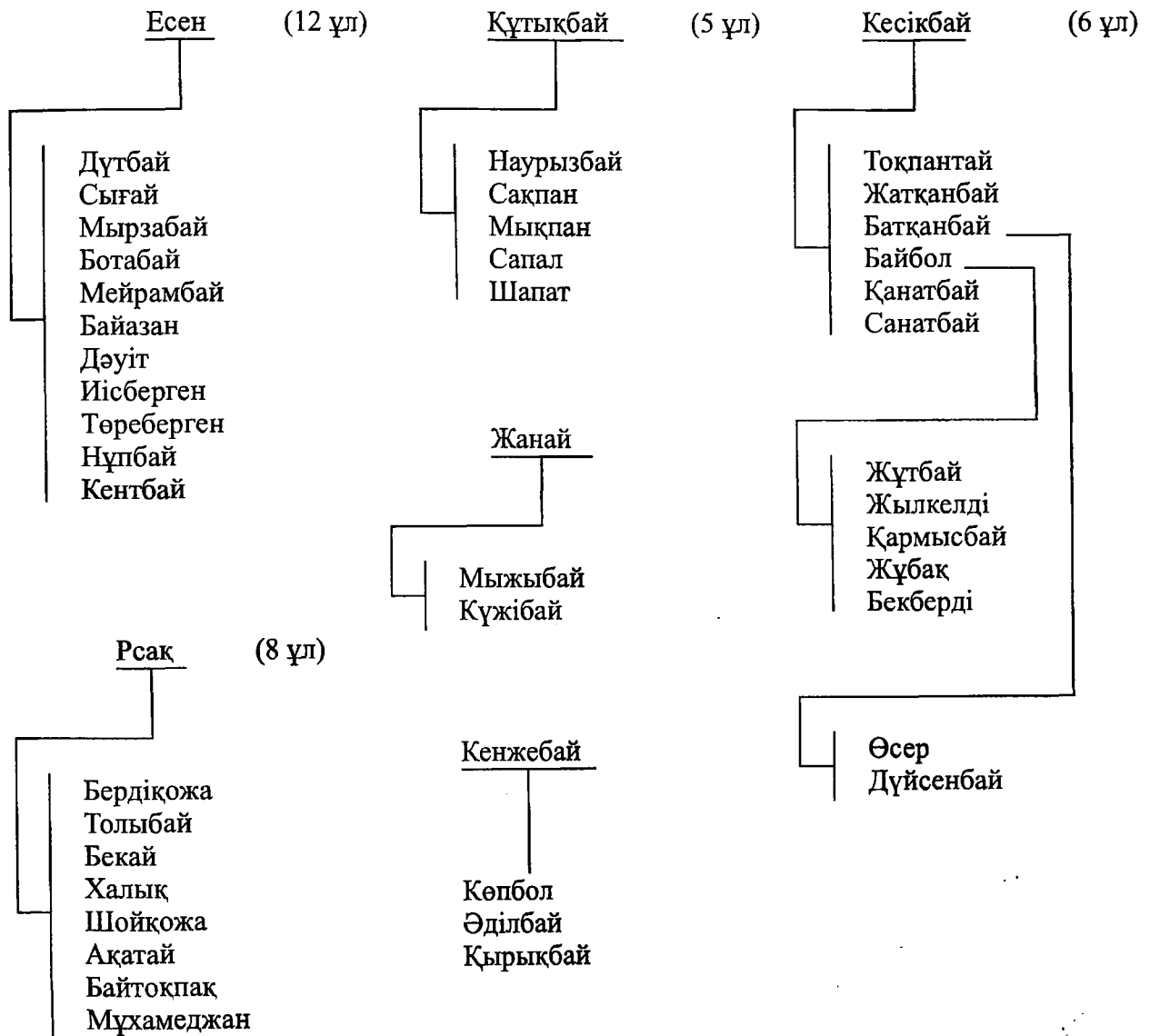
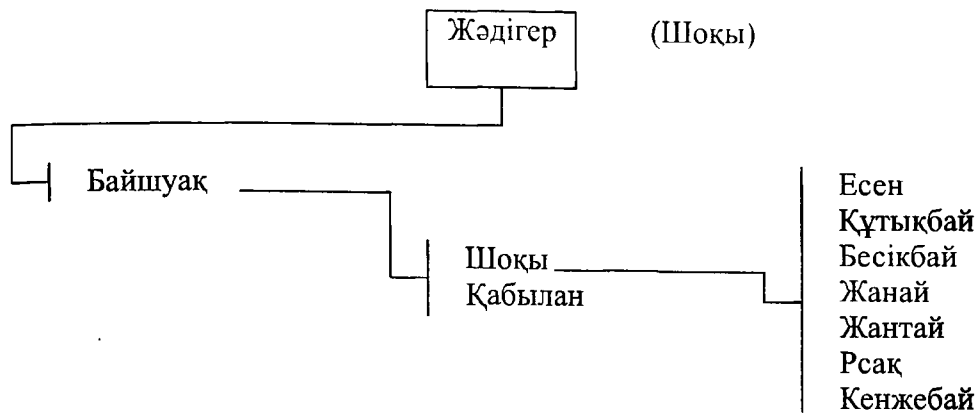

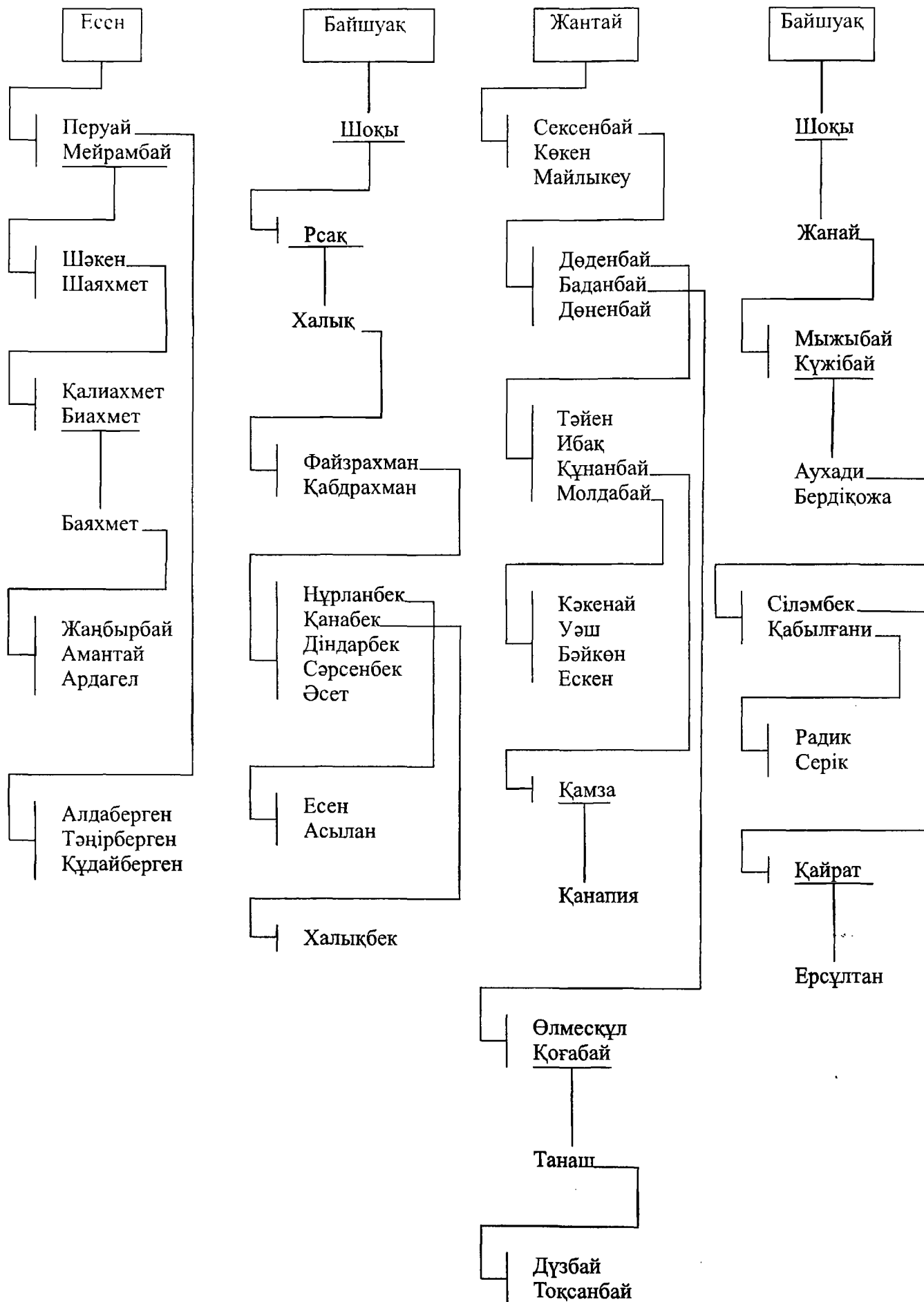



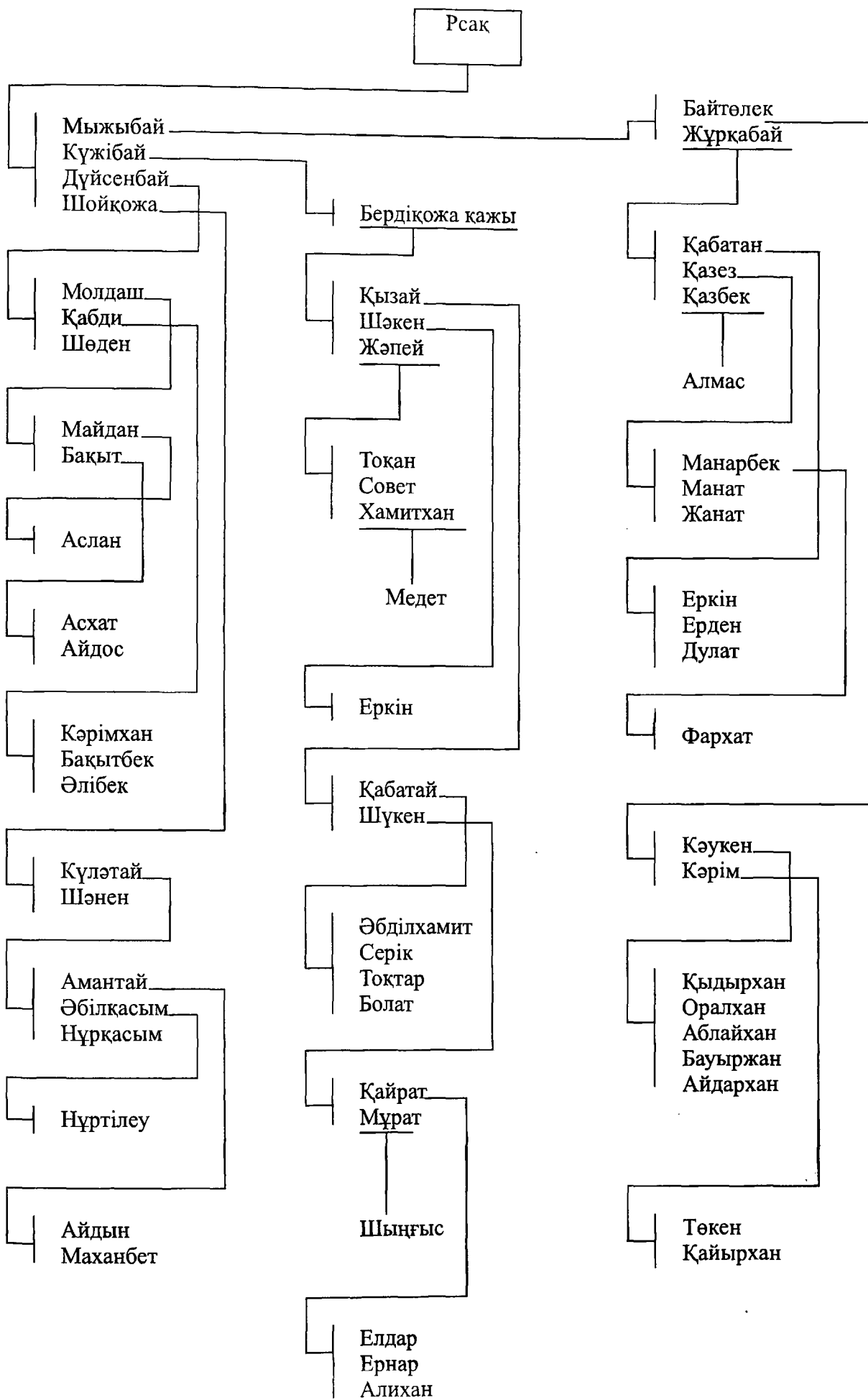

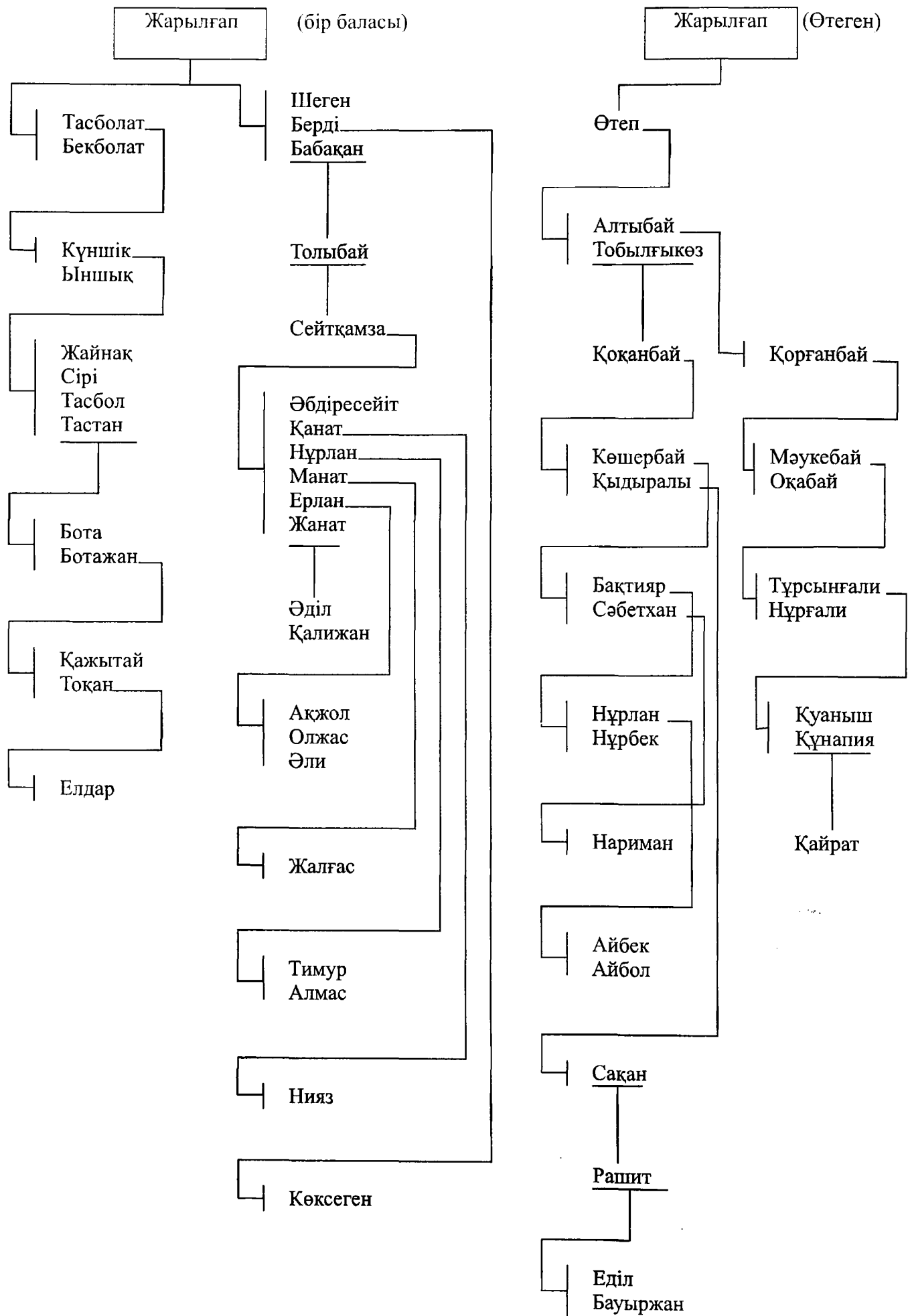

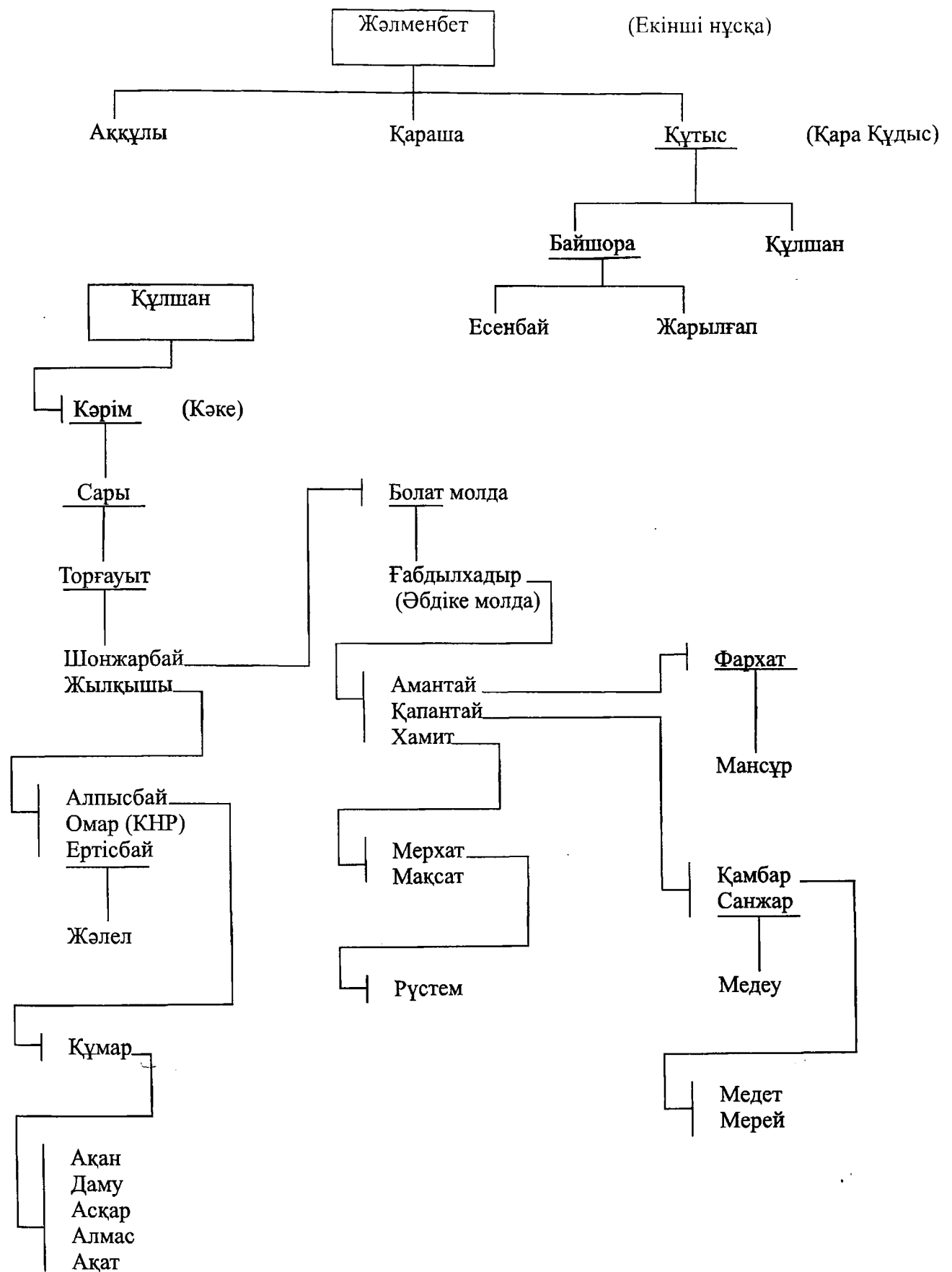

Бұл нұсқаны Жарылғап атасынан шыққан Ежен молданың ұлы Тарғын атадан Амантай Әбдікәулы 1960 жылы жазып алған.

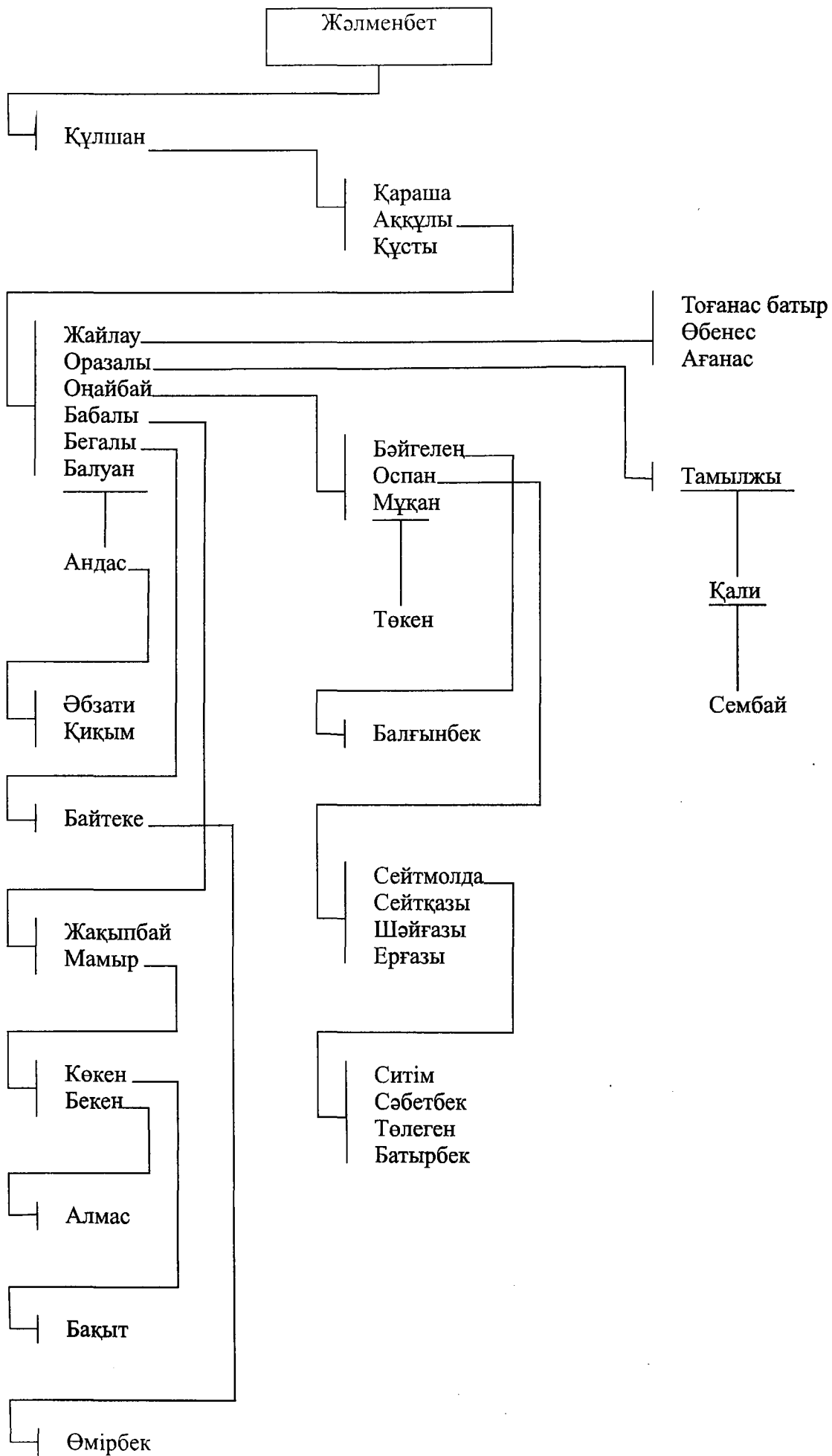

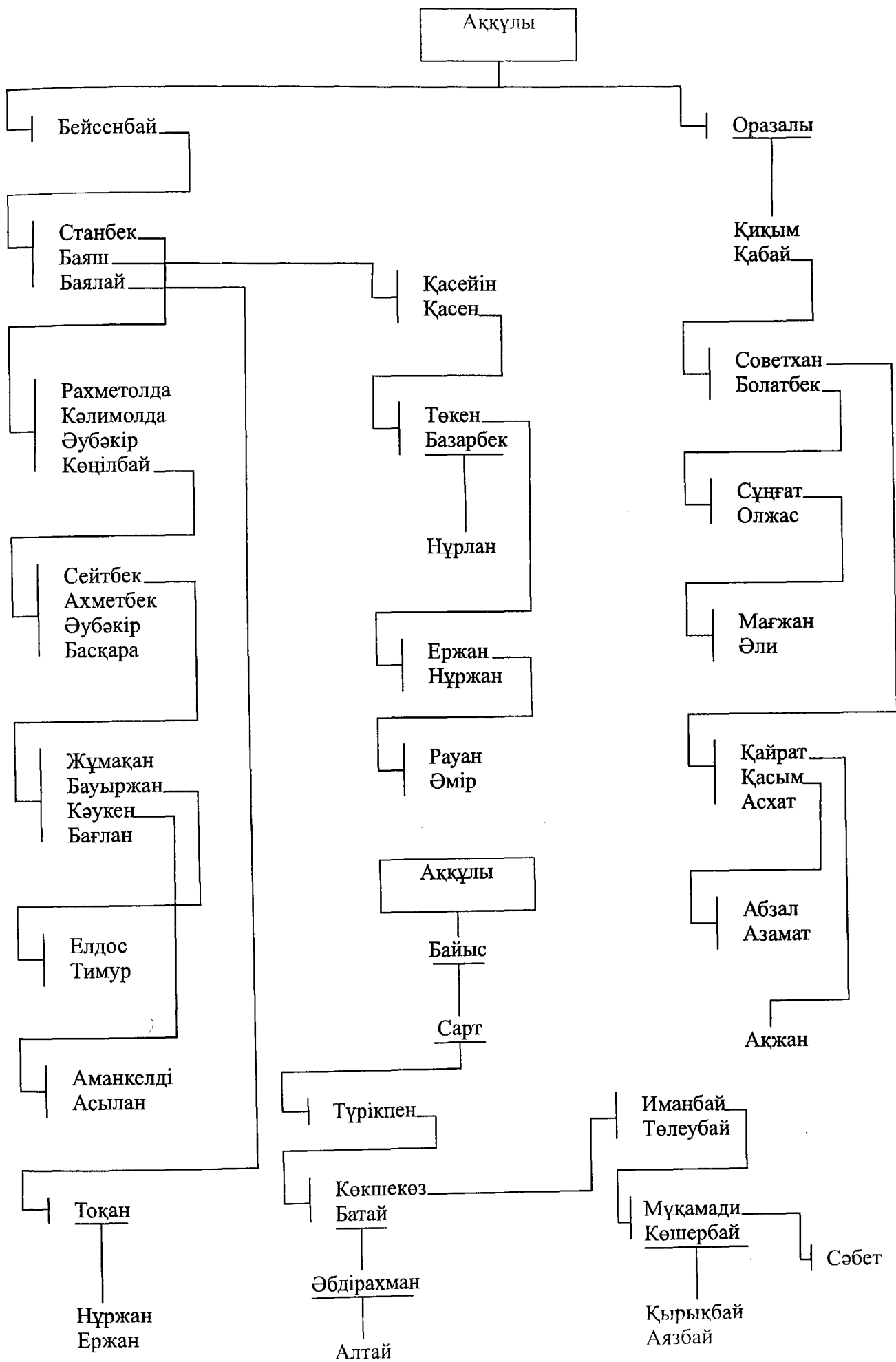

Қожанбет

АЙТ

Шағыр би

Сырынбет (Қанымбикеден)  
Атақозы би  
Қарақозы  
Мамыт

Аққозы (Мысқалдан)  
Жанқозы  
Құлықе  
Тініке

МЫСҚАЛ

Аққозы  
Жанқозы

Торыбай  
Рәсі  
Әбділдә  
Қызғыш

Қазыке  
Қазыбай  
Шегет  
Теркебай  
Опан  
Шолтан  
Мырзеке  
Орынбай

Құлықе  
Тініке

Қарымсақ  
Қожамберді  
Сары  
Лақа  
Тоқа

Тастемір  
Көктөбе  
Абылды

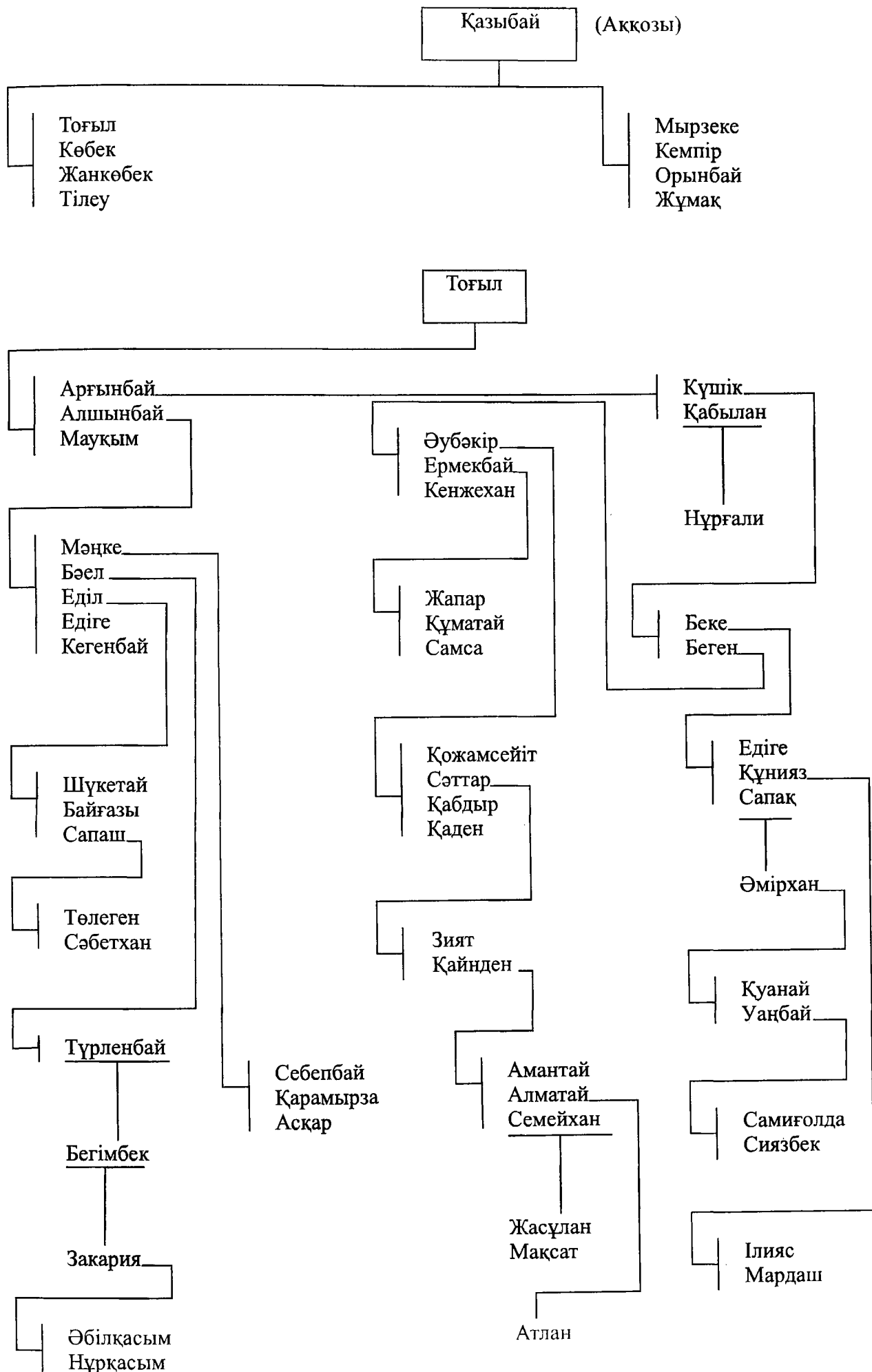

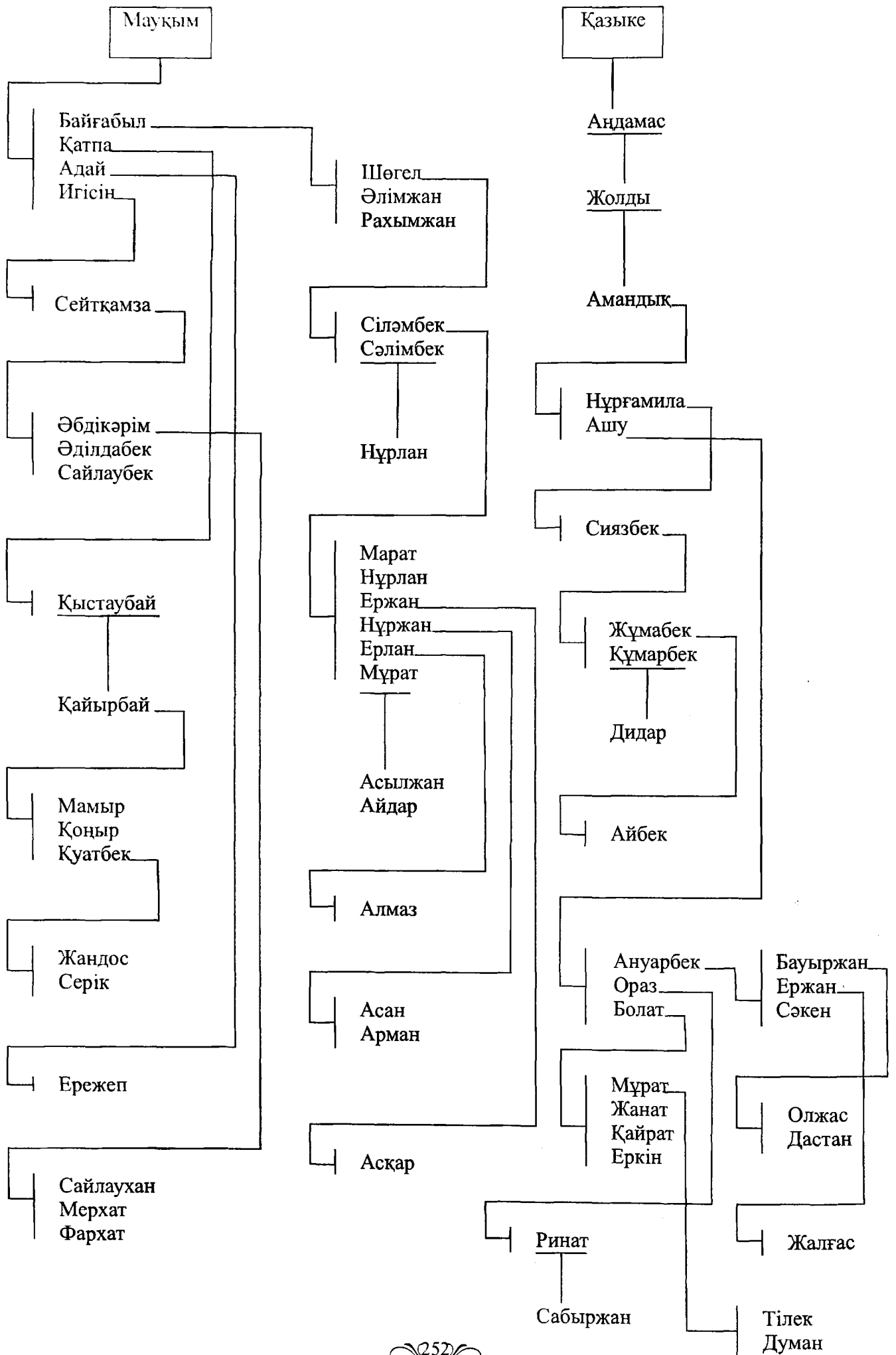



Қазыбай (Аққозы)

Қаспақ

Садықан

Құлмырза

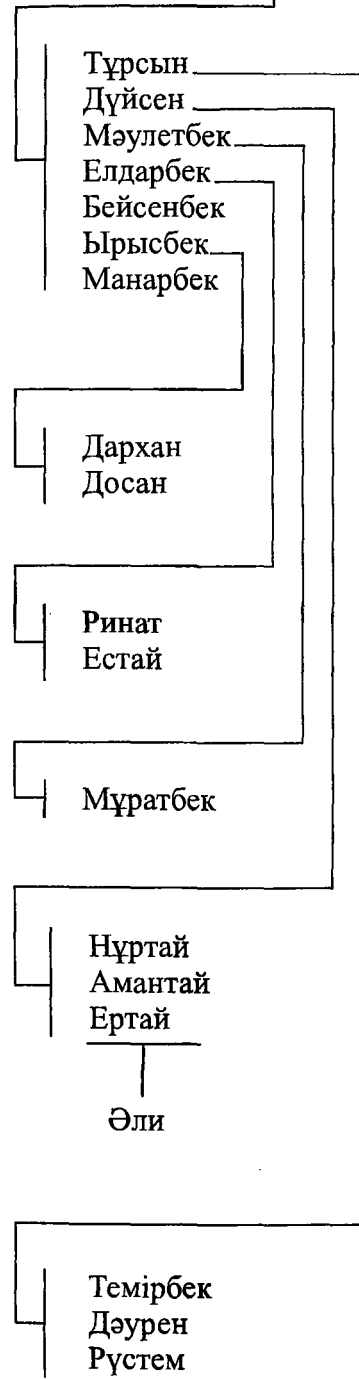

Қожанбет ішінде кірме ағайын

Абақ керей

(12 рулы ел)

Меркіт  
Шұбарайғыр  
Жастабан  
Жәдік

Жәнтекей  
Шимойын  
Ителі  
Шеруші

Қарақас  
Молқы  
Черкеш  
Көнсадақ

Жастабан

Тәңірберген

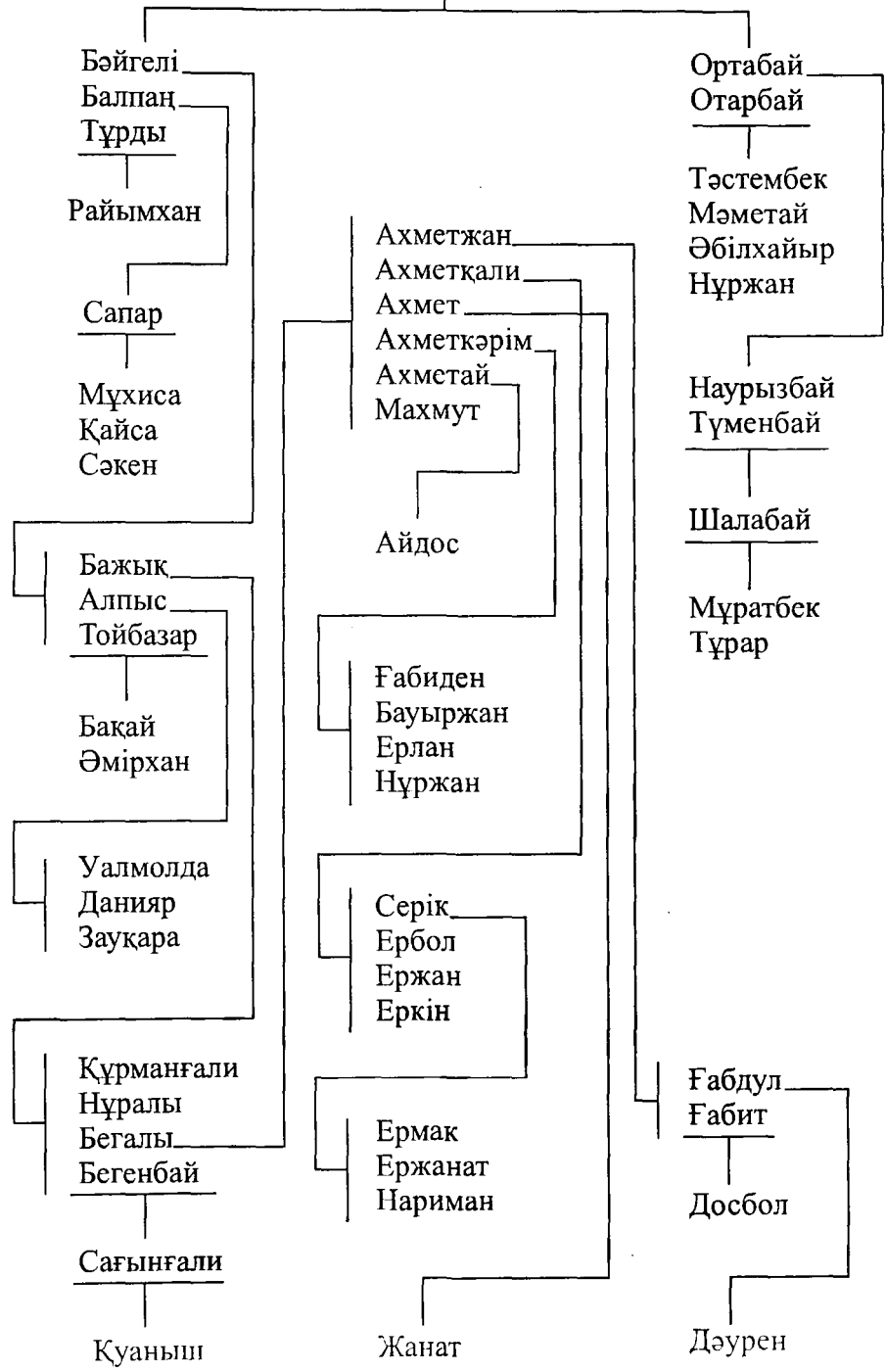

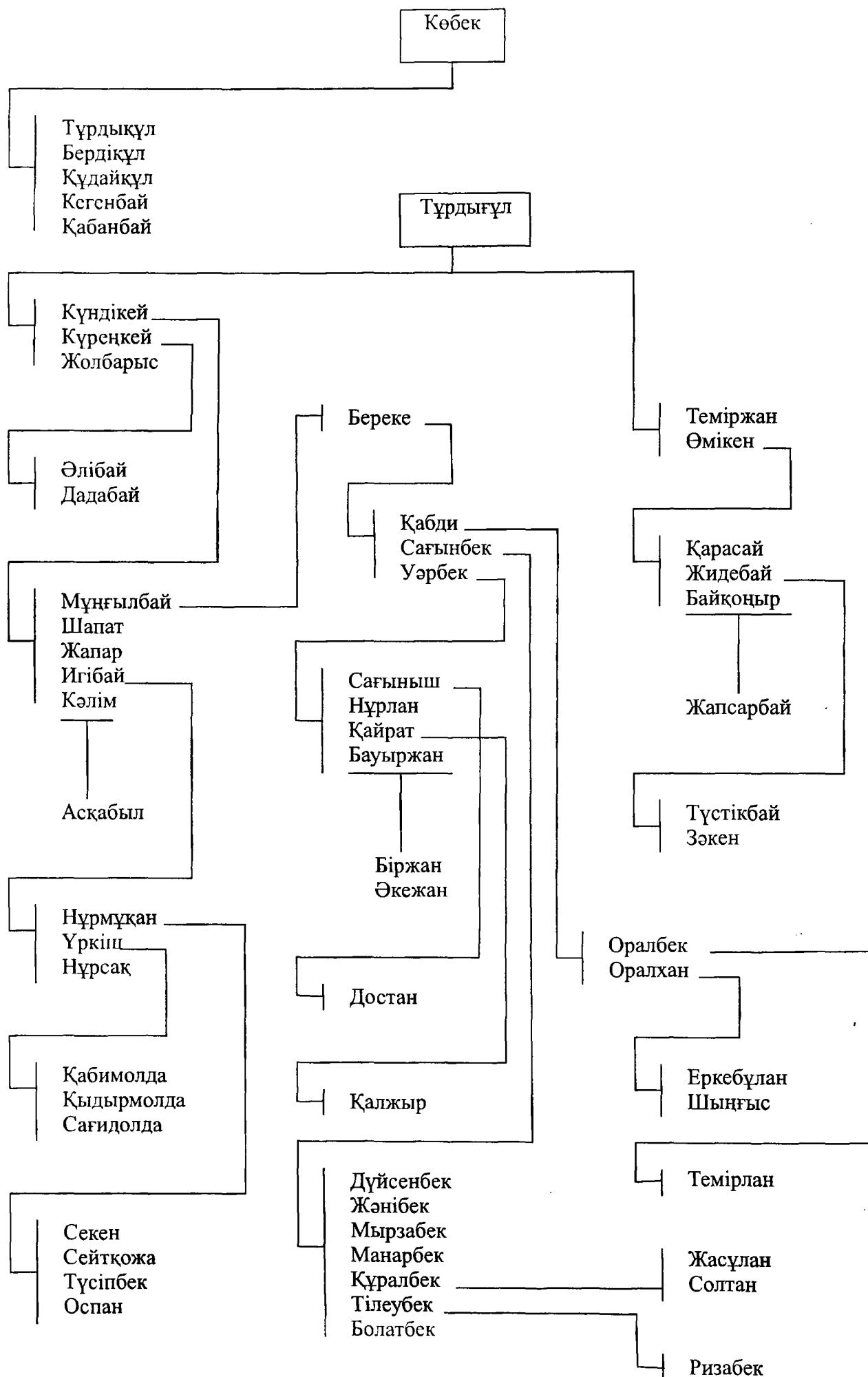

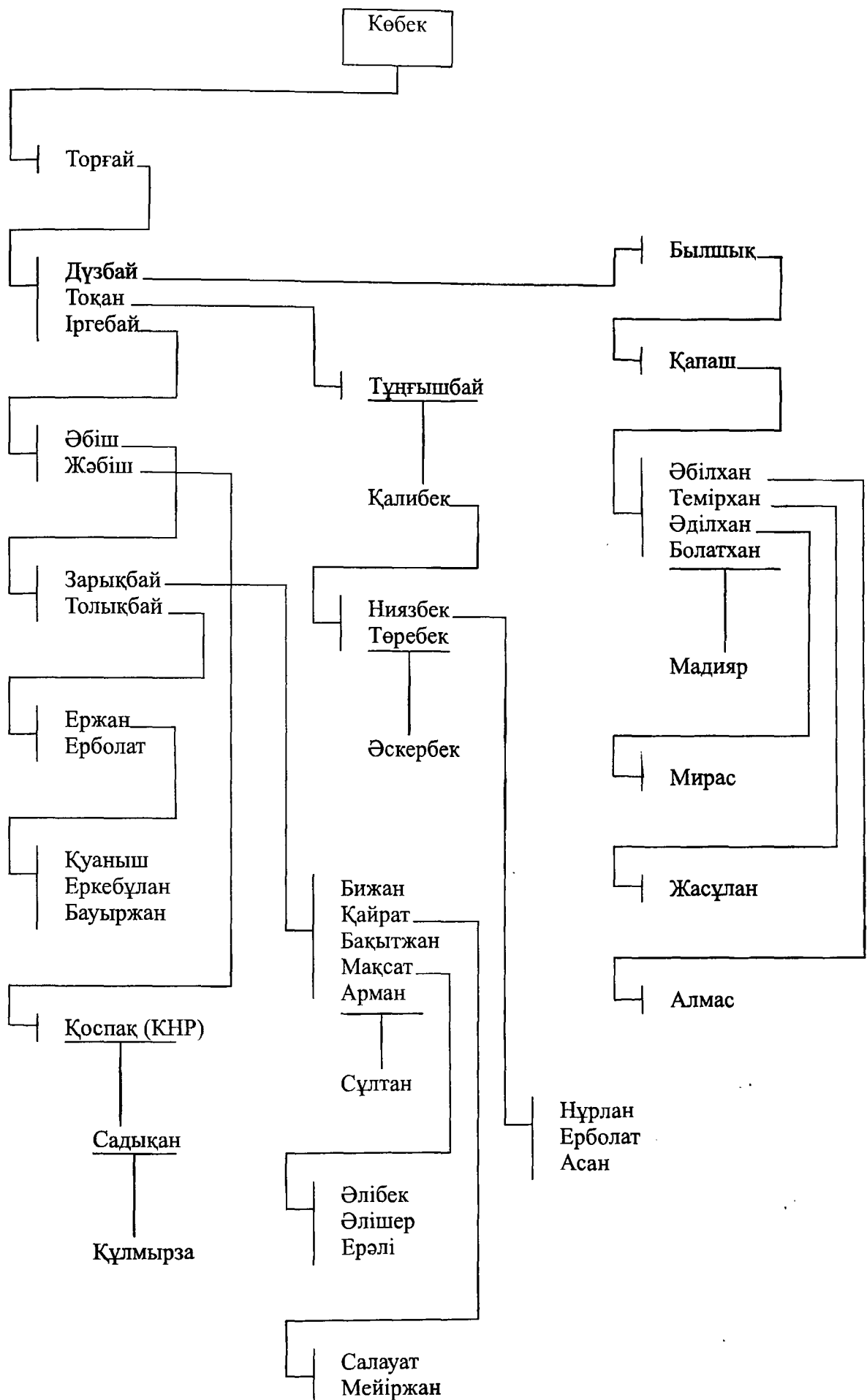

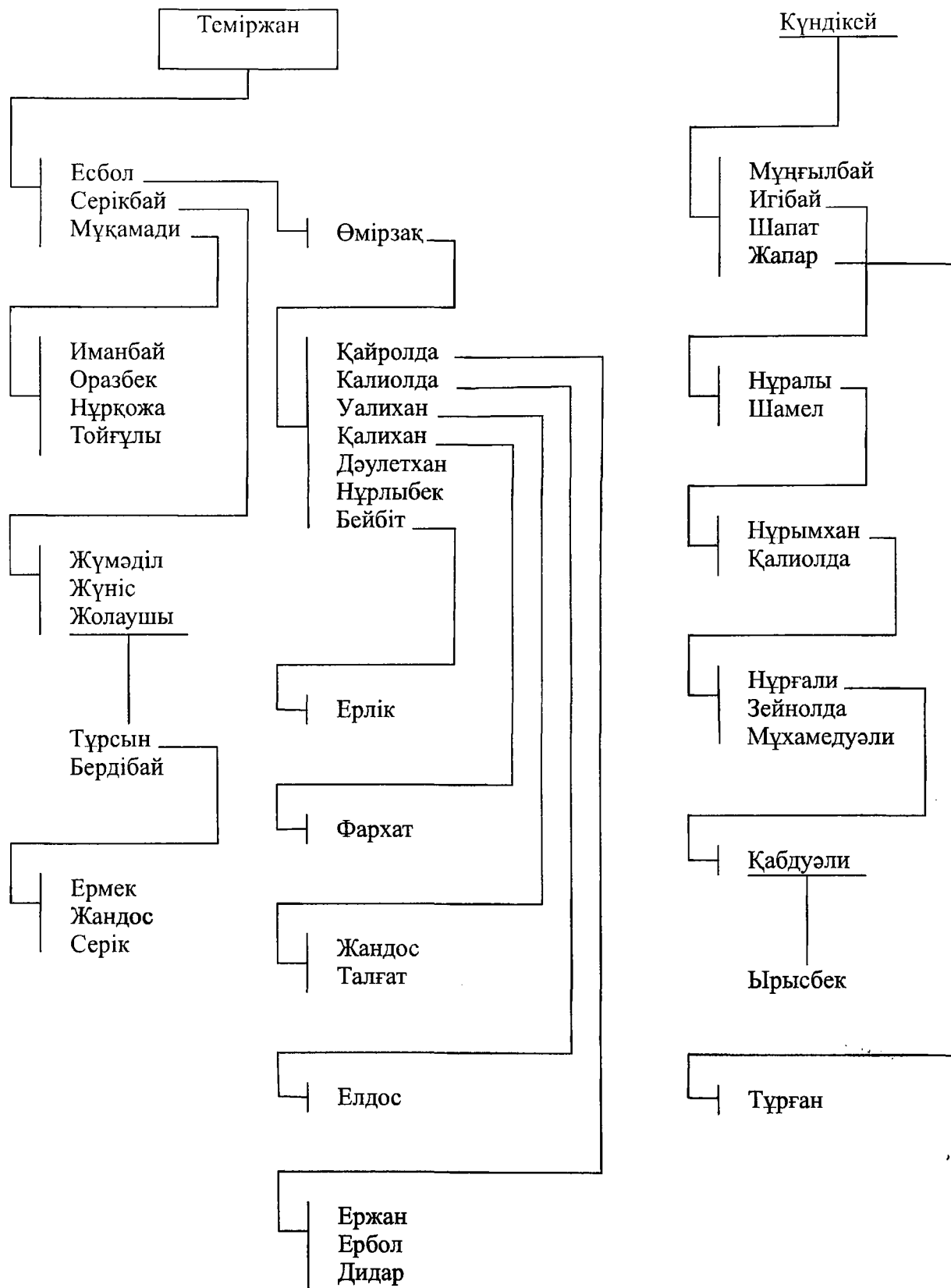

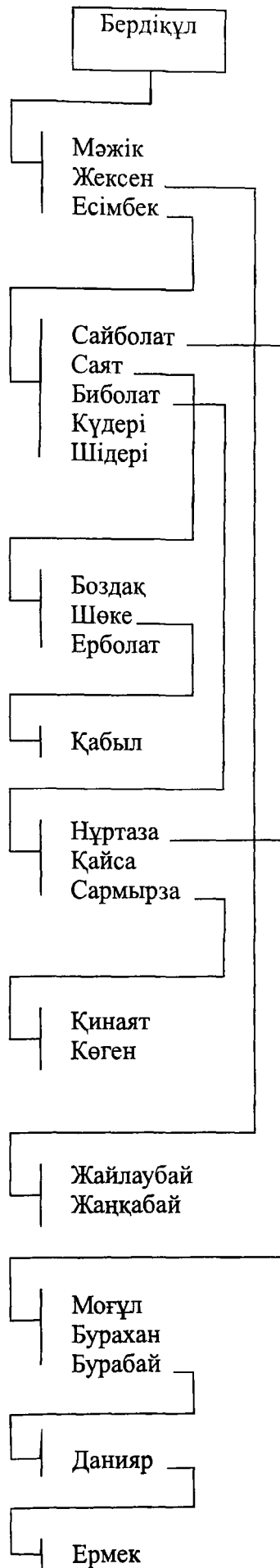

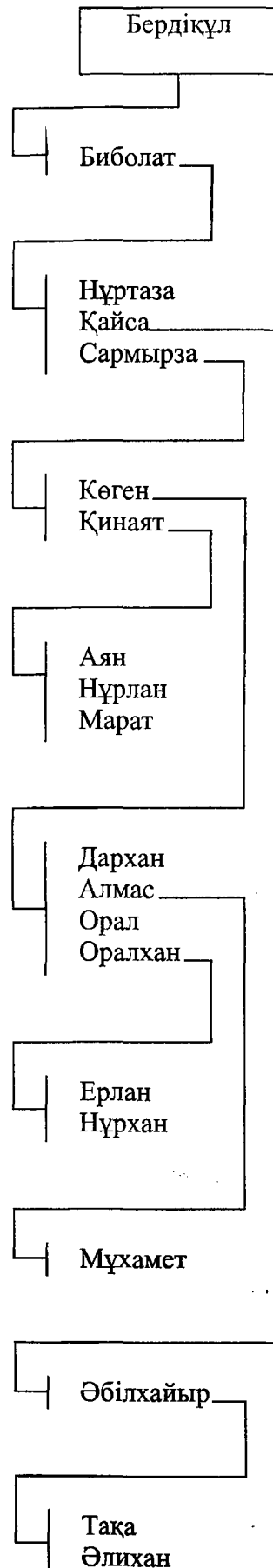
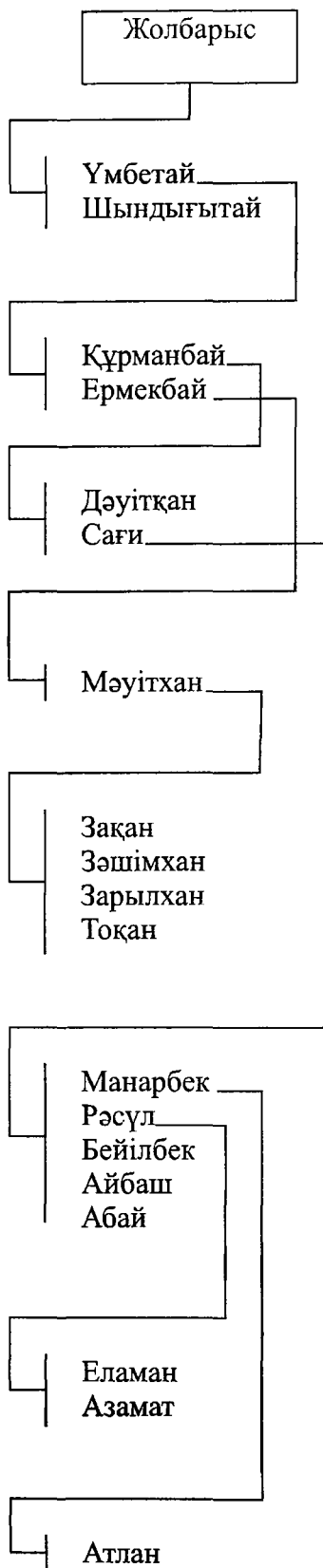

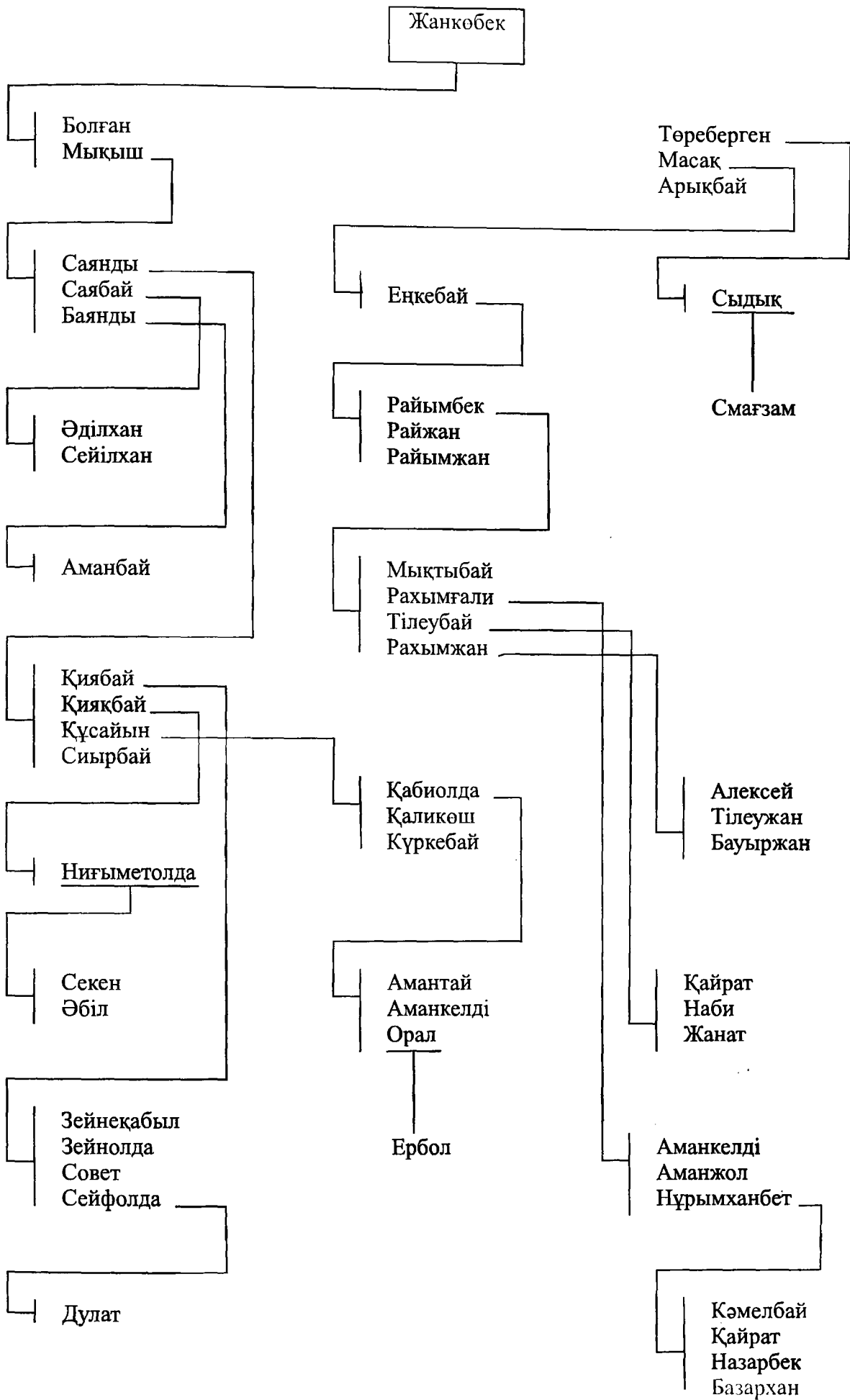

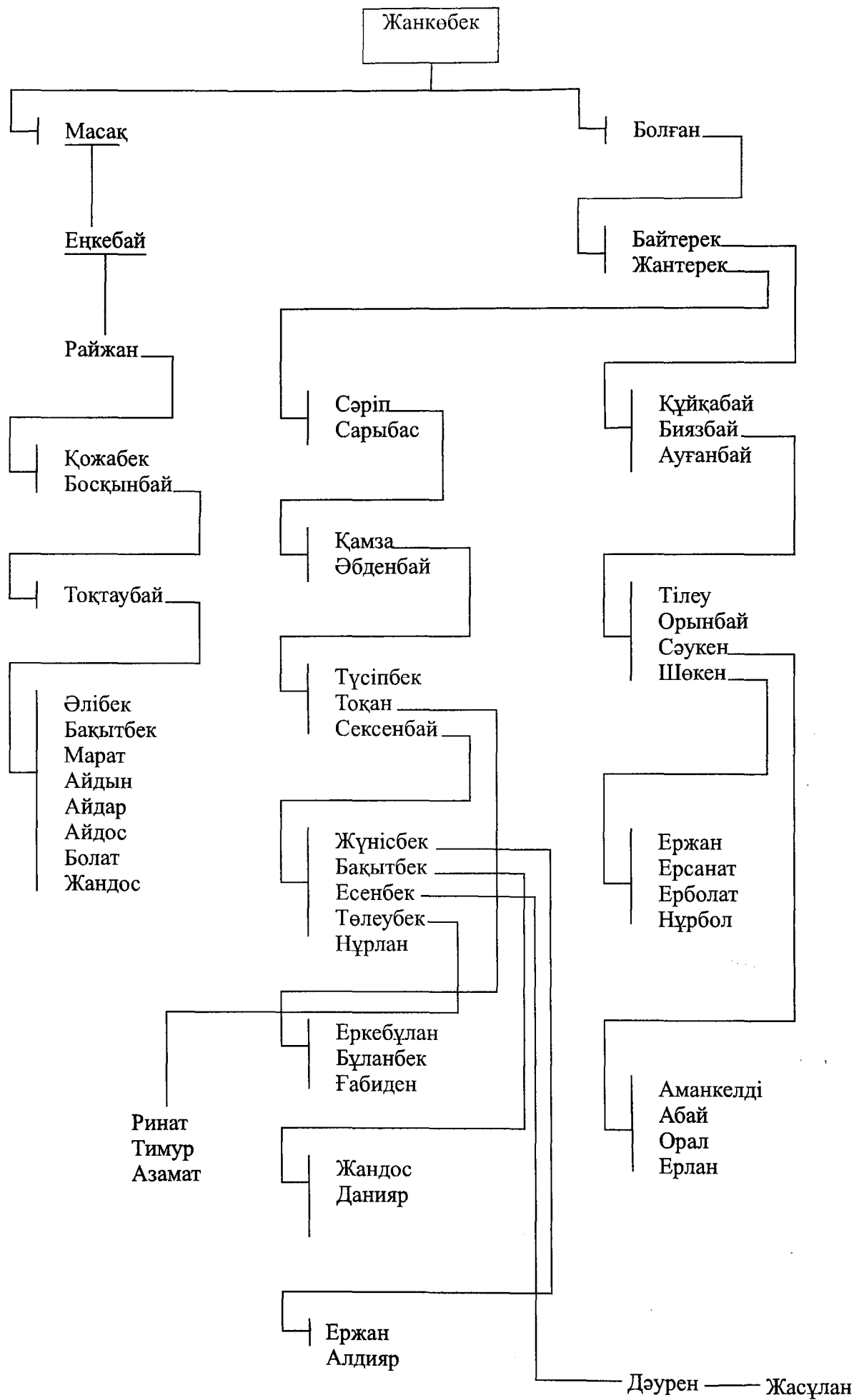



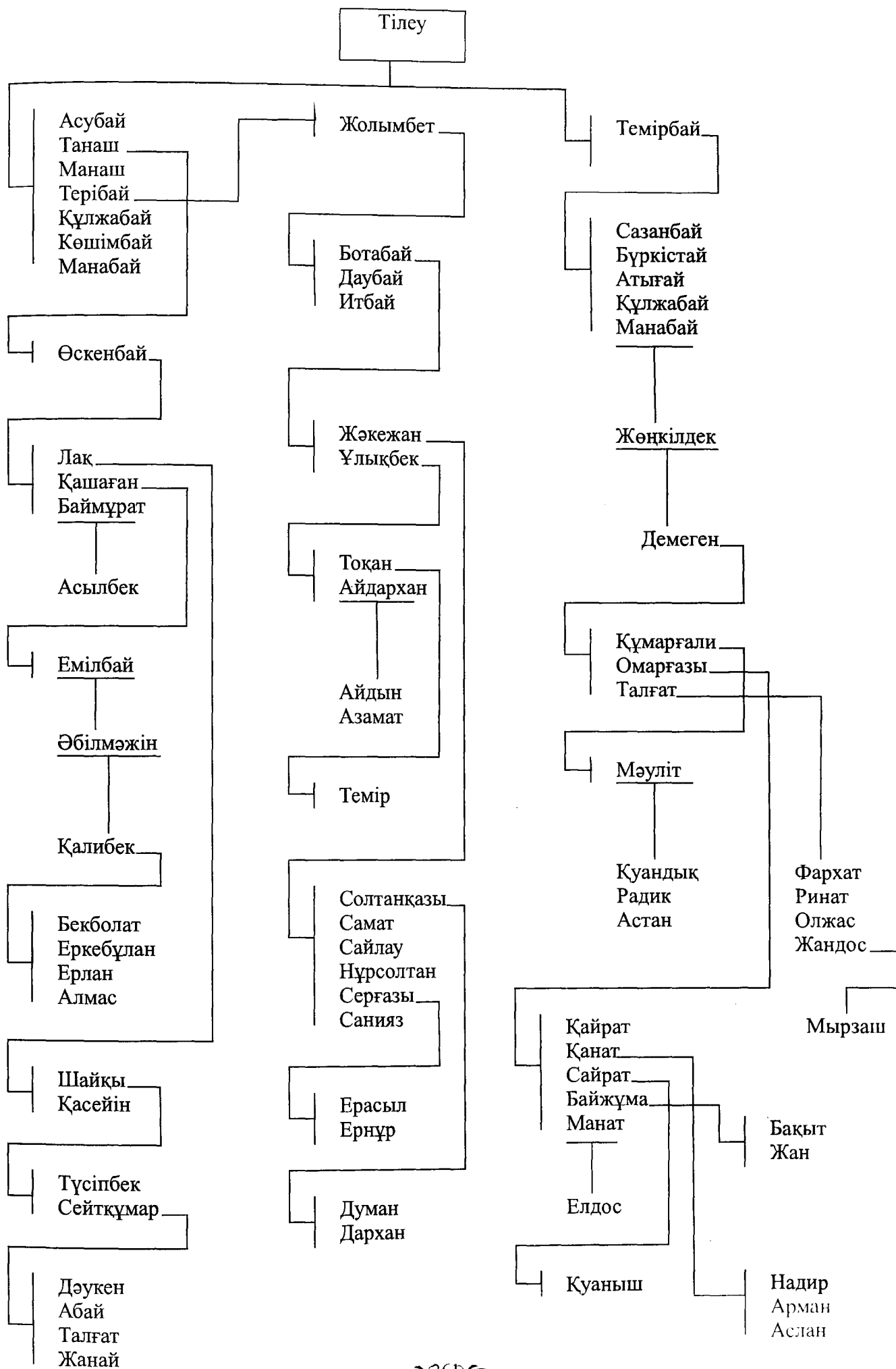

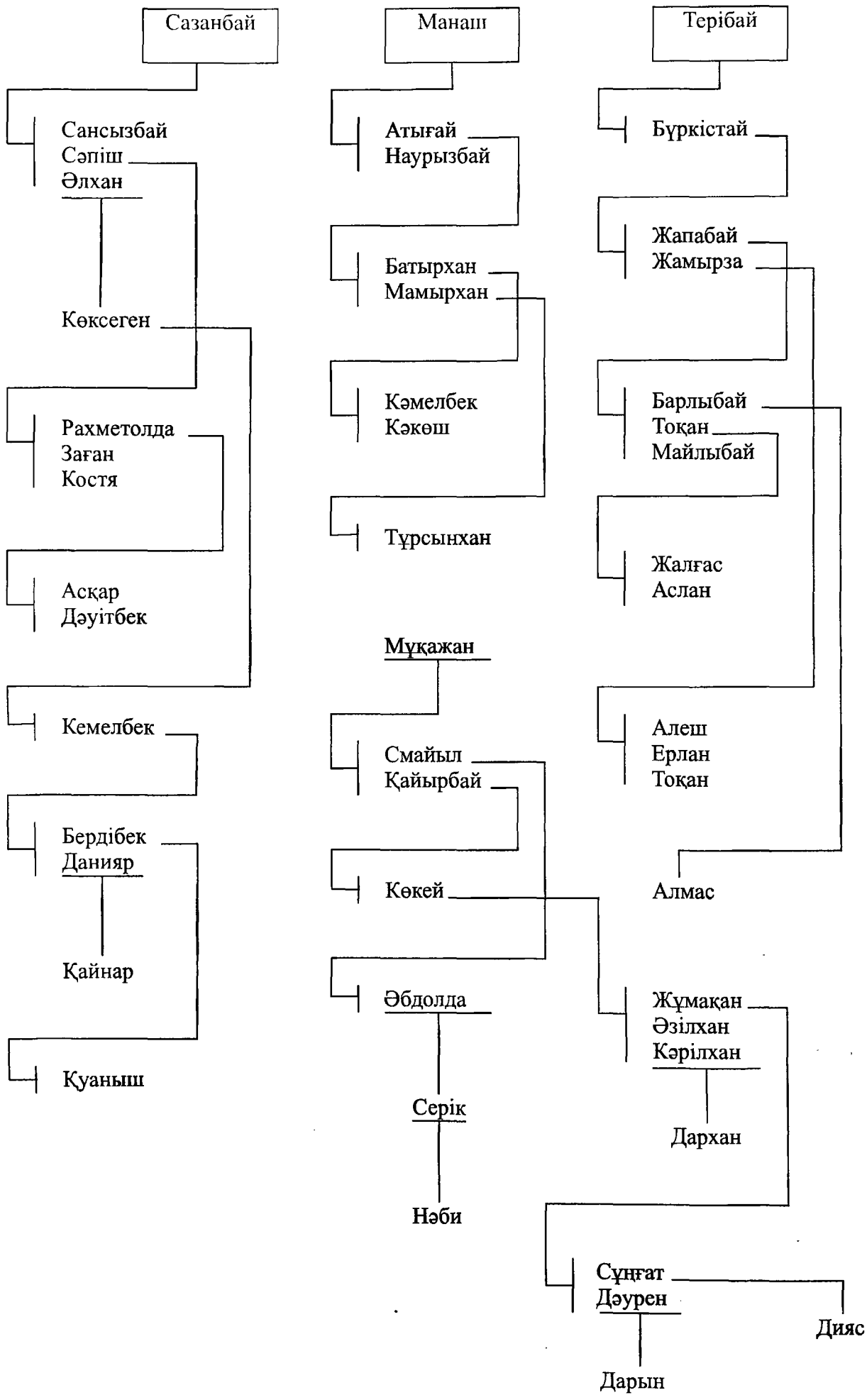

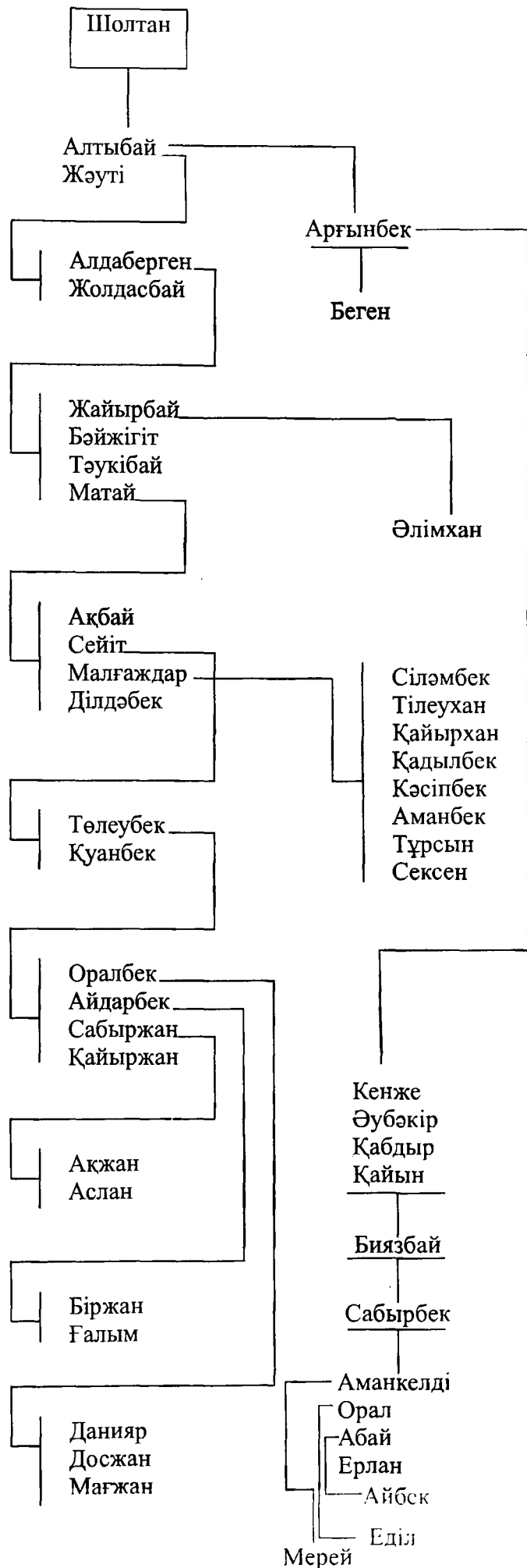
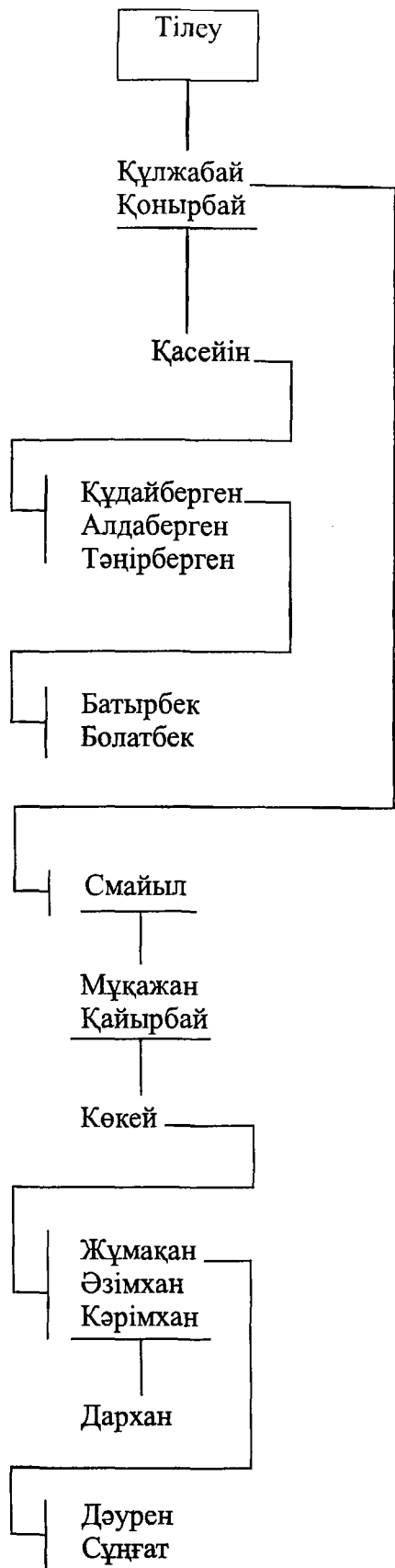

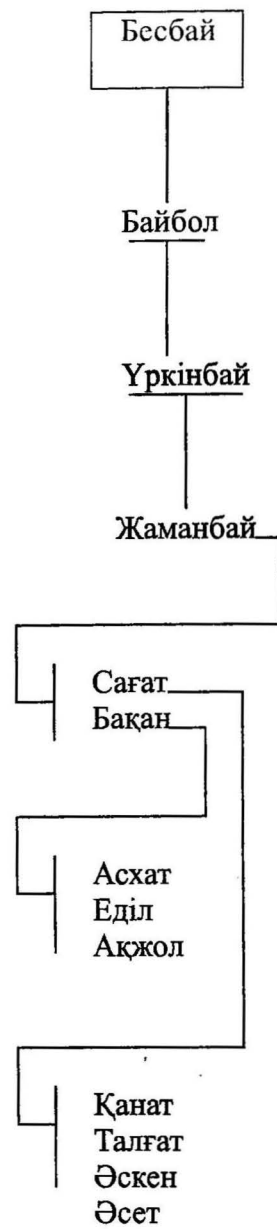

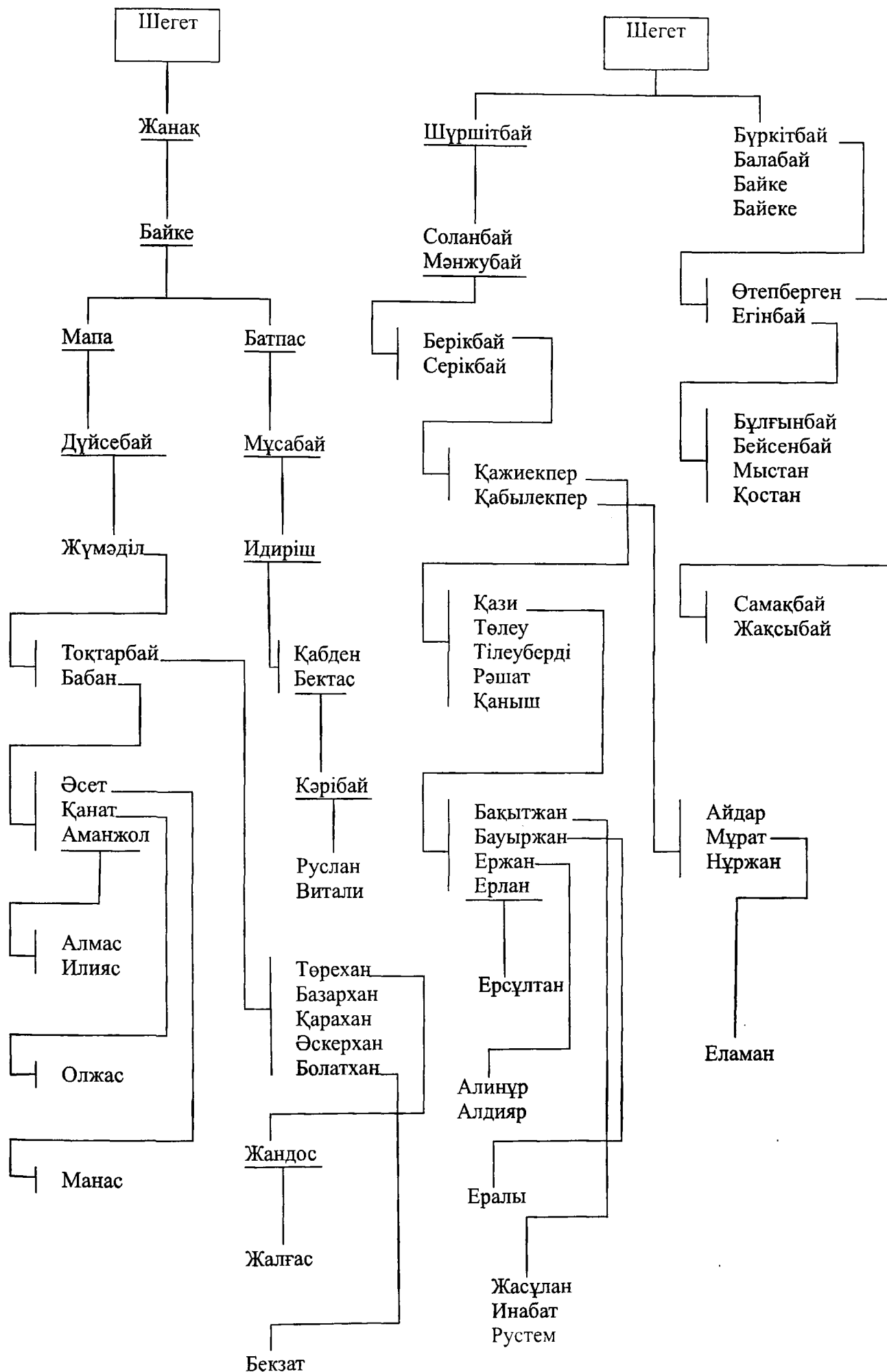

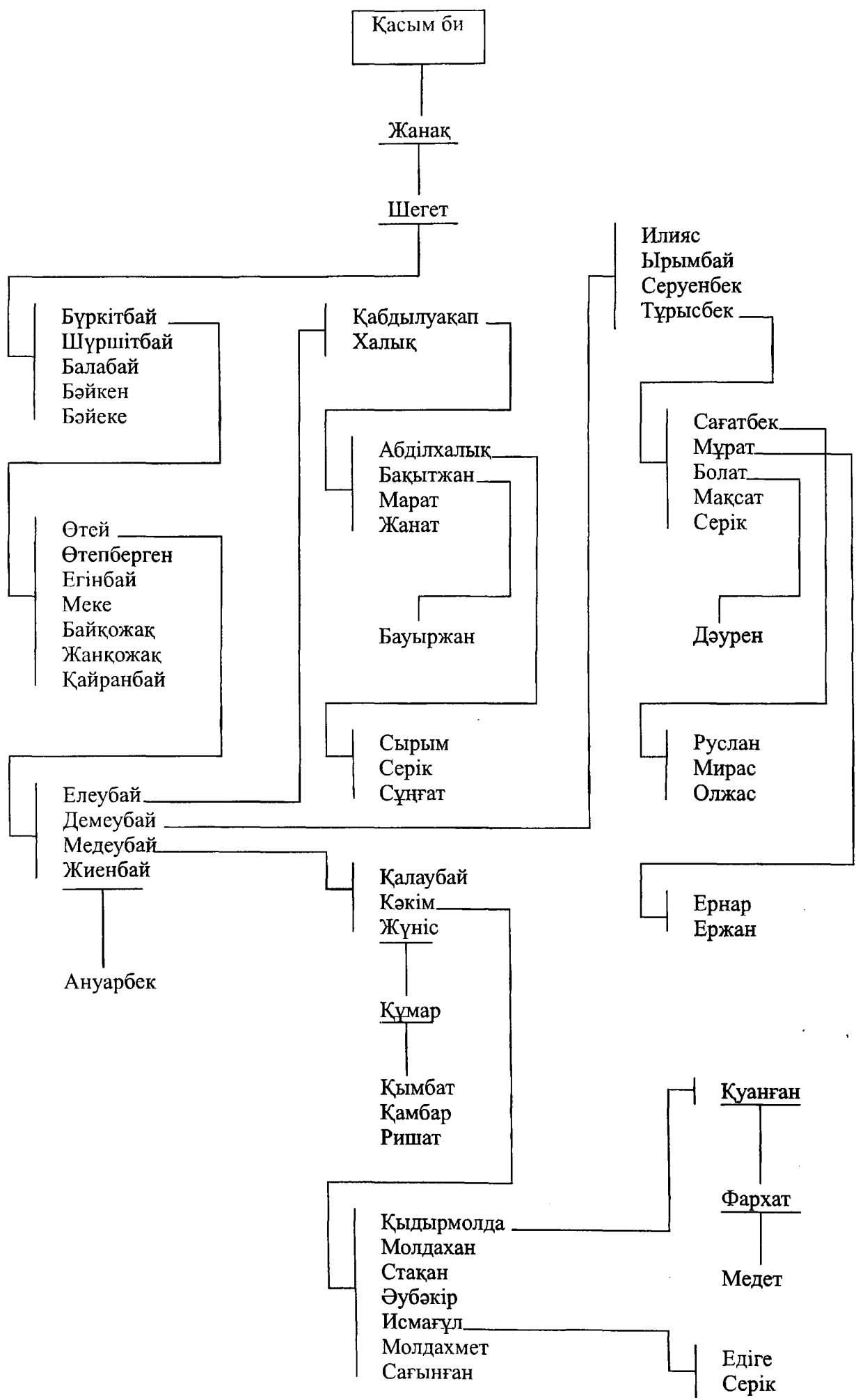

ЖАНҚОЗЫ

Толыбай  
Әбділдә  
Рәсі (Ырыс)

Қызғыш  
Ескелді

Толыбай

Байпақ

Иса

Үркін

Шыныбай

Аққойшы

Иса  
Қатшы  
Дәулет би  
Әтей

Әбілхан  
Әкейхан  
Әбдөшке  
Шалахан

Серікбай  
Орынбай  
Оралхан

Зәңгерхан  
Уәзірхан  
Шәрімхан  
Нарбота  
Бекен  
Болат  
Айдын

Шыныбай  
Тыныбай

Мұрат

Базархан  
Бауыржан  
Бақытжан  
Құмаржан  
Ержан

Мансұр  
Мейіржан

Әденбек  
Заманбек  
Базарбек  
Қабаш

Қалдыр  
Қабитхан  
Қабылбек  
Құмар

Әлімхан  
Әлібек  
Жәнібек  
Бақытбек  
Құмырбек  
Аян

Азамат  
Талғат  
Нұрлан

Темірбек  
Асқар

Дәлелхан  
Қамбар  
Қайдар  
Дидар

Алмас  
Жалғас

Қалижан  
Мейіржан

Әділбек  
Ақылбек  
Амантай

Жекебай

Нұрлан

Түсіпбай  
Сибатай  
Ысқақ

Жұмабек  
Ермек  
Мадияр

Тағынбек  
Әлөк  
Темірбек  
Жанат  
Әбулен  
Аманкелді

Қуан  
Рауан

Мұқабек

Марат  
Болат  
Ернар  
Ерлан

Бейбарыс

Түсіпхан

Ерлан

Әбділдә

Рәсі

(Ырыс)

Жауынбай  
Қырқымбай  
Жітікбай  
Бұғыбай  
Масақ

Үкібай  
Түкібай  
Әкімбай  
Ақшолақ  
Ақтай

Жанырақ  
Тәнікен  
Сәркен  
Текебай  
Қозыбай

Қарағай

Мұрат

Дадан  
Тұран  
Байіс  
Бейіс

Оспан  
Дондай

Файзрахман  
Әбдіғали

Құрманбай  
Елеусіз

Қайрат  
Қайролда  
Зайнолда

Мұқаметшәріп  
Мұқаметжан

Бейбіт

Файзолда  
Қизатолда  
Ниғметолда

Жанболат  
Мадияр  
Медет  
Назар

Нұрлан  
Ерлан  
Ерболат  
Дулат  
Жұмат

Серік  
Нұролда  
Нәбиолда

Расұл

Берік

Дамир

Әлишер

Данияр

Қуаныш



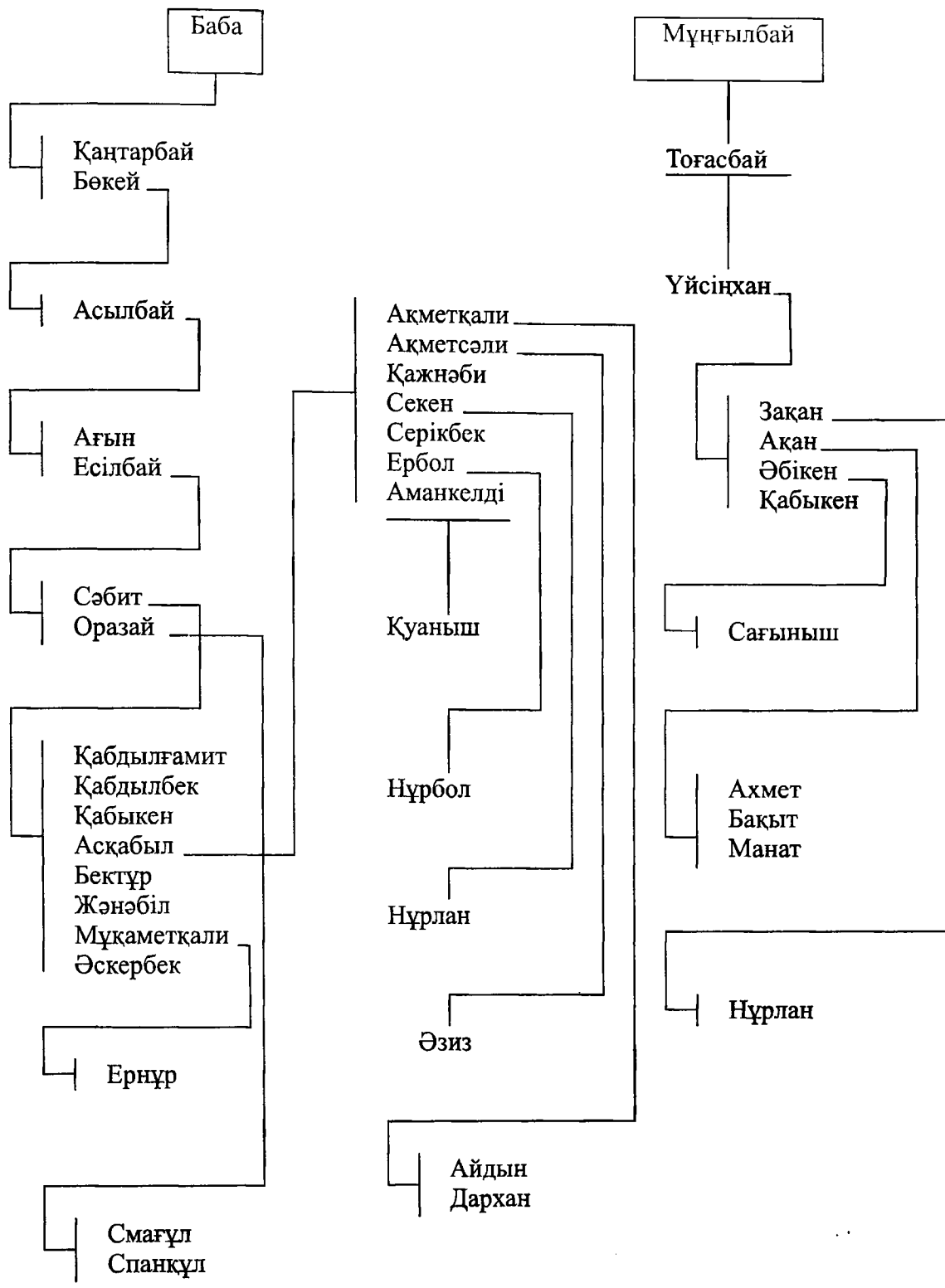

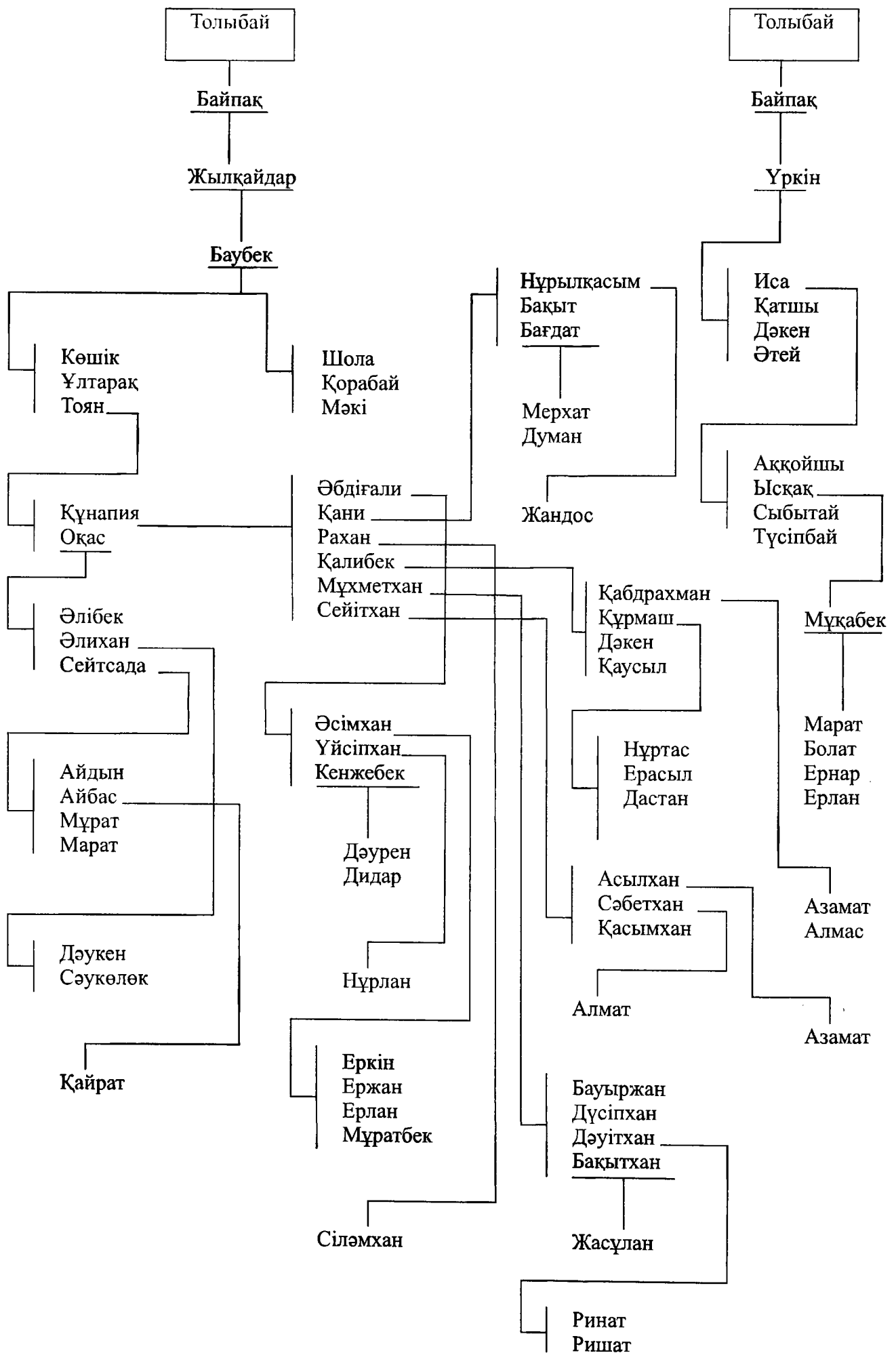

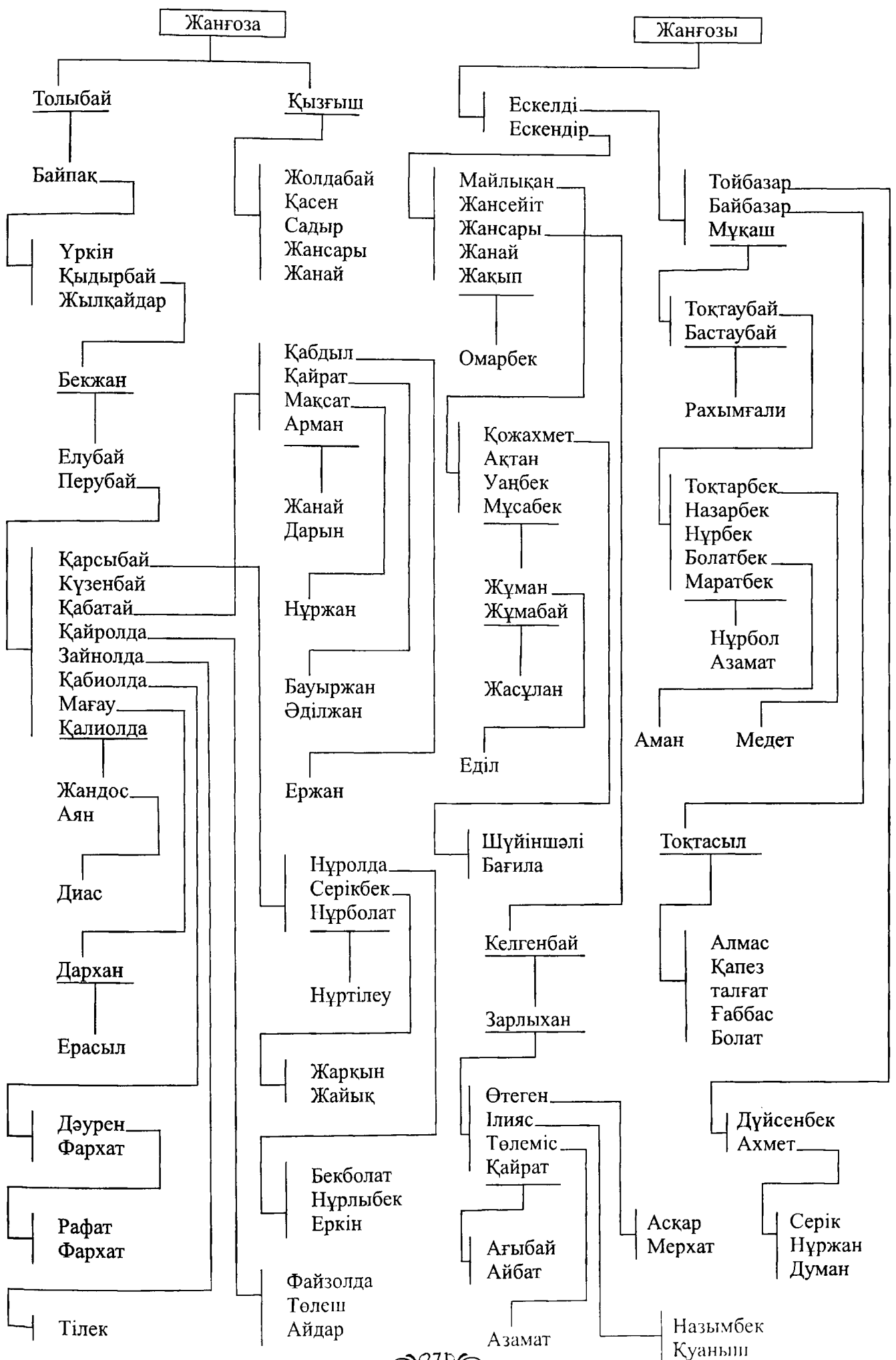

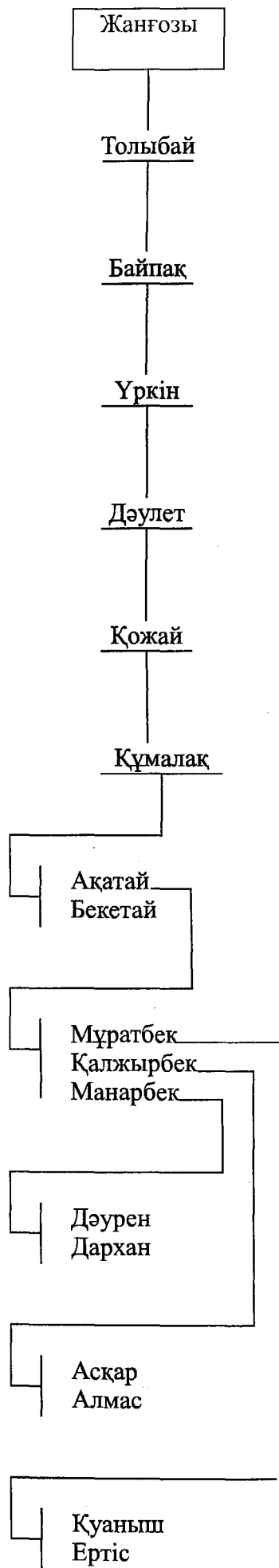
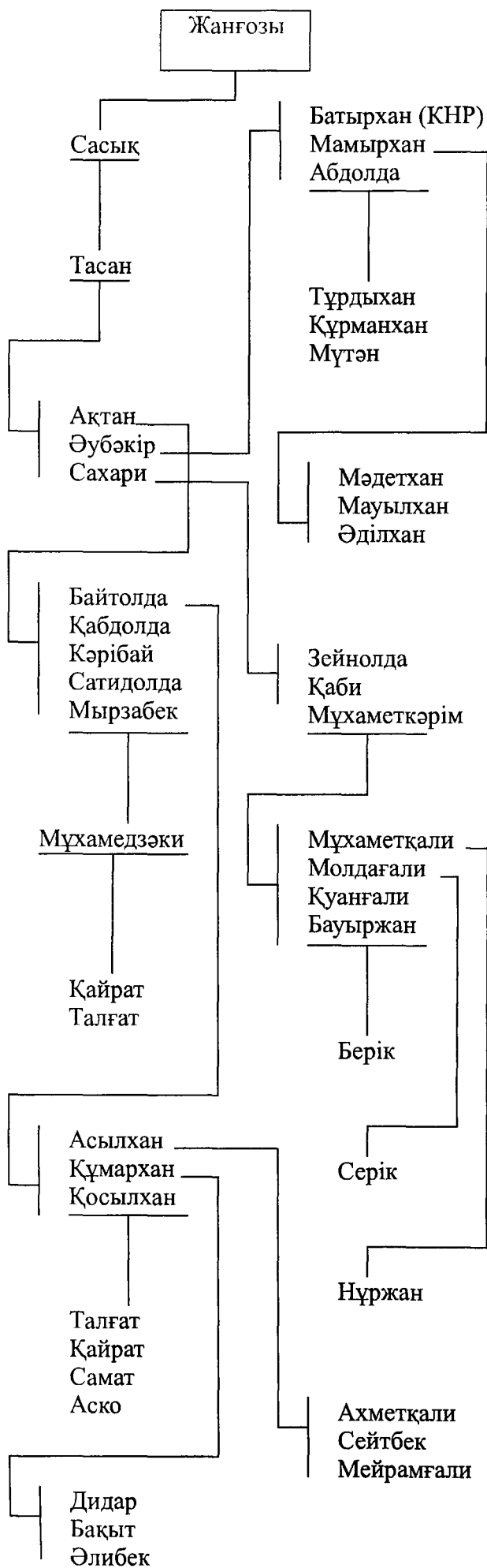

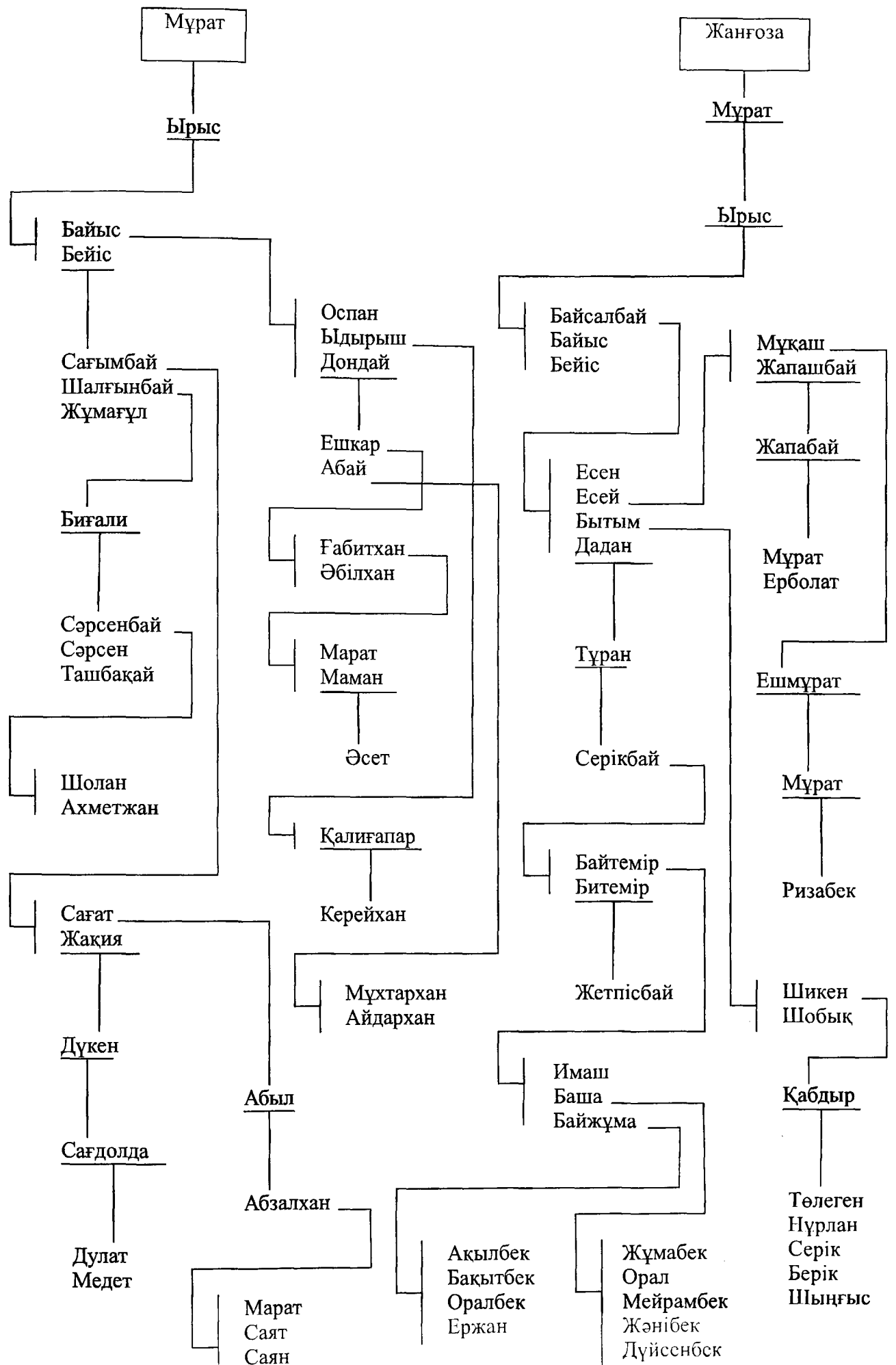

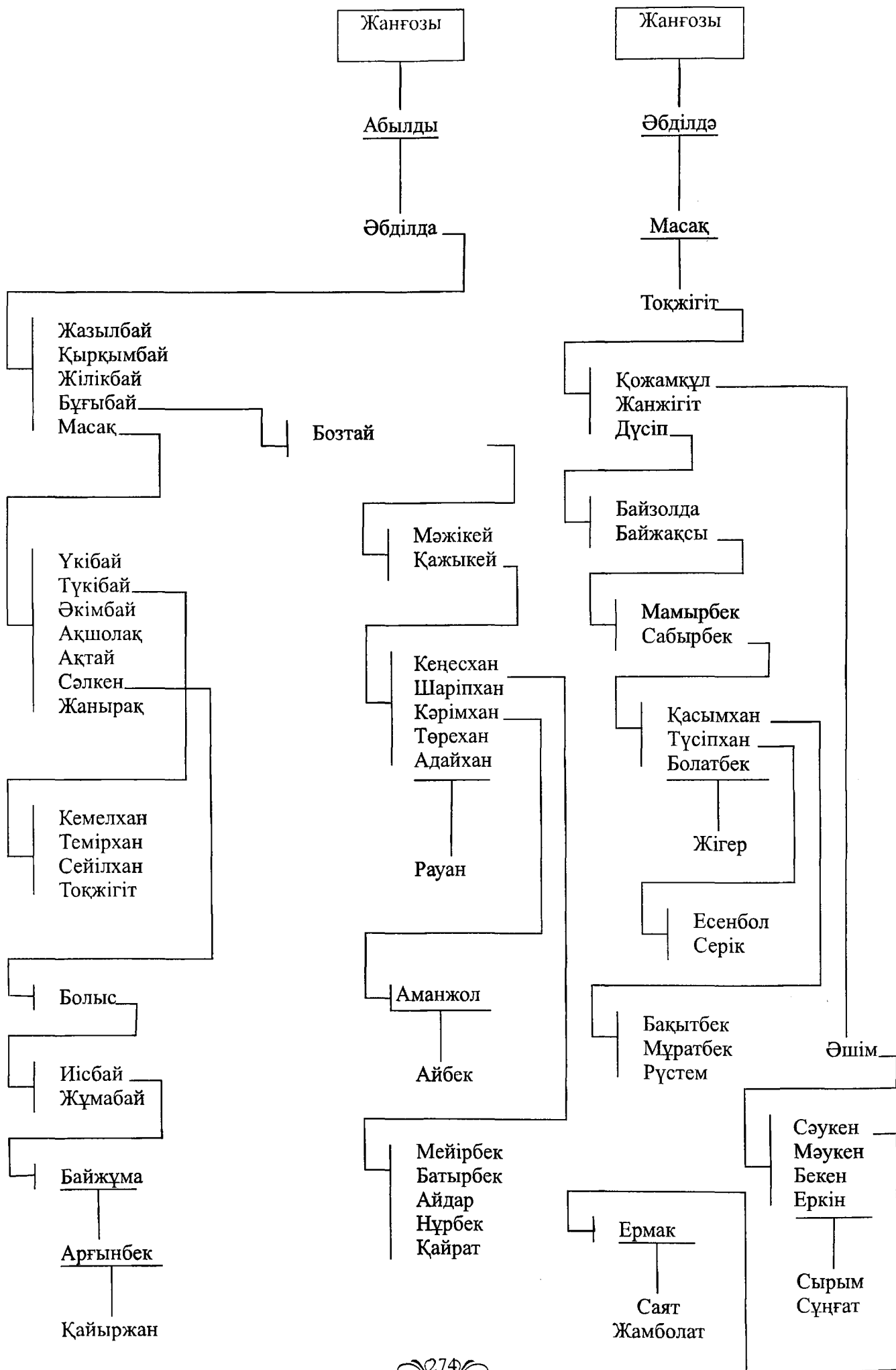

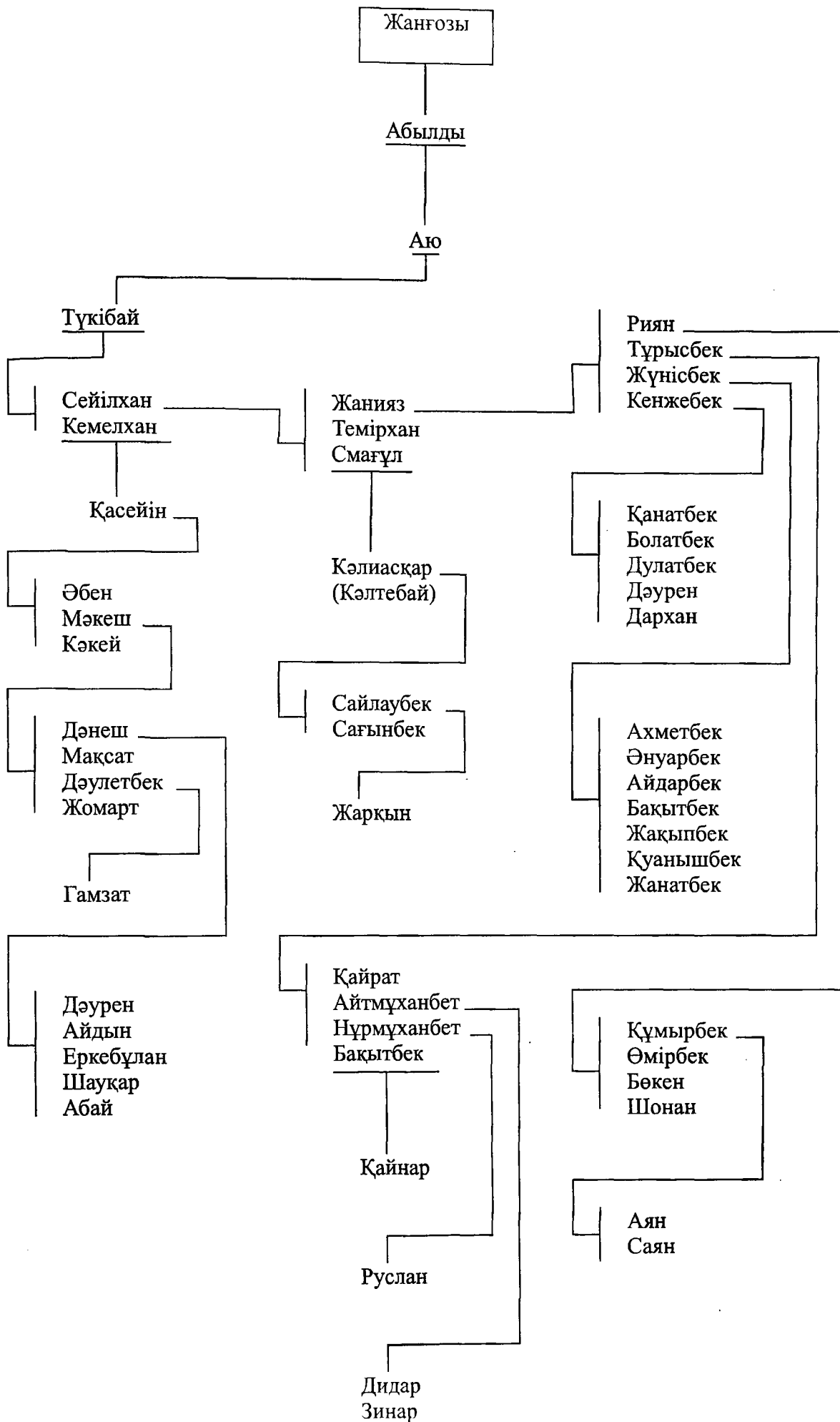

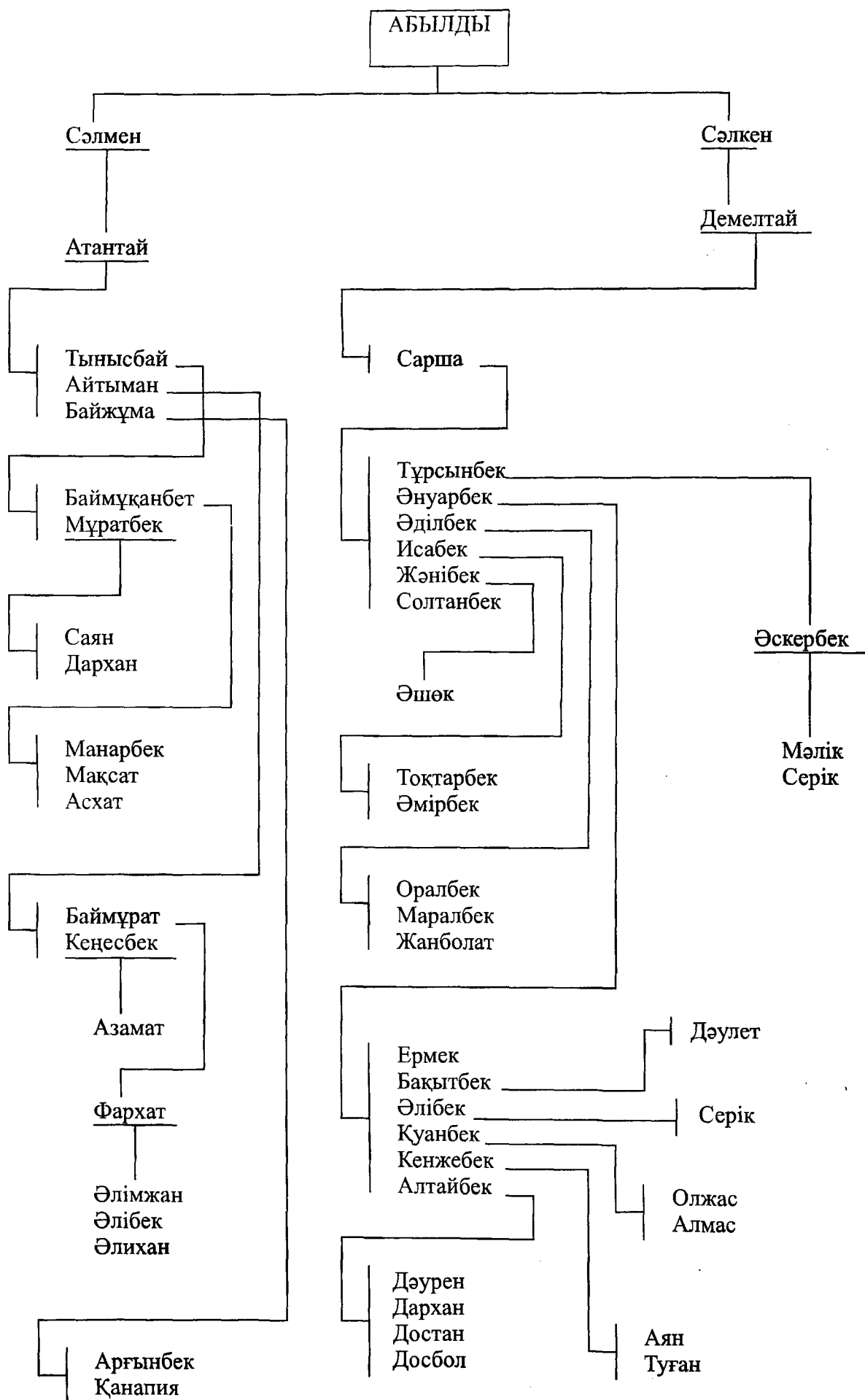



ТІНІКЕ

Тініке

(Шағыр-Мысқал)

Қожамберді  
Қарымсақ  
Сары

Тоқа  
Лақа  
Құдайберген

Сары

I-ші әйелінен

II-ші әйелінен

Көккөз  
Базар  
Қоңыратбай  
Сәметай

Меде  
Қаржаубай  
Салпы  
Қоңырбай  
Қуандық

Сары

(Тінікенің 3-баласы)

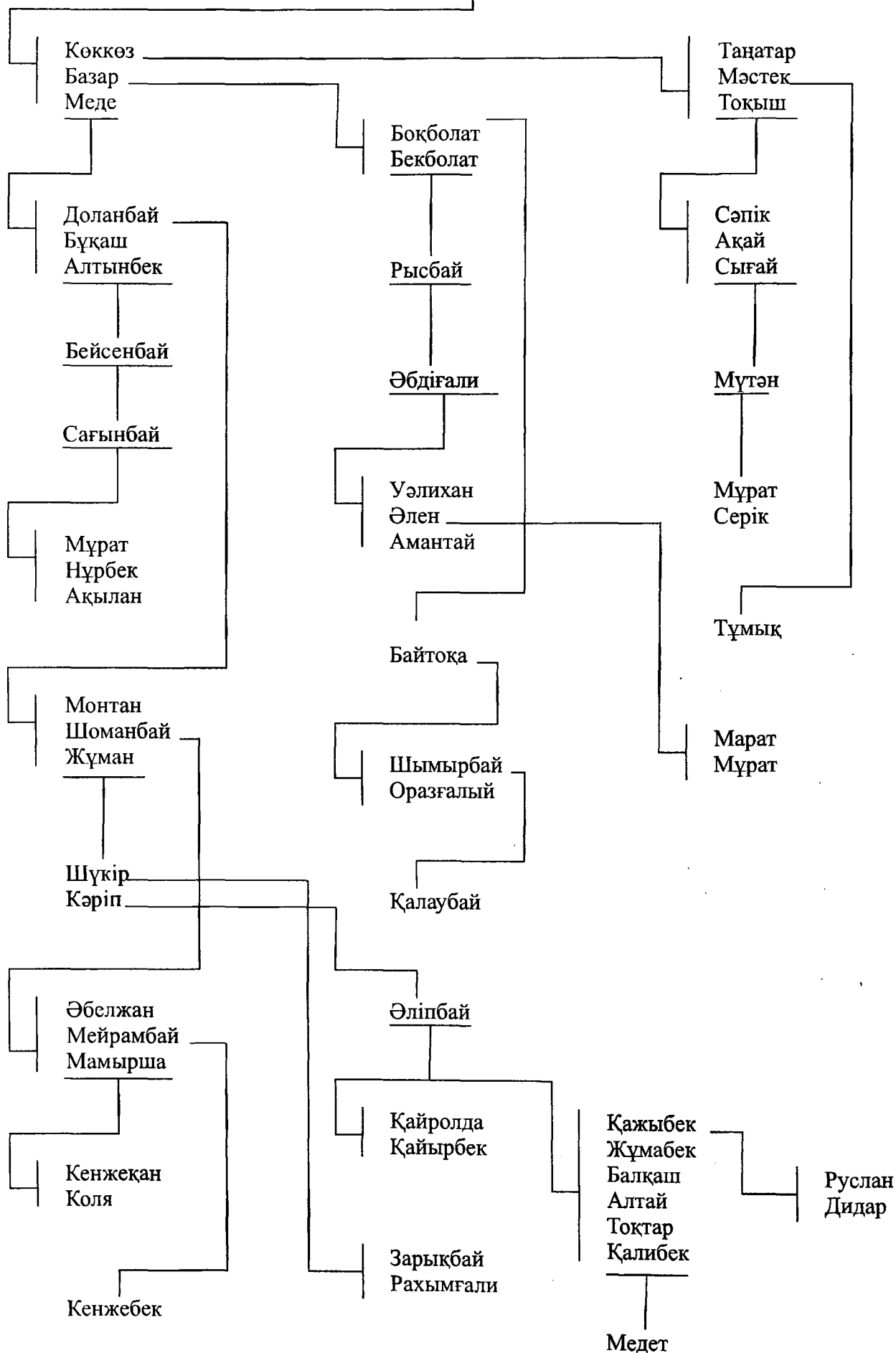

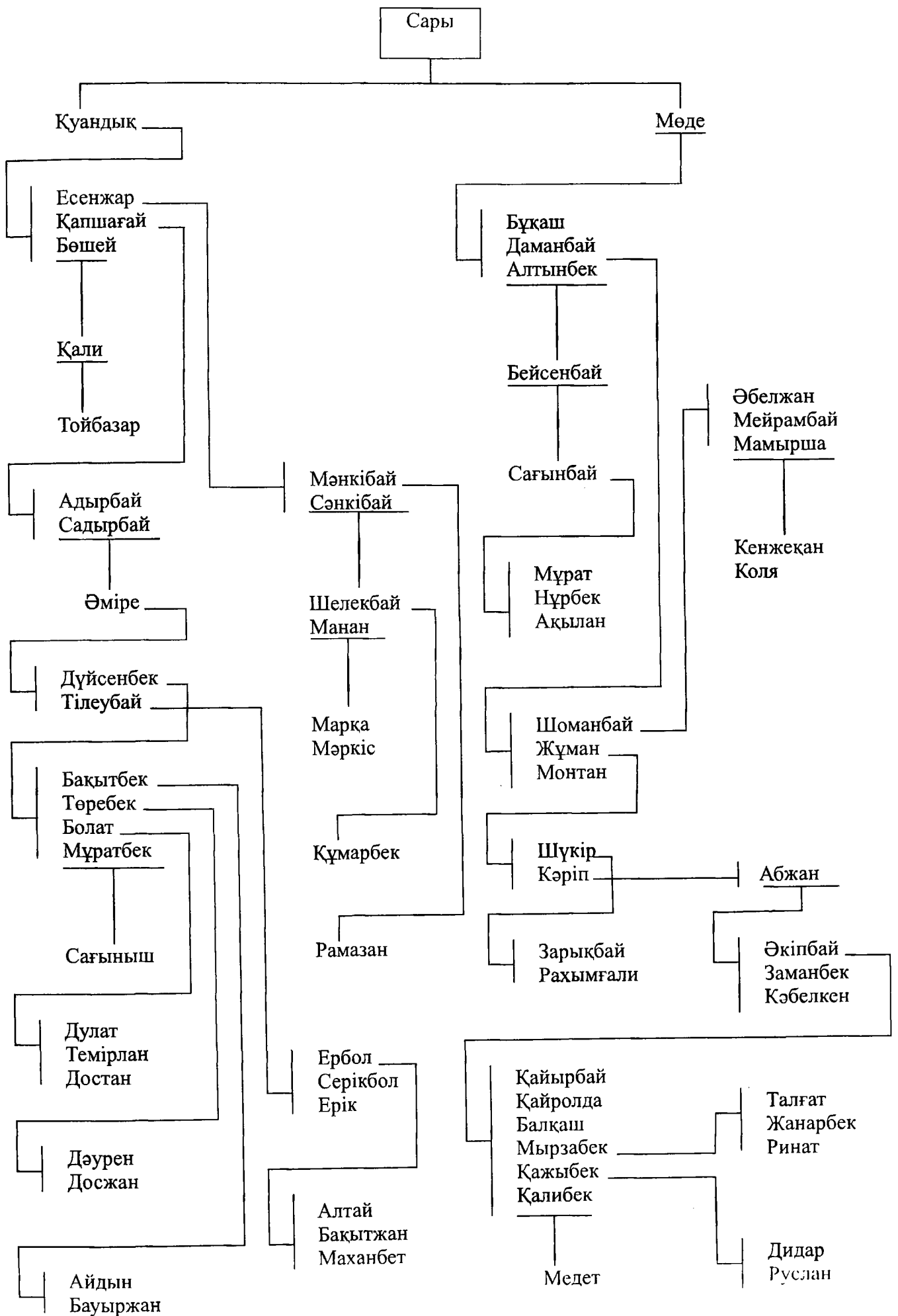

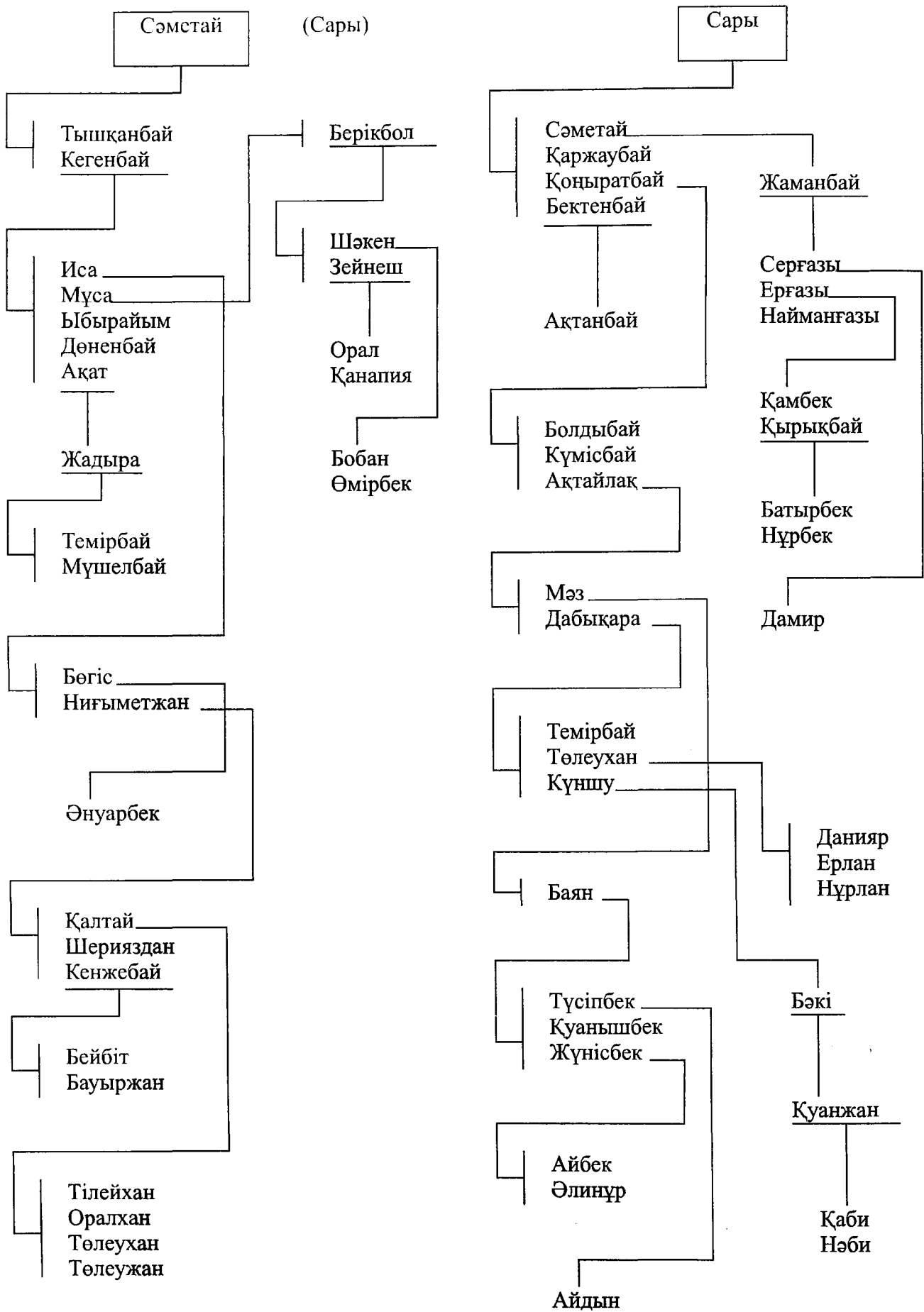

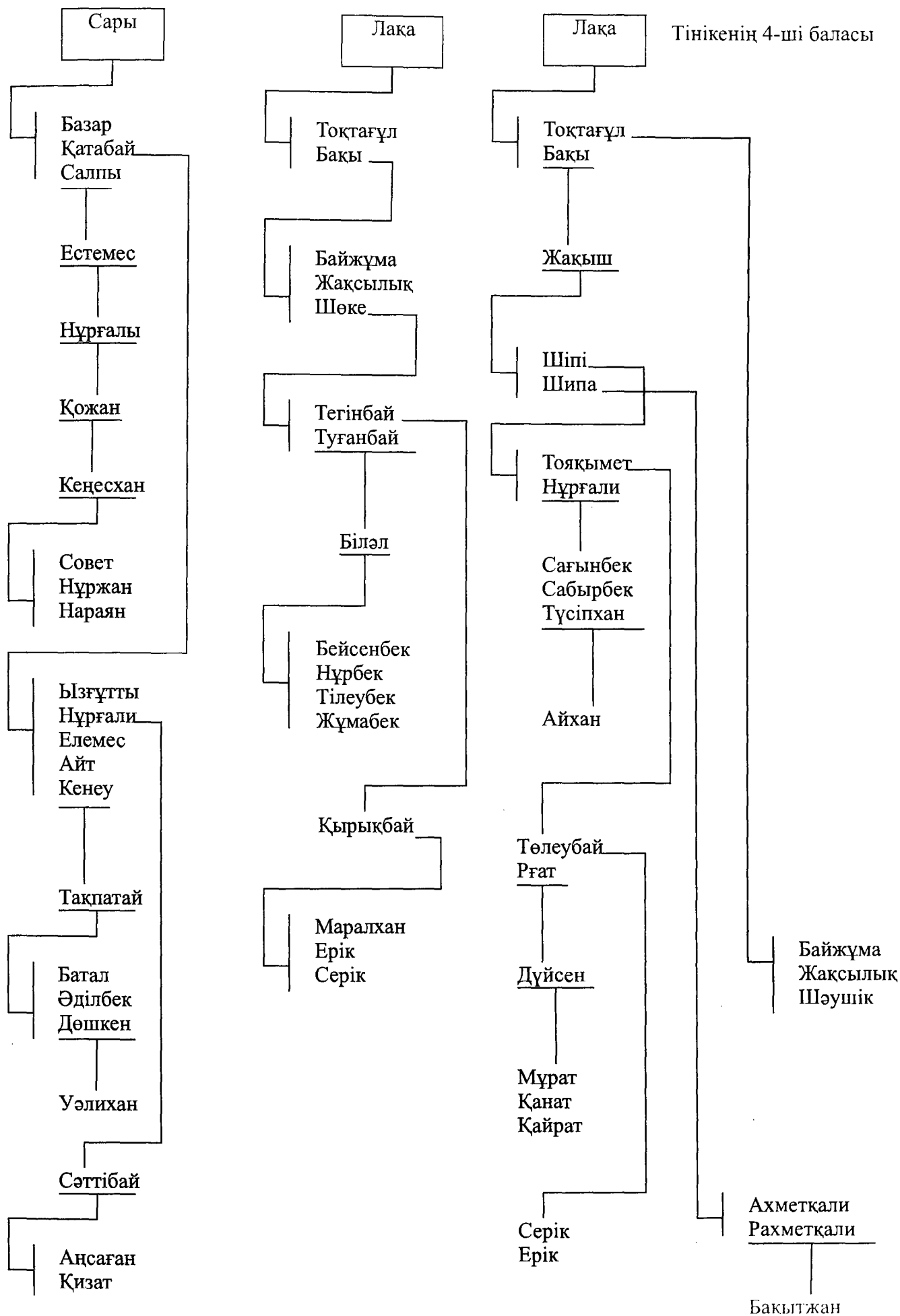

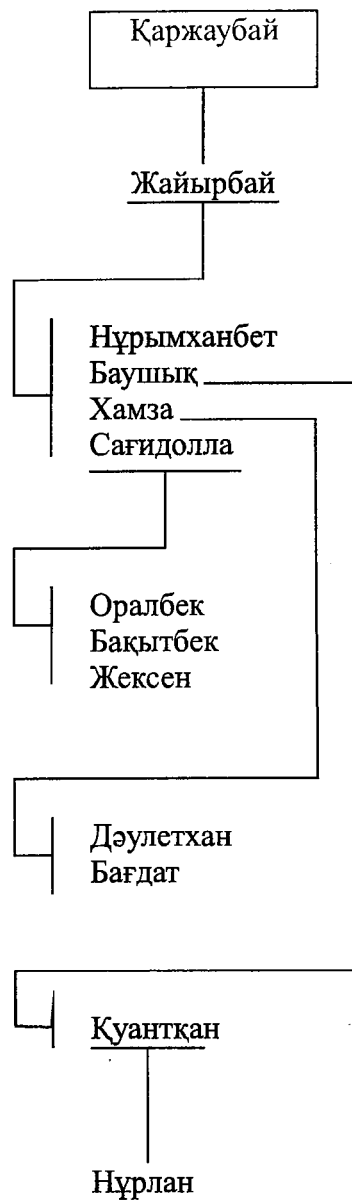
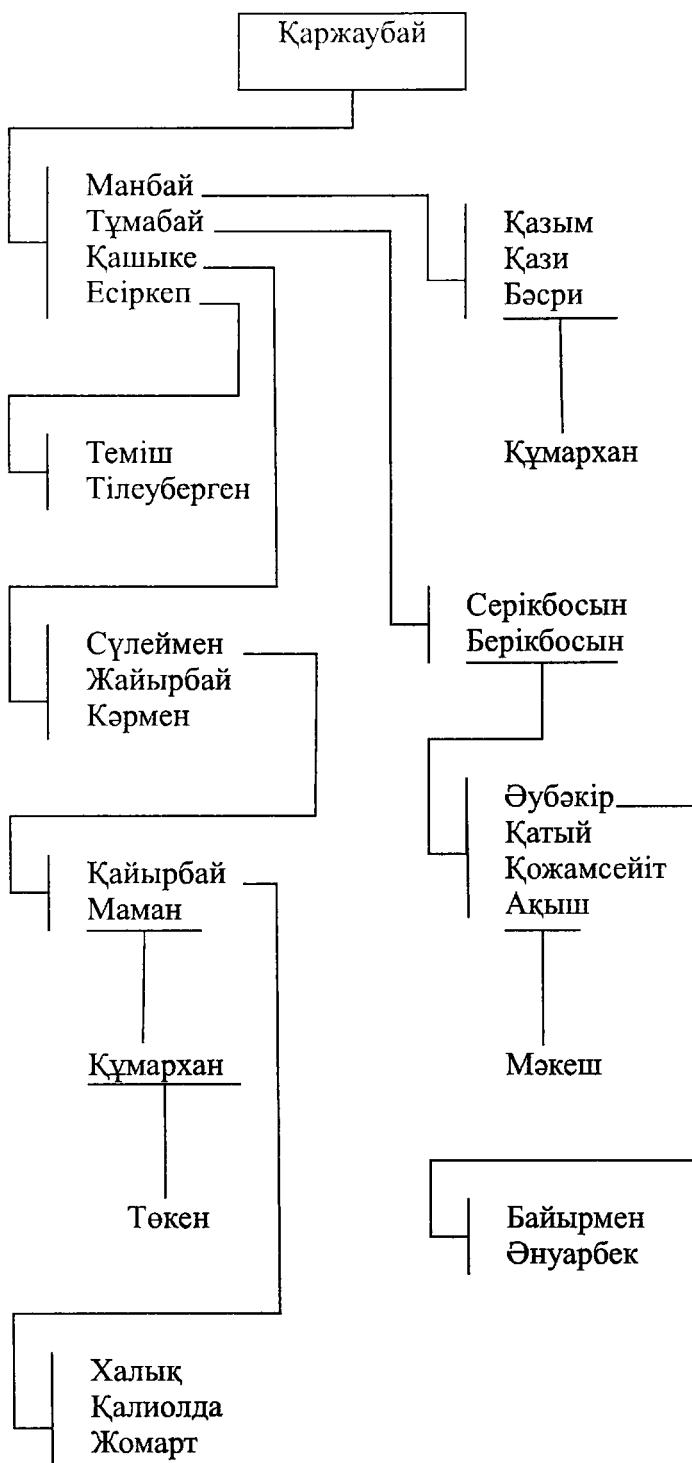



ҚҰЛҒЕ

(Шағыр -Мысқал)

Тастемір

Көктөбе

Тастемір

Тәней

Әбділда

Әбдолда  
Нұғыман

Бұғыбай

Ауғанбай

Сағдолда  
Әділдабек  
Маралхан  
Сайлаухан

Байтоғай

Іргебай

Дәурен

Нәзер  
Әбілмашар

Құндақбай

Бақытжан  
Ержан  
Нұрлан  
Ерлан

Қайролда

Зақан

Көкпекті

Ақсарт  
Мұқан

Манарбек  
Жасұлан  
Бауыржан  
Әбжан  
Қалижан

Ғұмар  
Ахмет  
Сәкен  
Бақыт

Алтынбек

Марат  
Қанат  
Жанат  
Жұмат

Айдос

Бекен  
Серік  
Адақ  
Бақыт  
Ербол  
Құлыбек

Арман



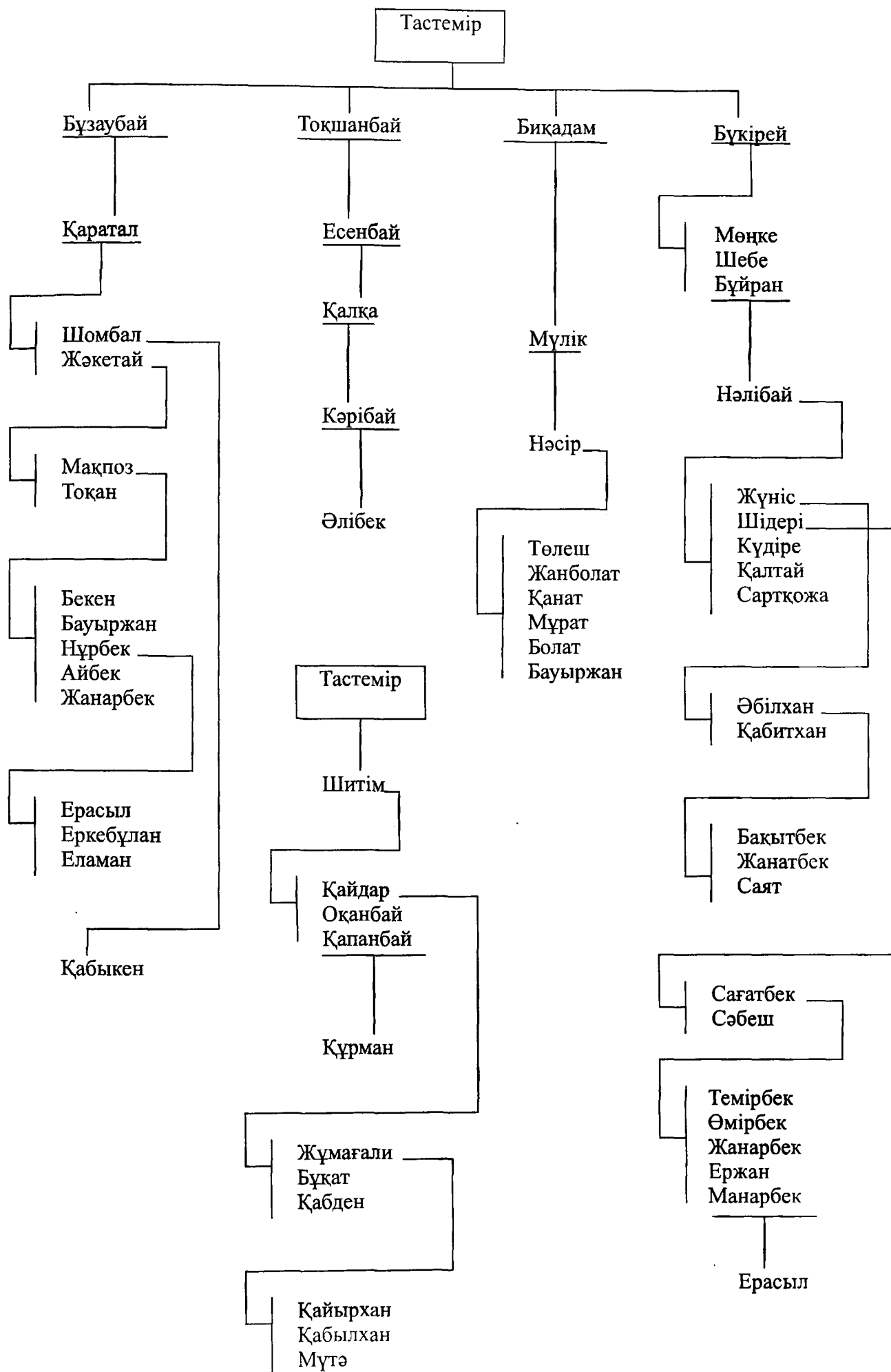

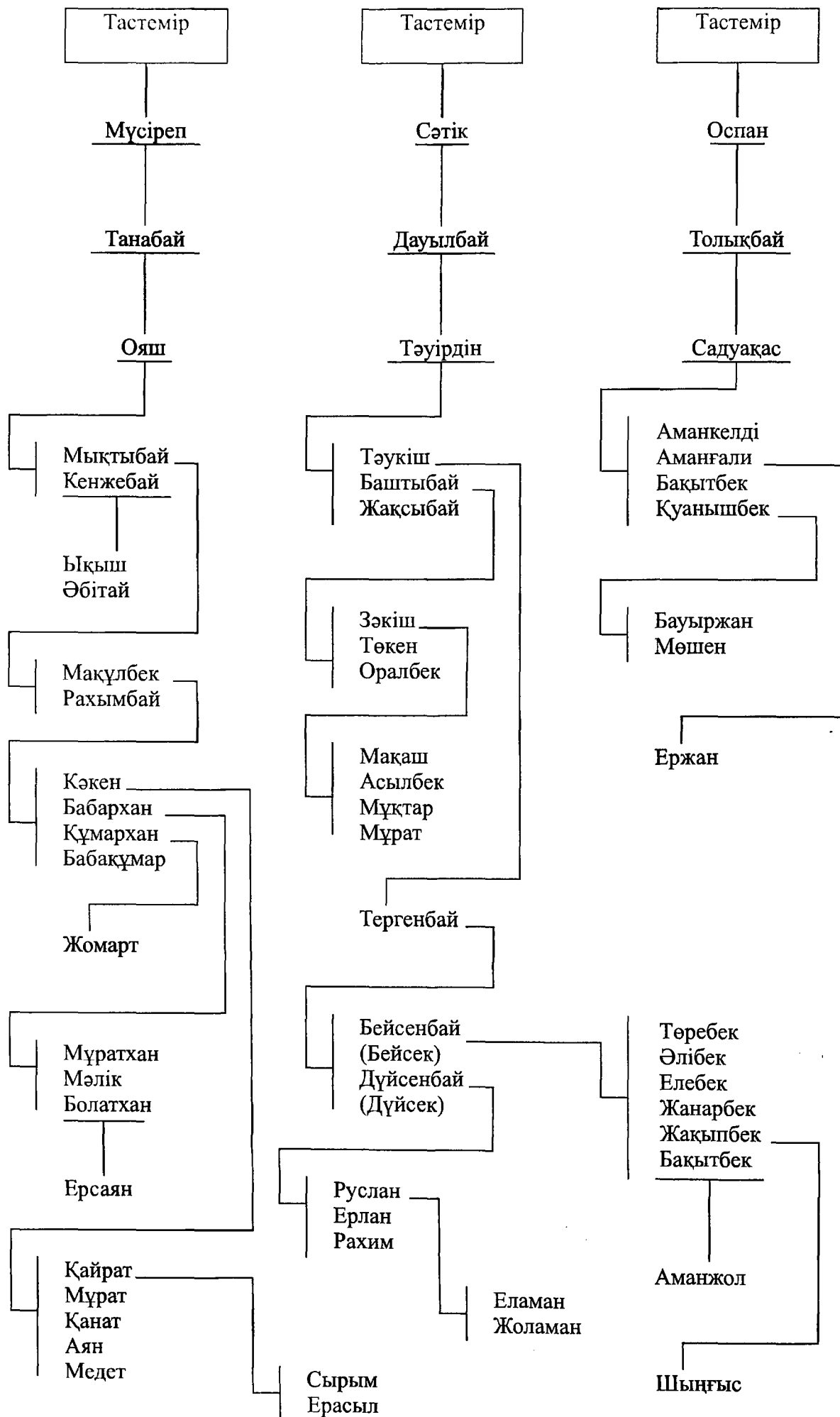

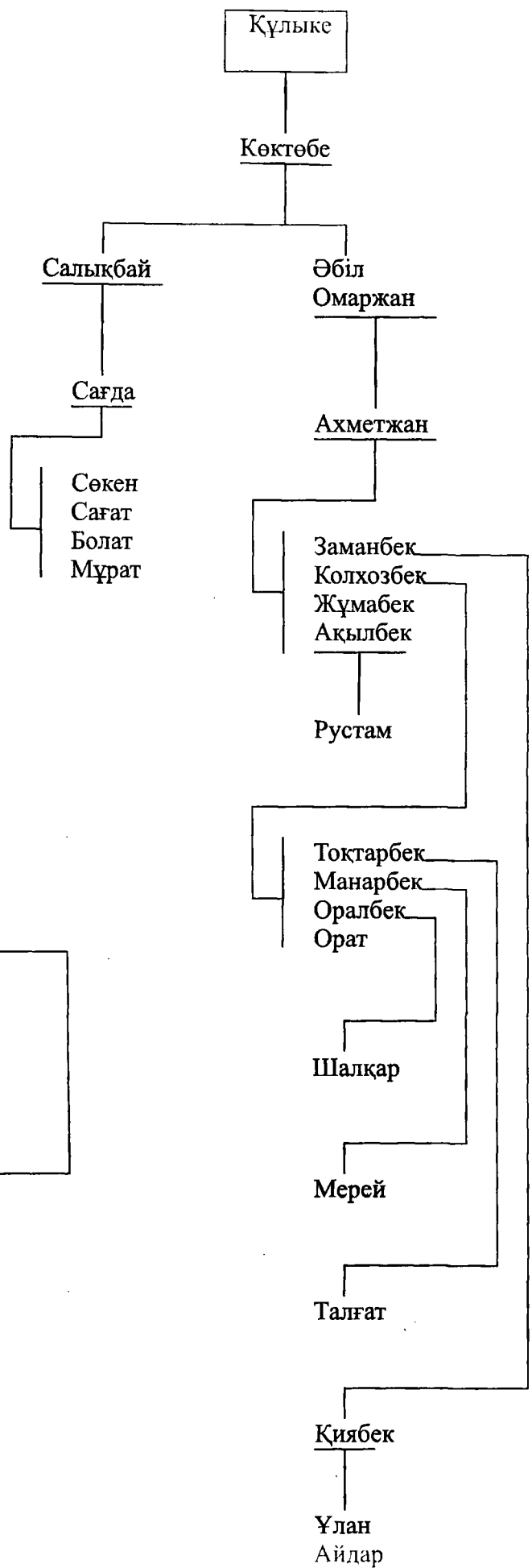
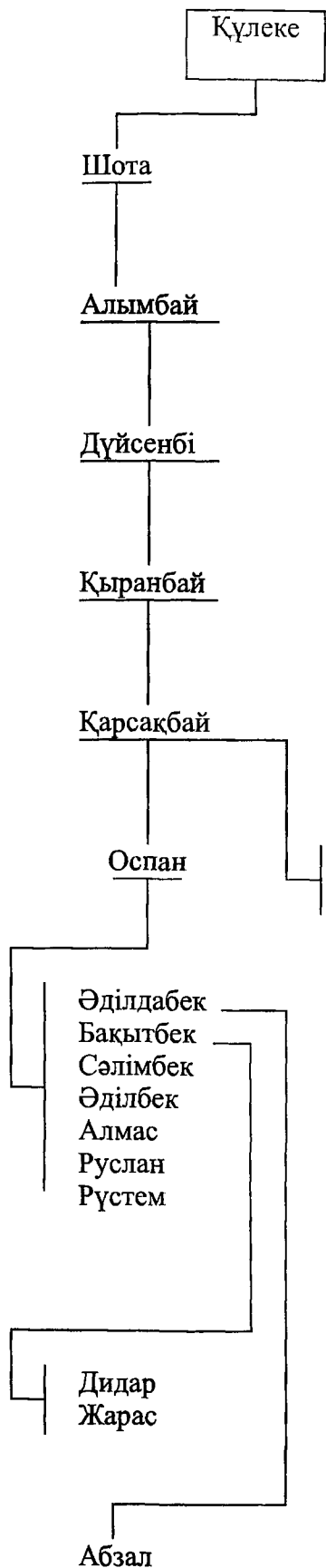

АТАҚОЗЫ

(Айттың бір баласы)

Шоңмұрын

Шопа

Қарамен

Алтай  
Тәттібай  
Бұқа  
Шал  
Қоңырбай  
Бақы  
Тулақбай

Тоқбай

Әтеке  
Кәдір  
Кәрібай  
Ноғайбай  
Құлшығаш  
Шошаман  
Құрман  
Сақау  
Жұрымбай  
Үстембай

Жанмырза  
Сырдақ  
Құрымсы  
Көбей  
Боқаш  
Исатай

Шоңмұрын

(Атақозының 1-ші баласы)

Алтай

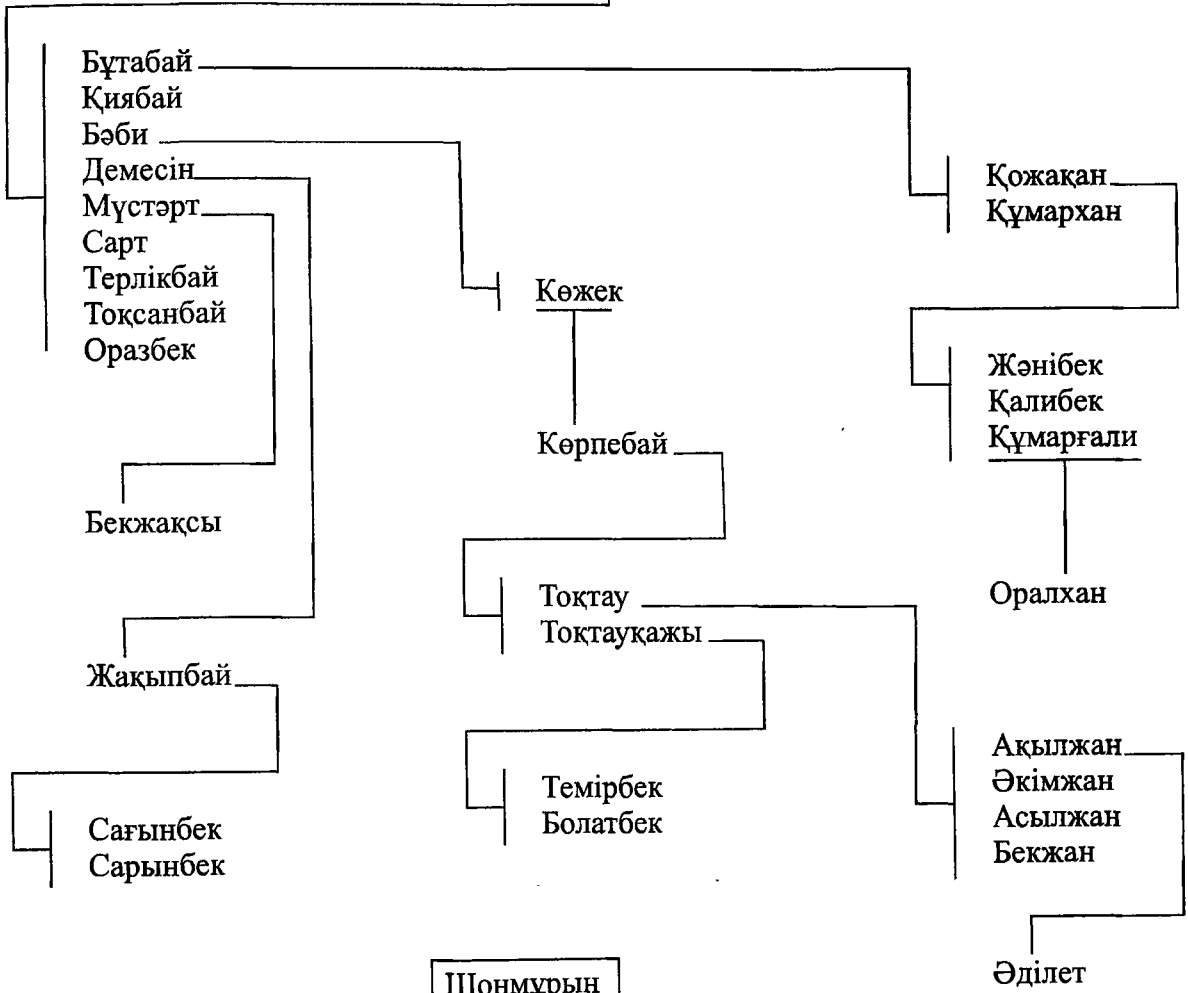

Шоңмұрын

Алтай

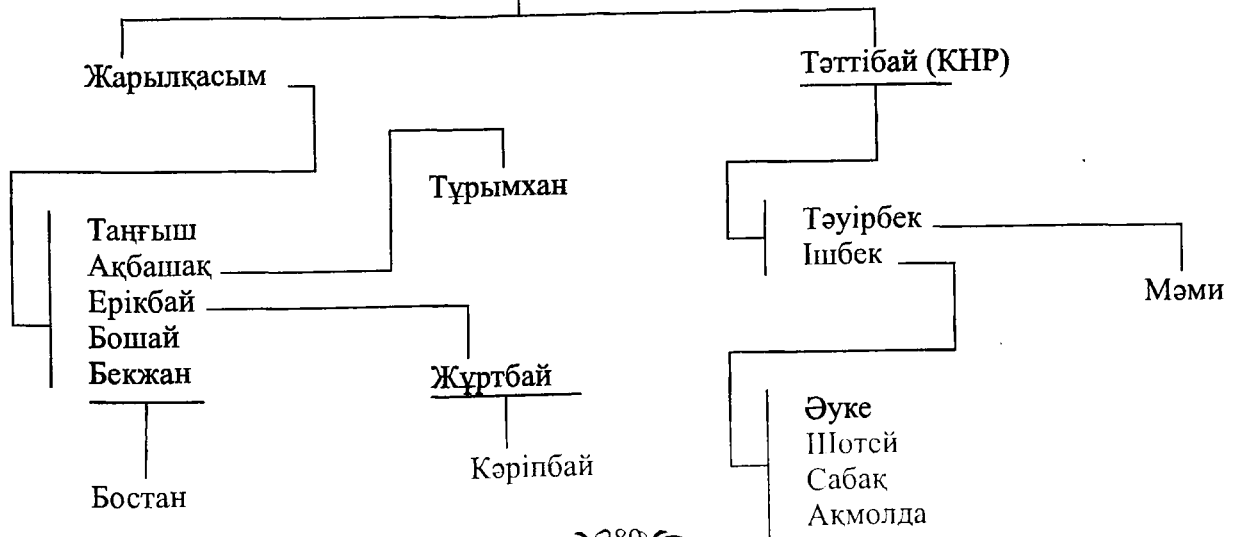

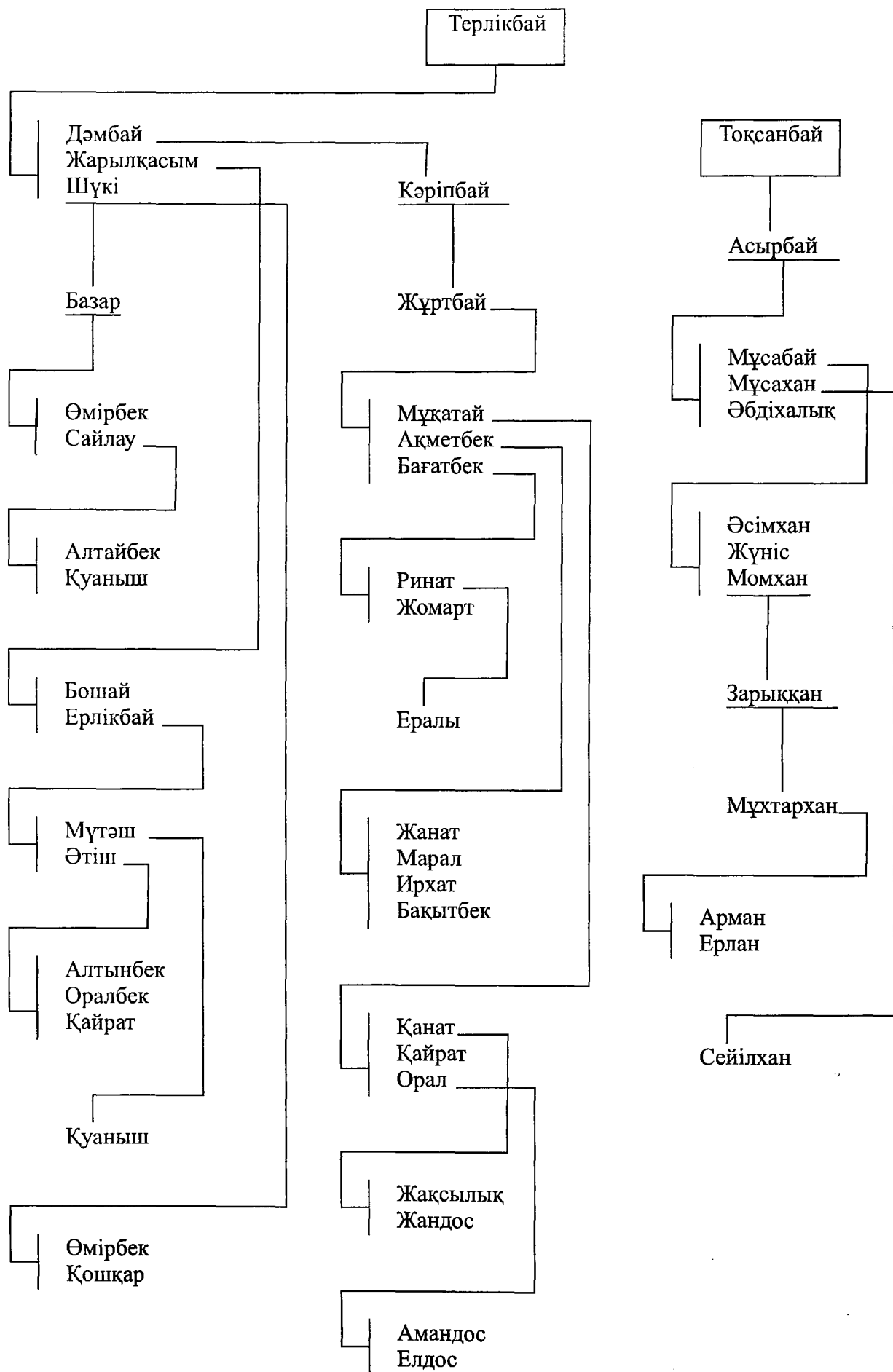

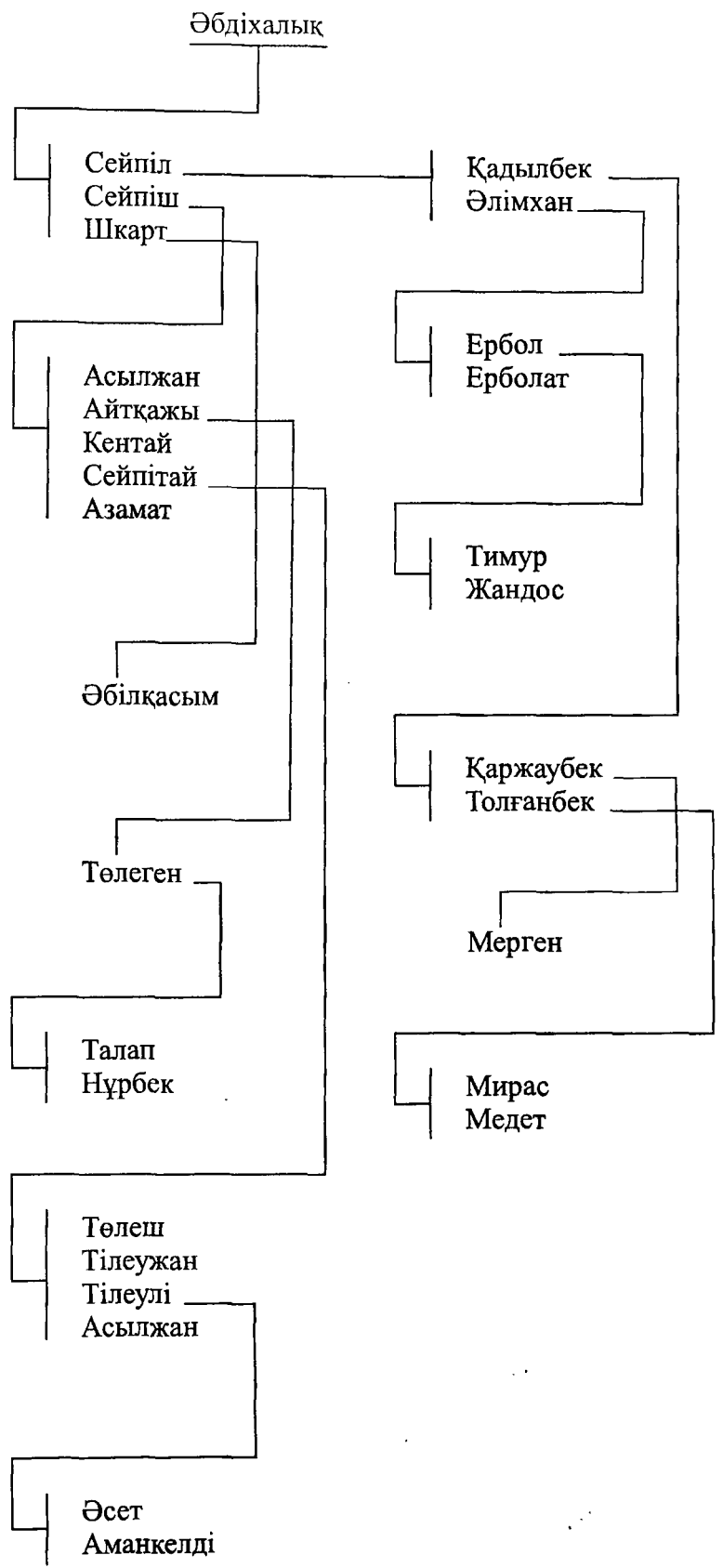
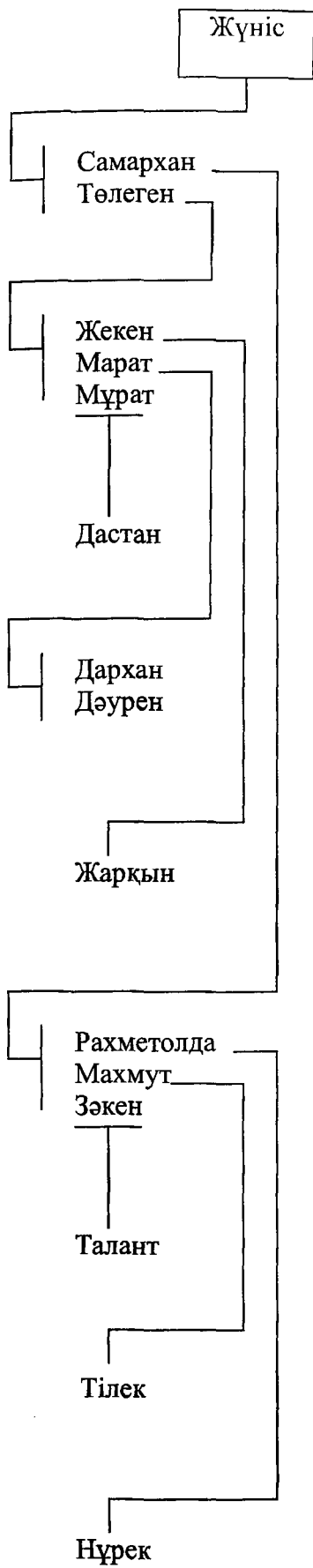

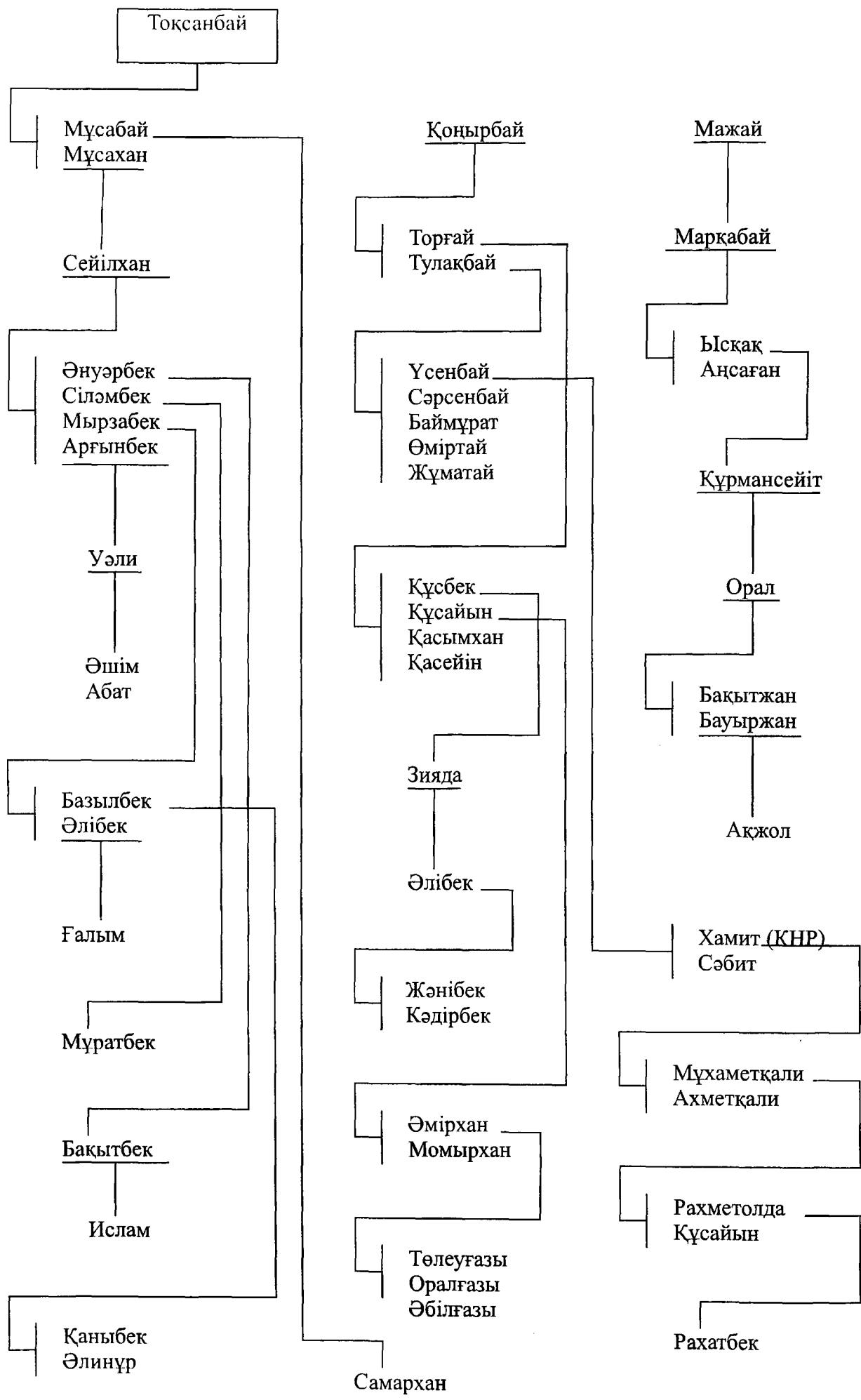



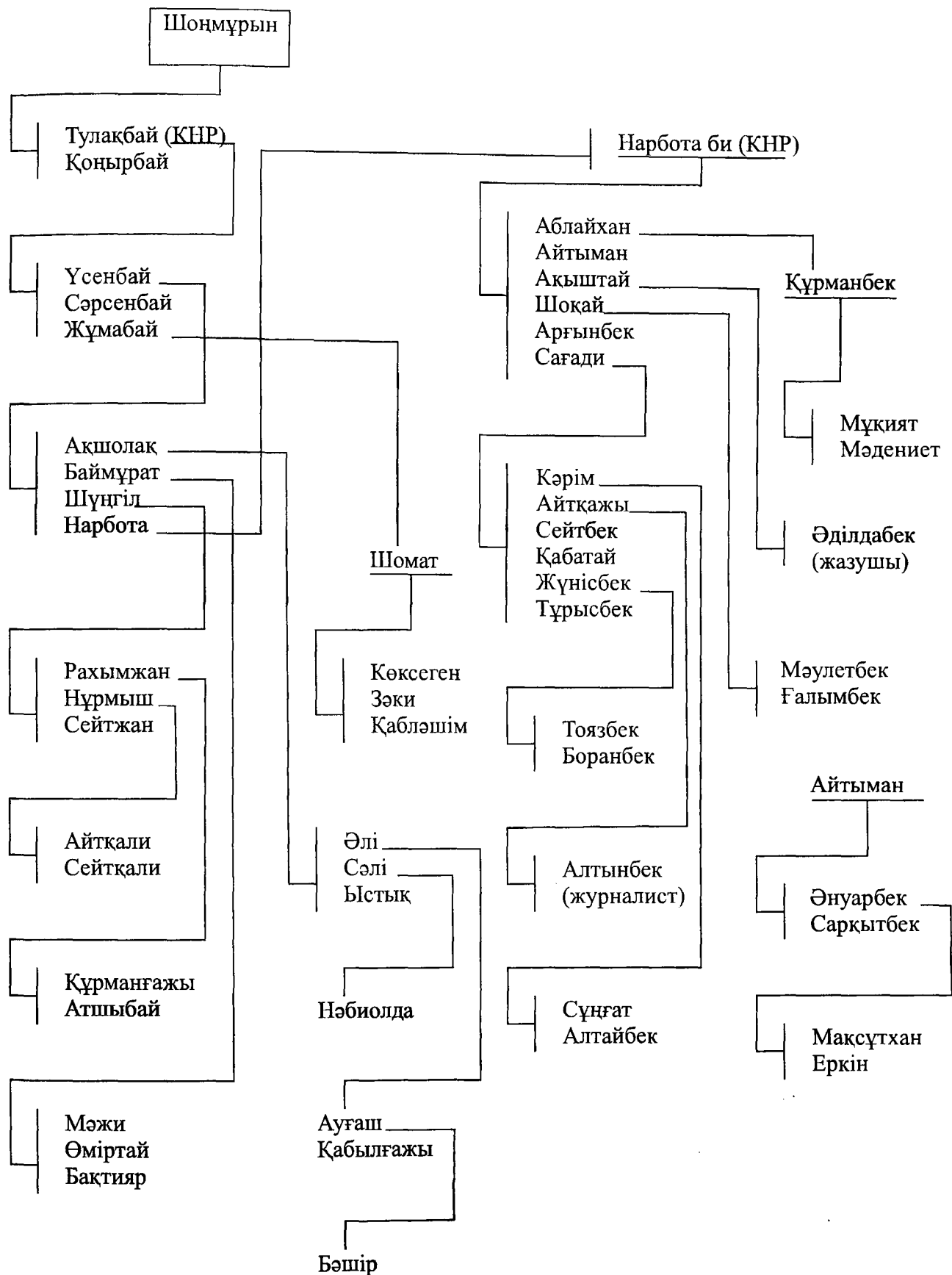

Қоңырбай

(II-нұсқа Сәрсенбайдан тарайды)

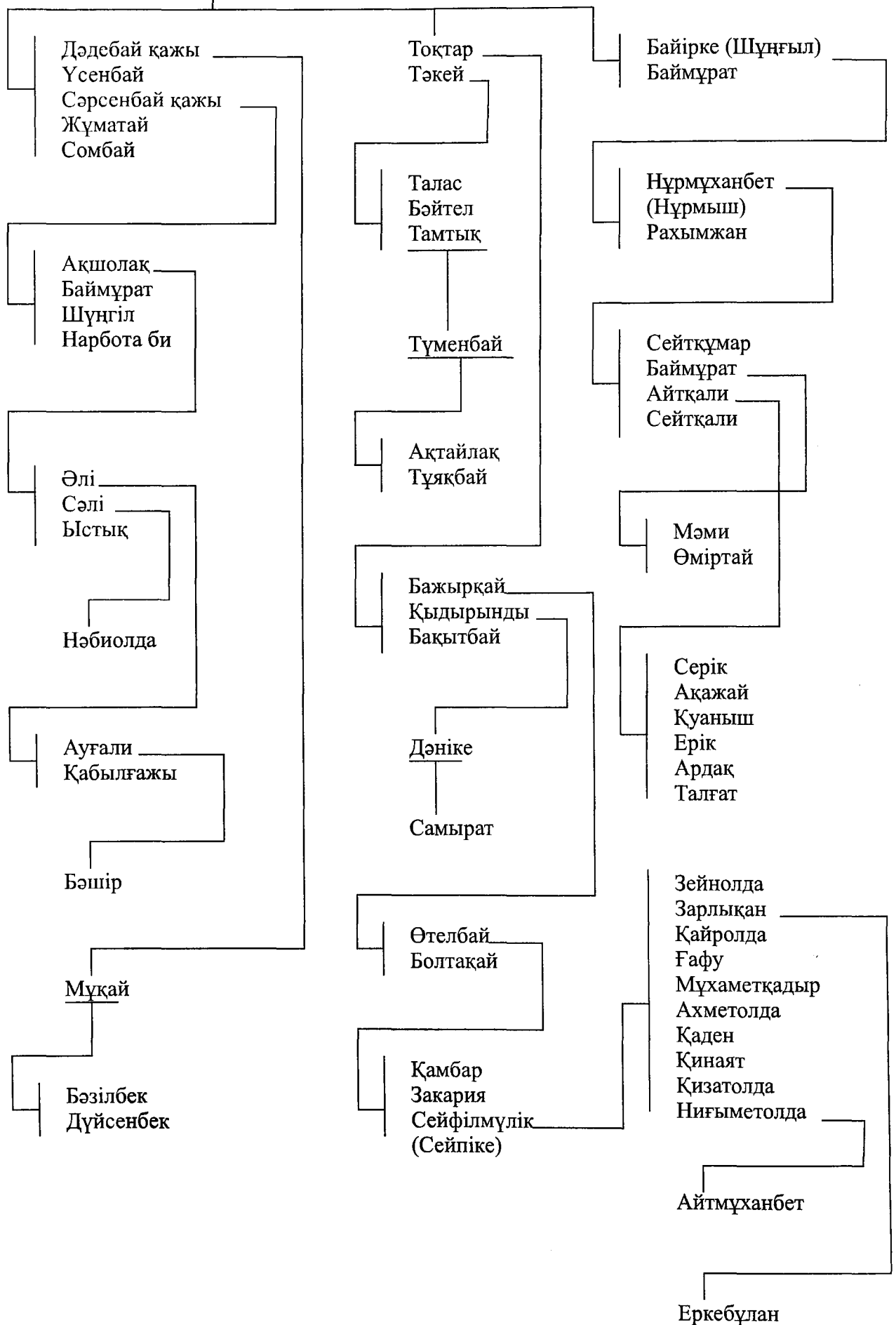

ШОПА

(Атақозының 2-ші баласы)

Токбай

(Алуа анадан)

(Маңқа анадан)

Кәдір  
Кәрібай  
Ноғайбай  
Есқожа

Жұрымбай  
Құлшығаш  
Шошаман  
Сақау  
Үстембай  
Құрман

Кәдір

Байтуған  
Елеусіз

Ақыметсағи  
Мәуітай

Әбдіғамит

Жықбай  
Өтел  
Маңыз

Ахмет  
Ахметбек  
Мөшкен  
Мақсұтбек  
Бақытбек

Медет

Ерзаян  
Ерғазы  
Ерғалым

Қоқымбай

Жандос

Айдос

Дәурен  
Ержан

Зейнолда

Алпыс

Ерлан  
Нұрлан  
Төлеген

Қыдырмаш  
Қамза  
Әбдіғамит

Ерғали  
Ахметқали  
Нұрбол  
Нұржан

Ербол  
Есбол  
Ерболат

Рамазан

Фархат

Әнуар

Нұрлан

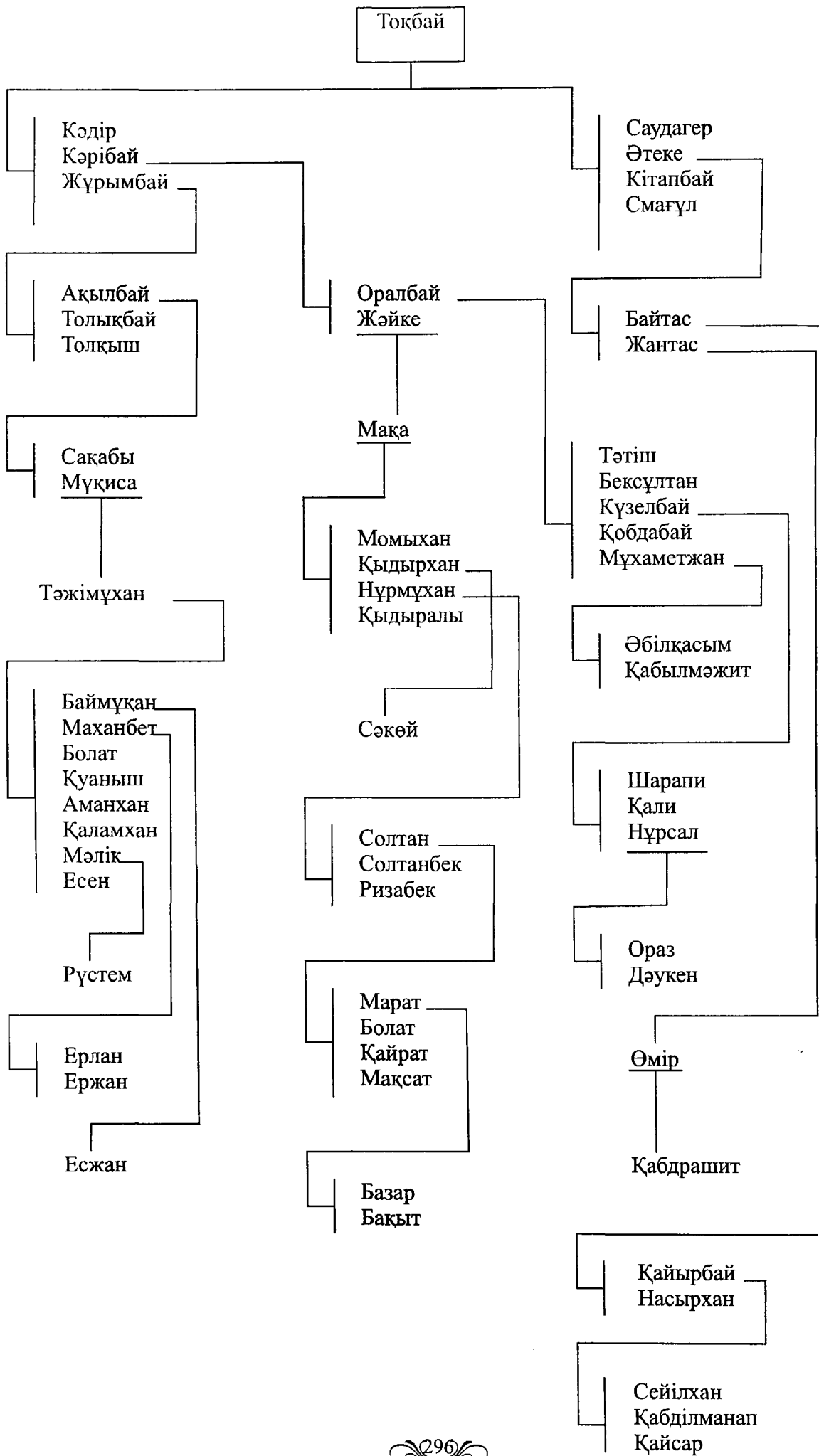

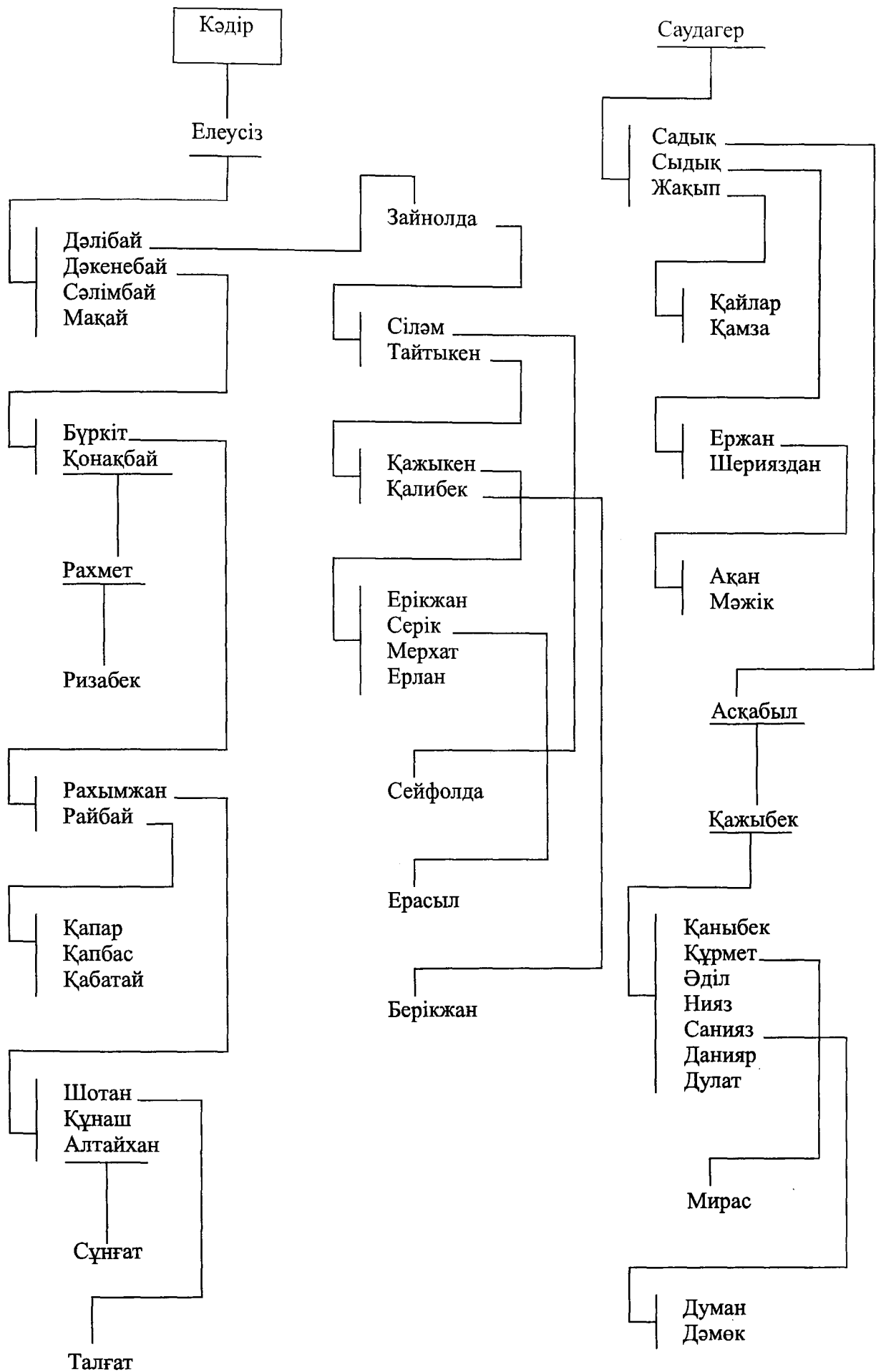

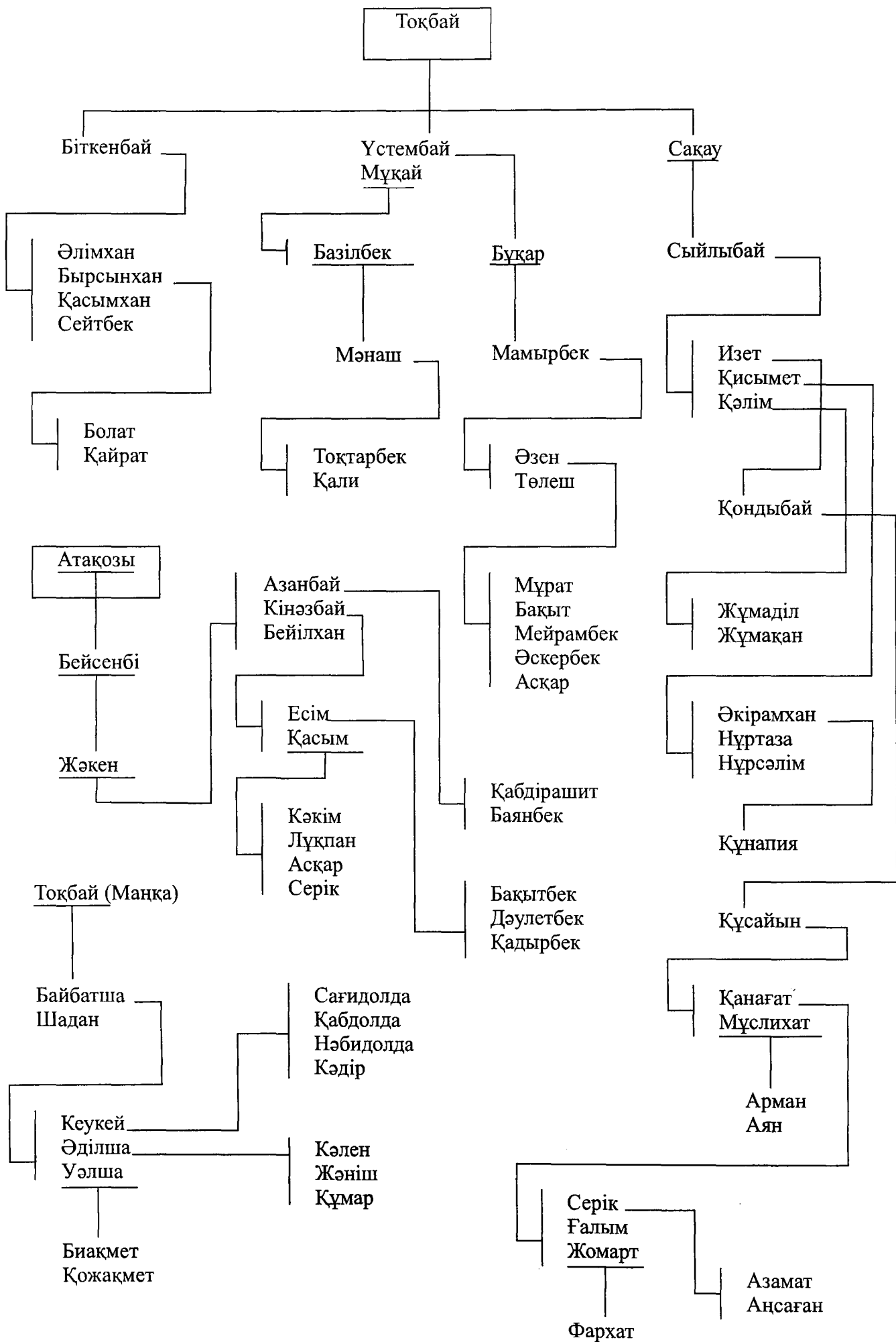

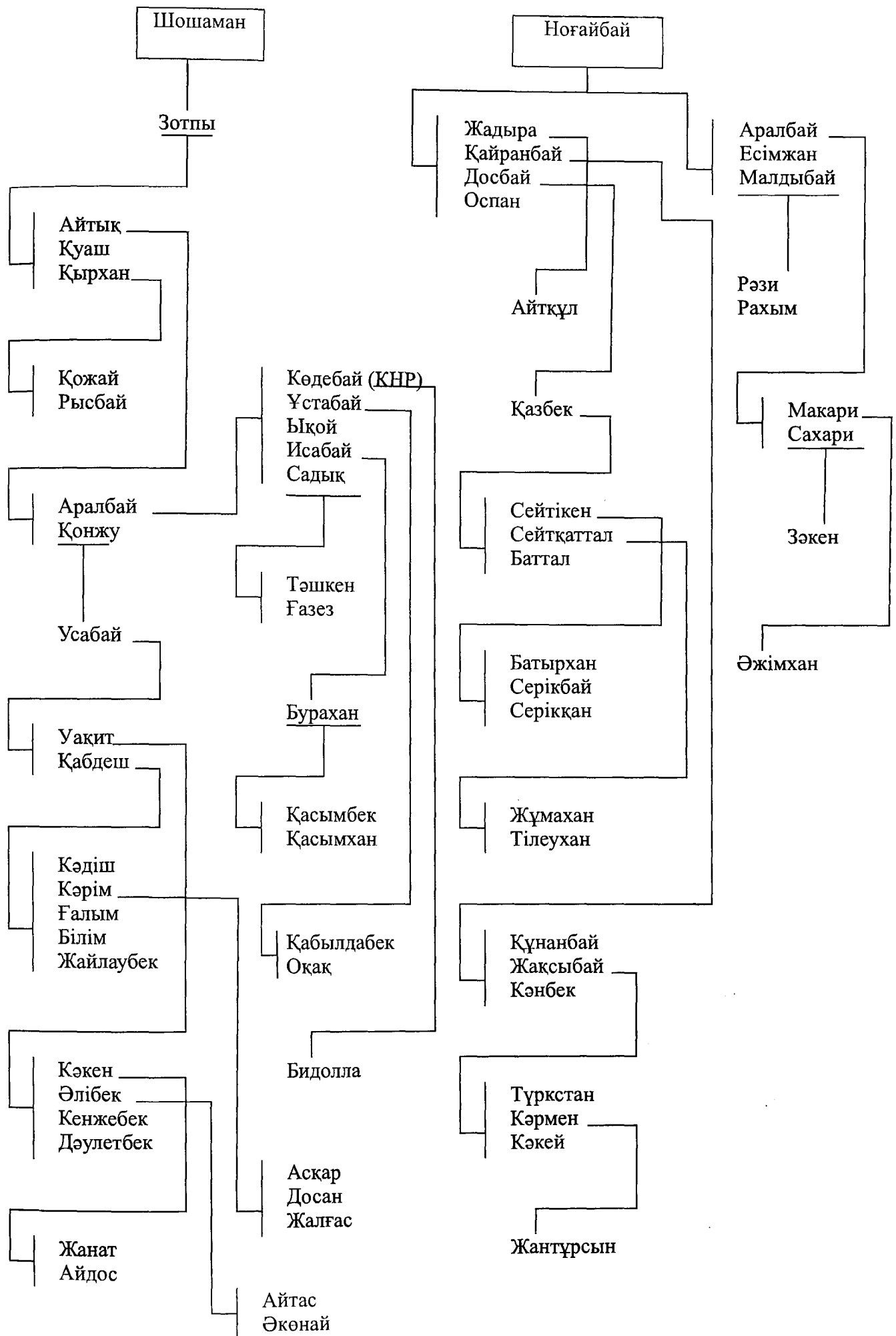

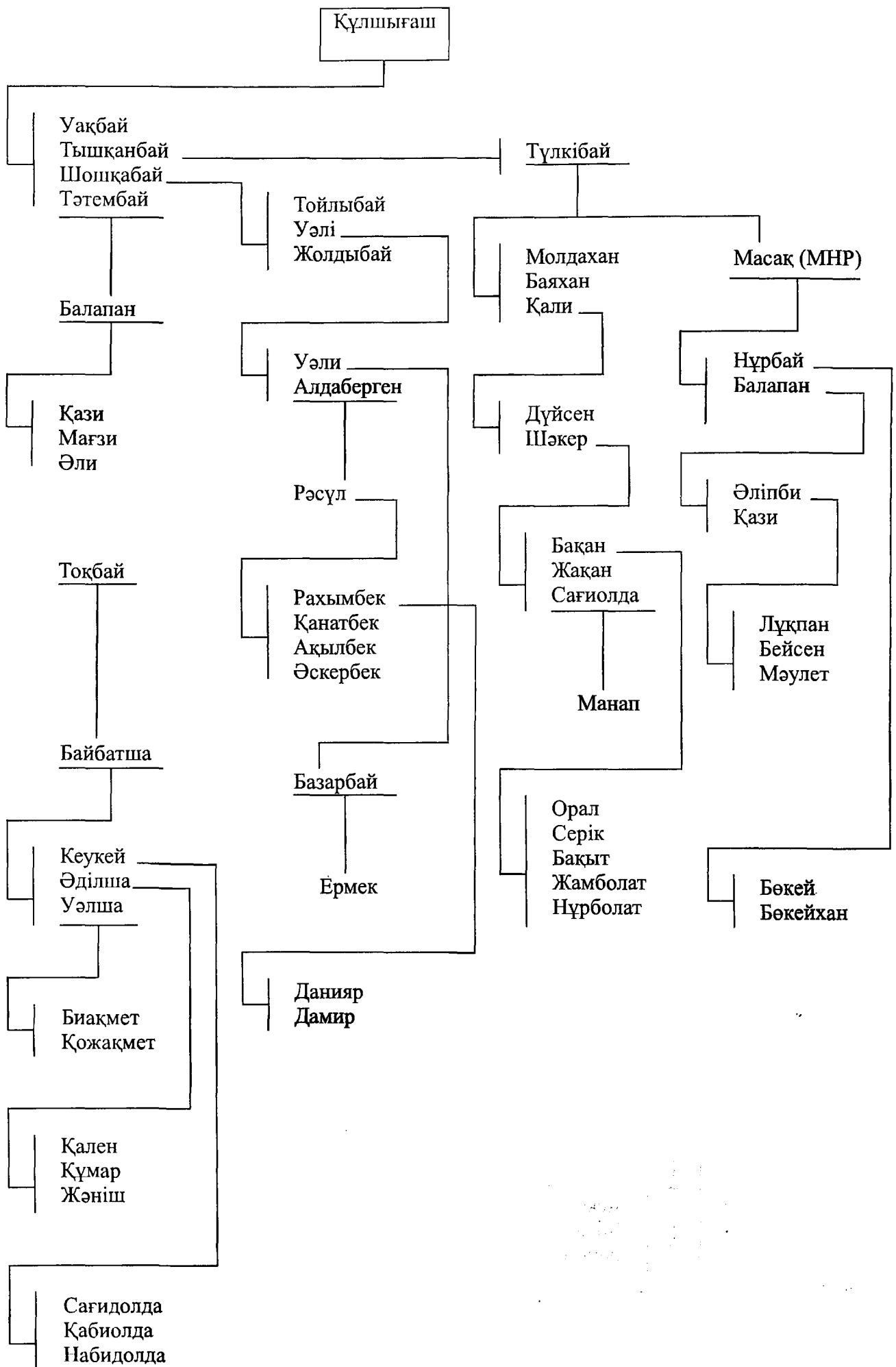



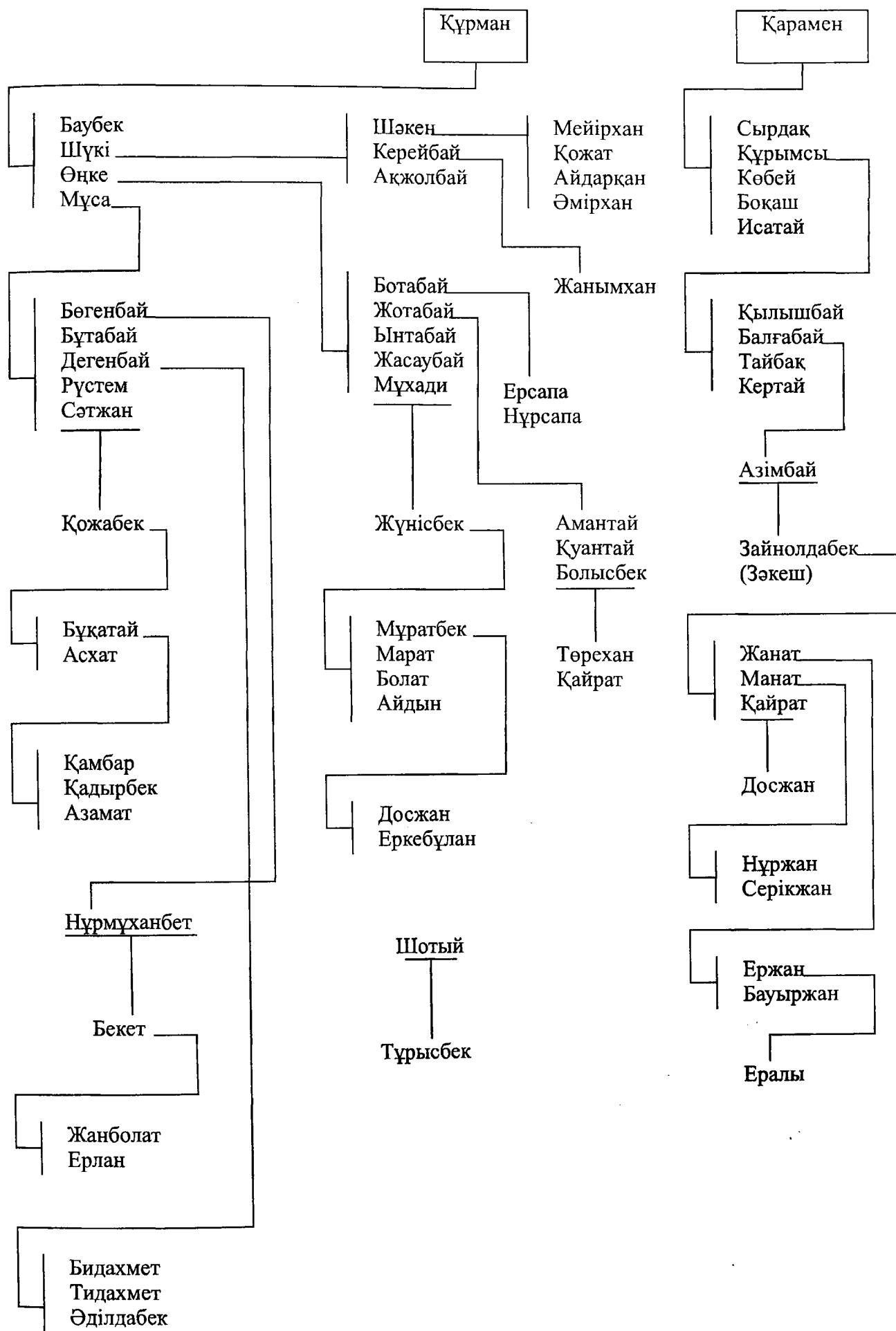

Қарамен

(Атақозының 3-ші баласы)

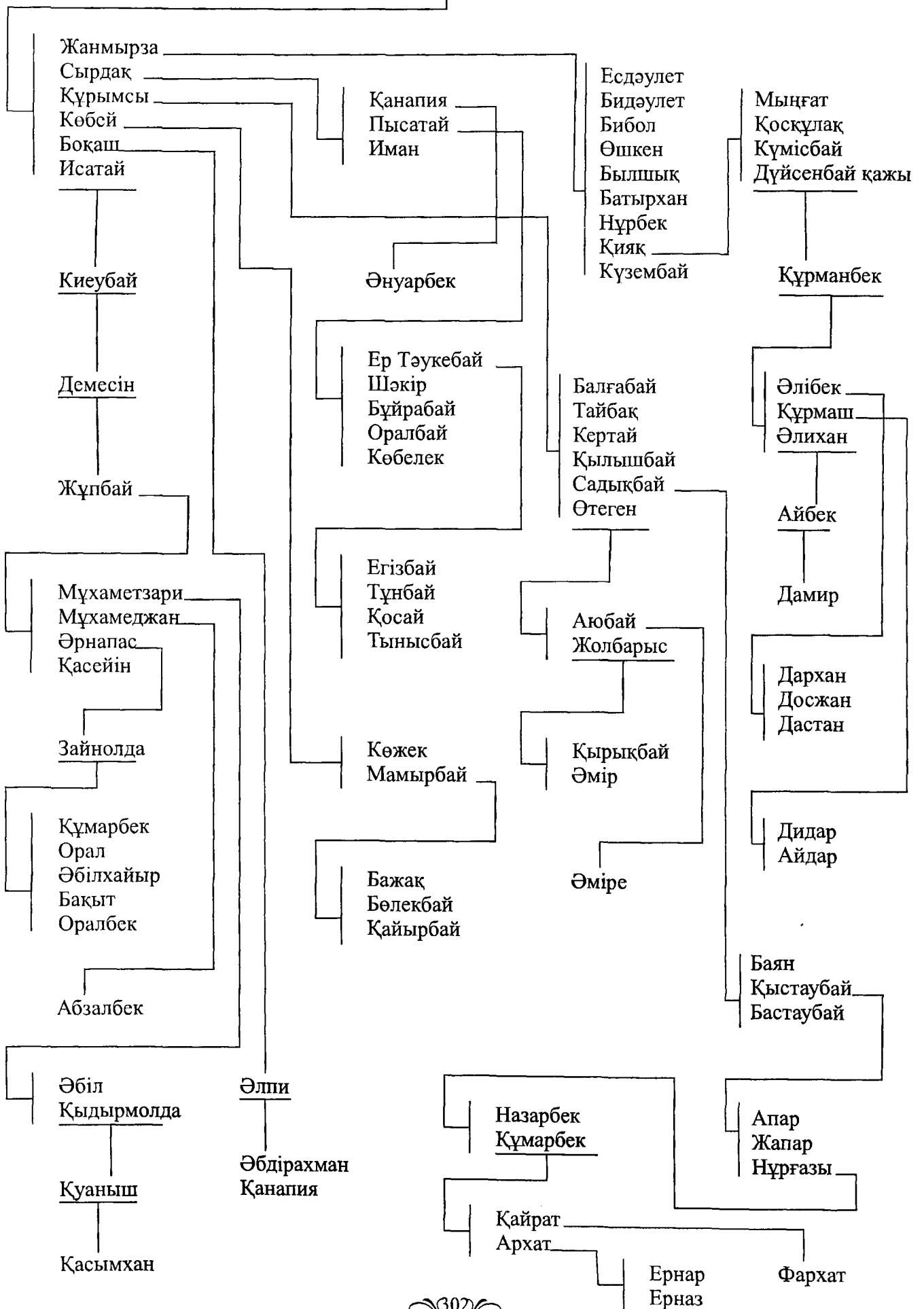

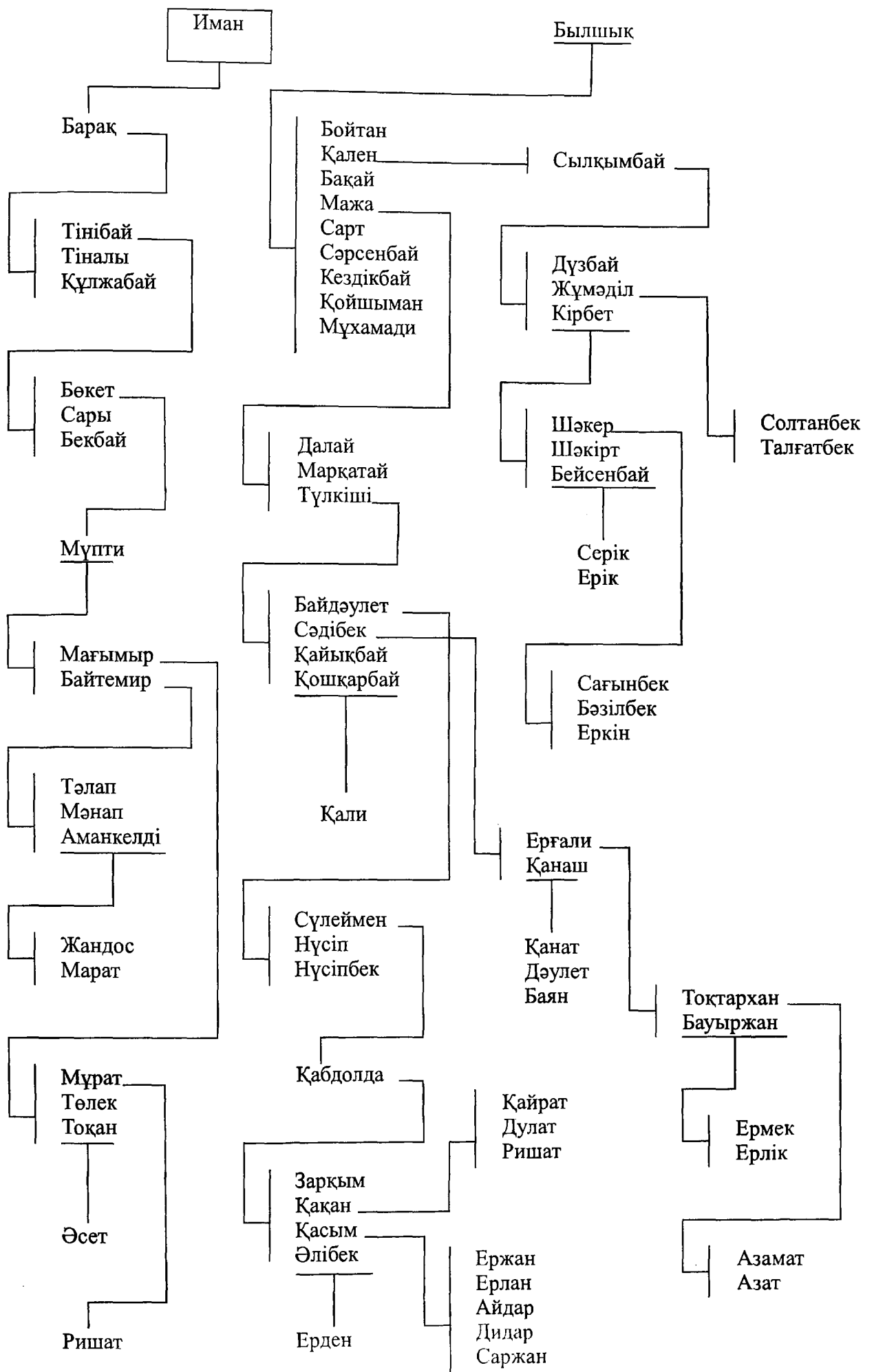

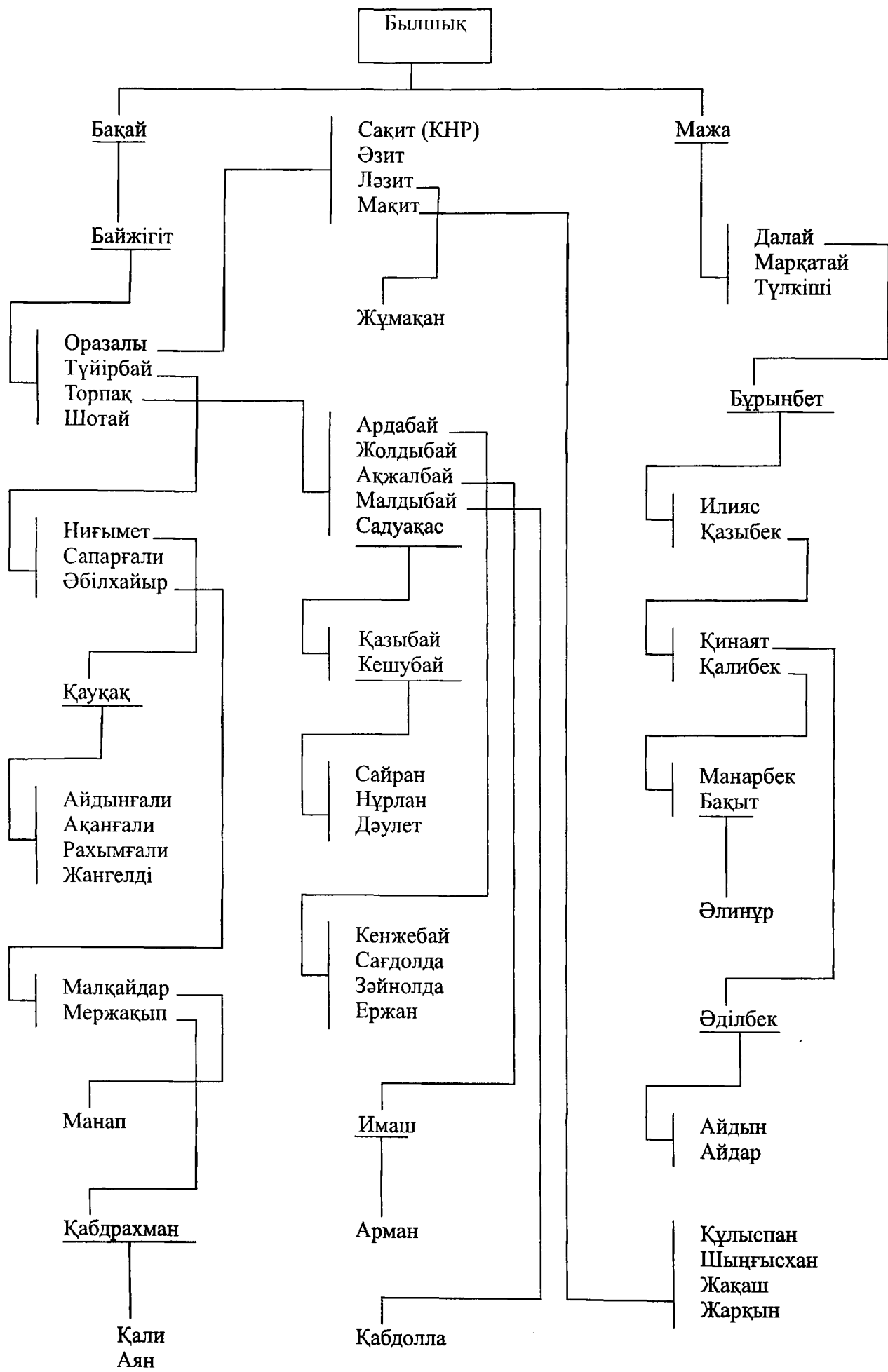

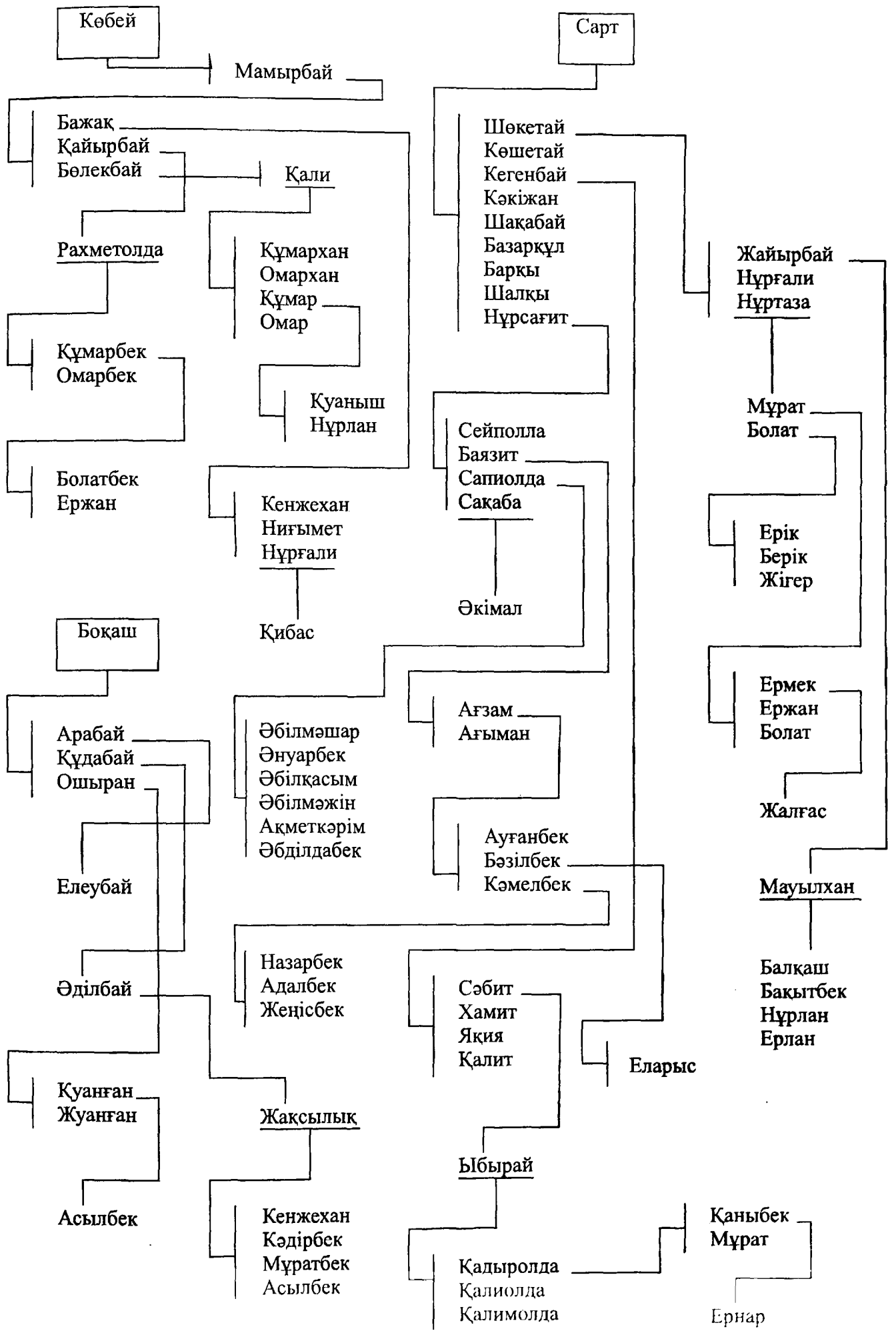

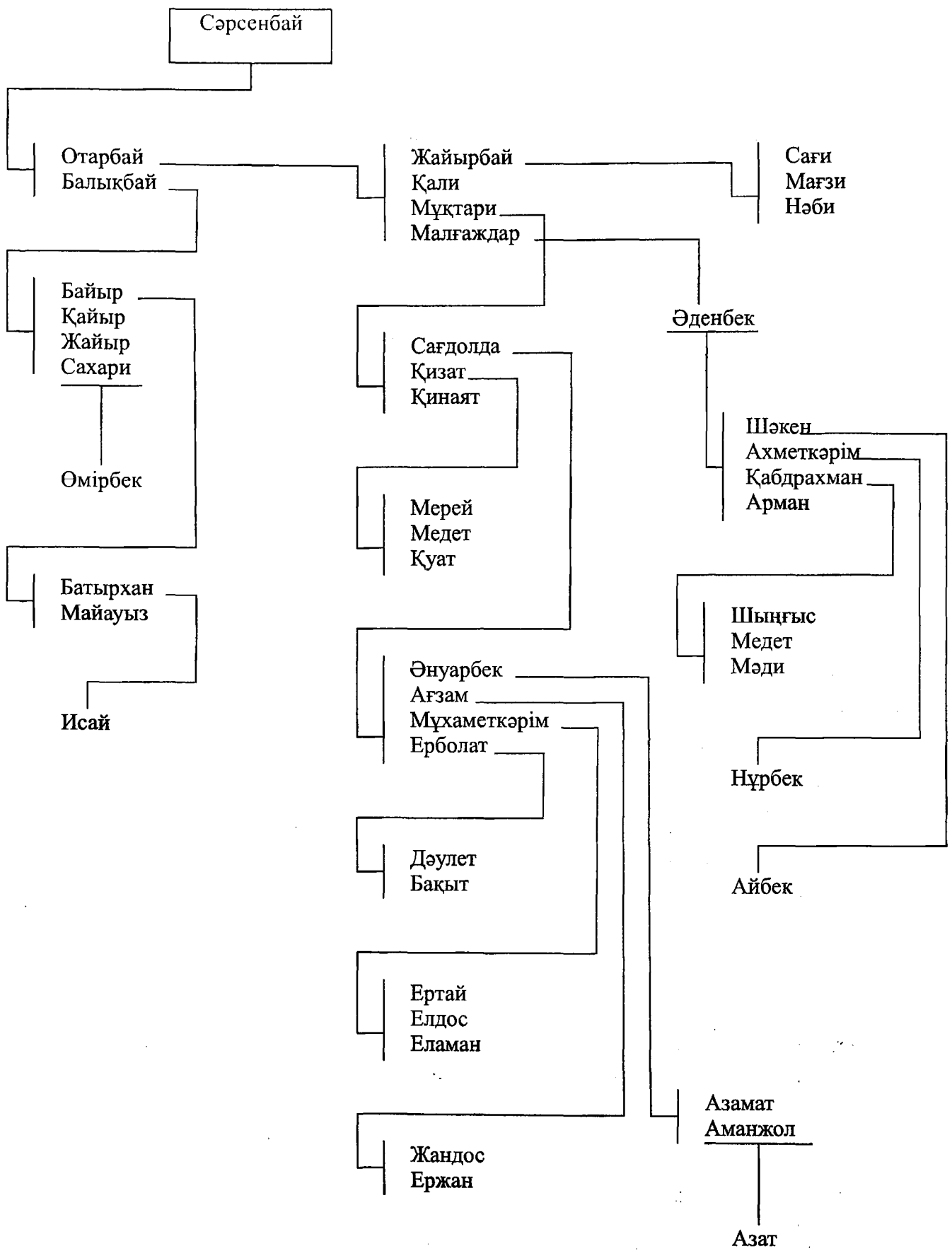

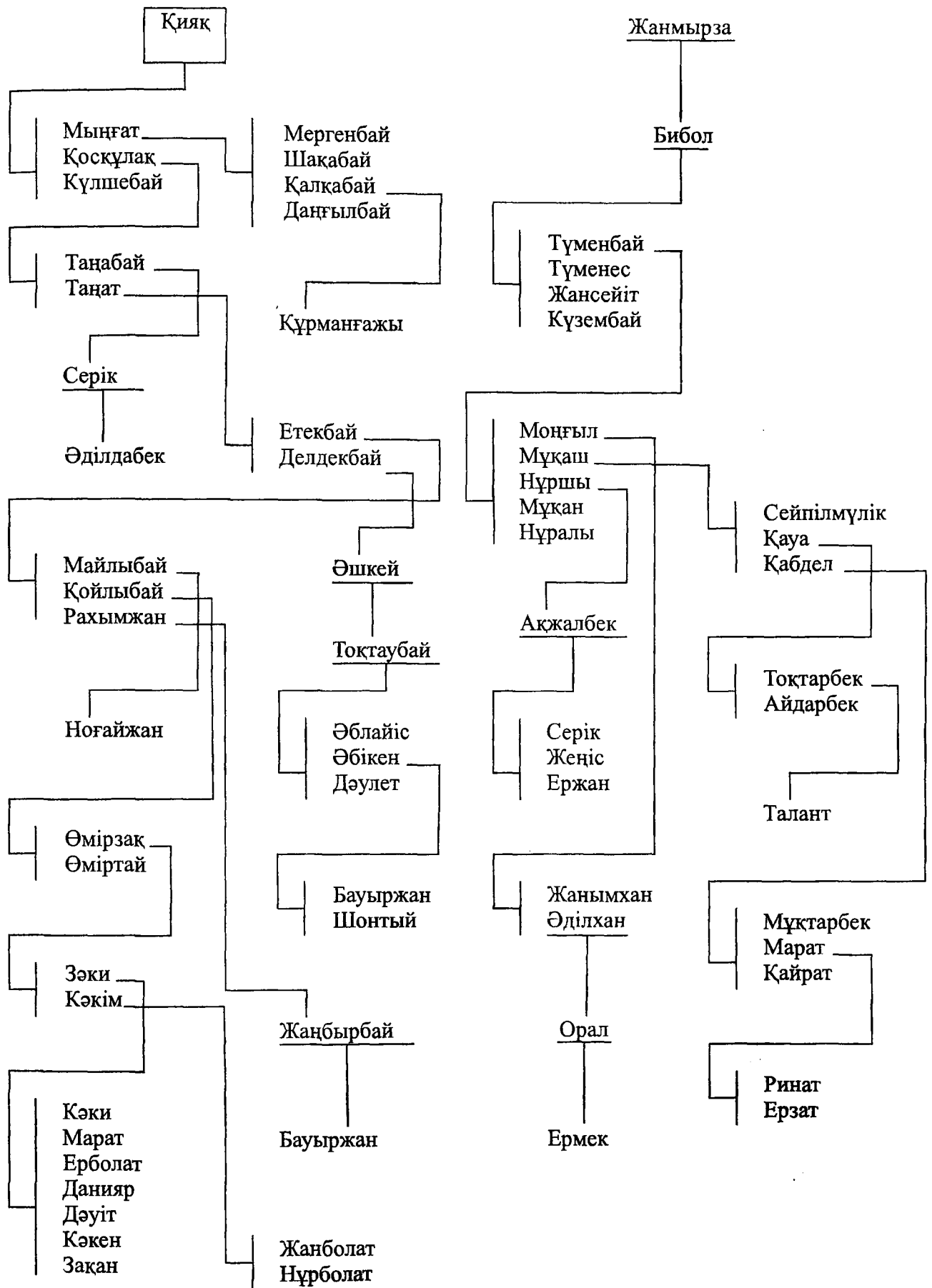

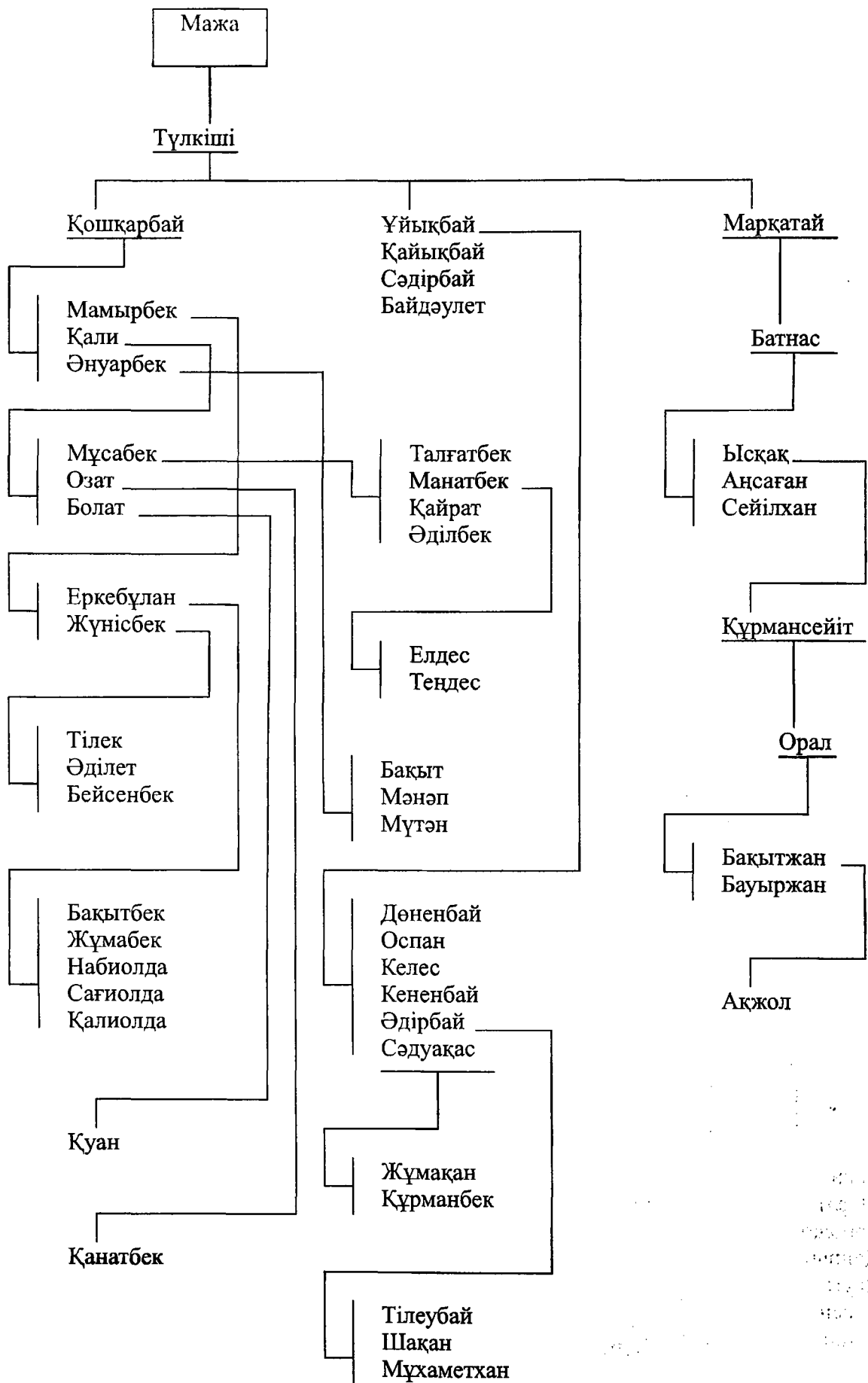



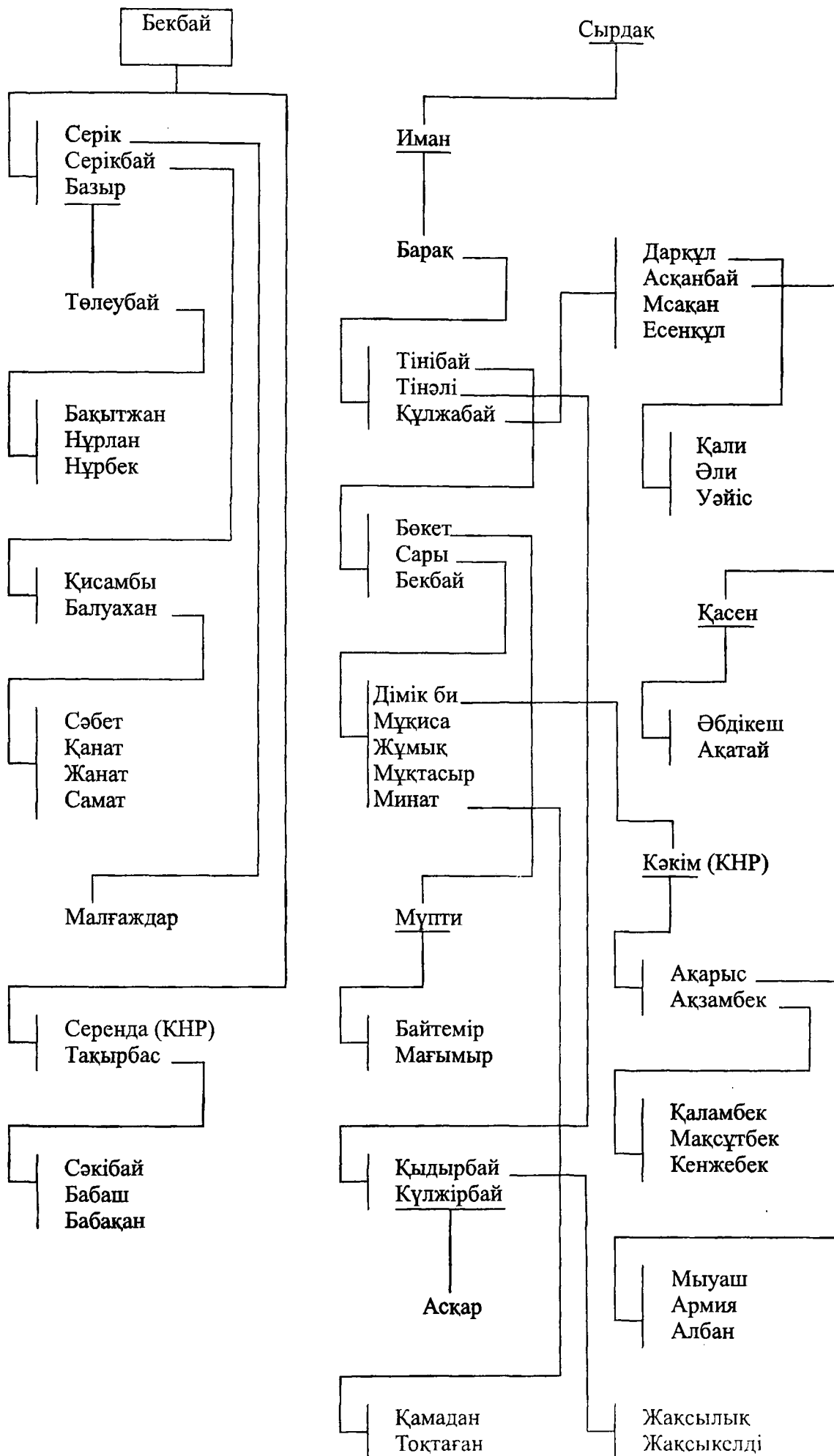

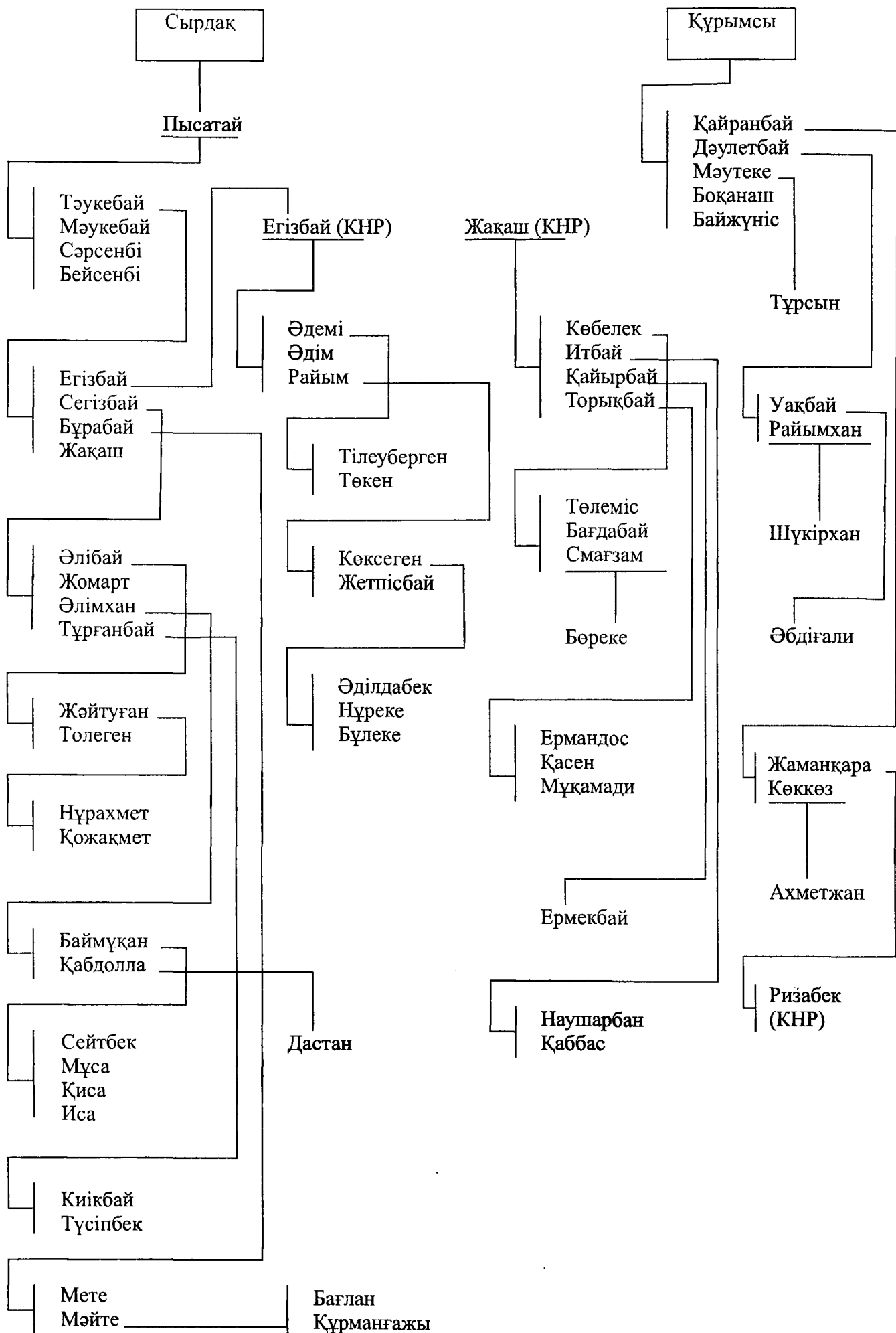

МАМЫТ

Мамыт (Майқозы)



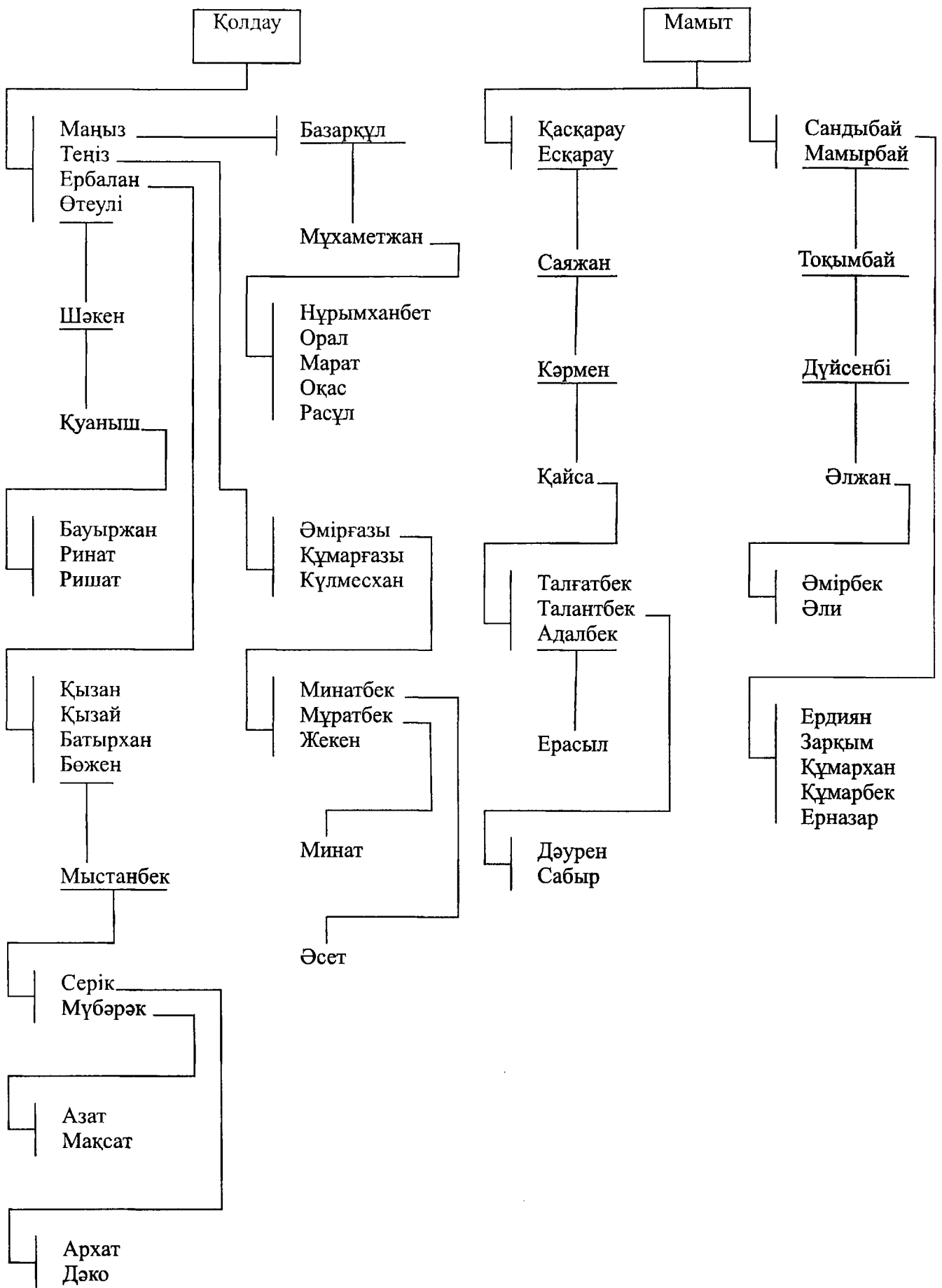

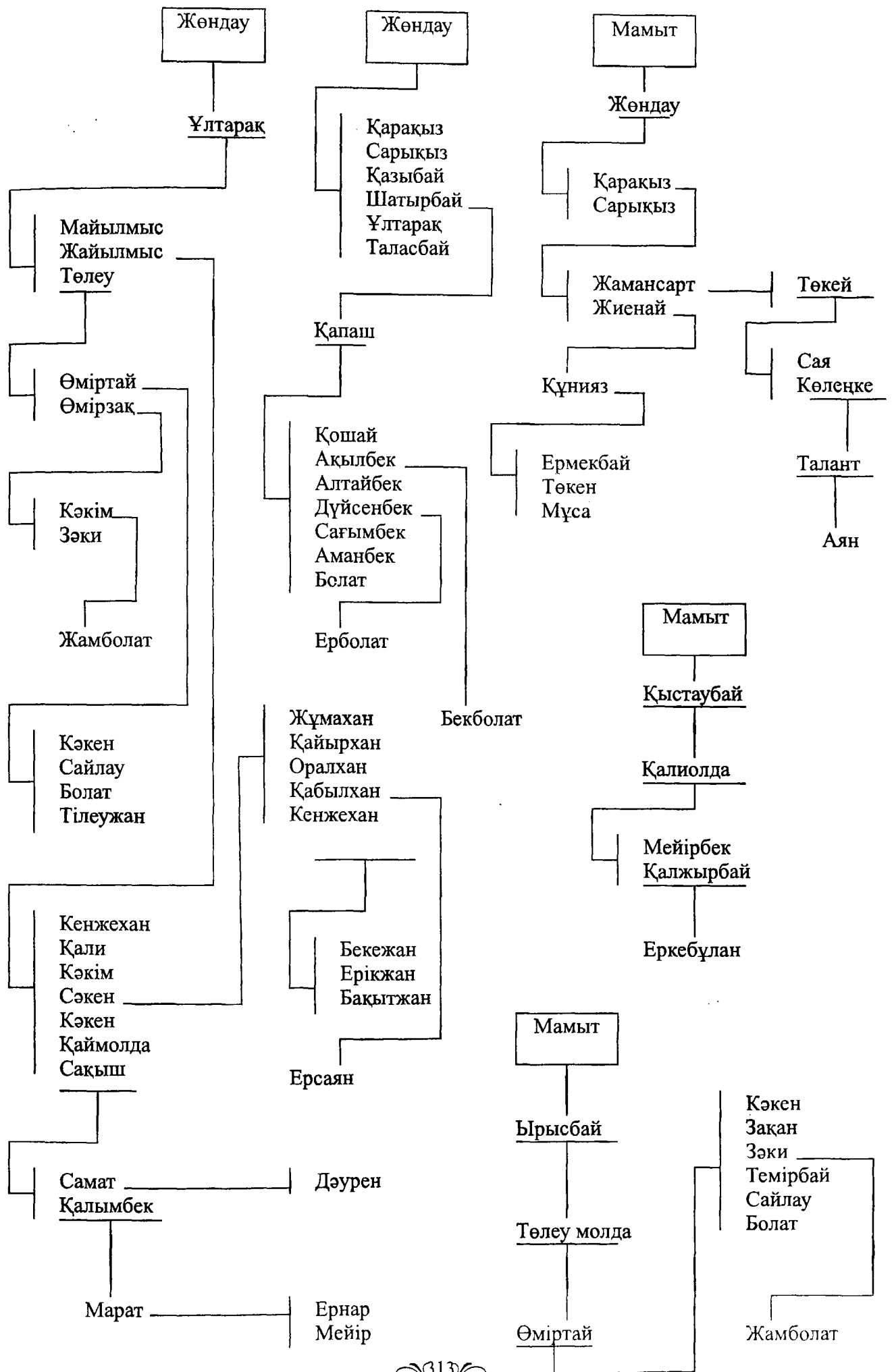

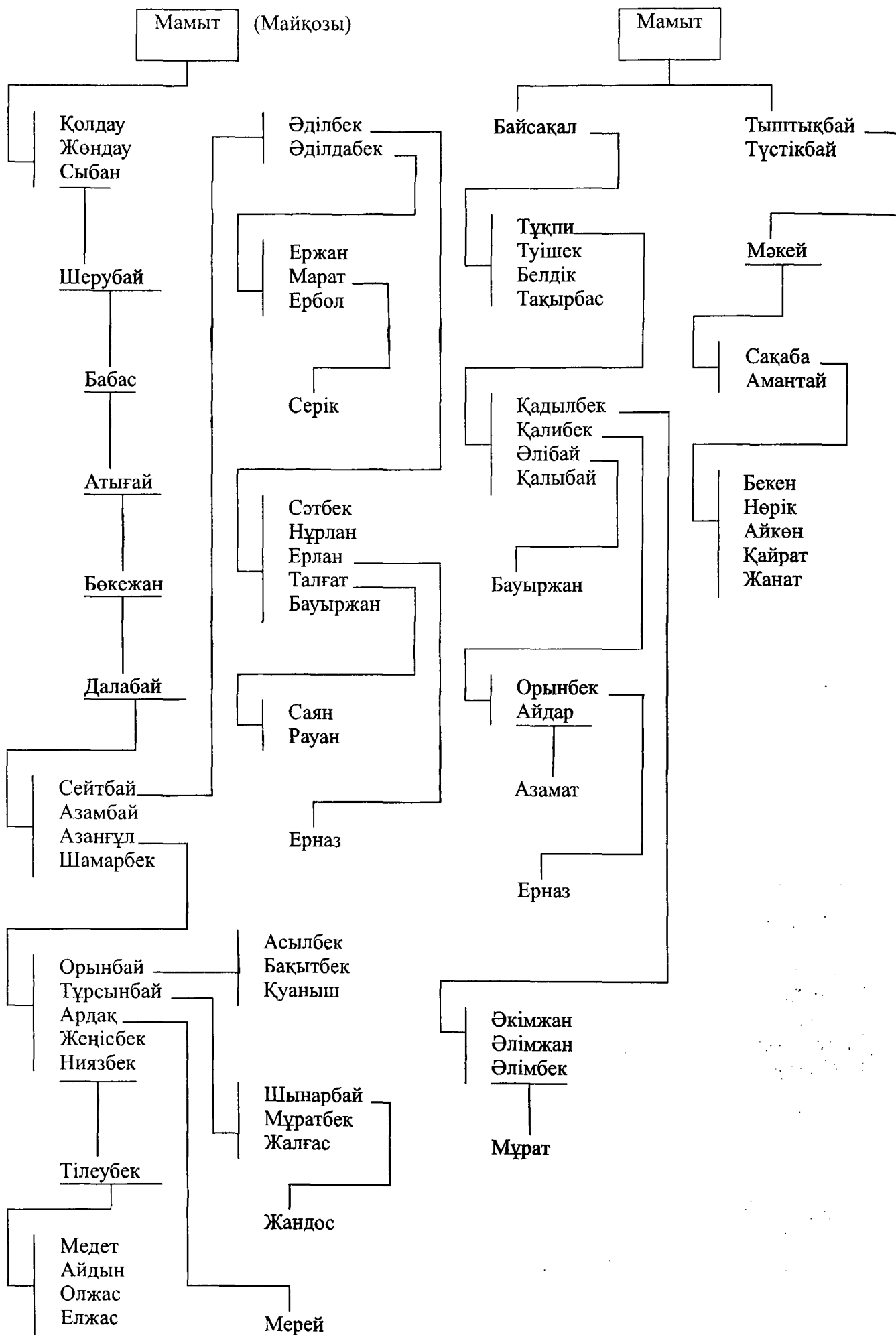

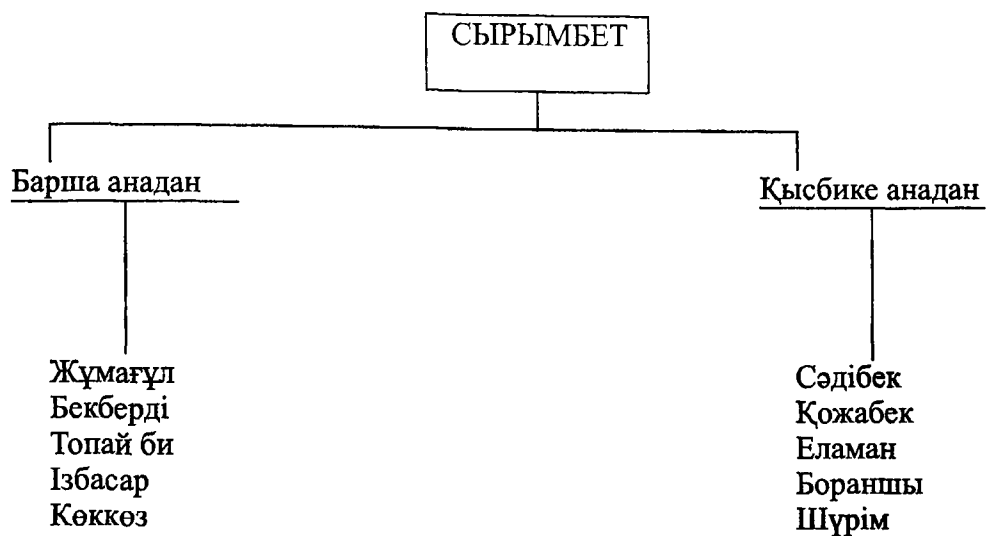

Сырымбет - Қожанбет бабамыздың бір ұлы. Қожанбеттің үшінші ұлы Айт. Айттан жалғыз ұл Шағыр. Шағырдан Сырынбет туады. Сегіз шағырдың бірі.

Сырынбет өте бай болған адам. Шұбар ала жылқысы өріске симапты. Бірақ баласы болмаған адам екен. Сорқұдық деген жерді қыстапты. Қыстауы Атақозы руамен іргелес болған дейді.

Бірде ел күзеуде отырған кез болса керек. Сорқұдықтың басында Атақозының малшылары қауғамен жылқыларын суарып жатады. Сырынбеттің қалың жылқысы жағаласып малға су ішкізбейді. Сонда малшылар: -Мына қубастың жылқысы малға маза бермеді ғой,-деп Сырынбеттің жылқыларын қауғамен соғады.

Сырынбет қубас деген сөзге қатты ренжіп, орнынан тұрмай жатып қалады. Түсінде: -Сырынбет тұр, басыңды көтер. Жылқыңды айдап, шұбар айғыр бастаған бағытқа жүре бер. Бір бұлақтың бойына барғанда шұбар айғыр тұра қалады. Жылқыларың бұлақтан су ішіп шұрқырап тоқтайды. Сол жер саған мекен болады, -дейді.

Сырынбеттің қалың жылқысы Терісайрық деген жерге, бір мөлдір бұлақтың бойына тоқтаған екен. Сырынбет атасы сол аймақты мекендейді. Сол жер құтты мекен болып, Сырынбет атасы он ұл көріп, ұрпағы өрбіп өседі.

Сырынбет би Терісайрық, Жампақтас, Кемерқайың, Бөкенбай туының теріскей етегін мекенденіп, қыстау - қонысы кеңейді.

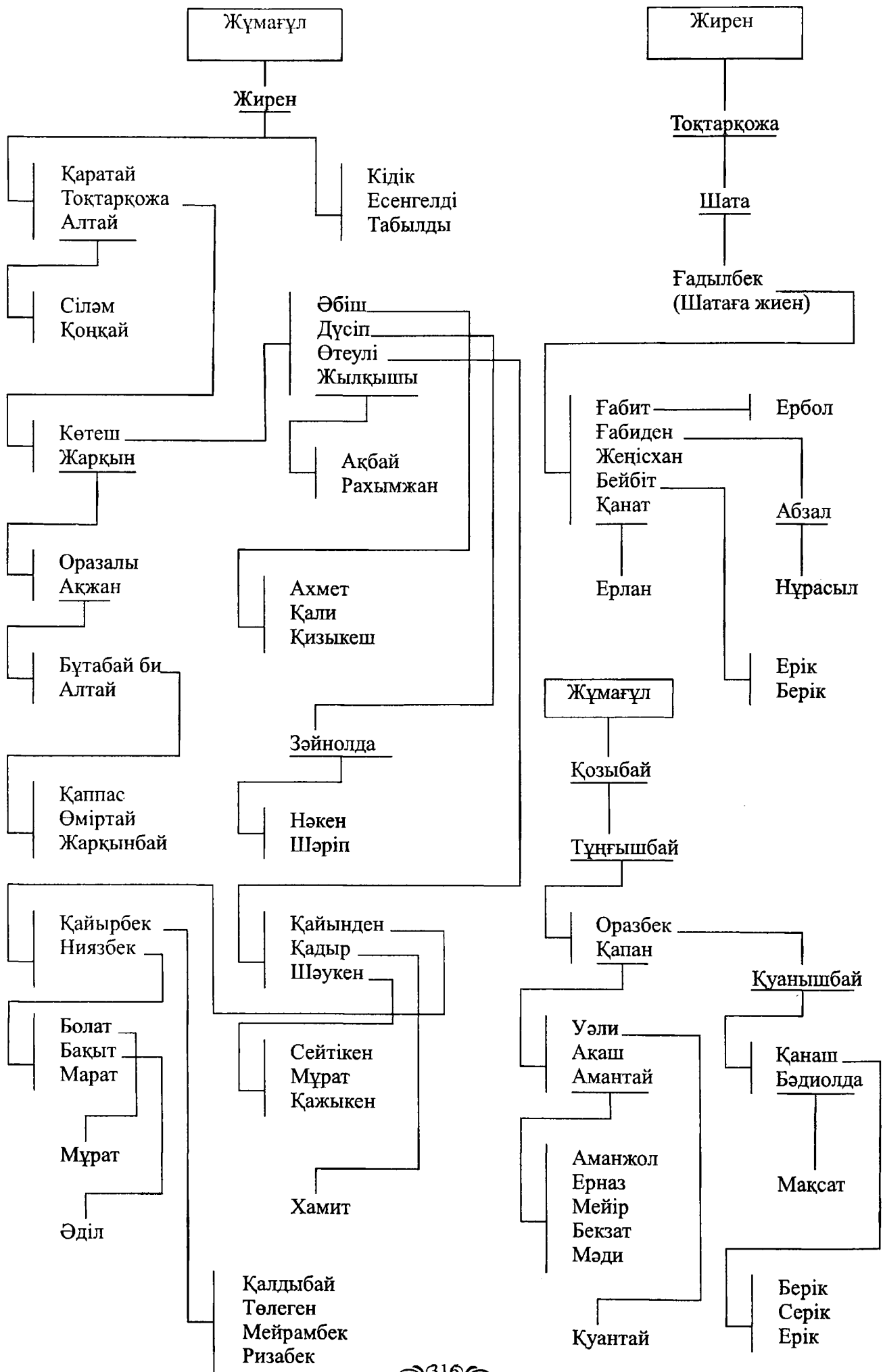



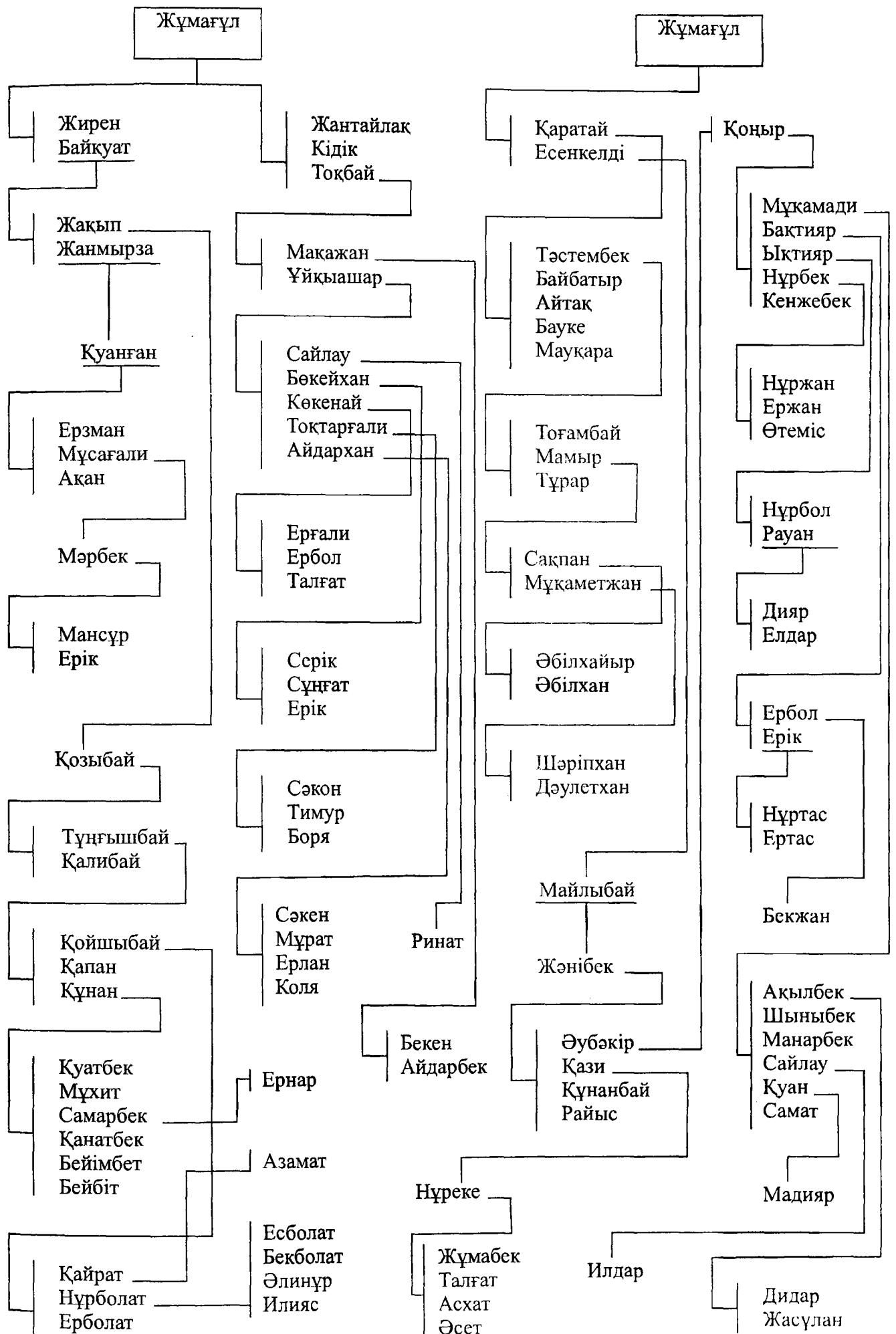

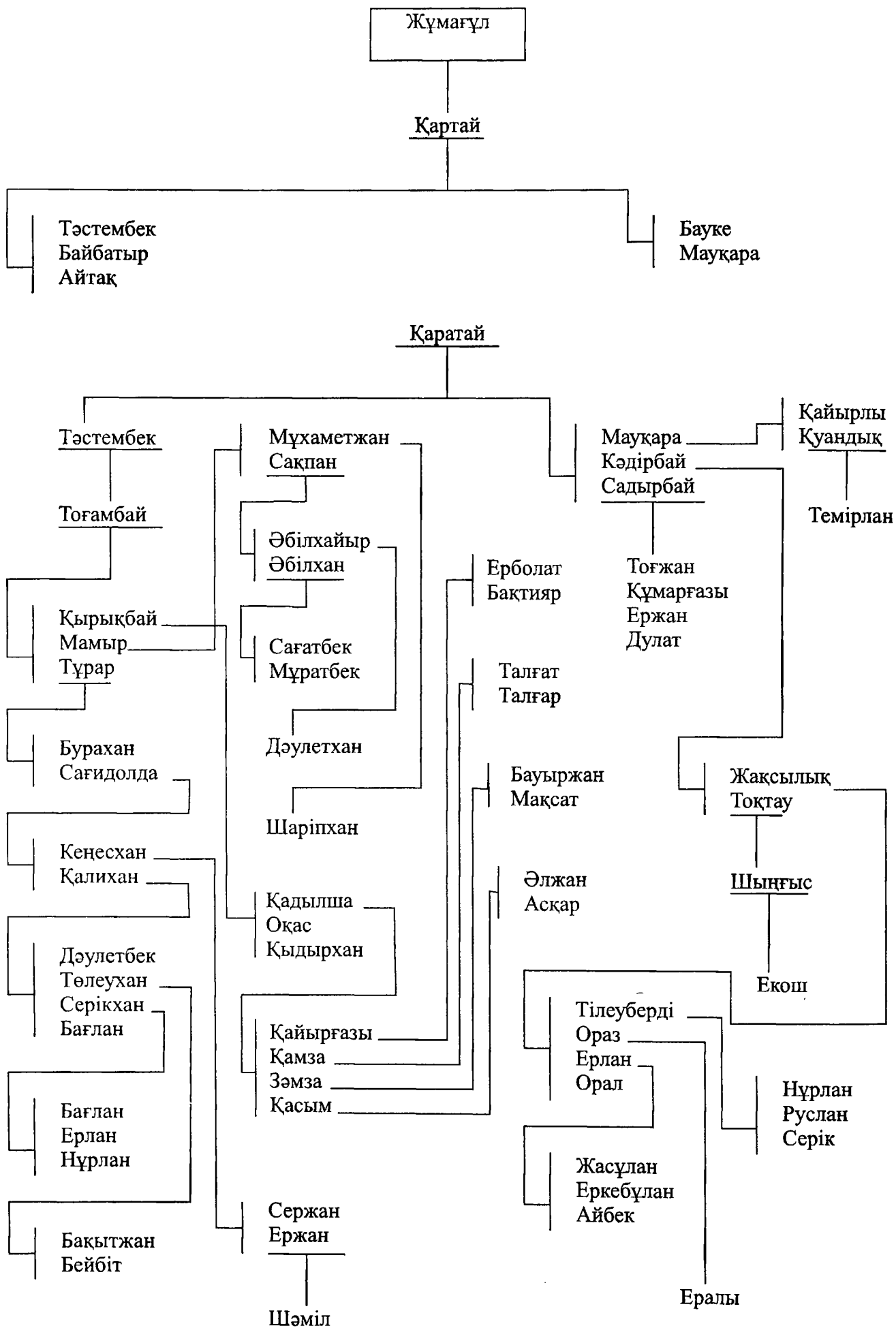

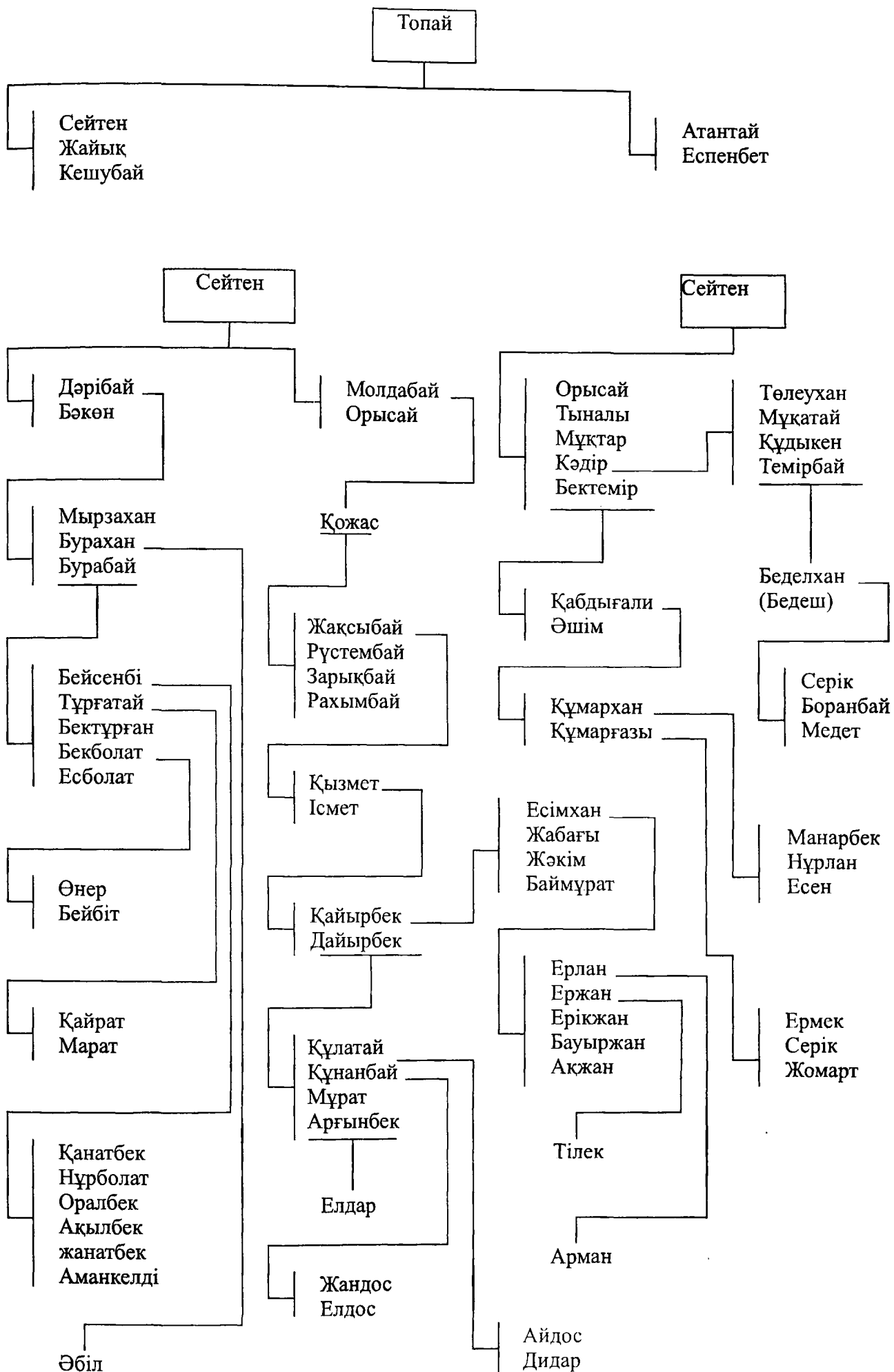



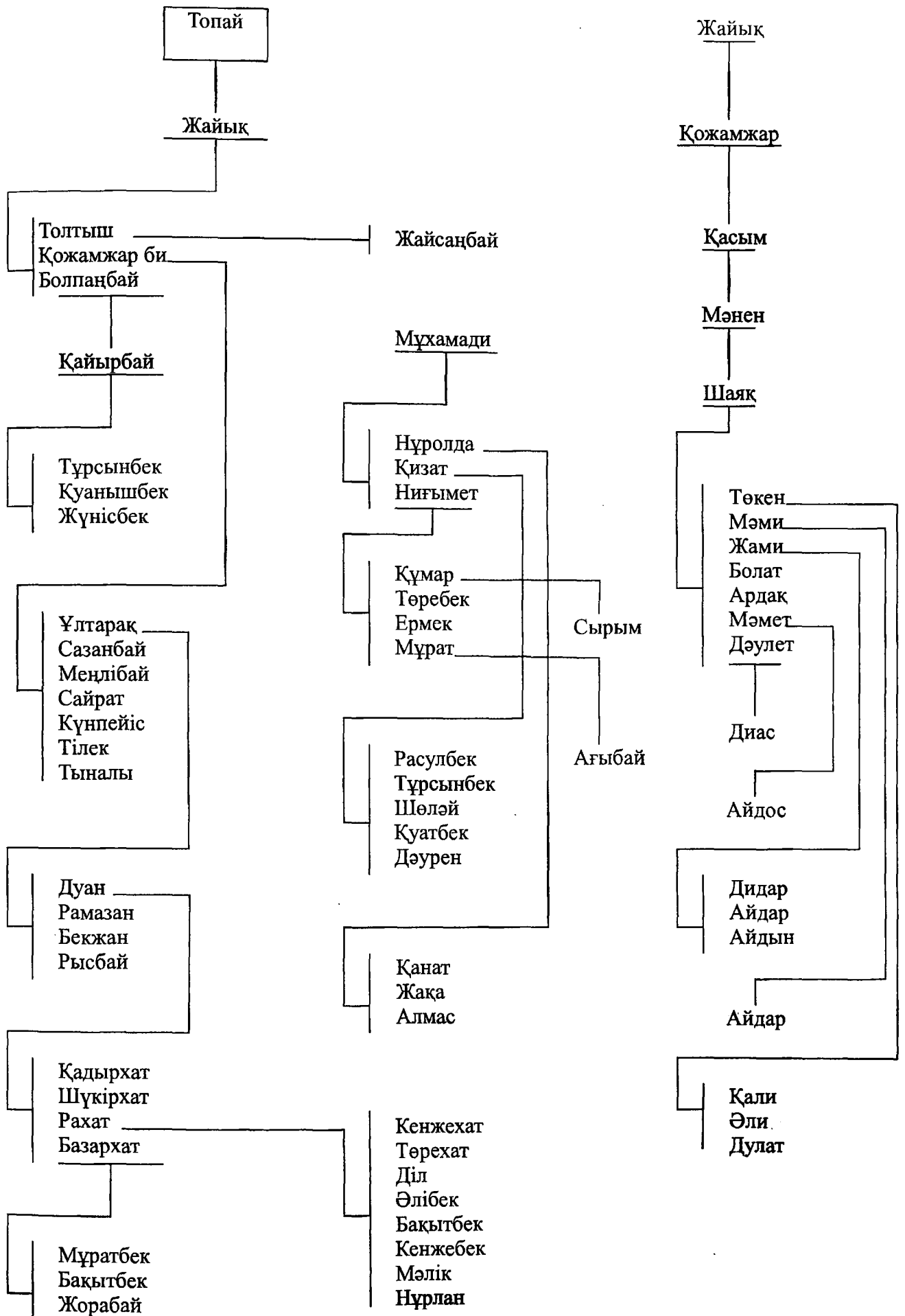

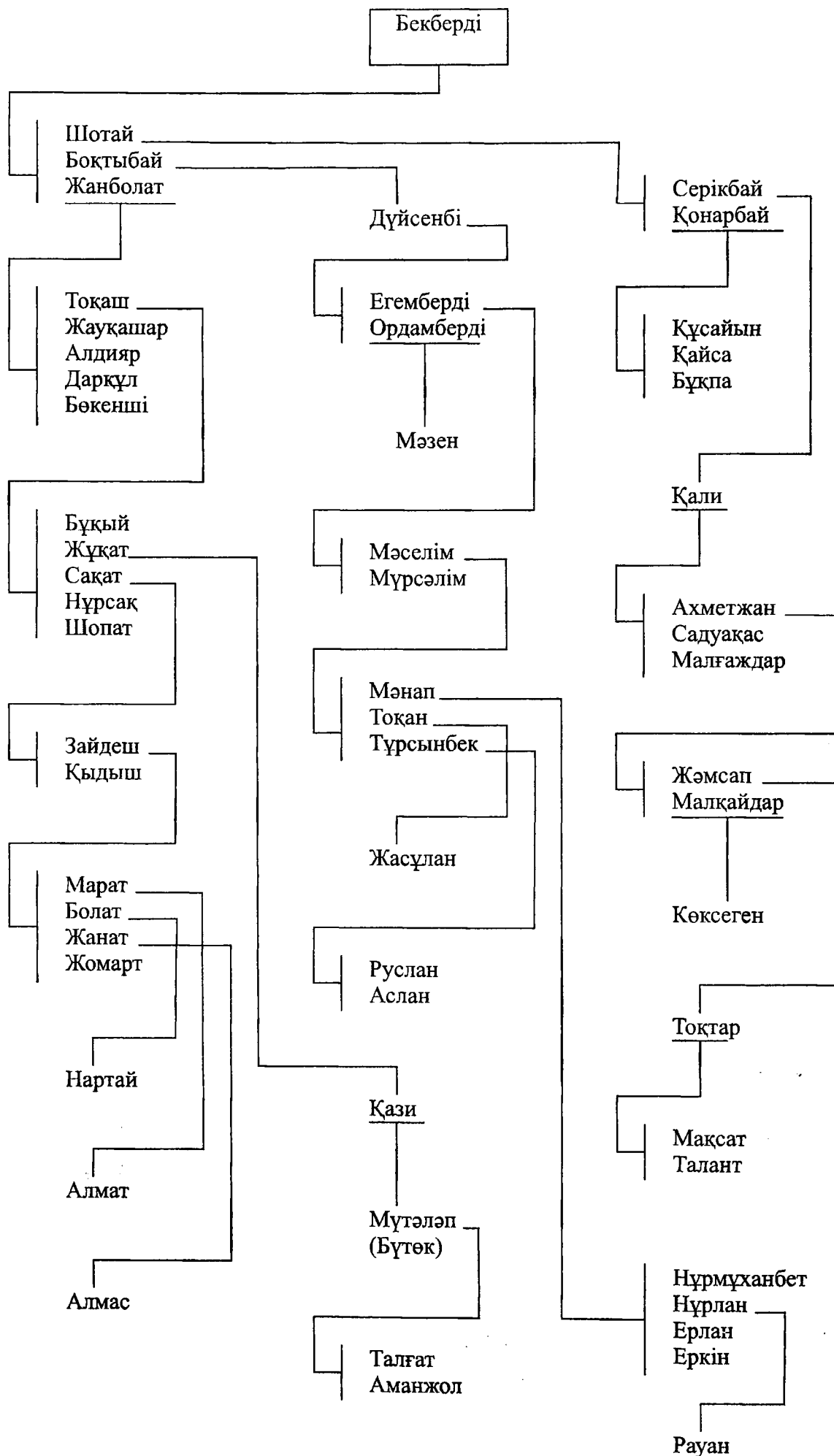

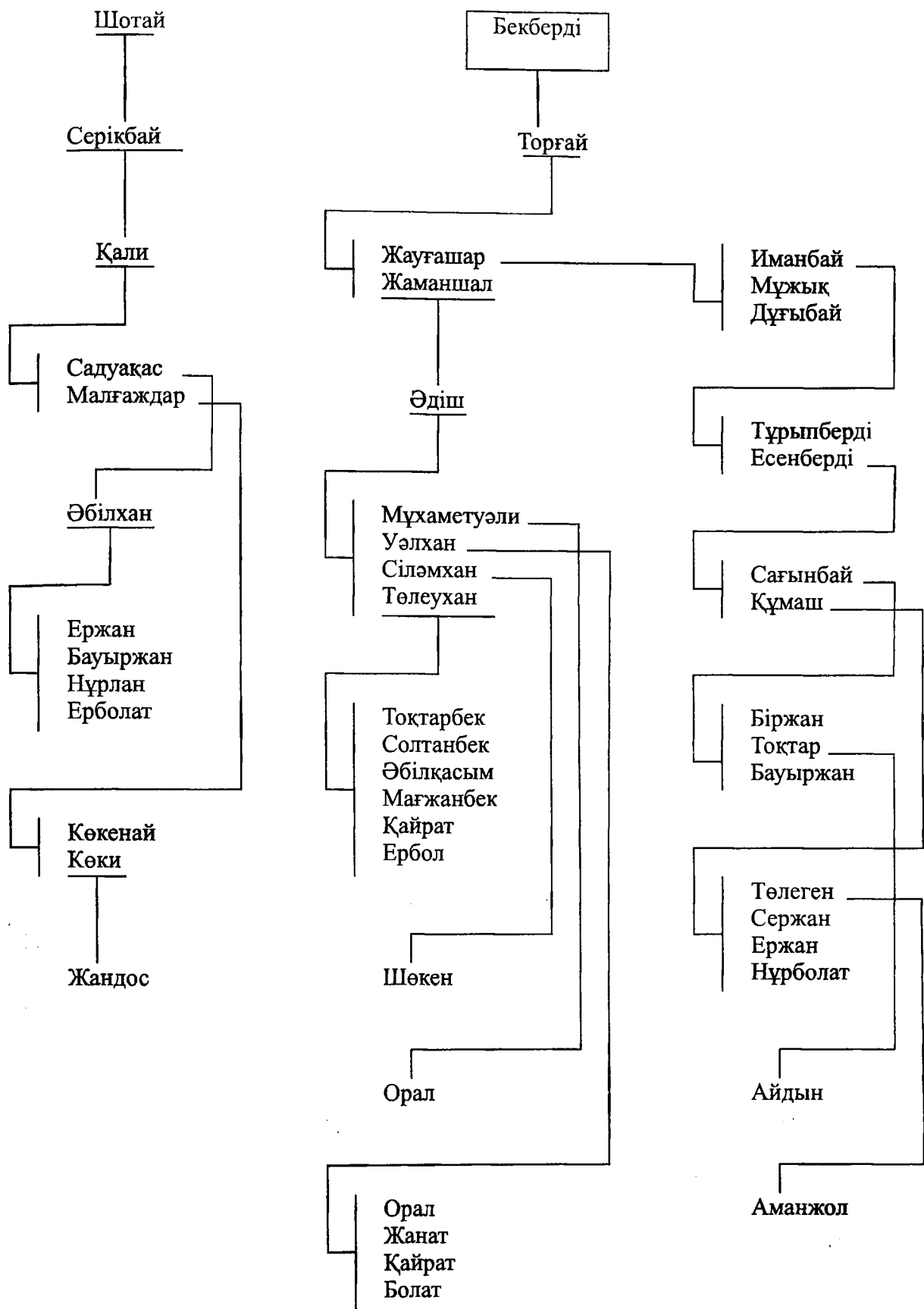

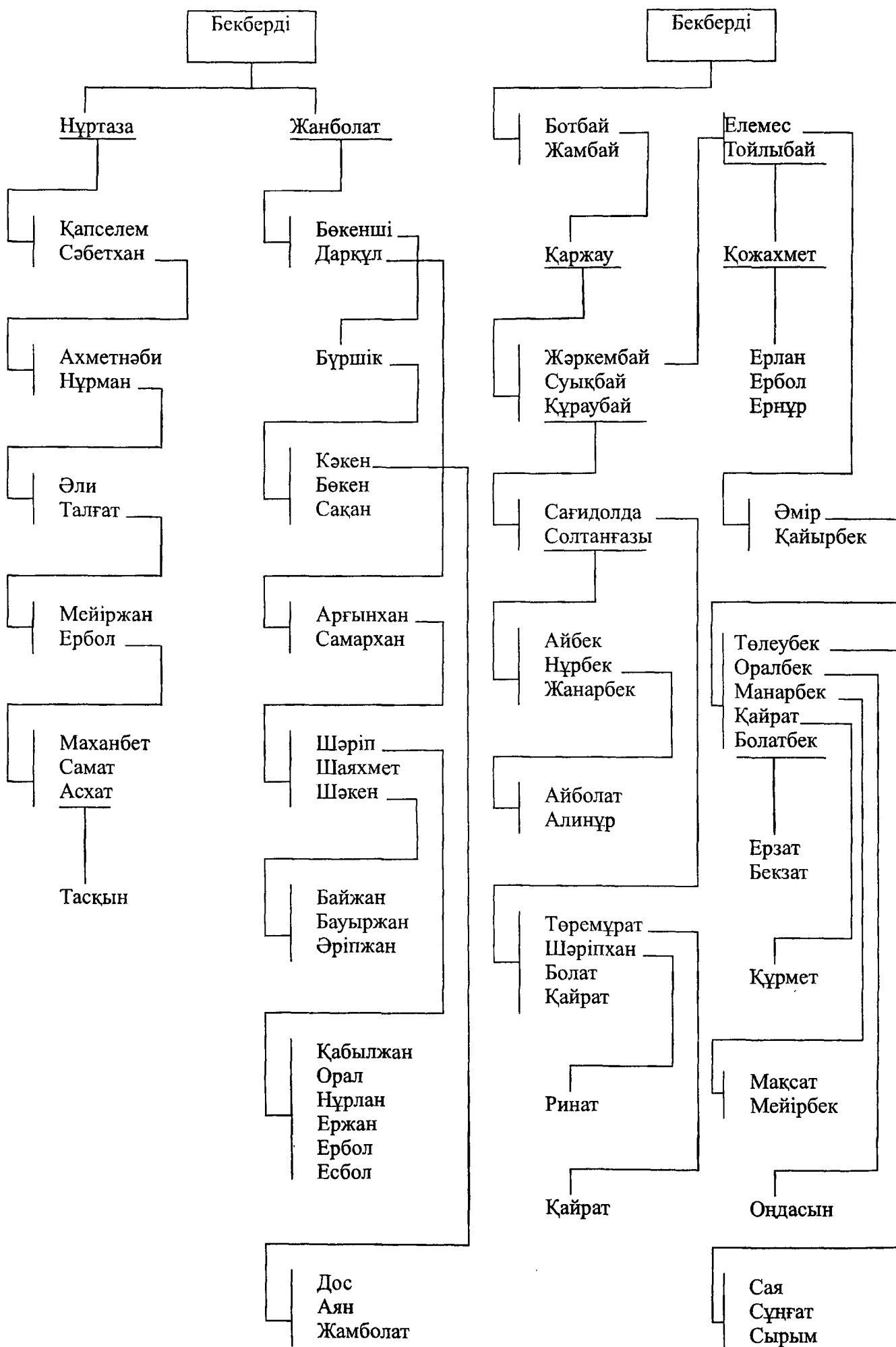



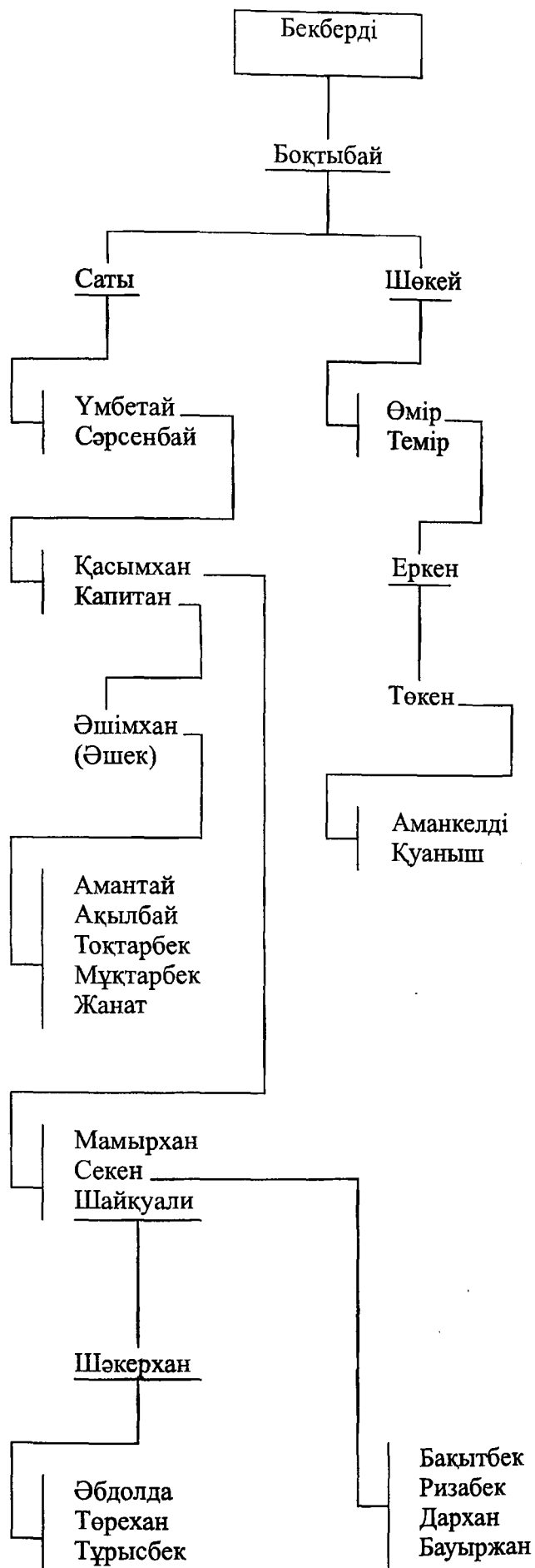

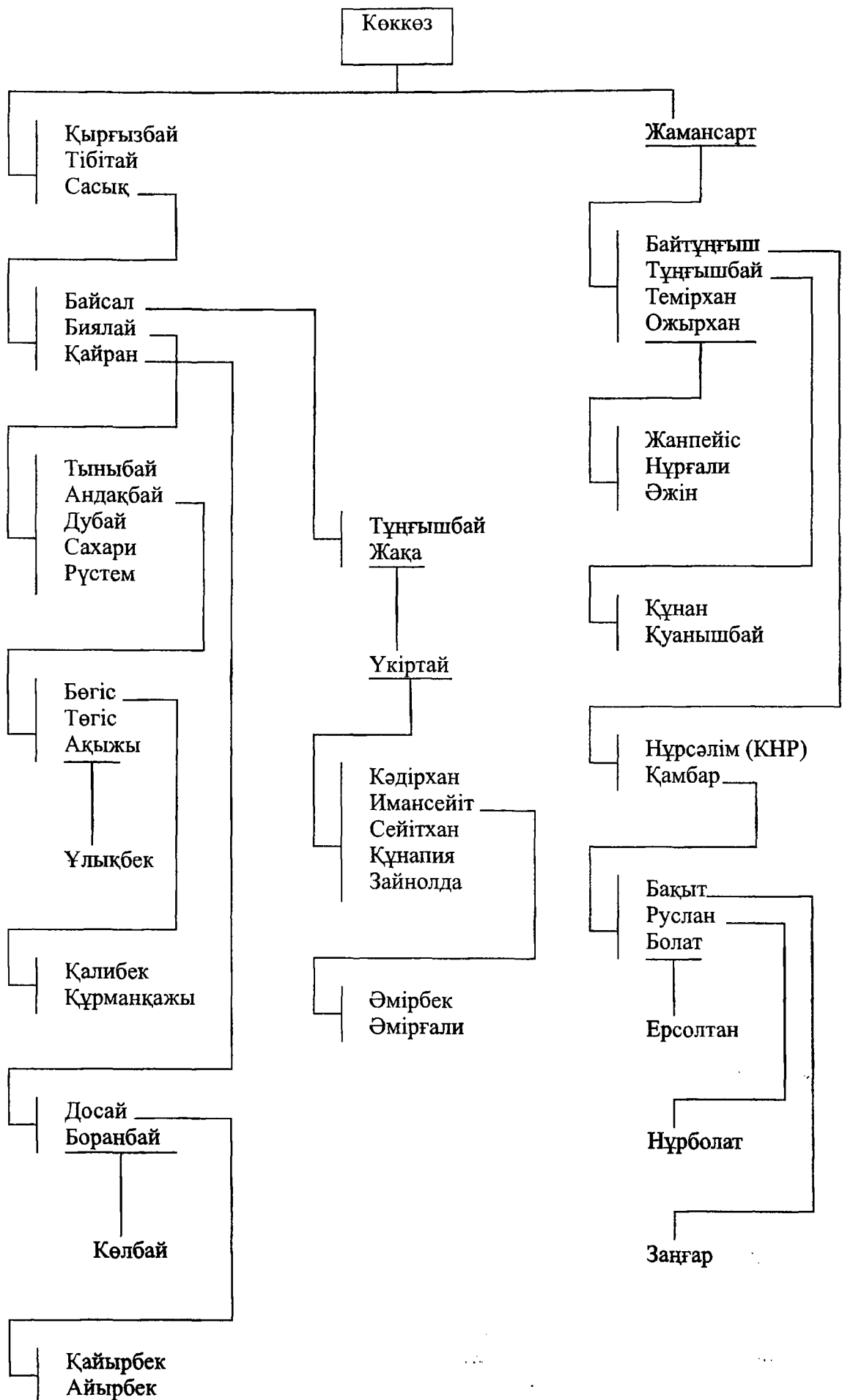

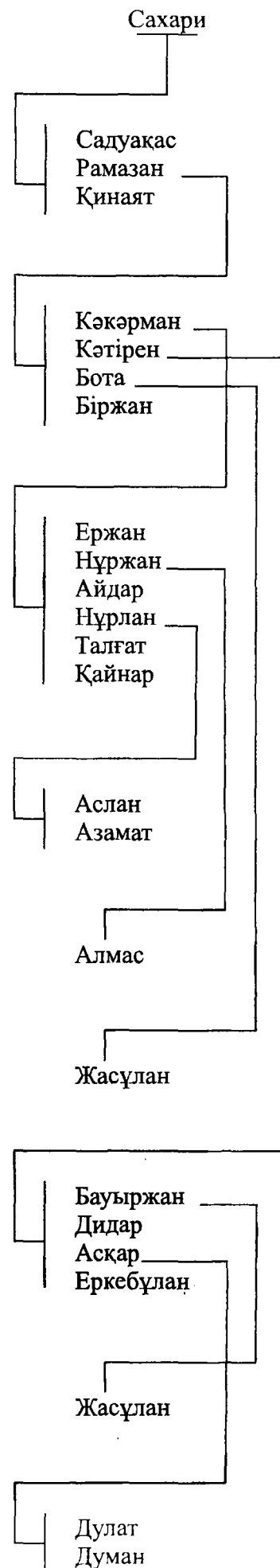
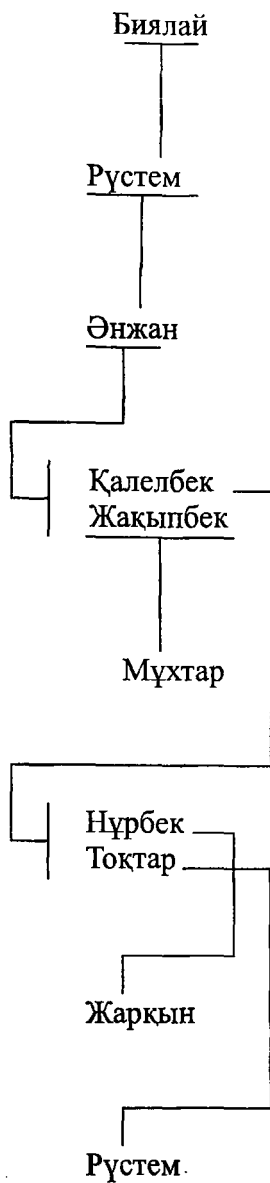
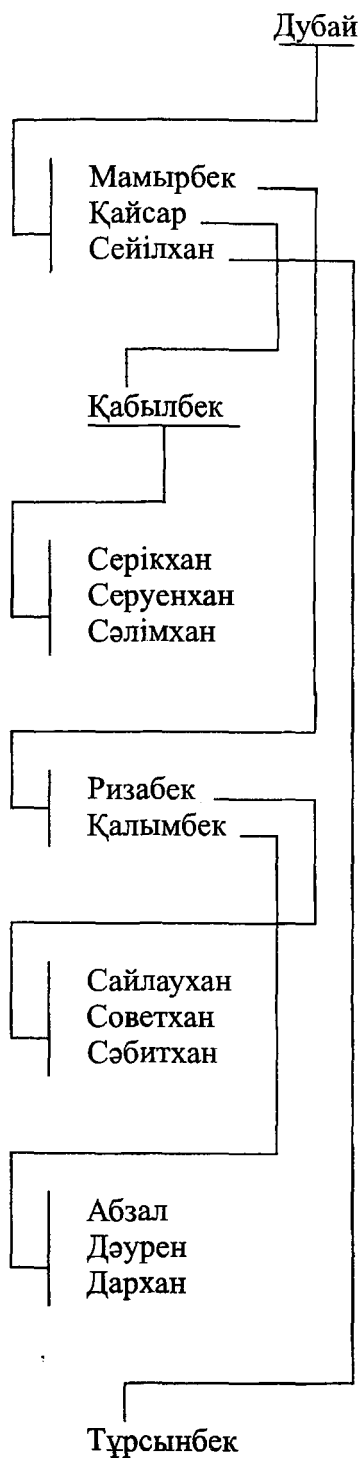

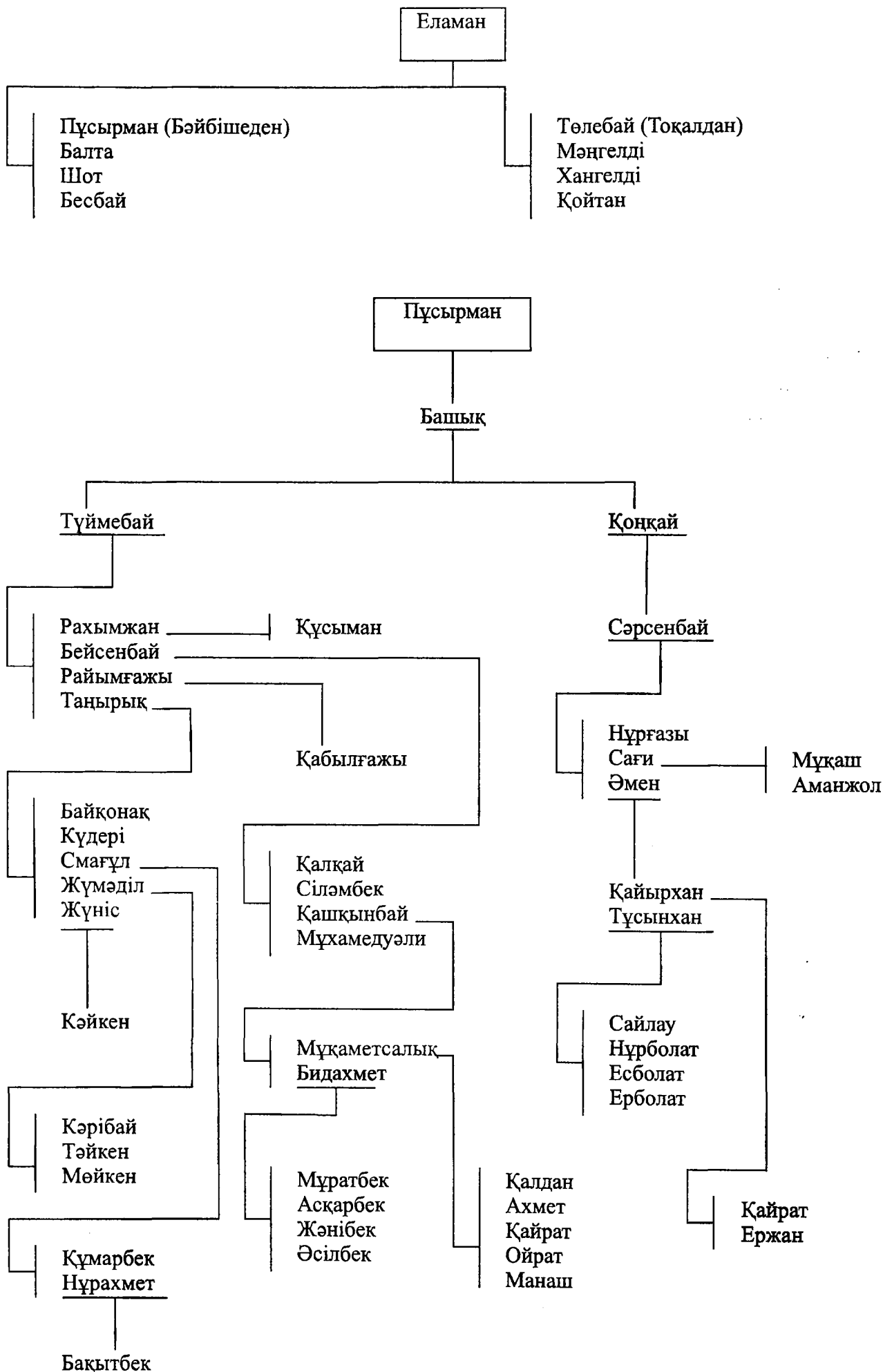

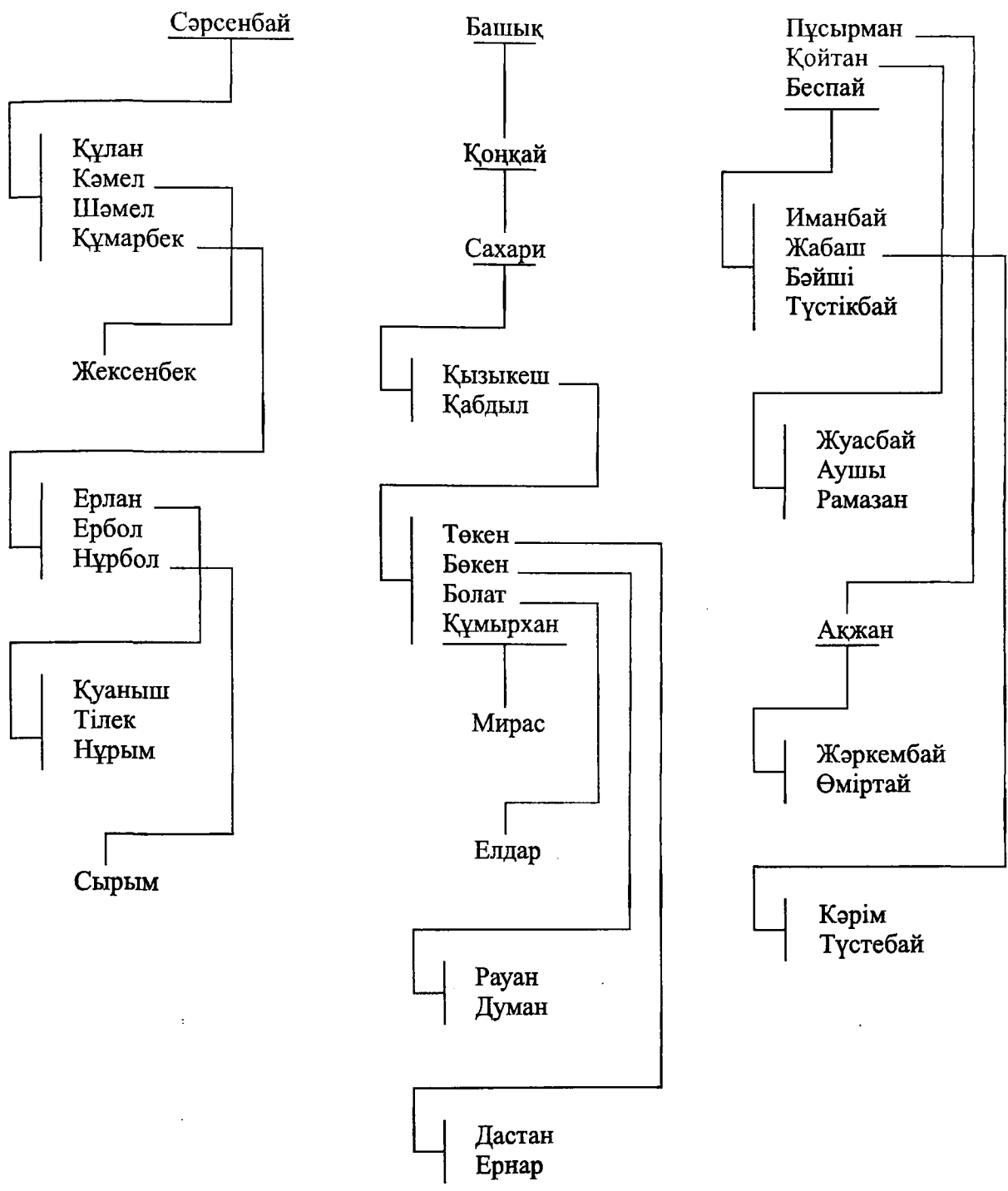

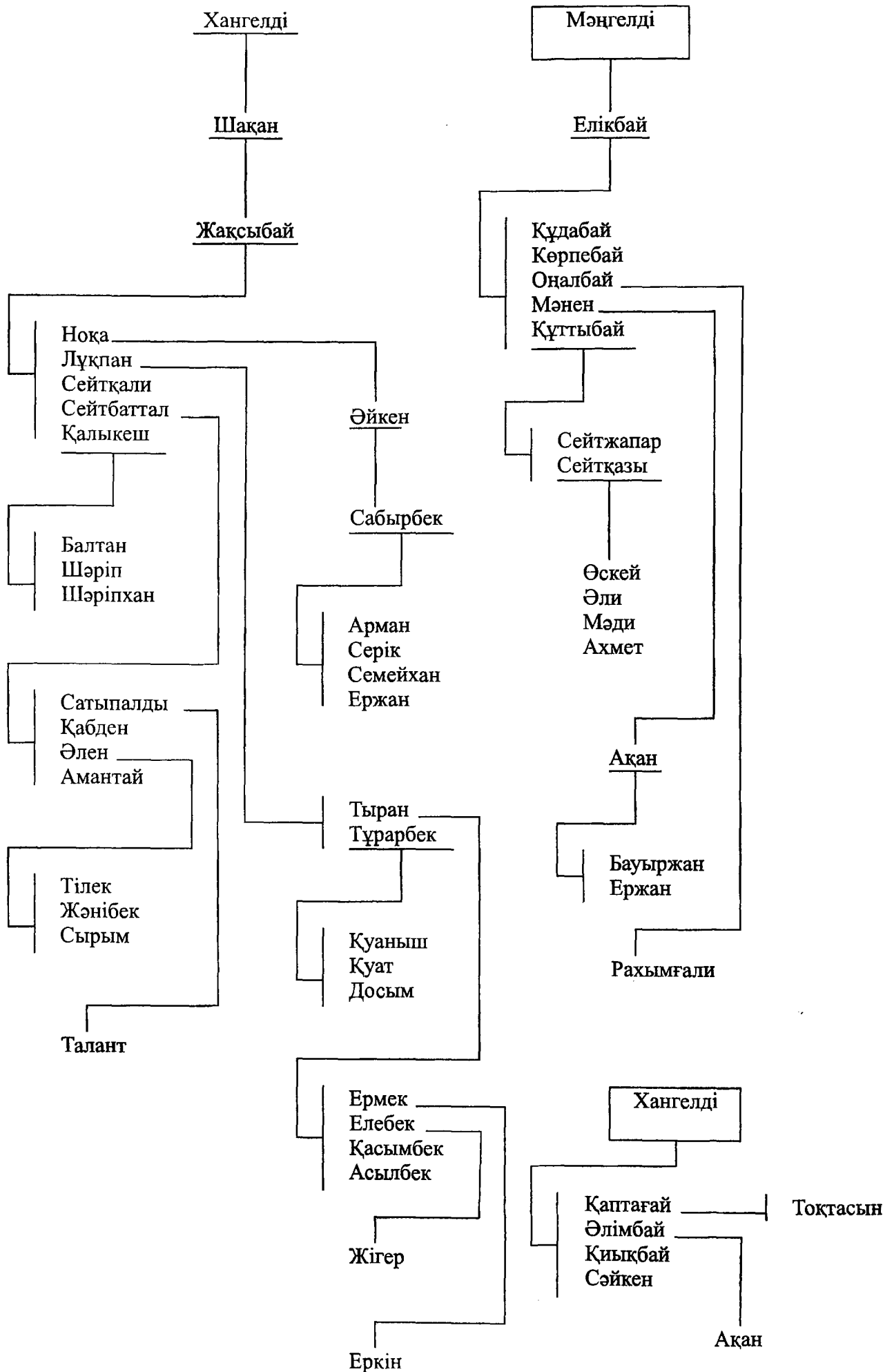

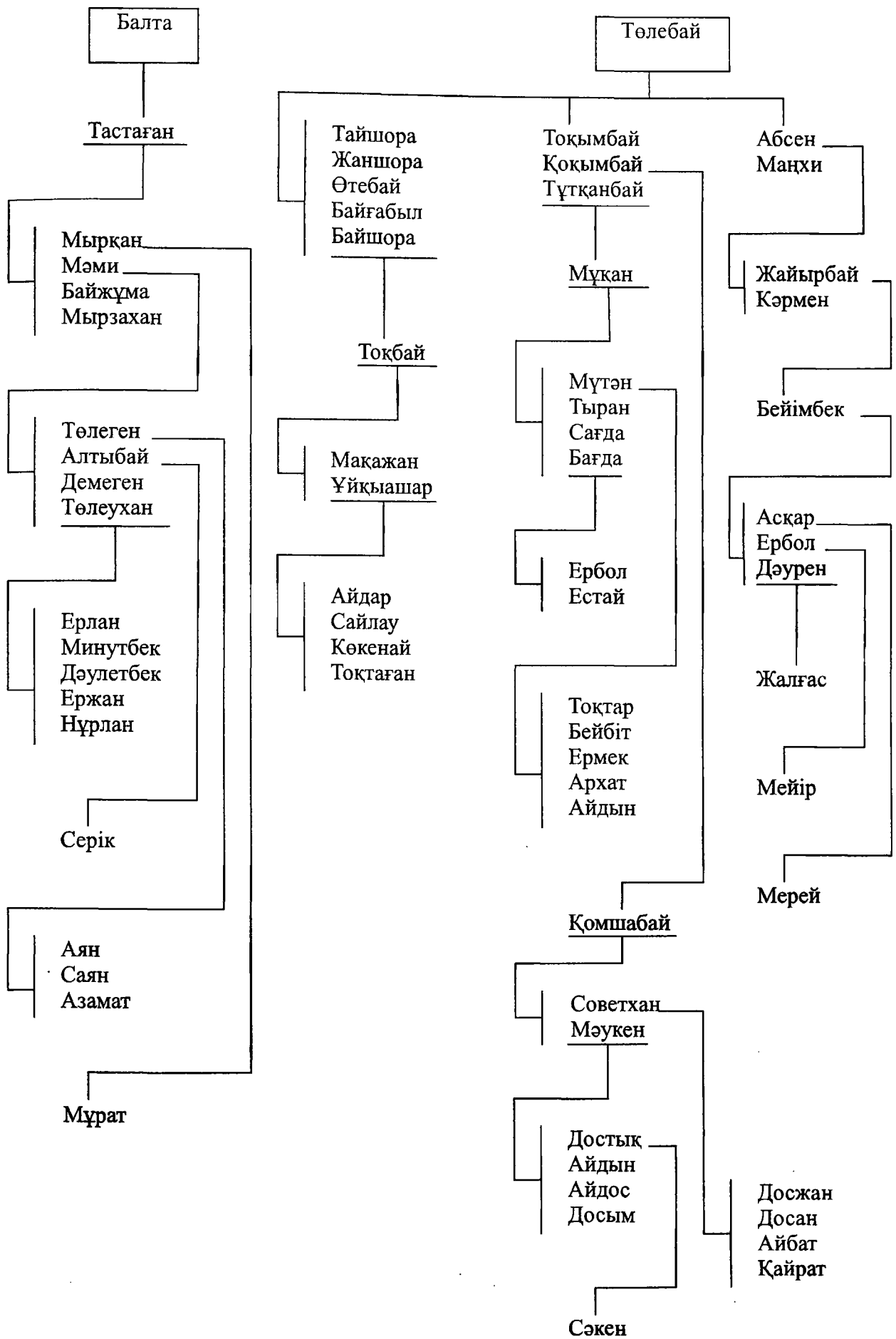

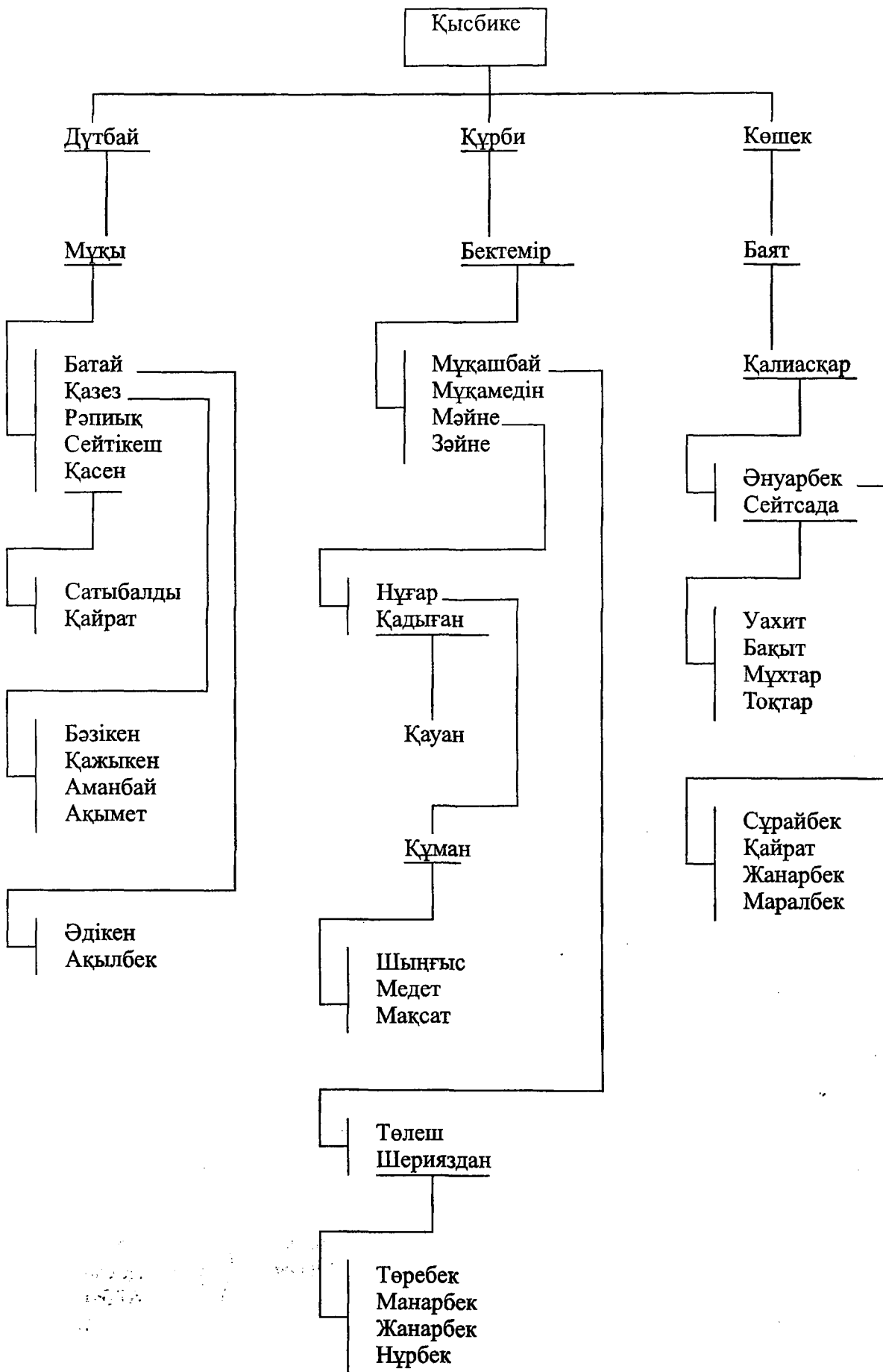



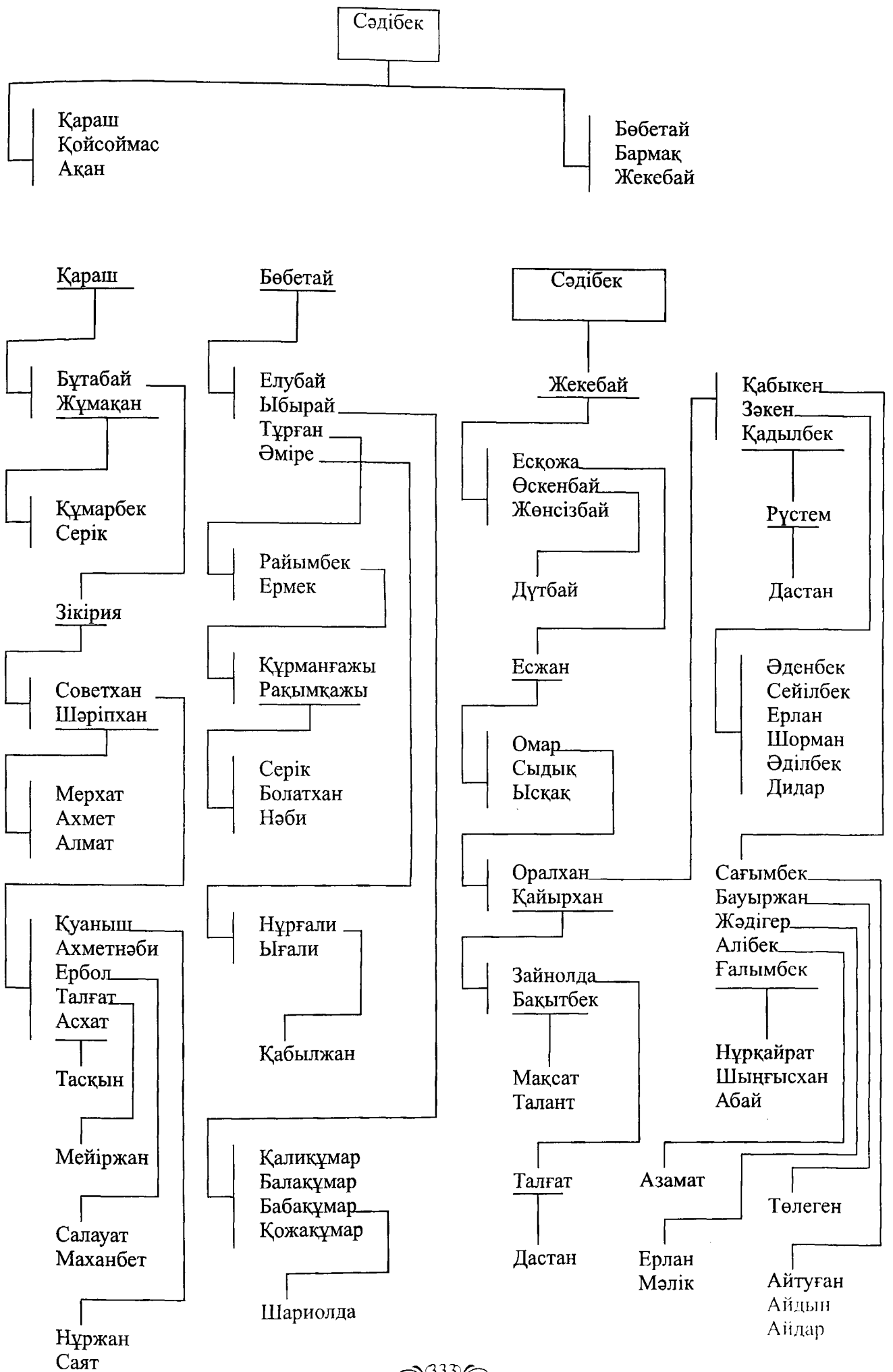

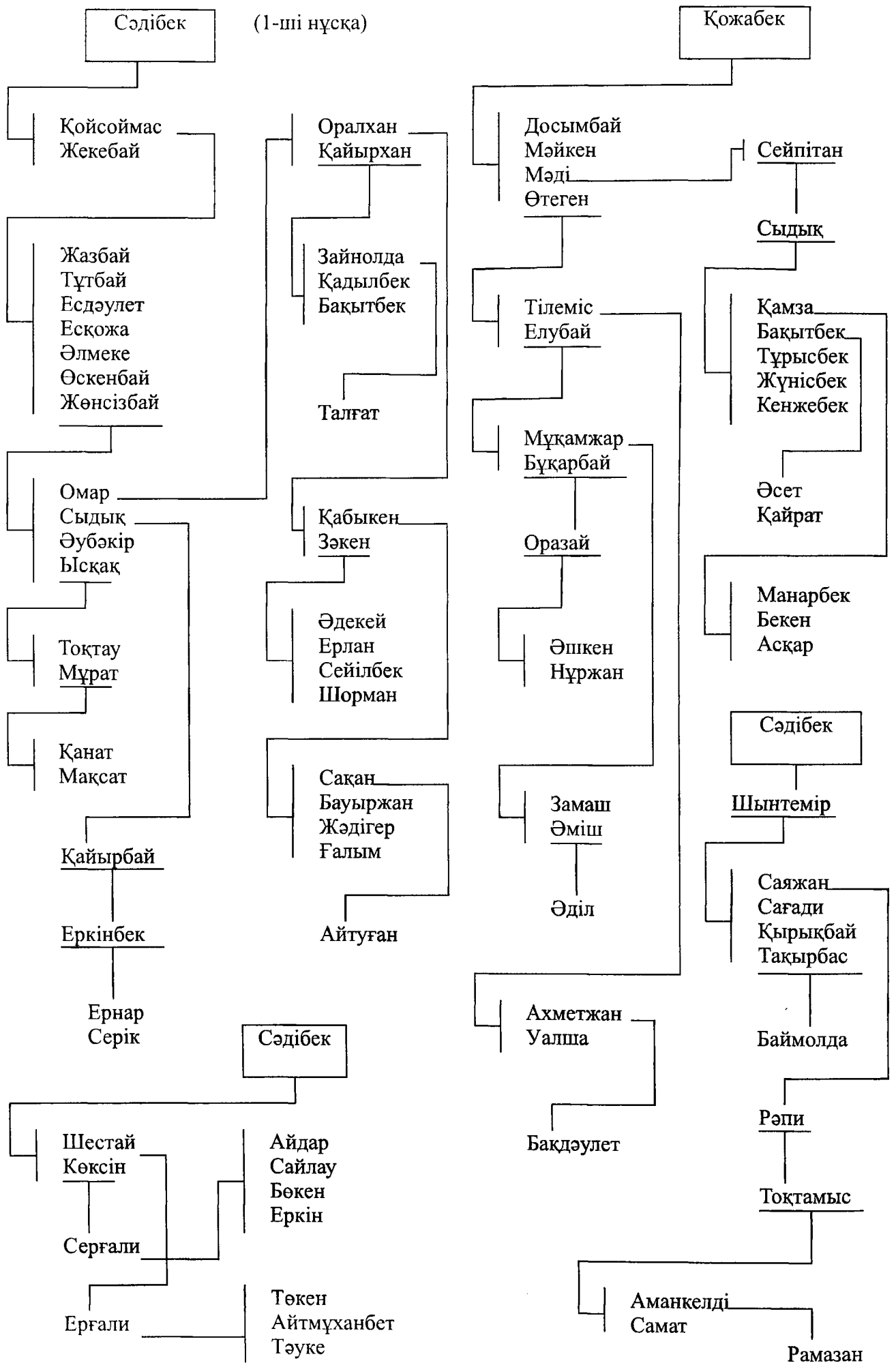

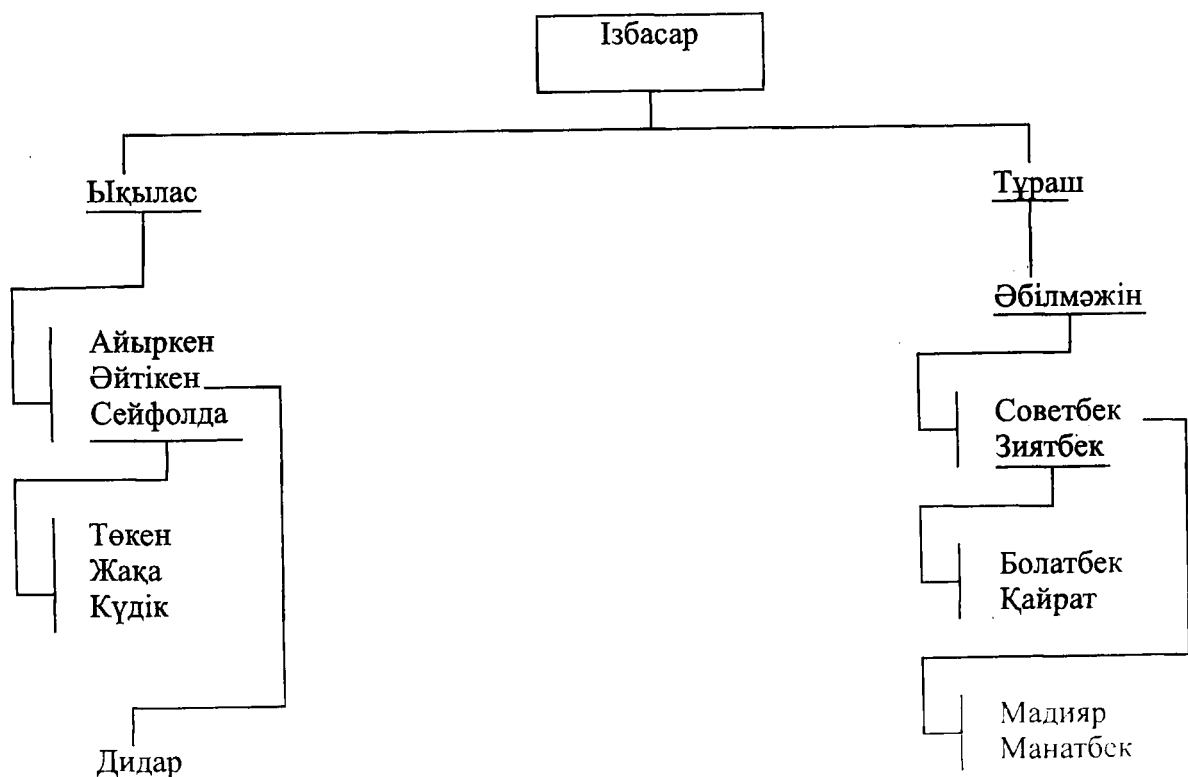
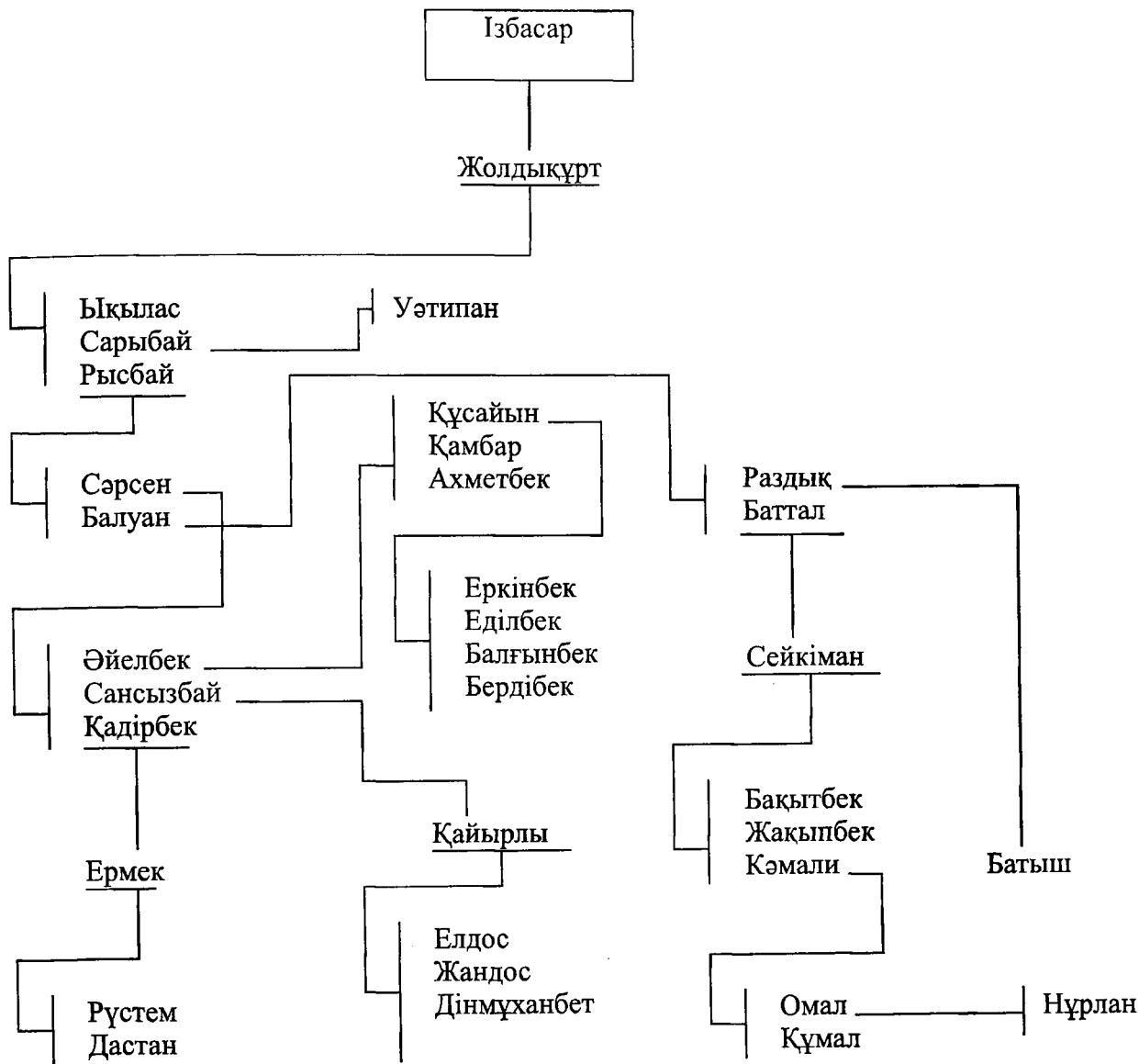

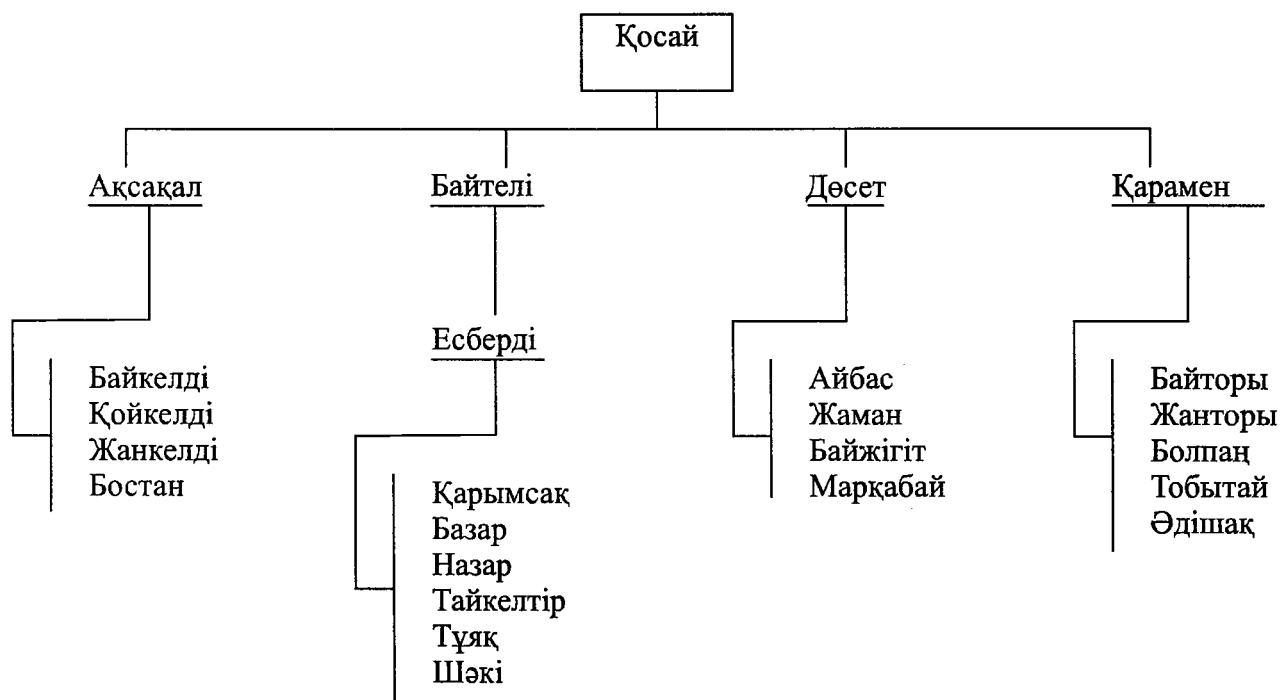
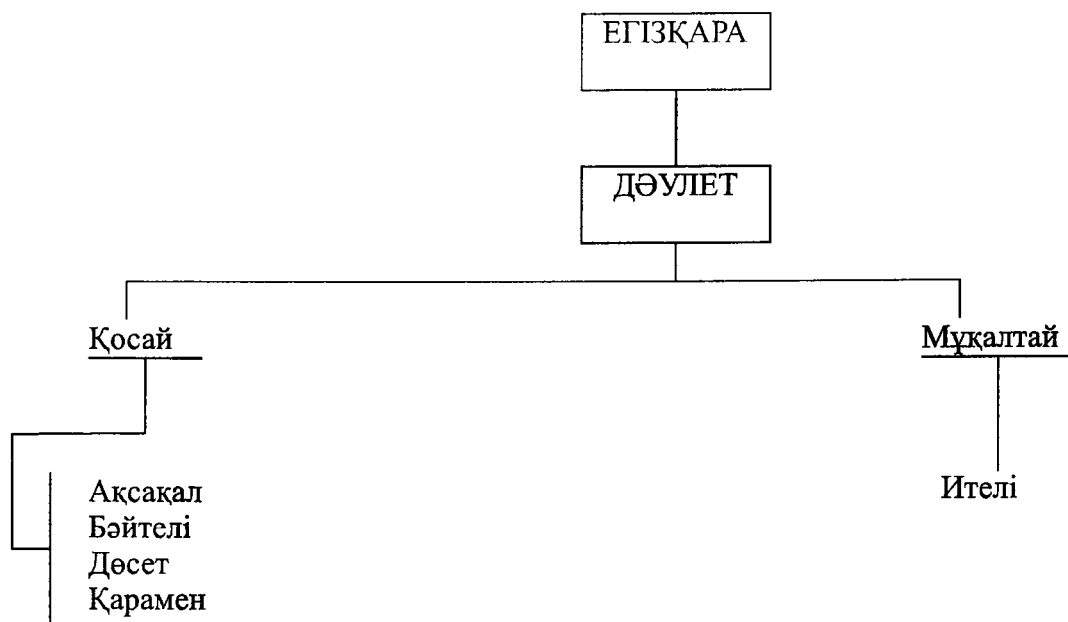

Ақсақал

(Жолжаксы Шын аты)

Қойкелді  
Байкелді  
Жанкелді

Бастан  
Қалнамыстақ

Қойкелді

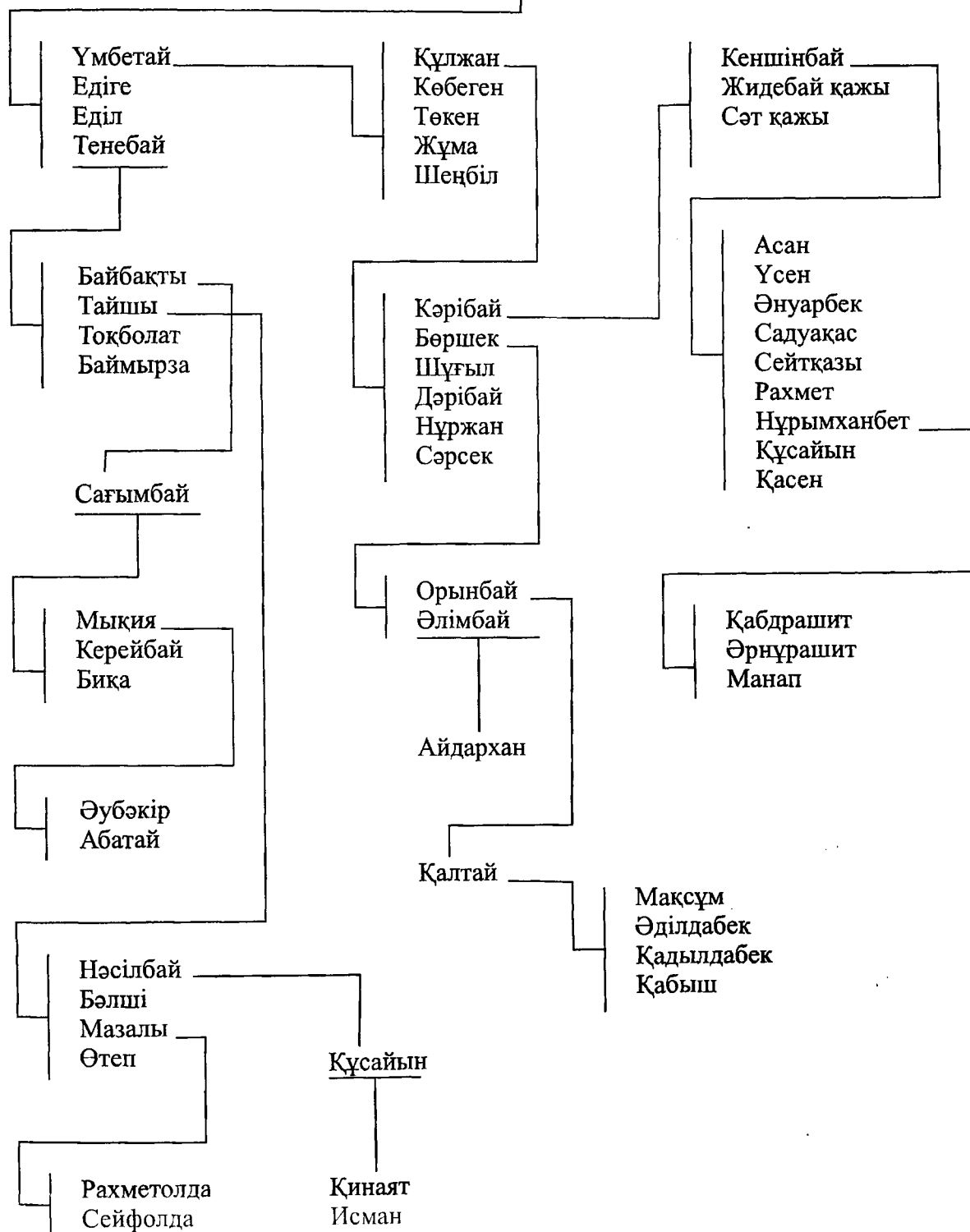

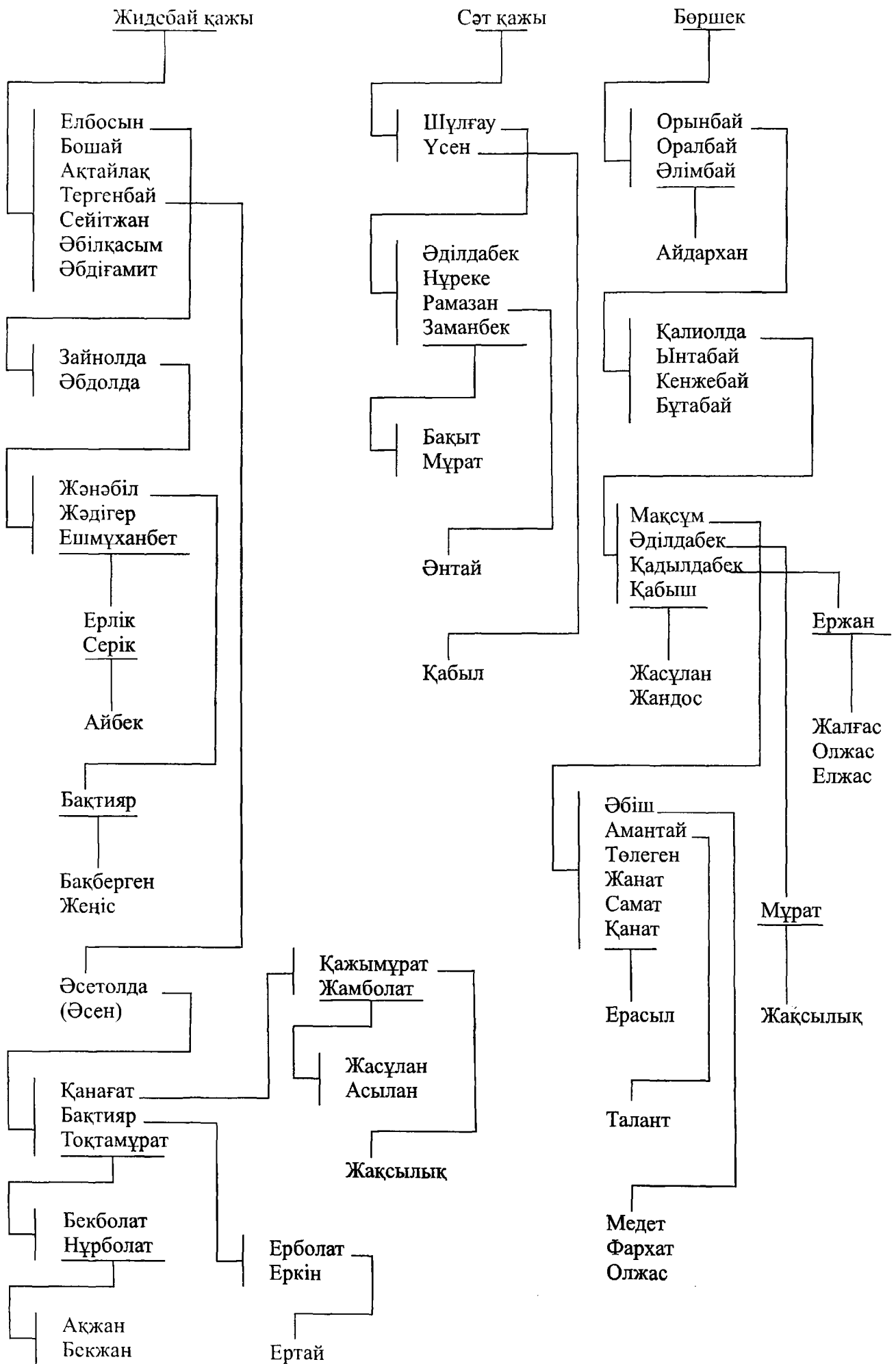

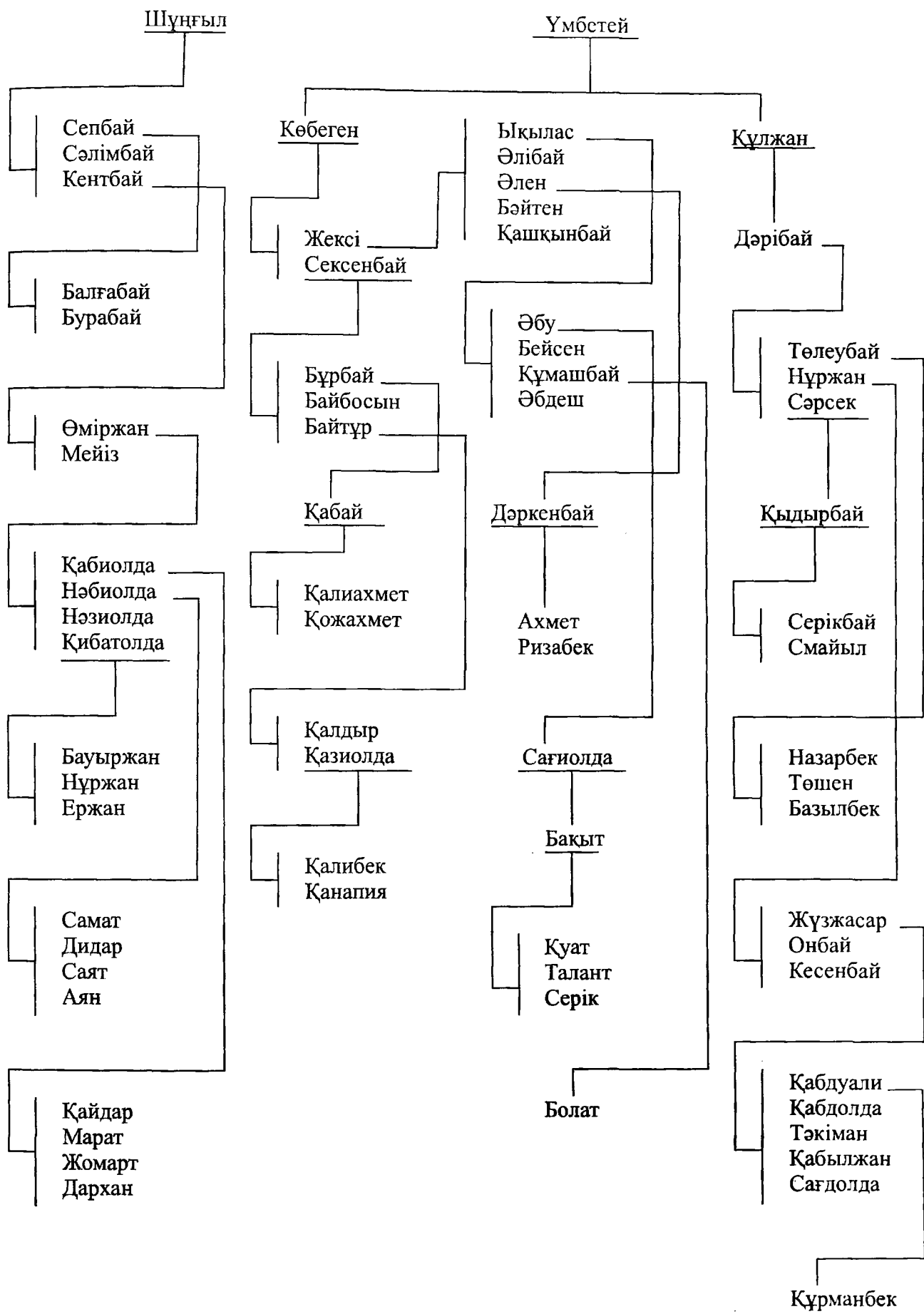

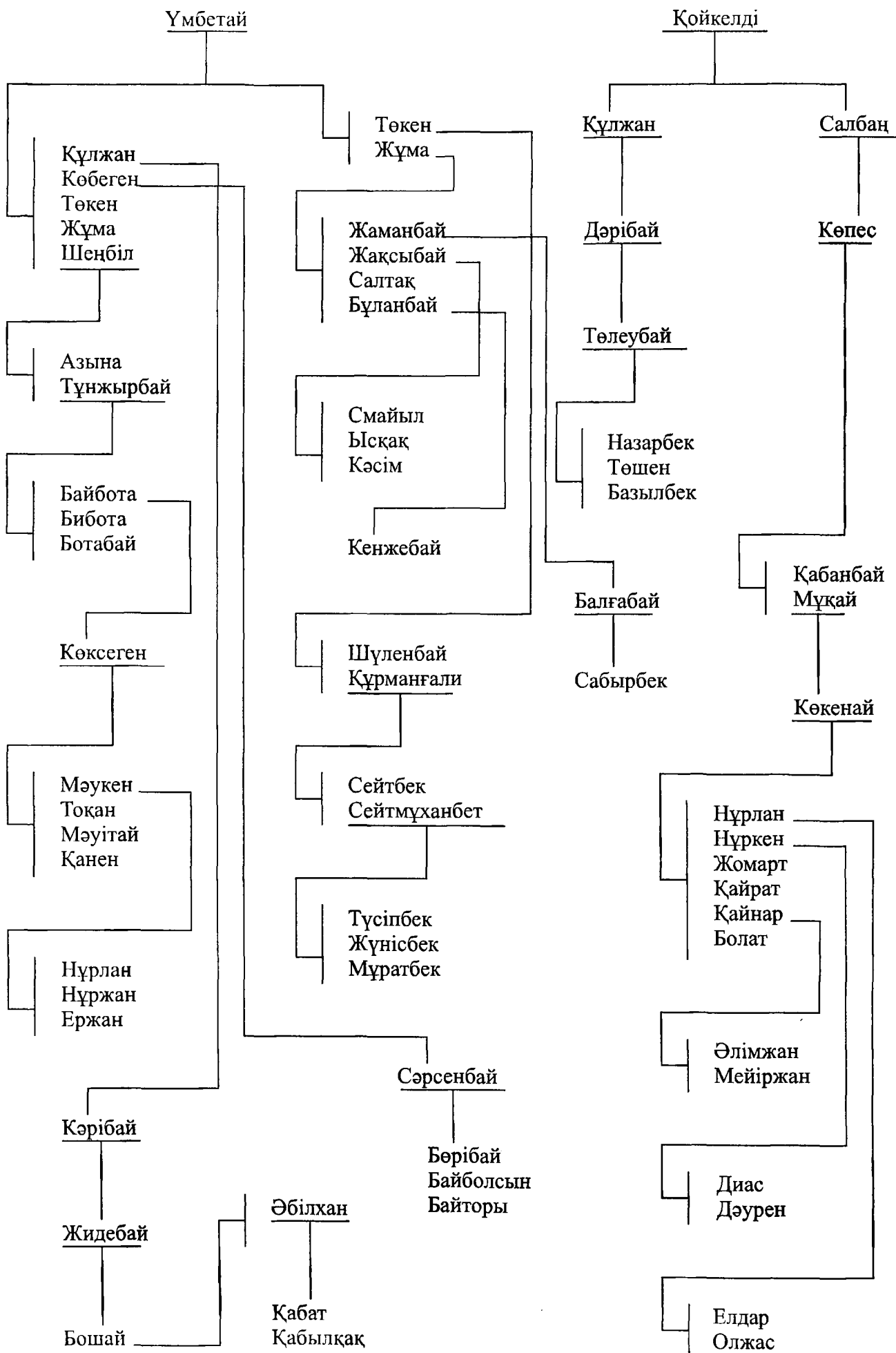



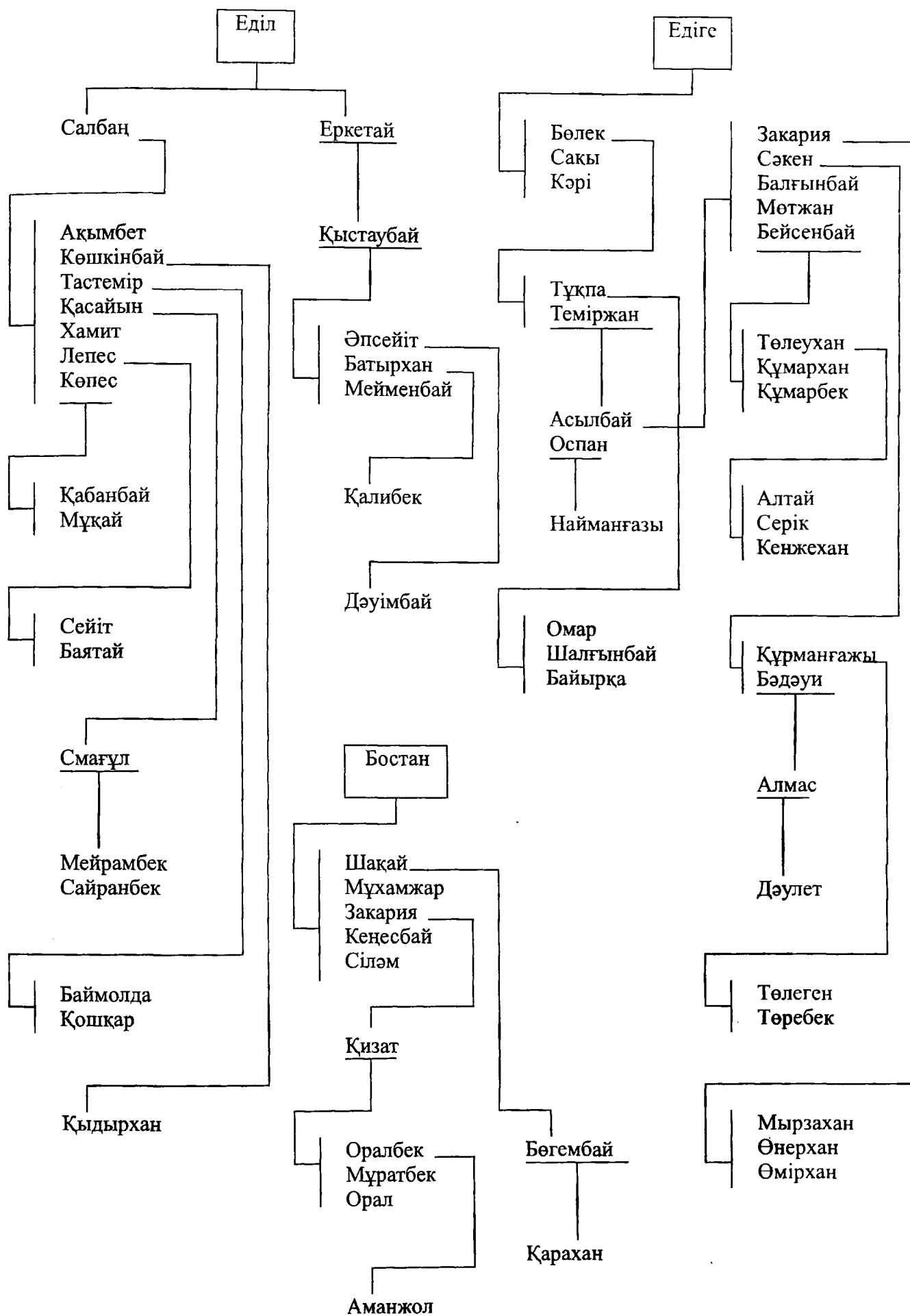

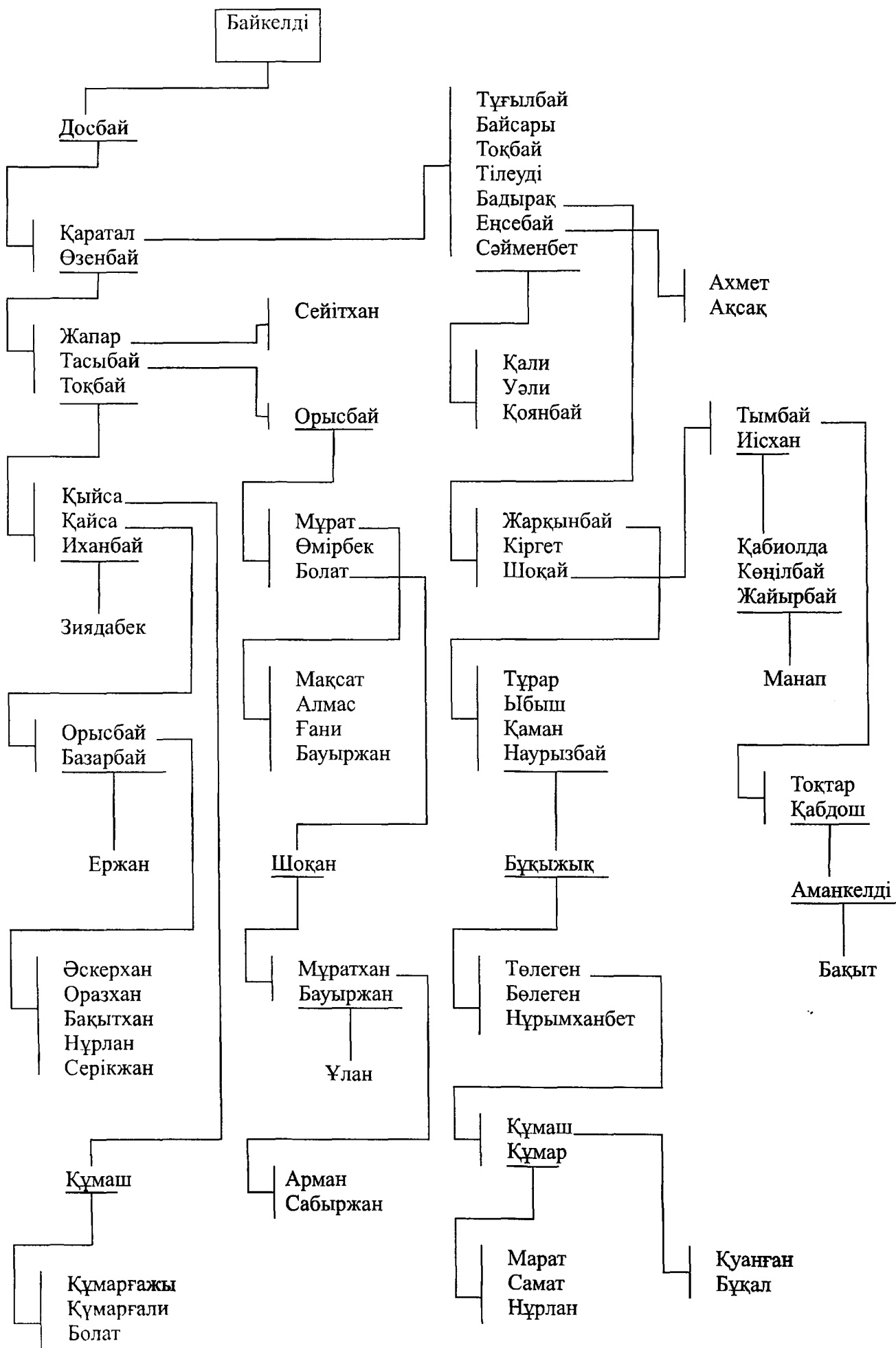

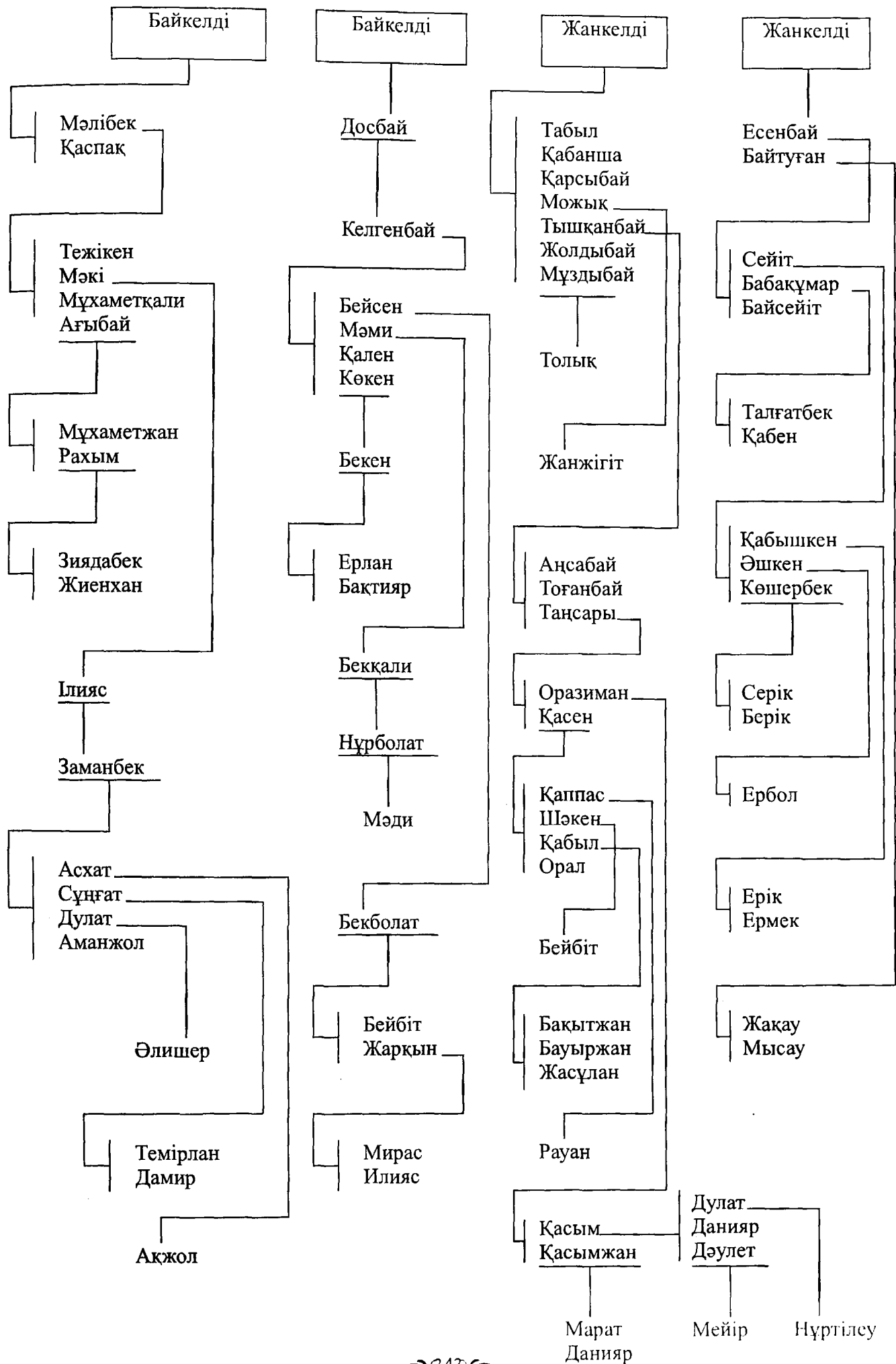

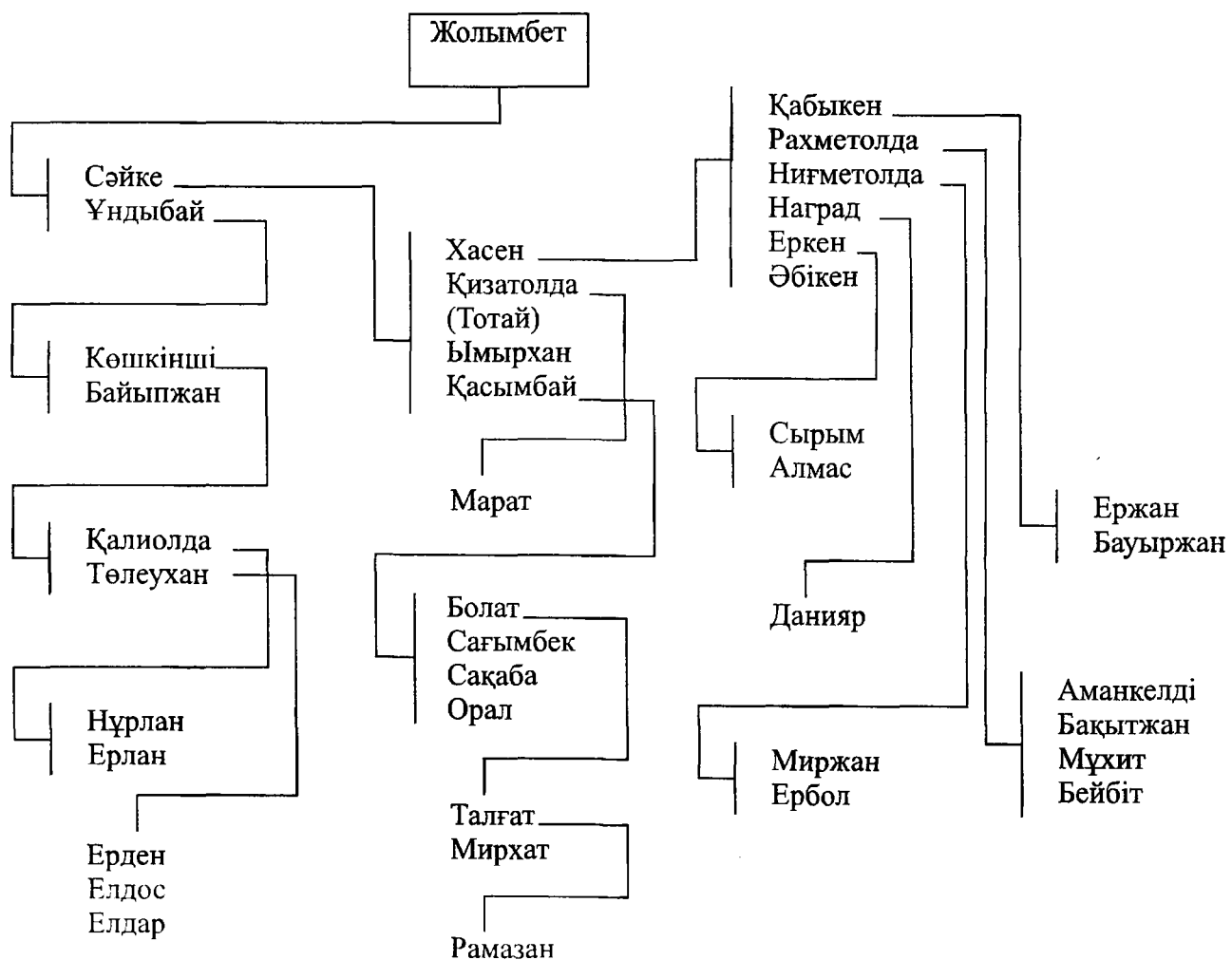
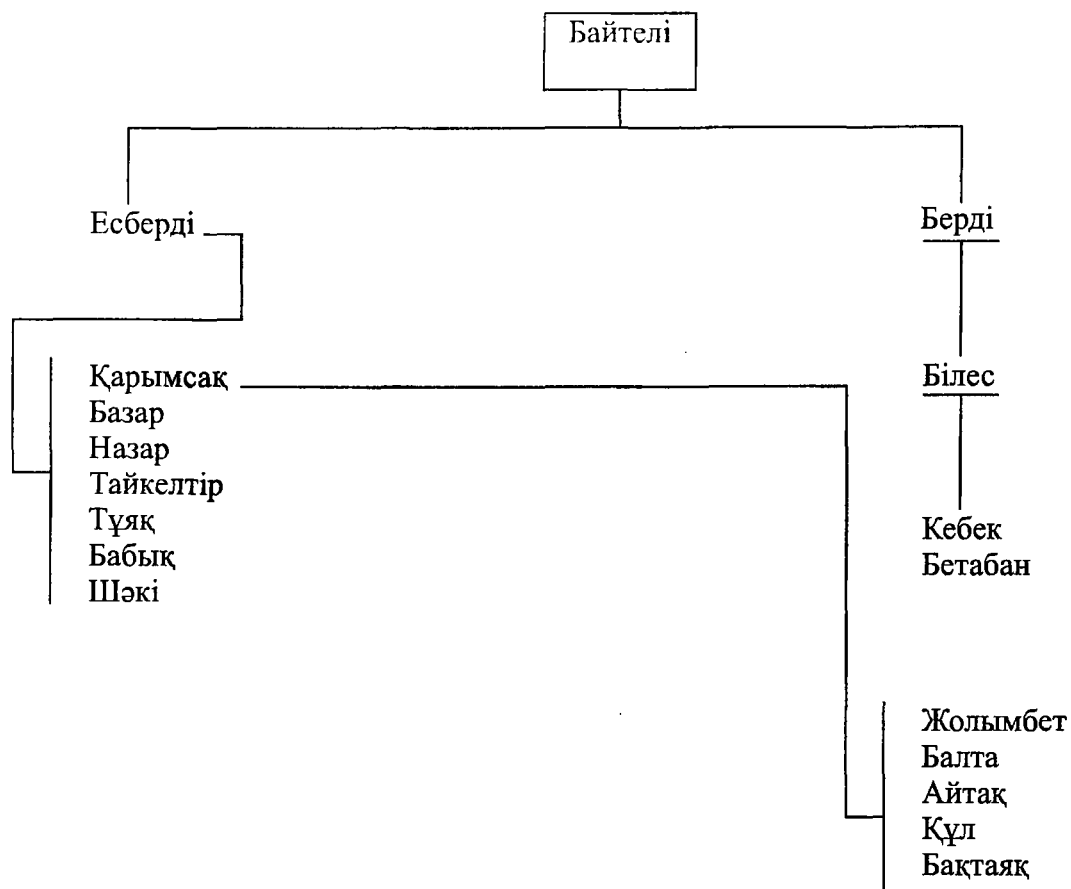

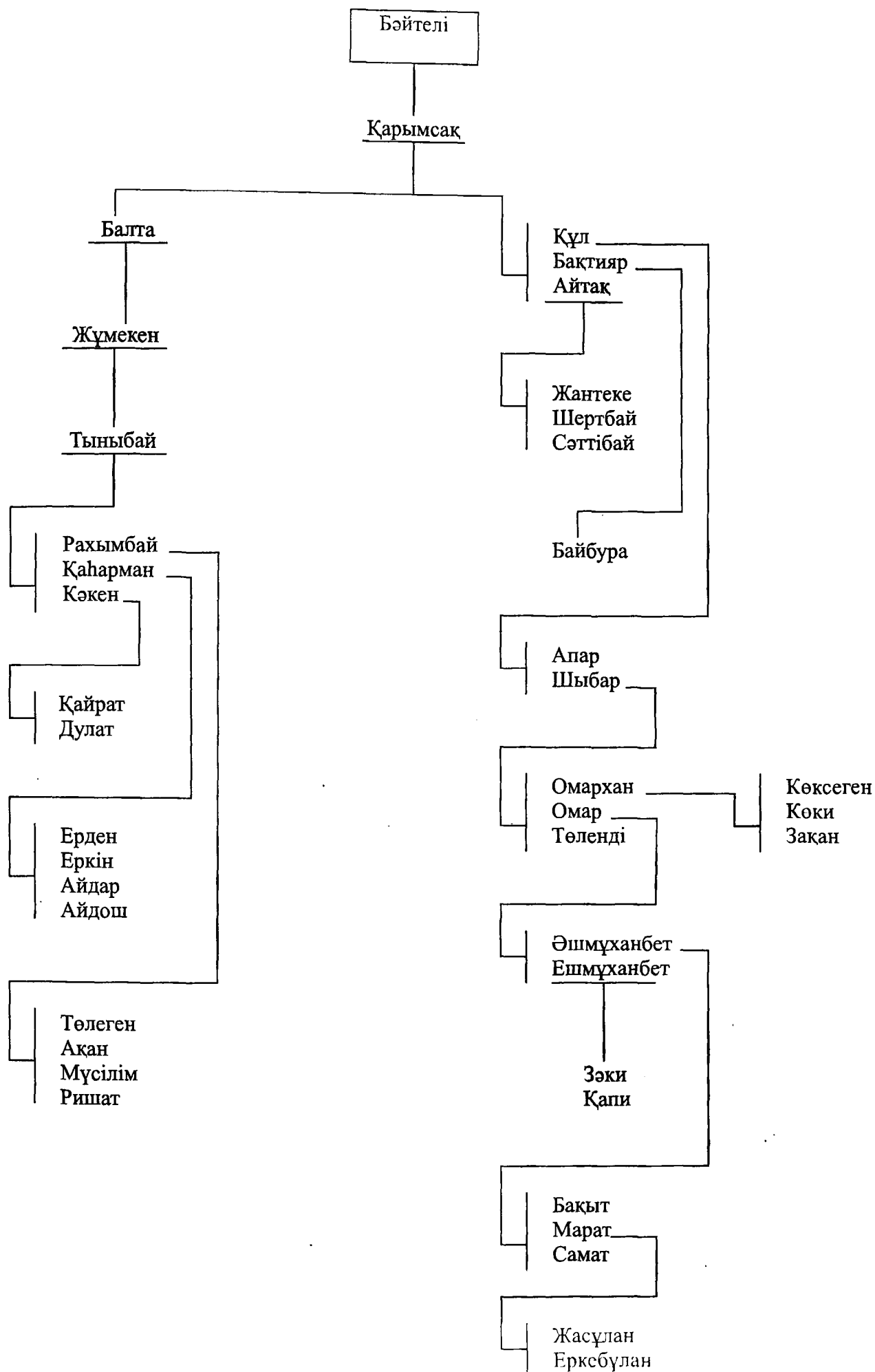

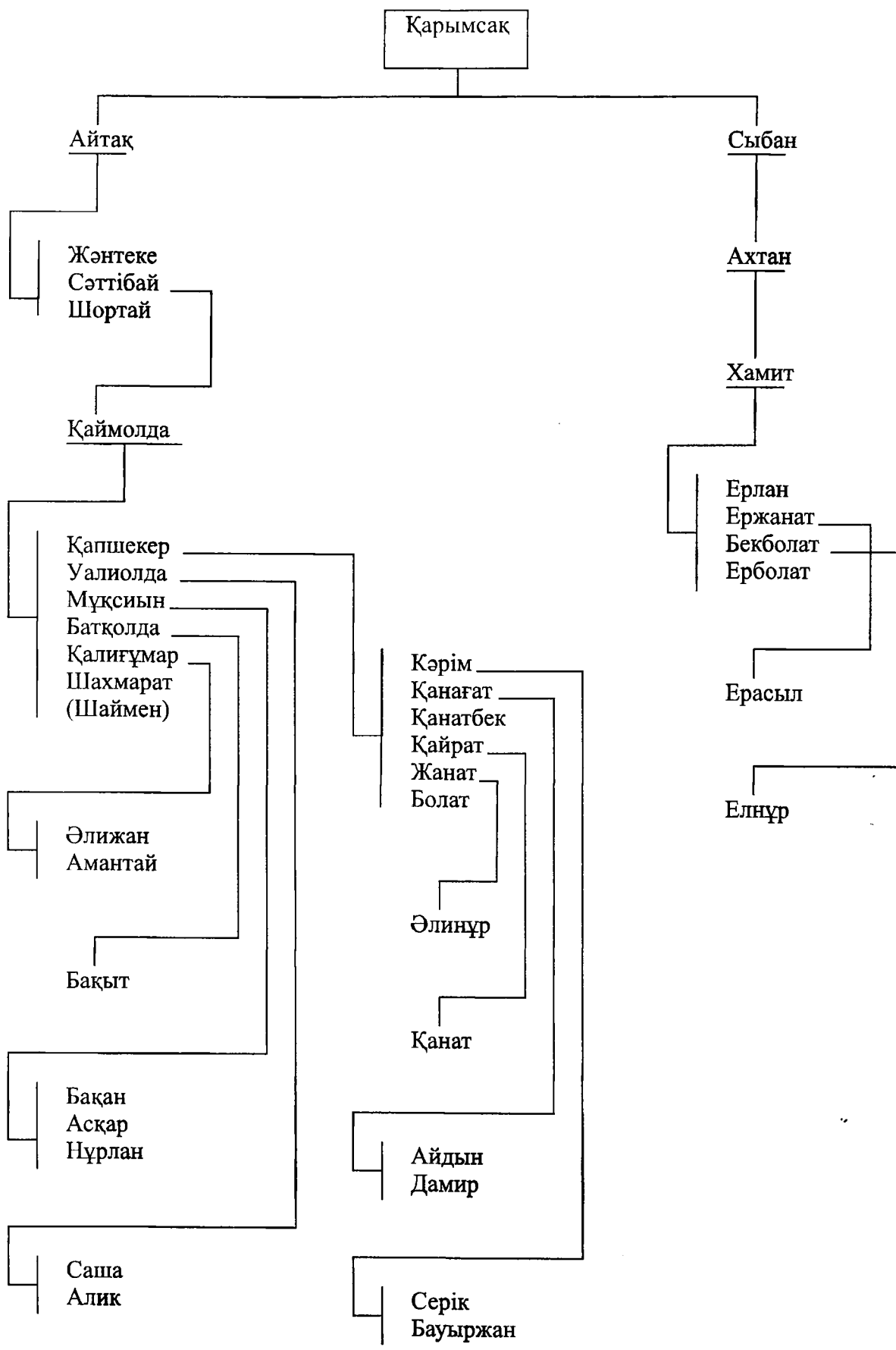

Есберді батыр

Қарымсақ  
Базар  
Назар  
Шәкі

Тайкелтір  
Тұяқ  
Бабық  
Белеш

Тайкелтір

Жақыпқожа

Тайкелтір

Жылқыбай  
Төлежан  
Бөжен  
Қалжан  
Шүршіт  
Баржамбай

Жақыпқожа  
Көкебай  
Тапал

Жақия  
Қабат  
Мырзабек  
Мырзакелді

Ожыкен

Түменес  
Ошақбай  
Тұржан  
Ожыкен

Ақи

Мағауия  
Қапия  
Дақия

Самархан  
Айдархан

Батырхан  
Қасымхан  
Жиынды

Қуанған  
Қуанышбек  
Қонысбек  
Ырысбек  
Болатбек

Бауыржан

Жолдасбек  
Жазылбек  
Айдарбек  
Бейбіт

Иса

Тоғанас  
Сарқытбай

Қайрат

Ерасыл

Есімбай

Тілеуке  
Тілеубай

Уәшкен  
Болат

Айдын  
Абзалбек

Қуаныш

Иманғали  
Мәми

Аманжол  
Серік  
Ғалым

Құдышпан  
Мамырхан  
Ақатай

Алишер

Мәди

Тоқаш

Абзалбек

Талап

Байрақым

Еркебұлан  
Жасұлан

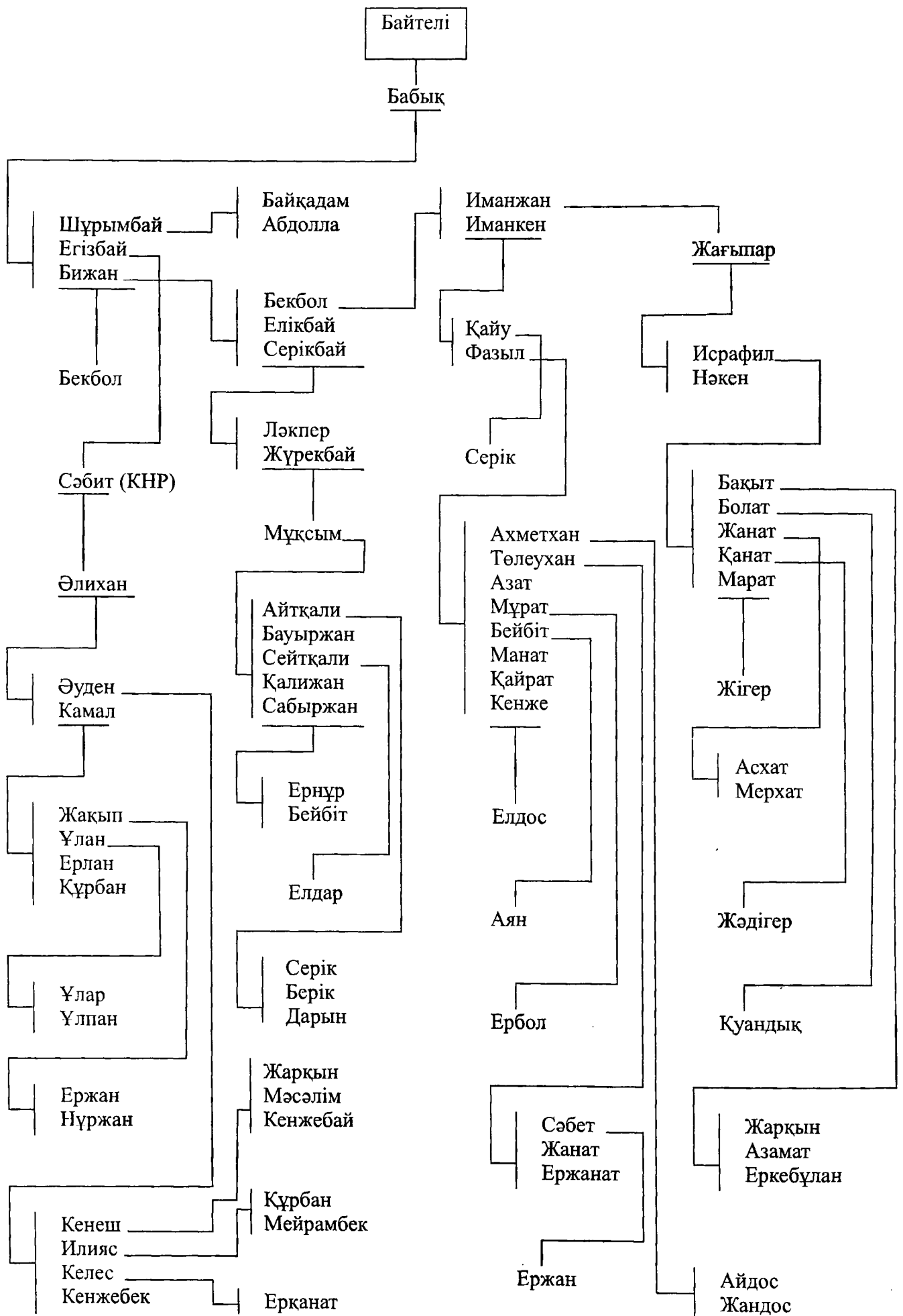



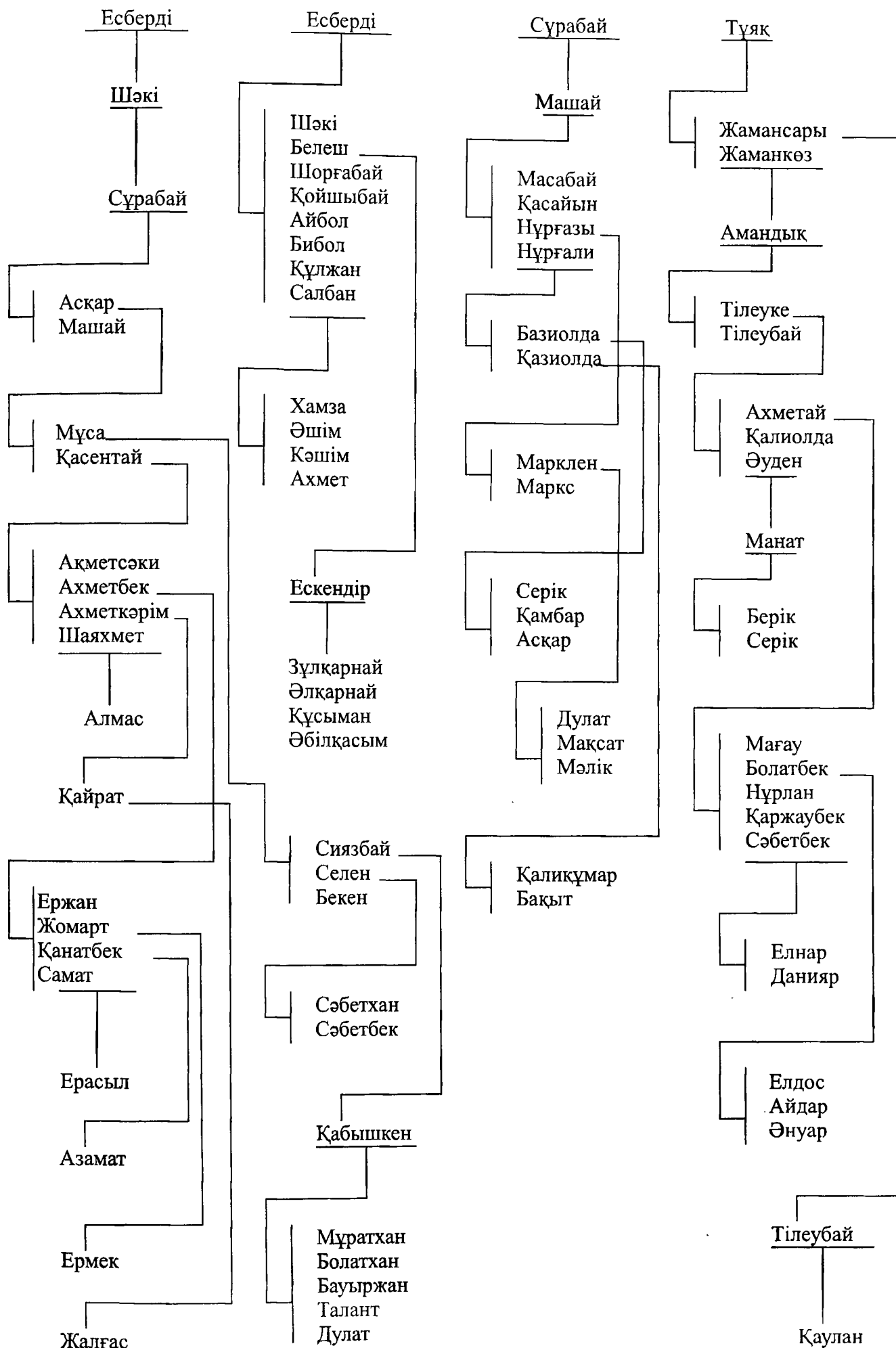

Белеш

(Білес)

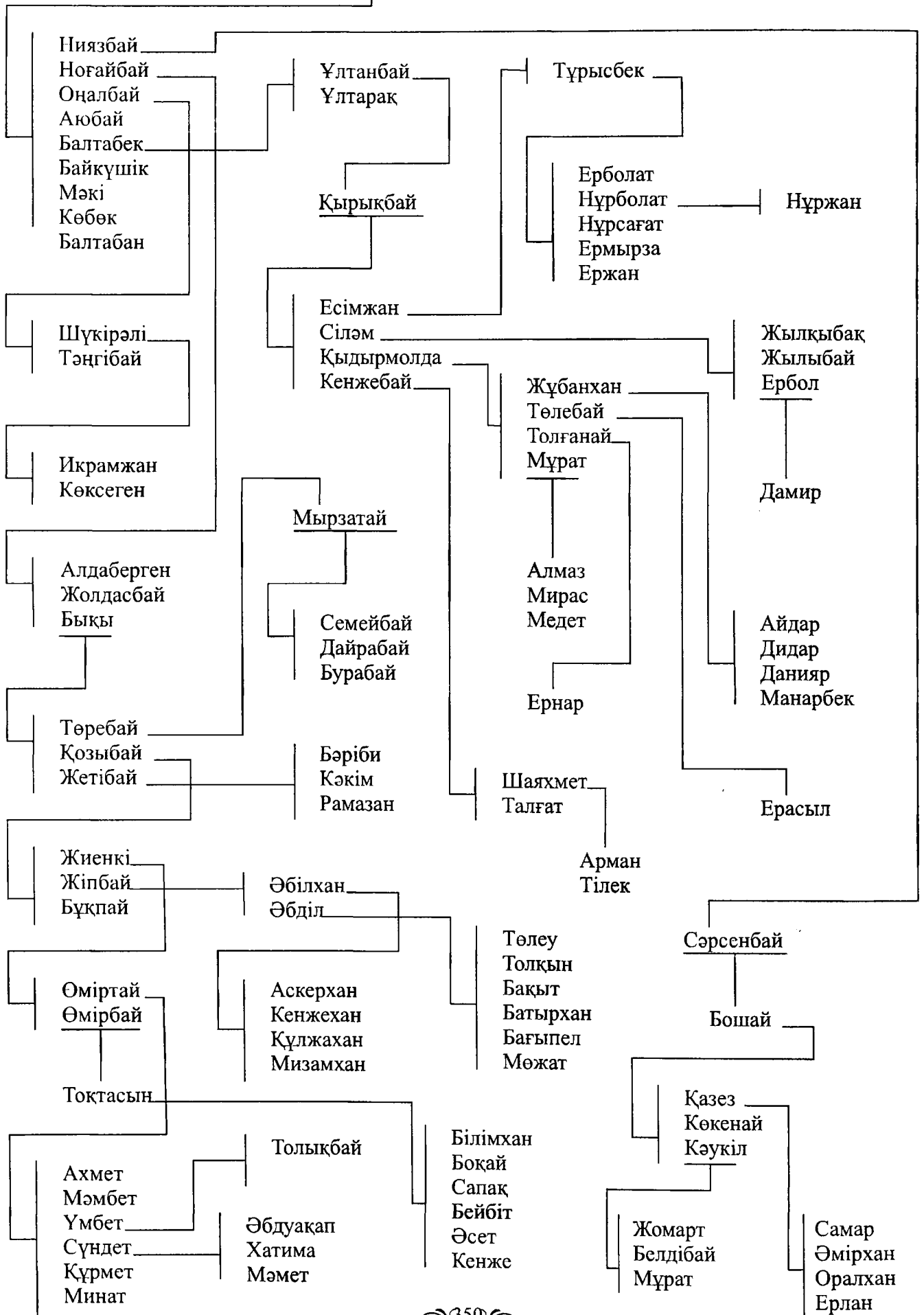

ДӨСЕТ

Айбас  
Жаман

Бәйжігіт  
Марқабай

Айбас

Жаман

Алтыбай

Сарман  
Мұқай

Иманғали  
Кегалы

Тұрлыбек  
Бәген

Төлеухан

Зақан

Ерғазы  
Нұрғазы

Айбас

Алтайхан  
Айдархан  
Тоқан  
Дәулетхан  
Әскерхан  
Кенжехан

Серік  
Бақыт  
Аманжол

Қабдылманап  
Қабдыләшім  
Қабдылкәдір

Бекберген

Зарлықан

Аян

Сіләм  
Әбдірахман  
Қамза  
Әбдіғали

Қайса  
Қали

Алмас

Ерлан  
Нұрлан  
Руслан

Бали  
Баған  
Қалел  
Қаби

Татан  
Талаптан  
Талап  
Арман

Айбек

Ерлан  
Нұрлан  
Бағылан  
Марғұлан  
Марлан  
Ержан

Ерден

Бауыржан  
Ринат

Елдар  
Ерасыл

Дидар  
Дамир

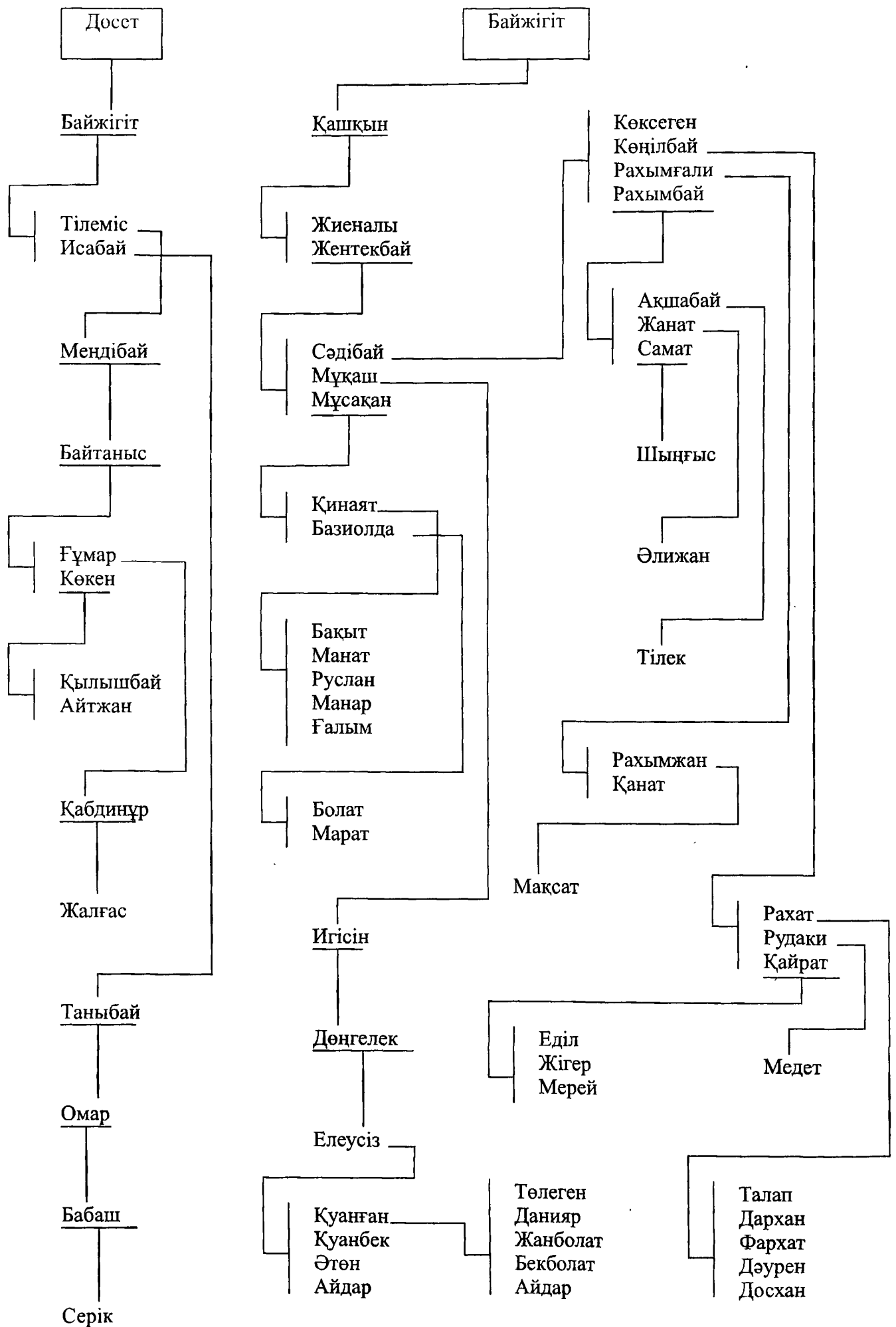

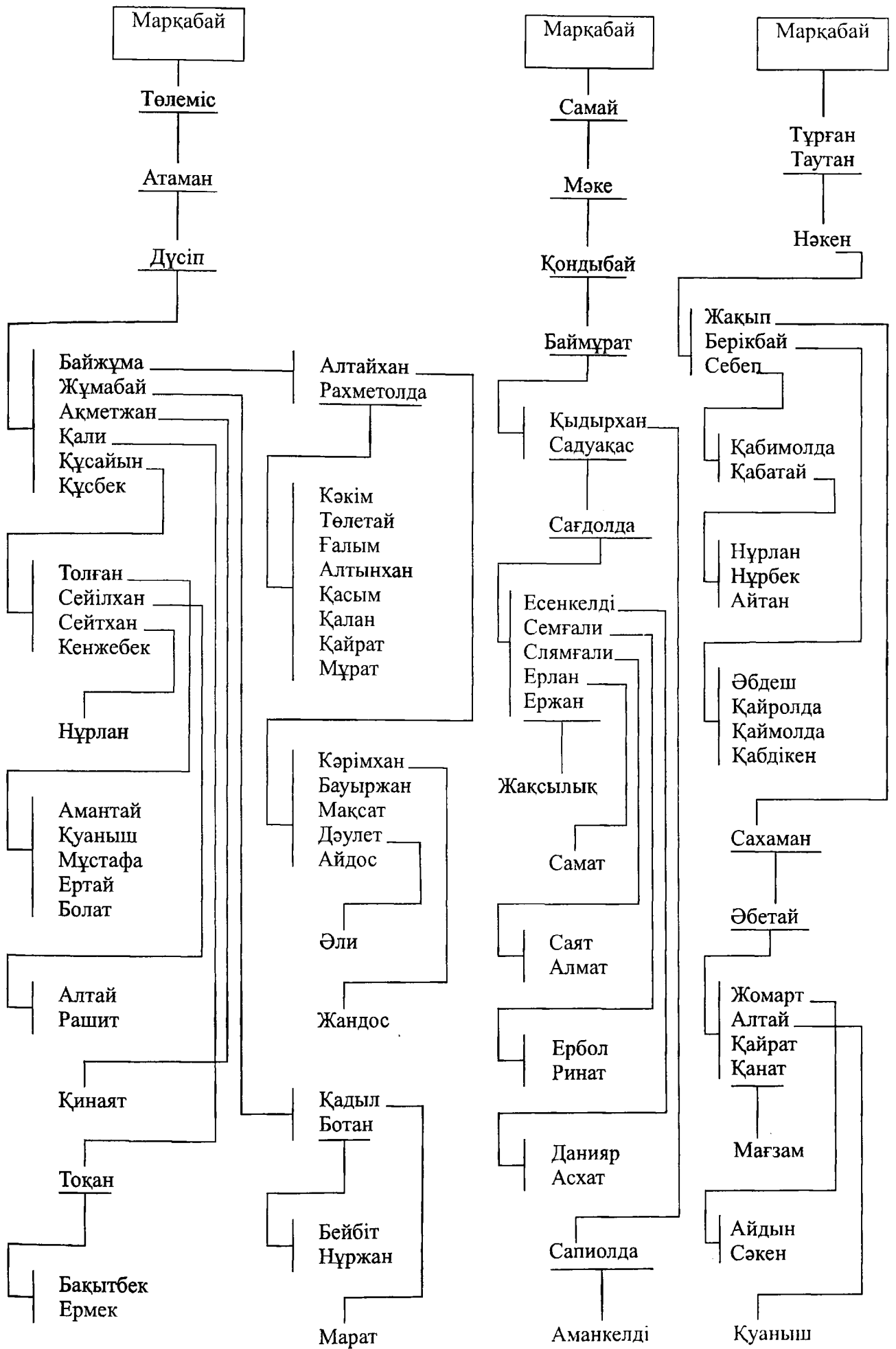

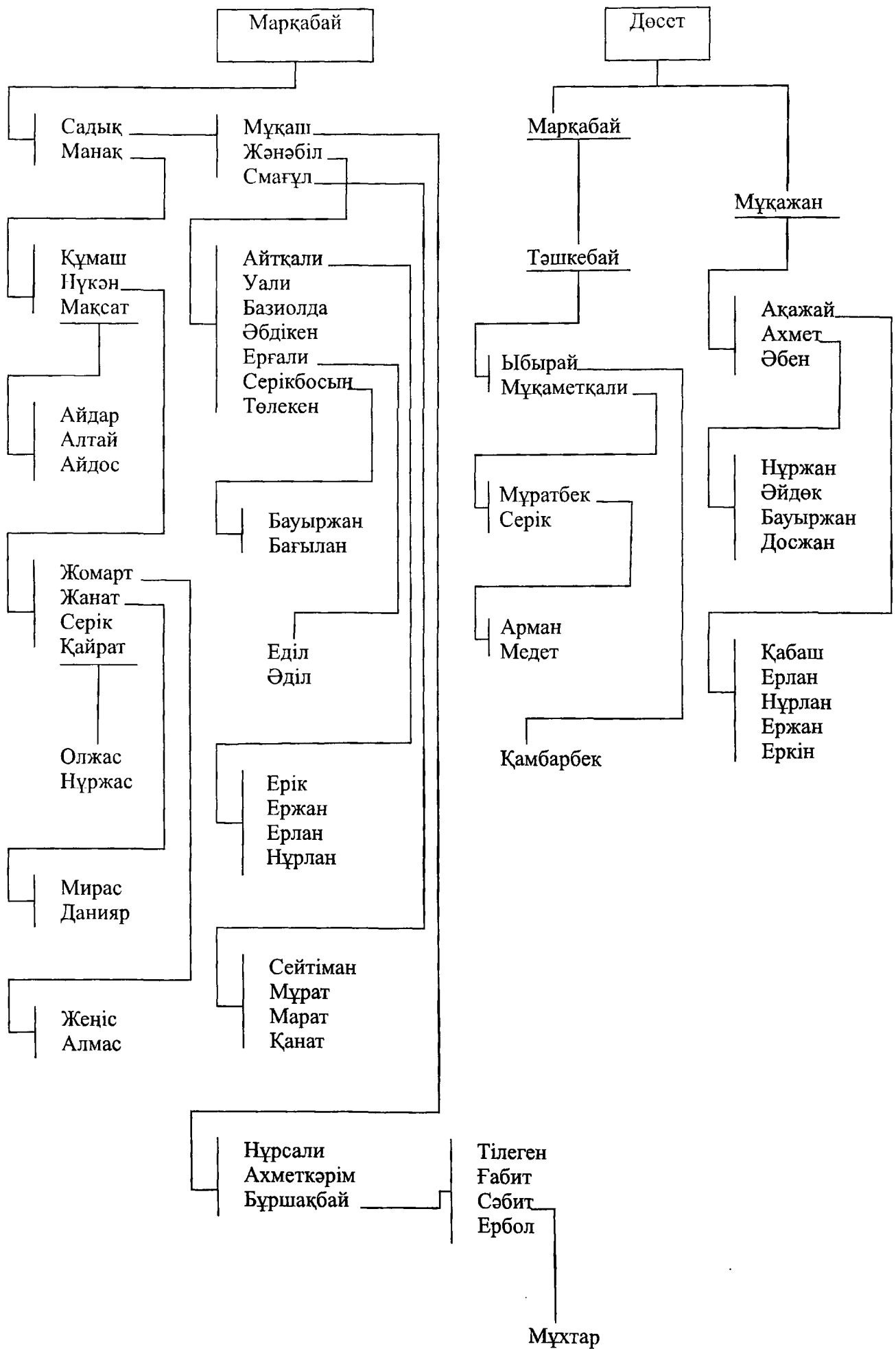

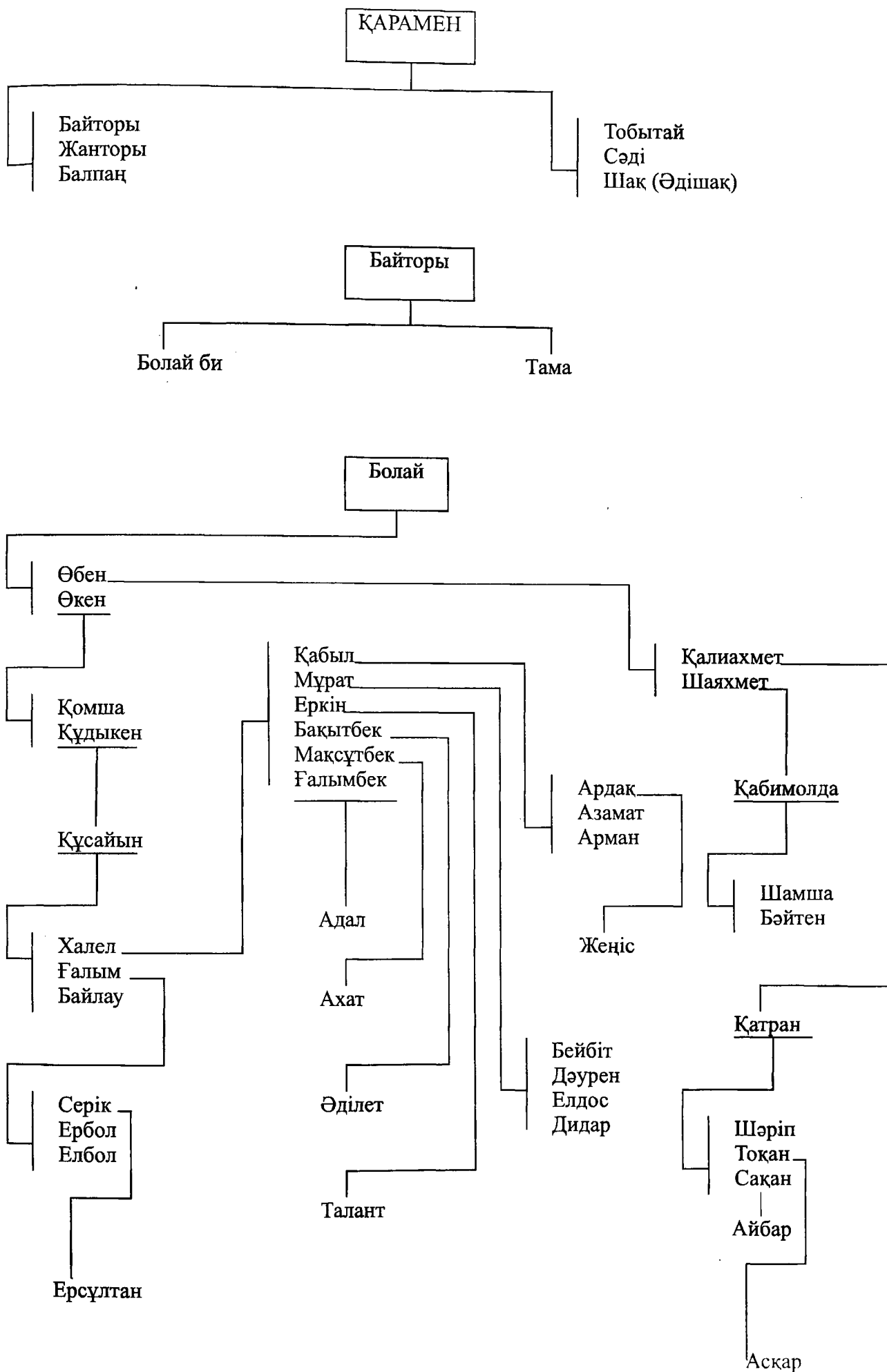

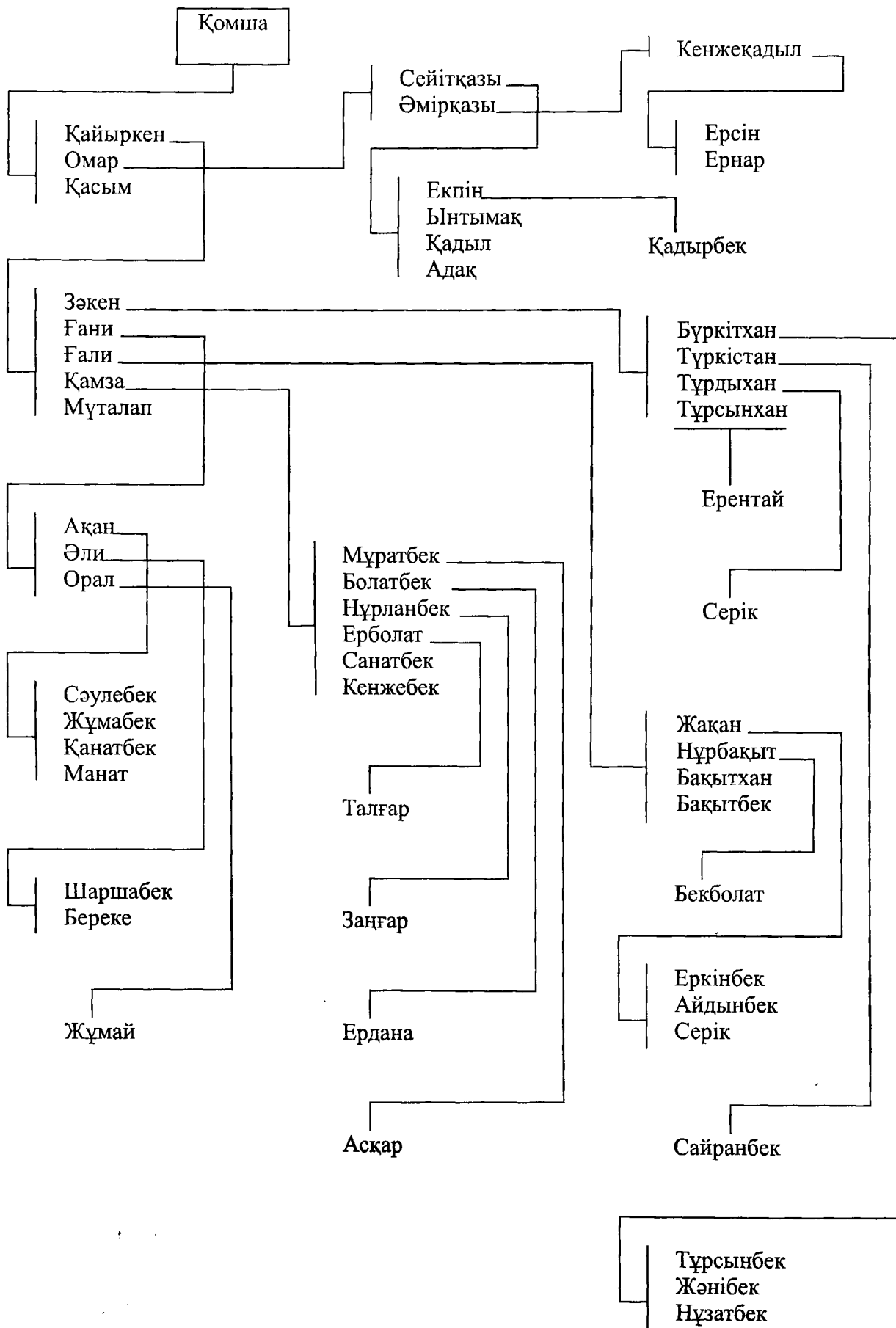



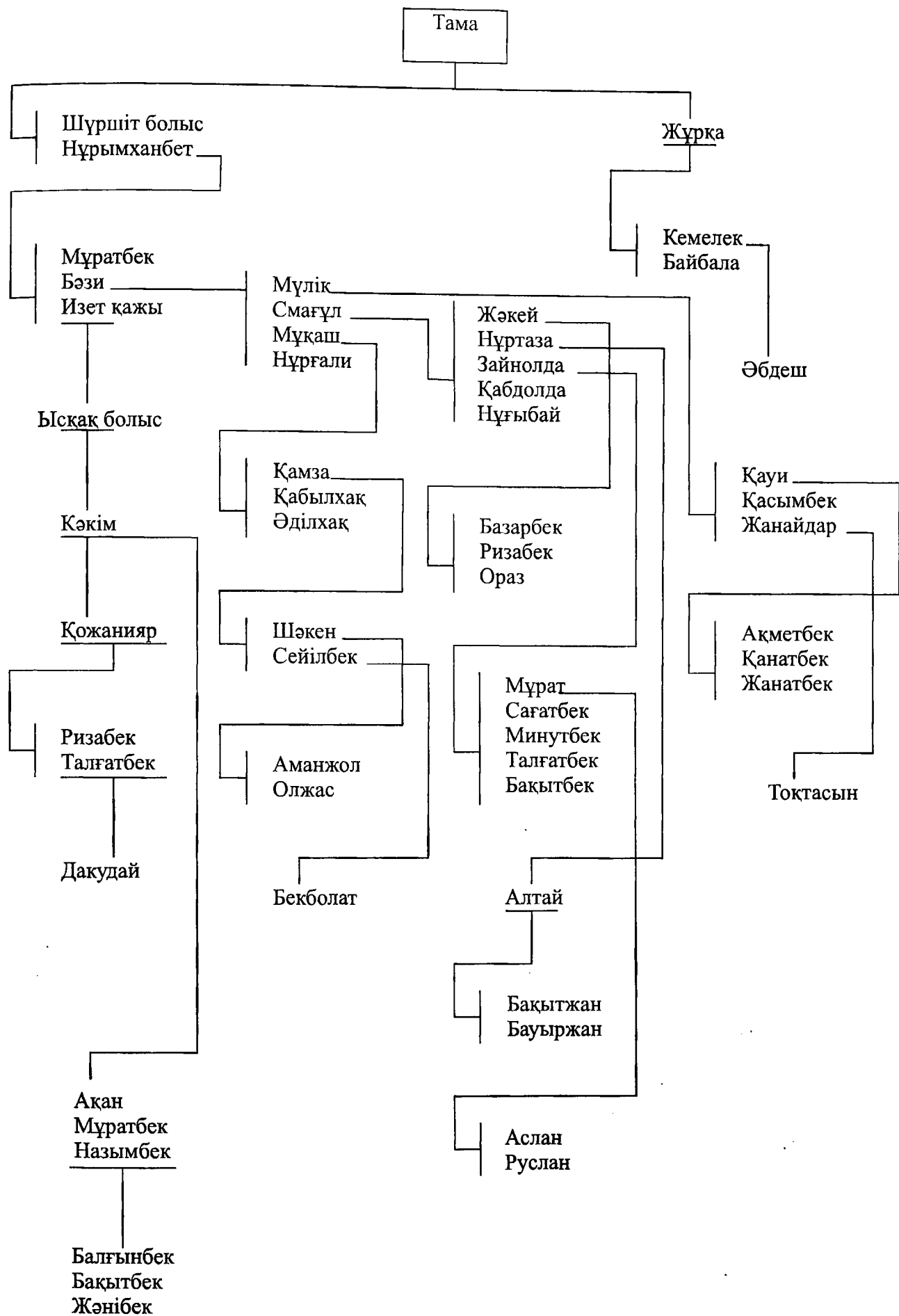

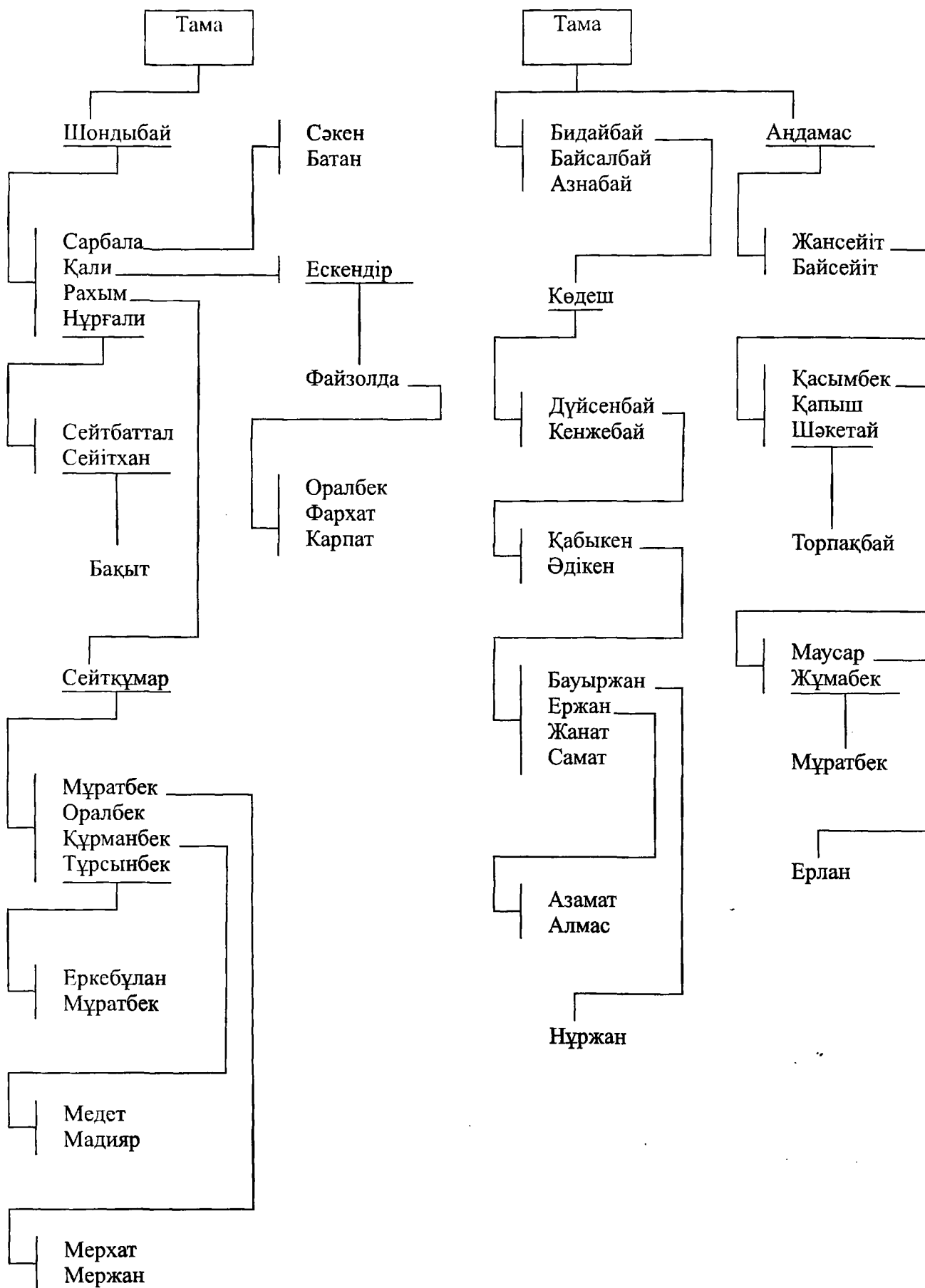

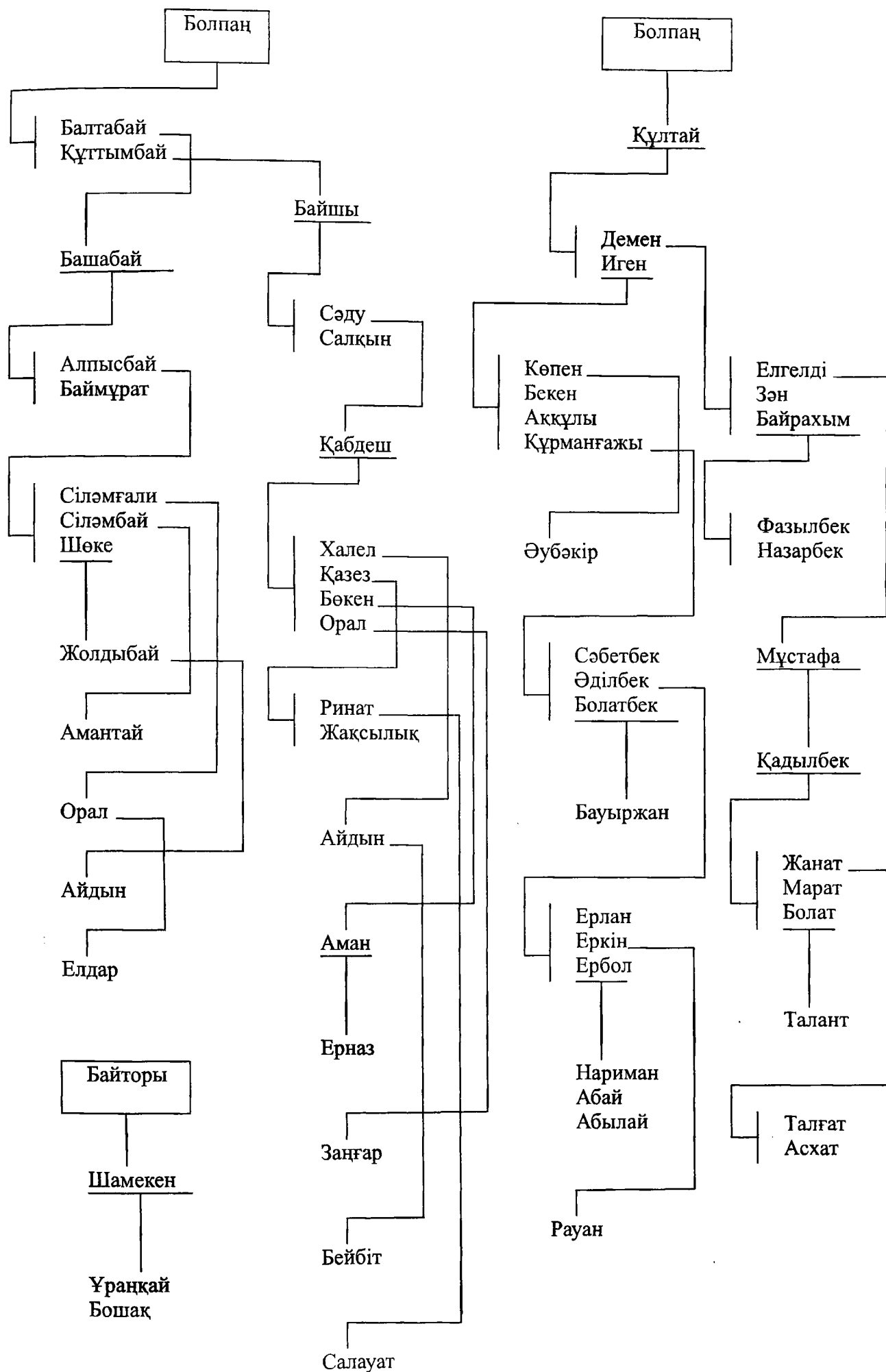

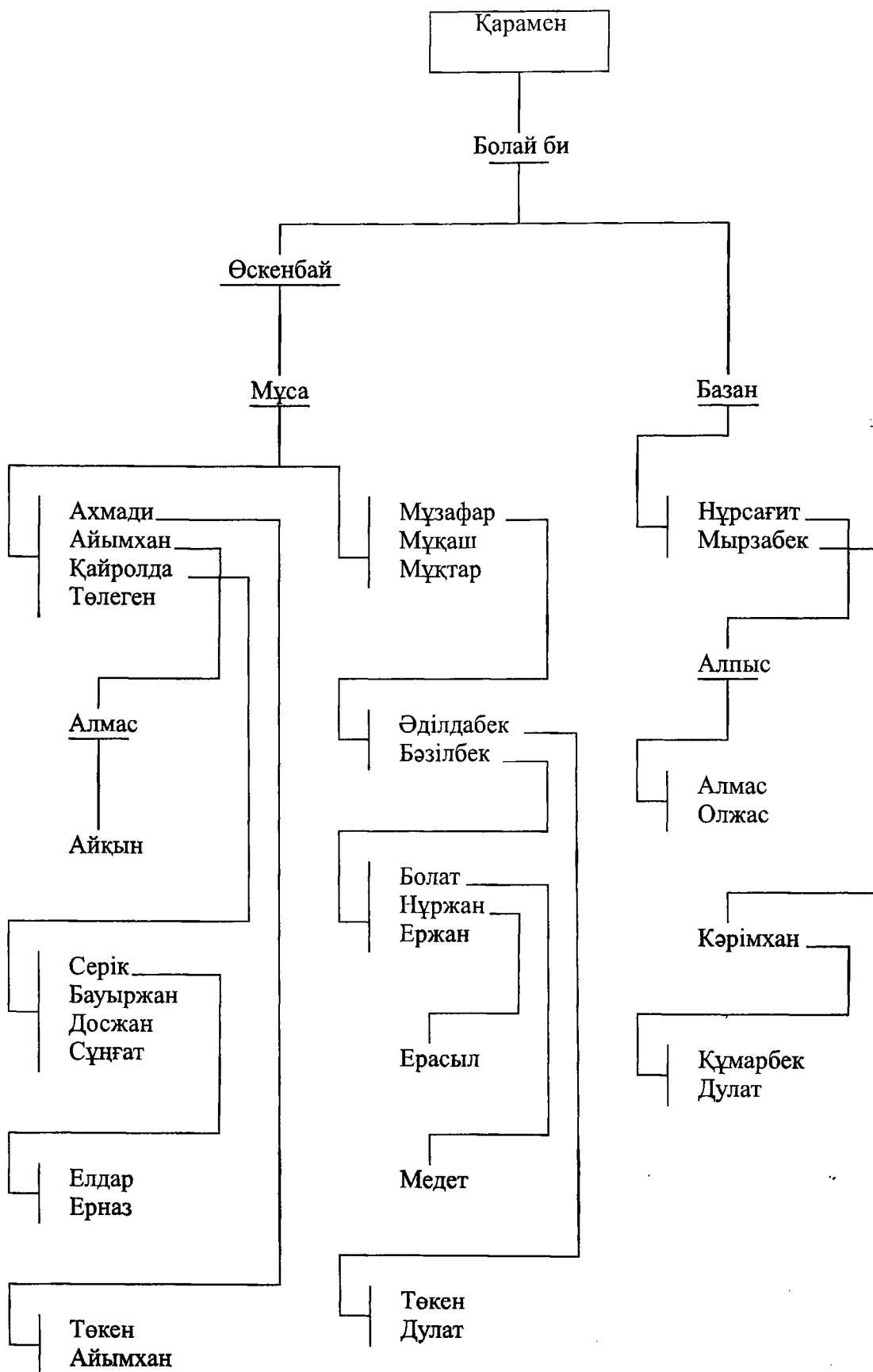

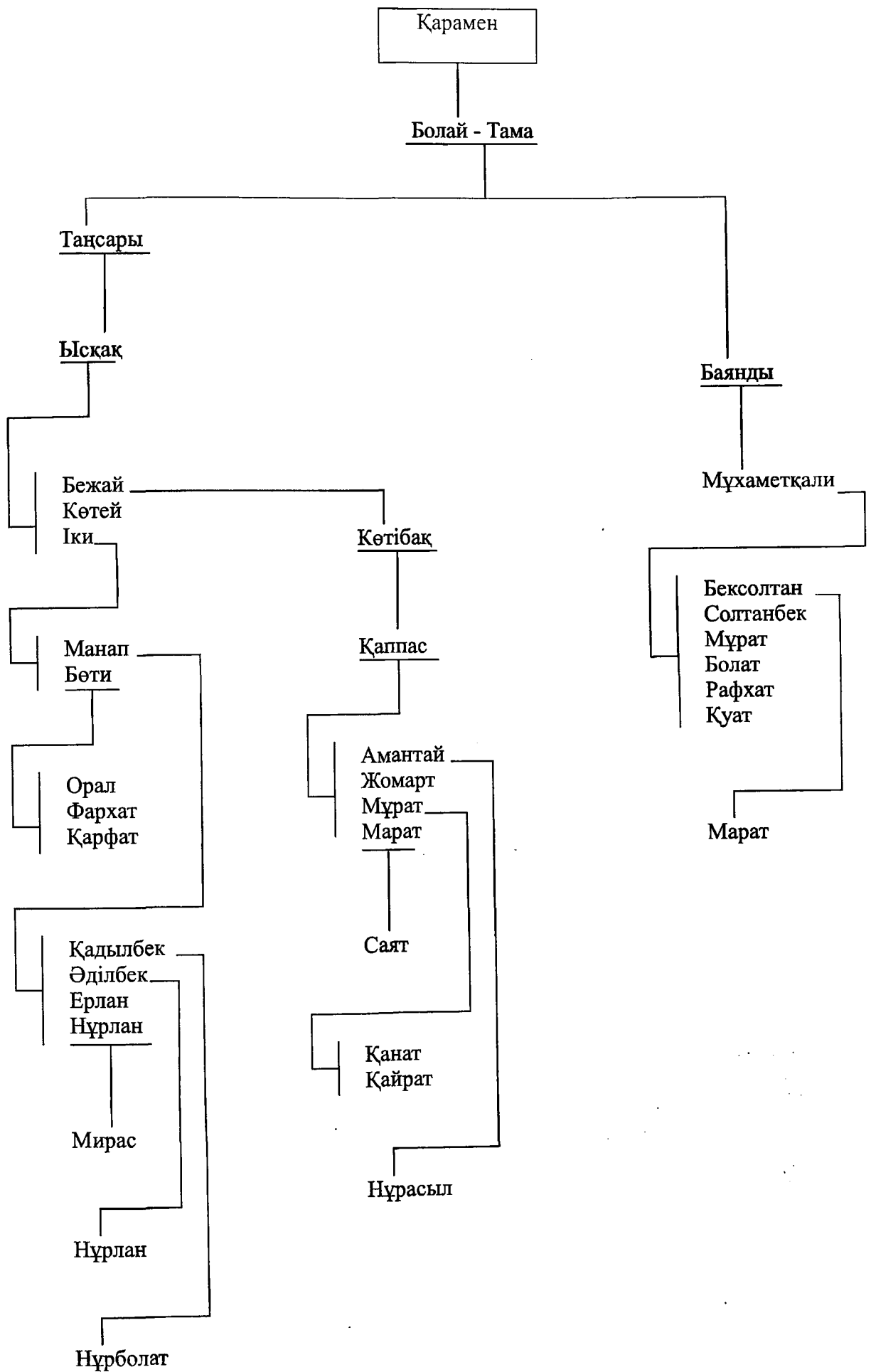

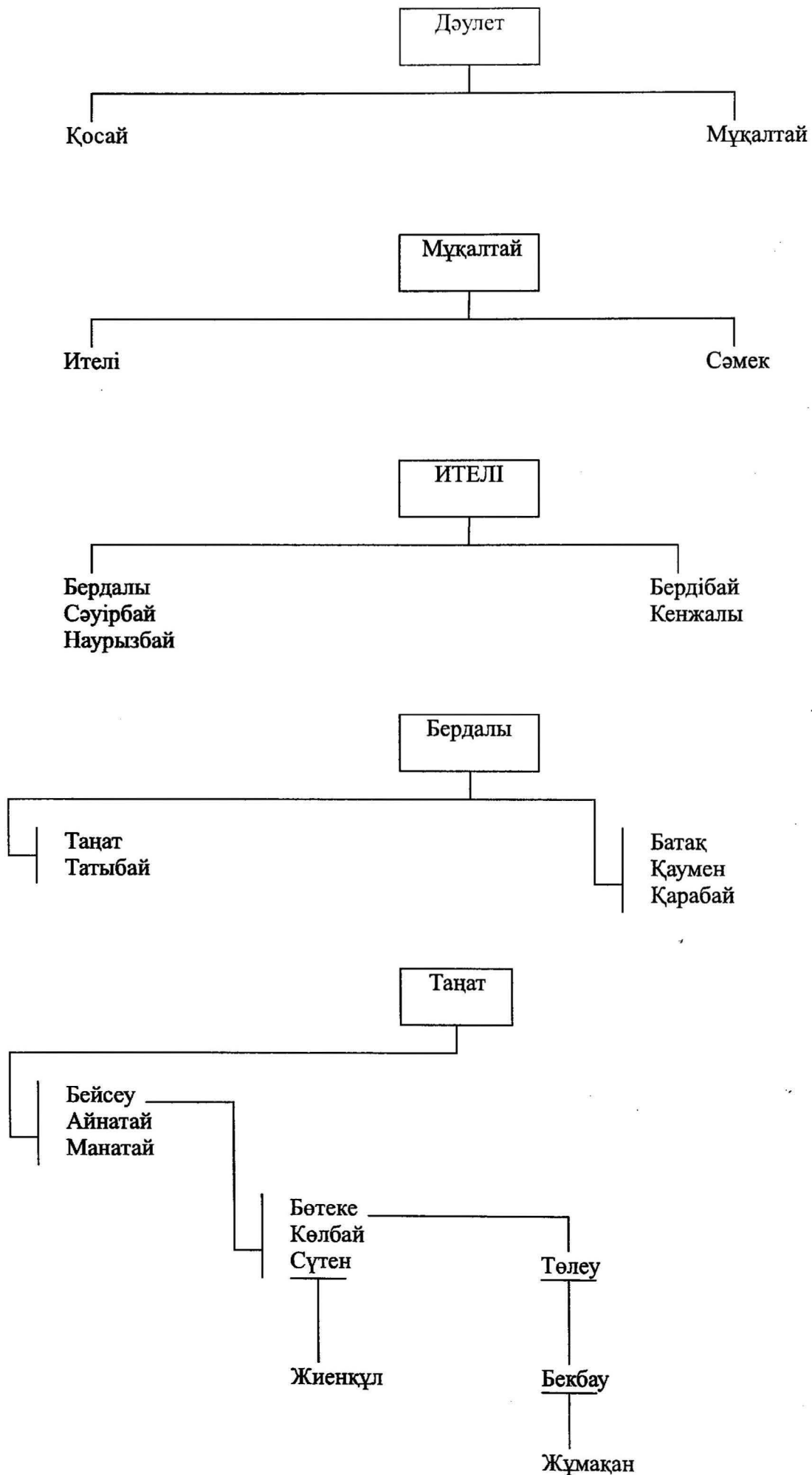

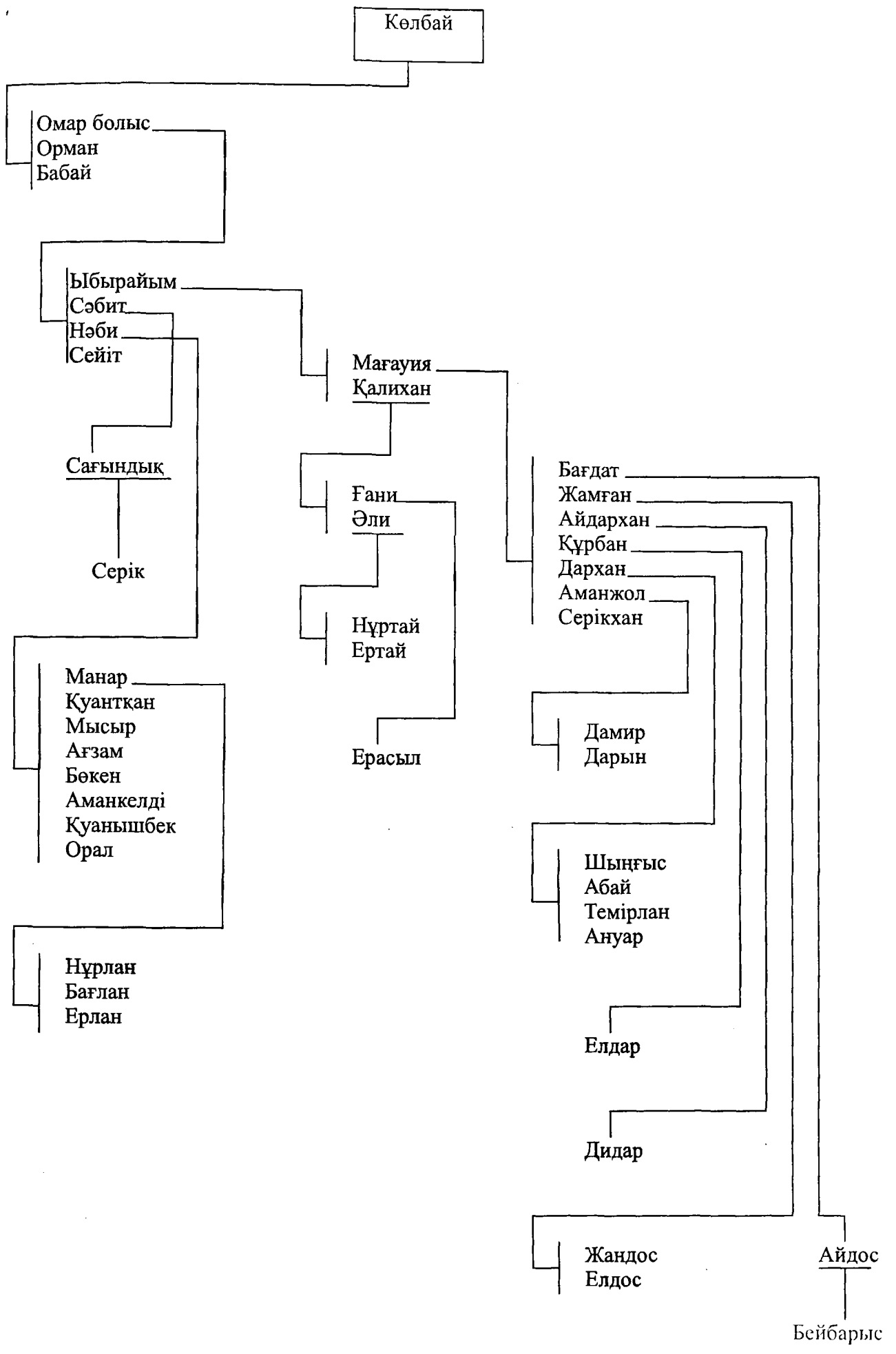

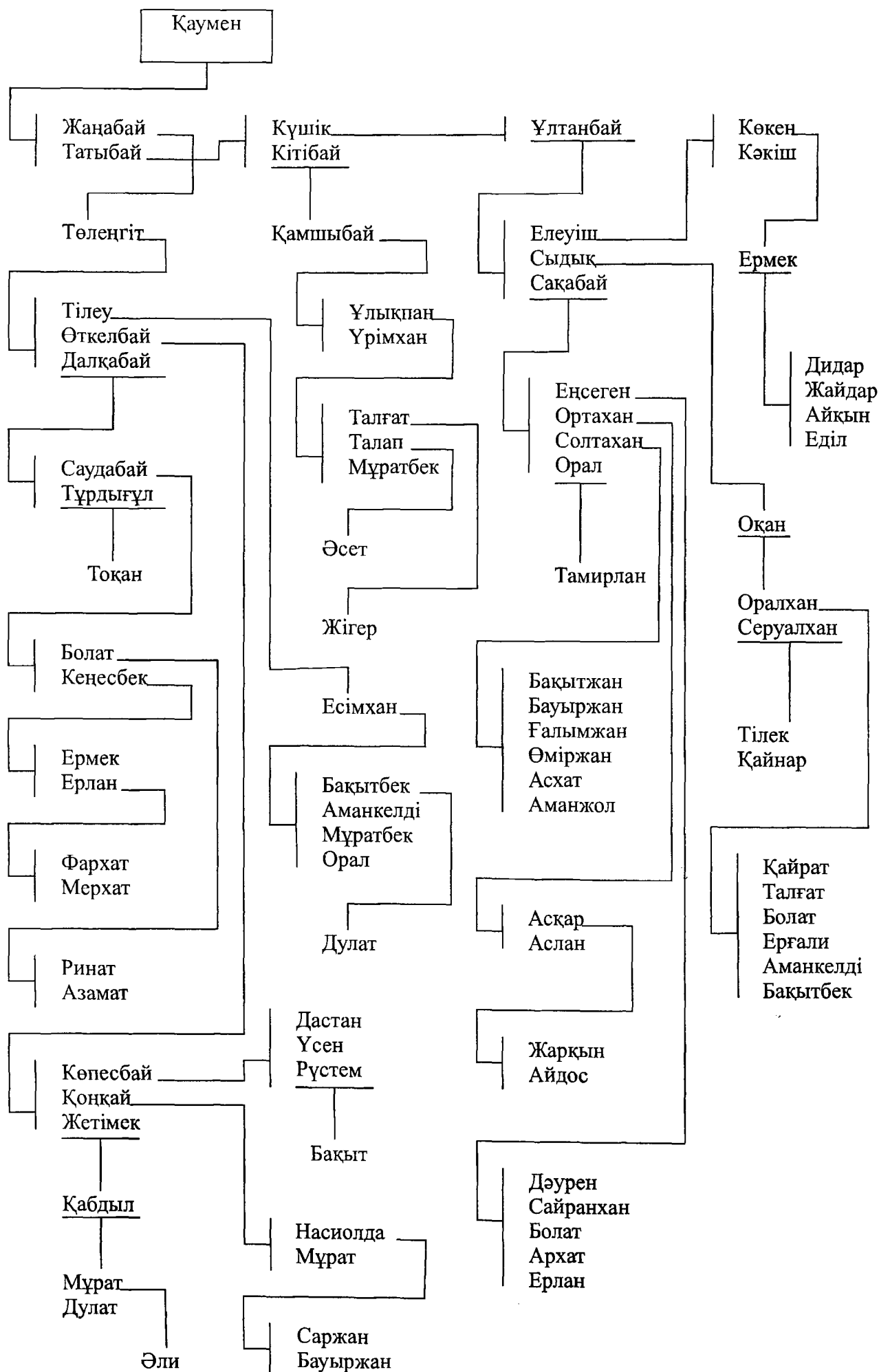



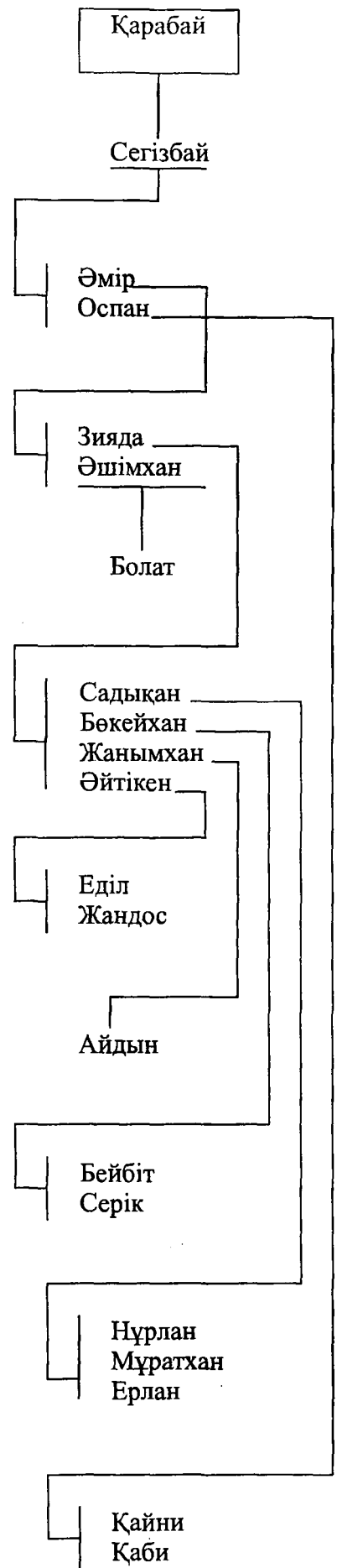
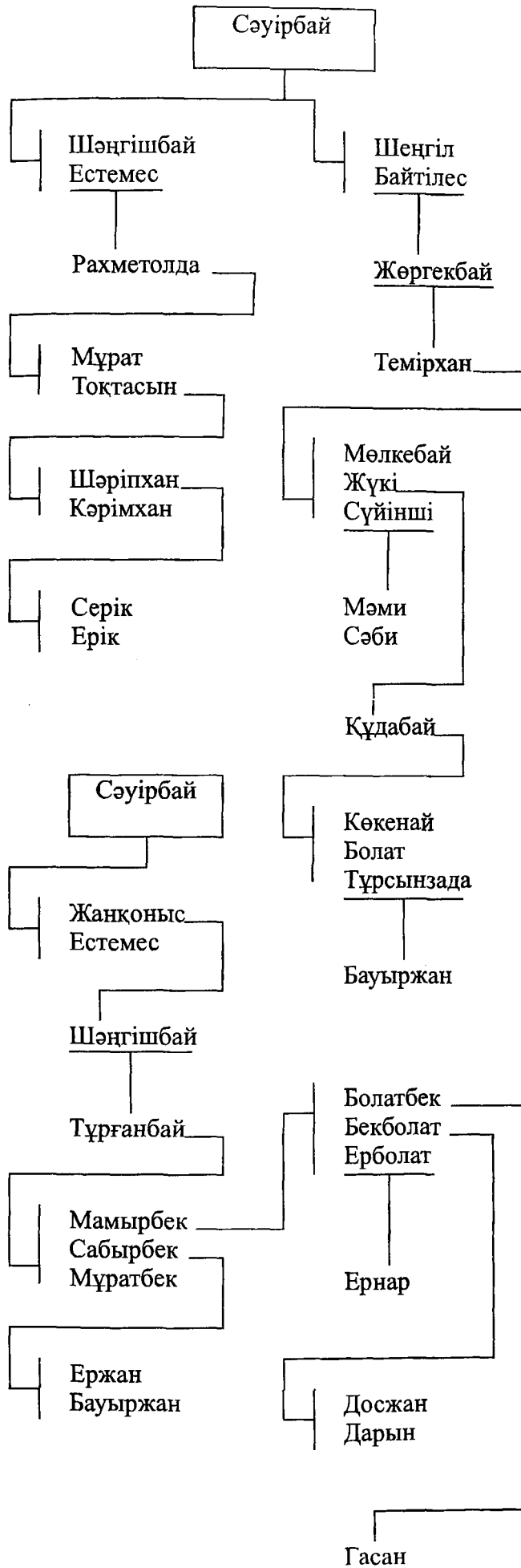

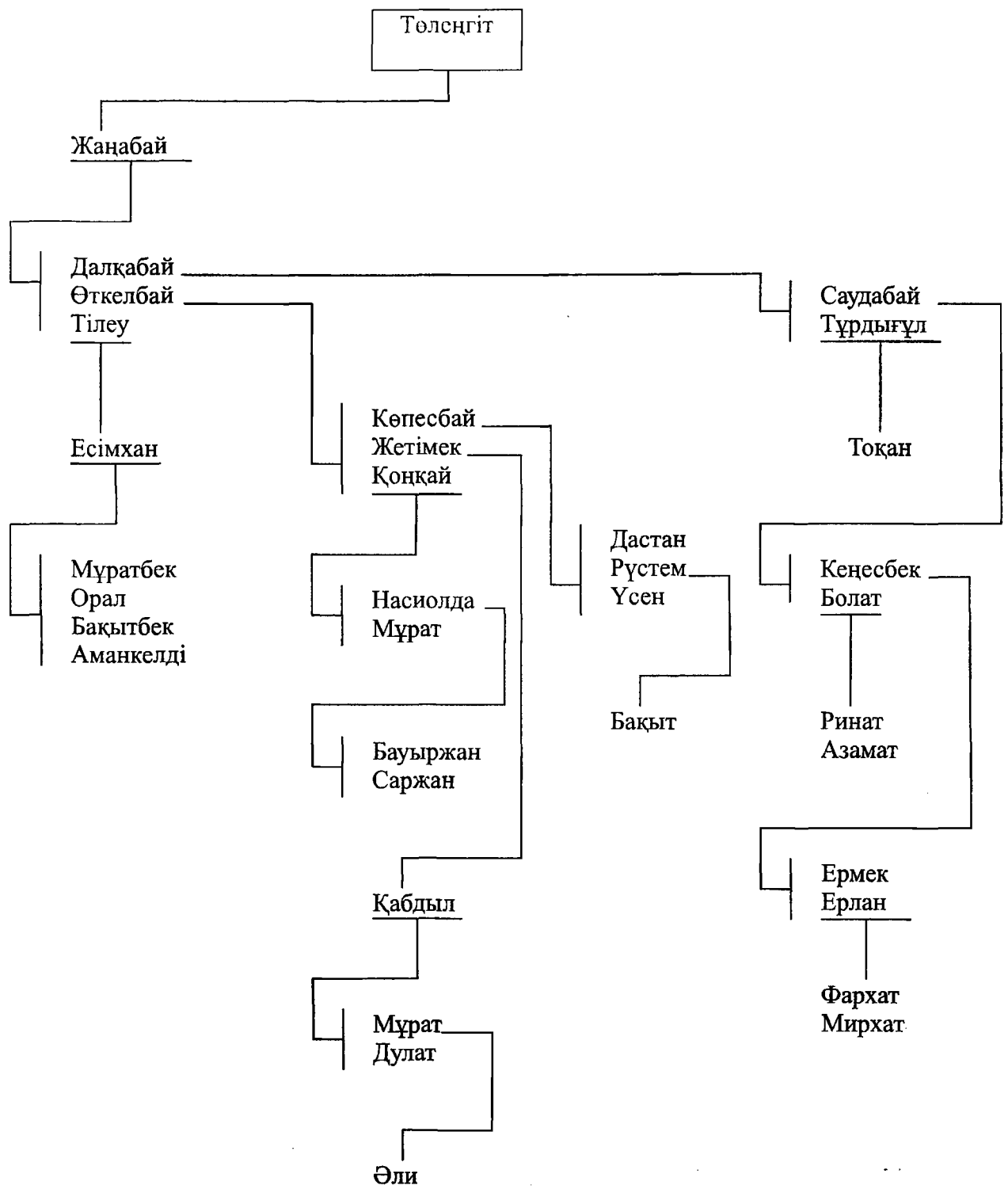

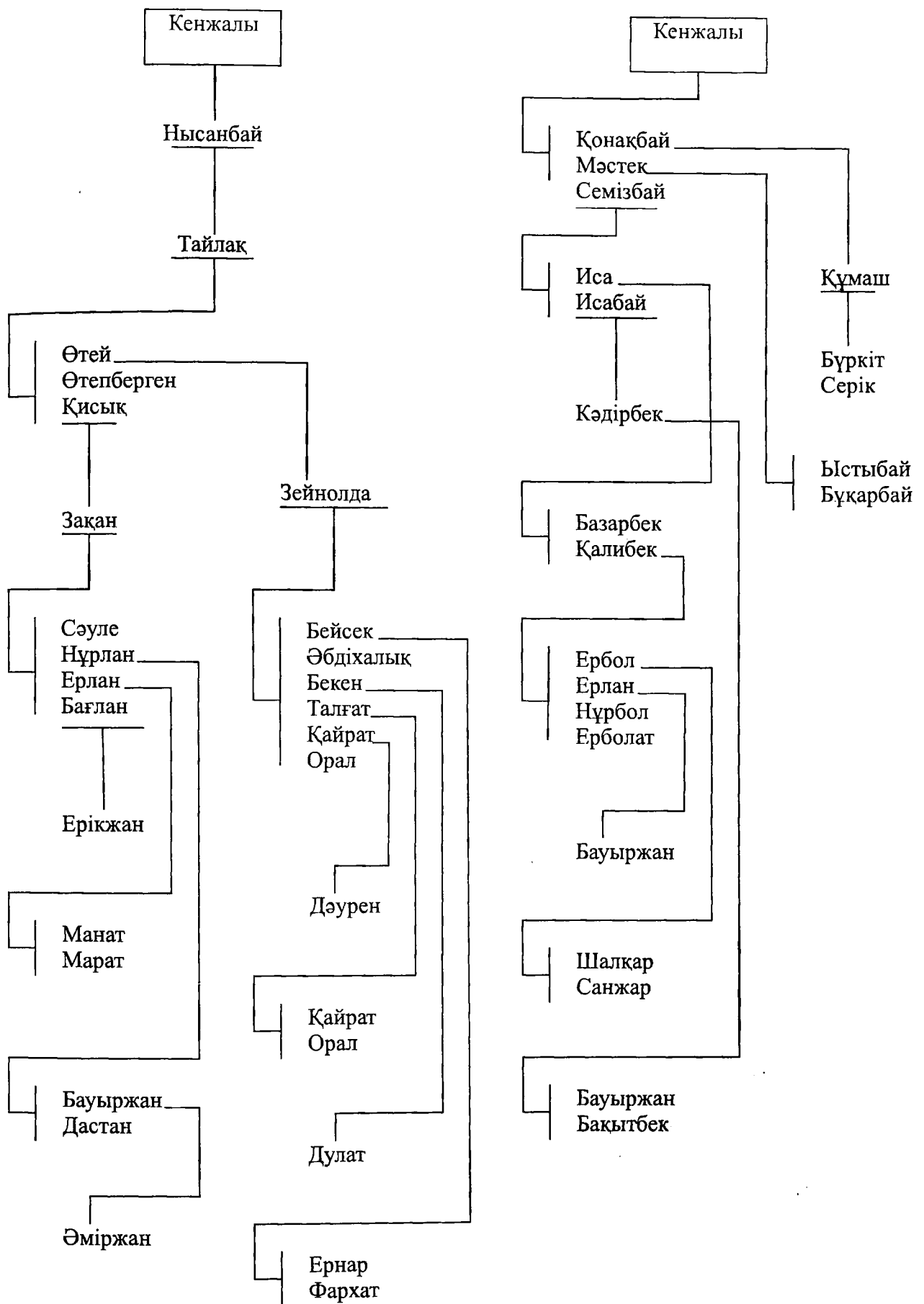

ЖАРБОЛДЫ

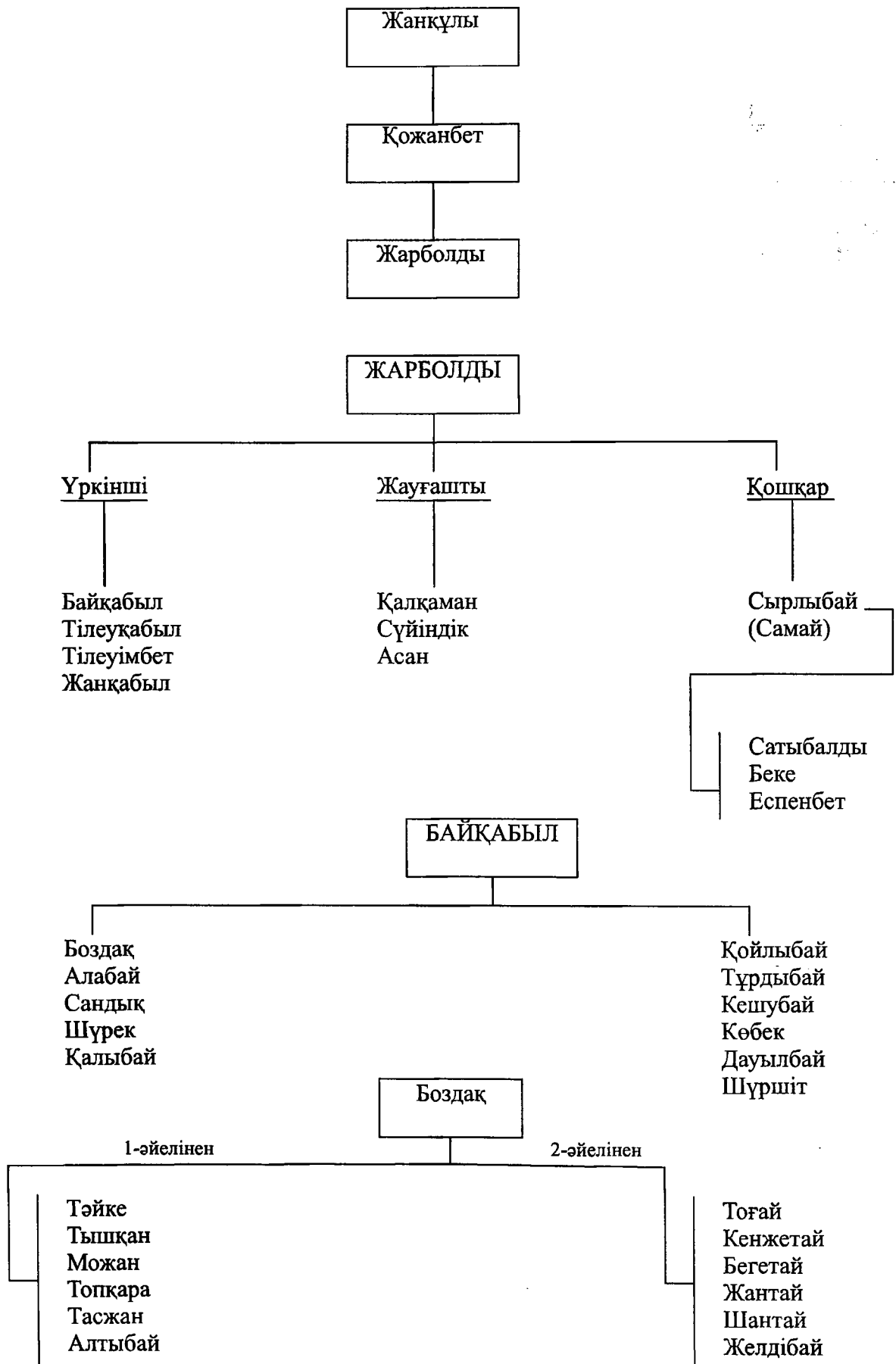

Байғабыл

Боздақ

Алтыбай

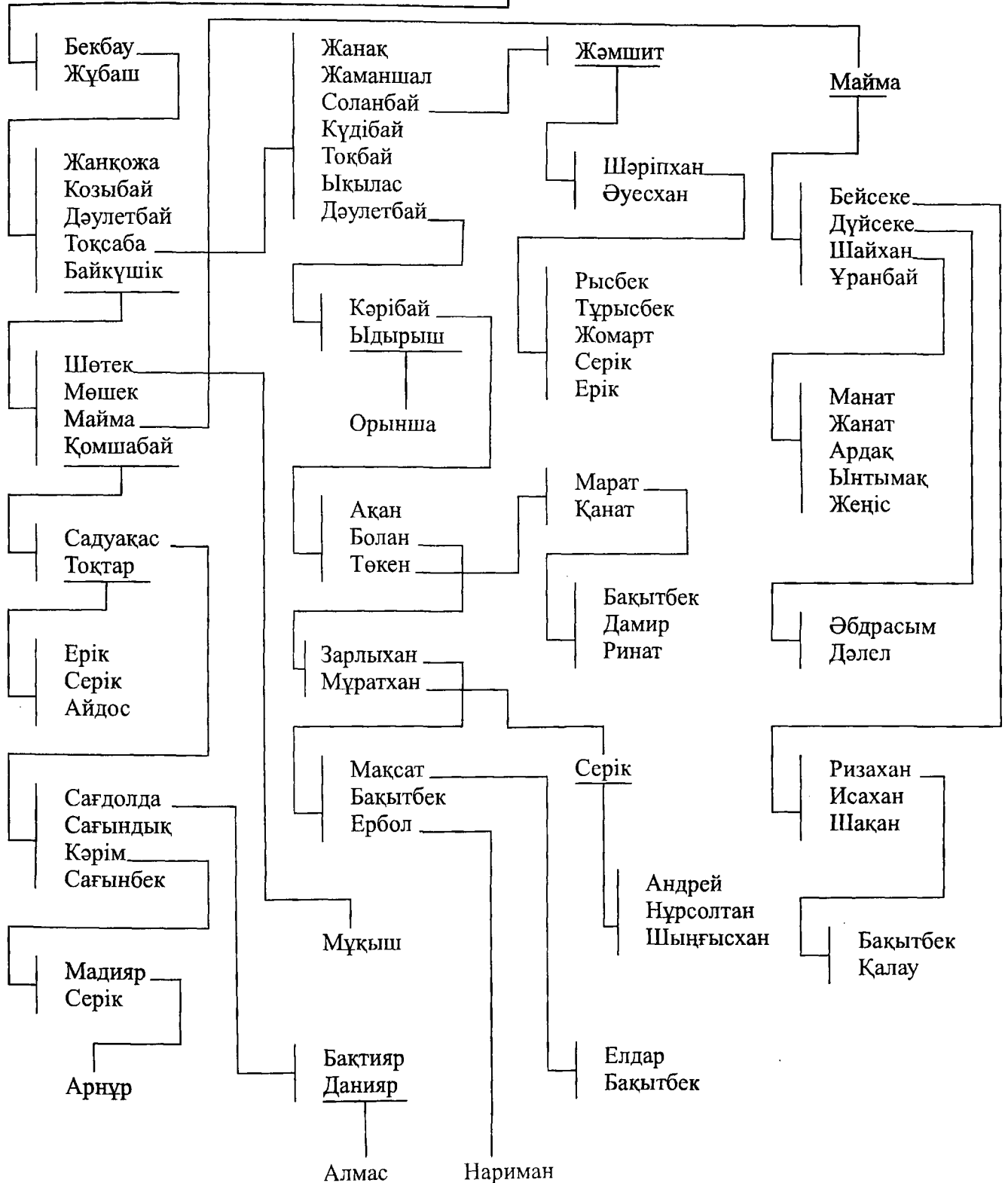

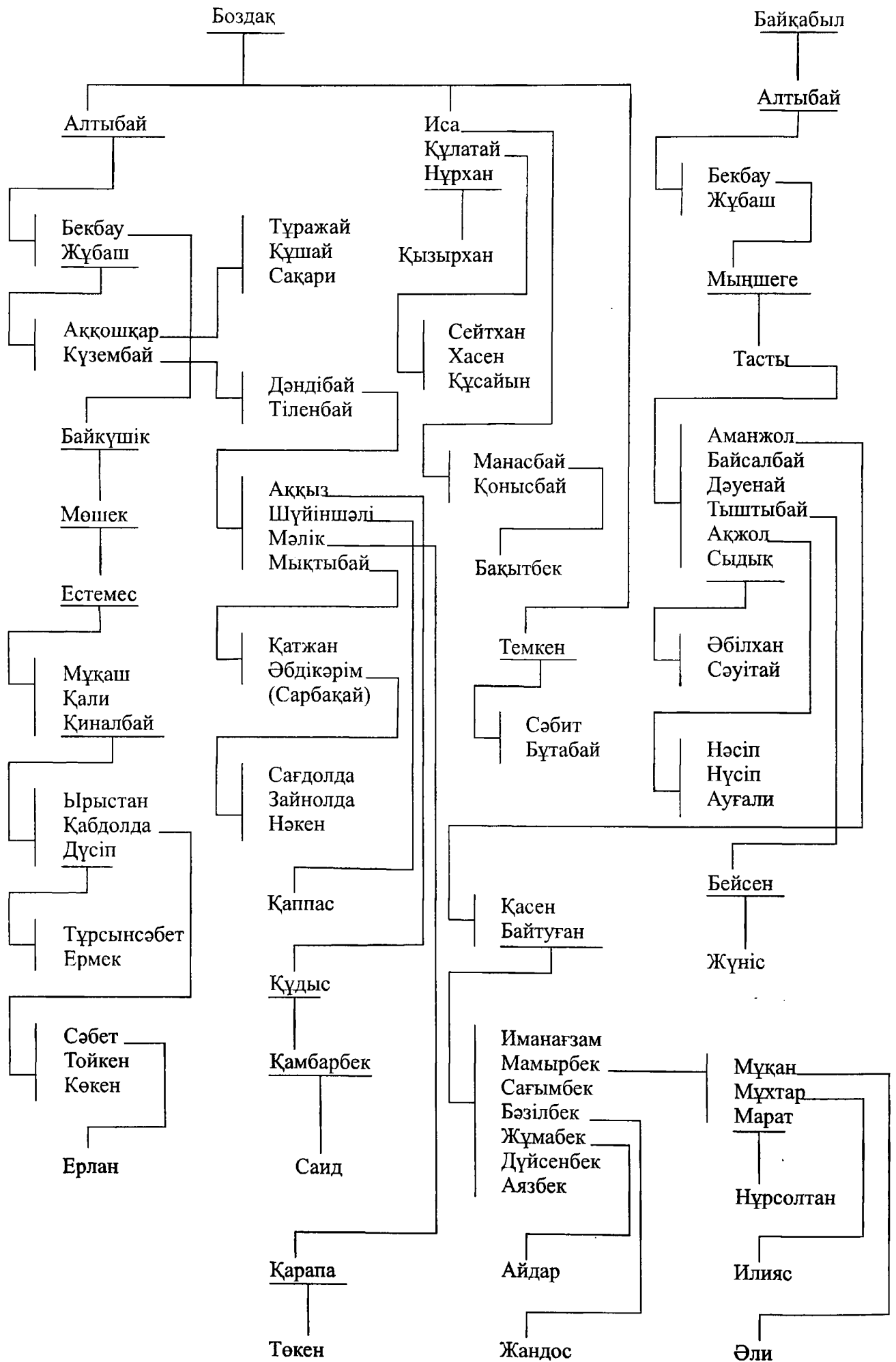

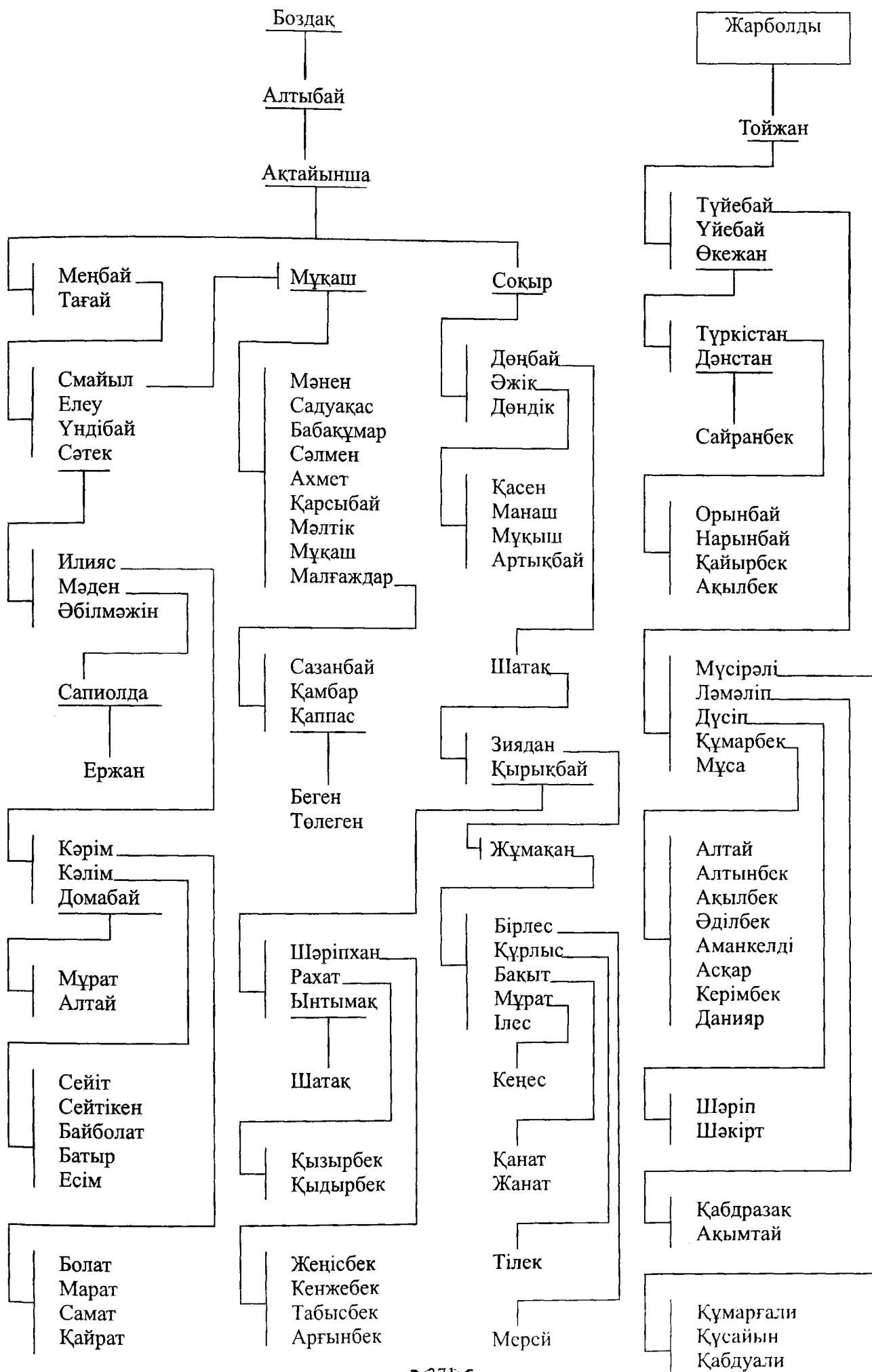

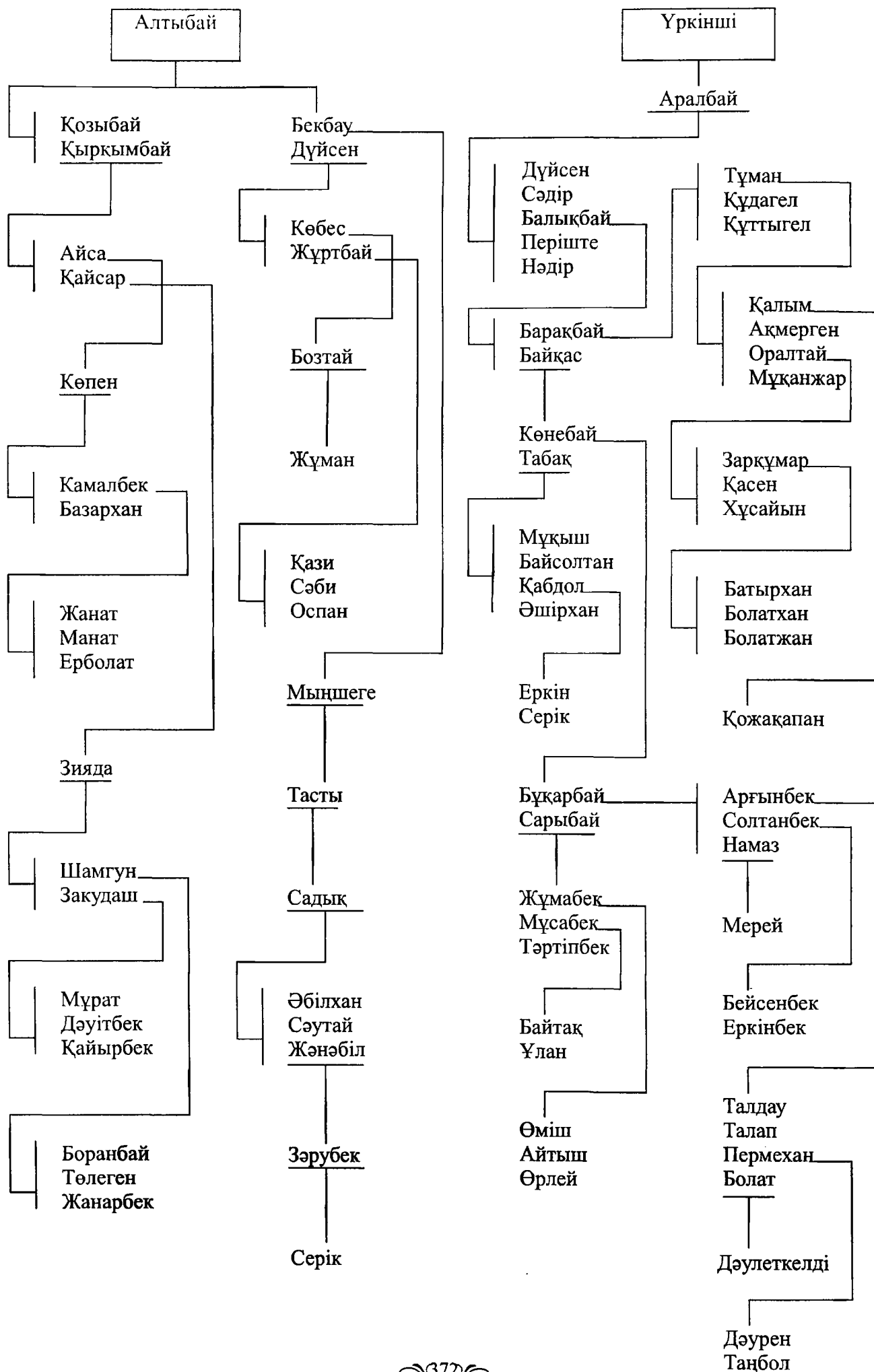



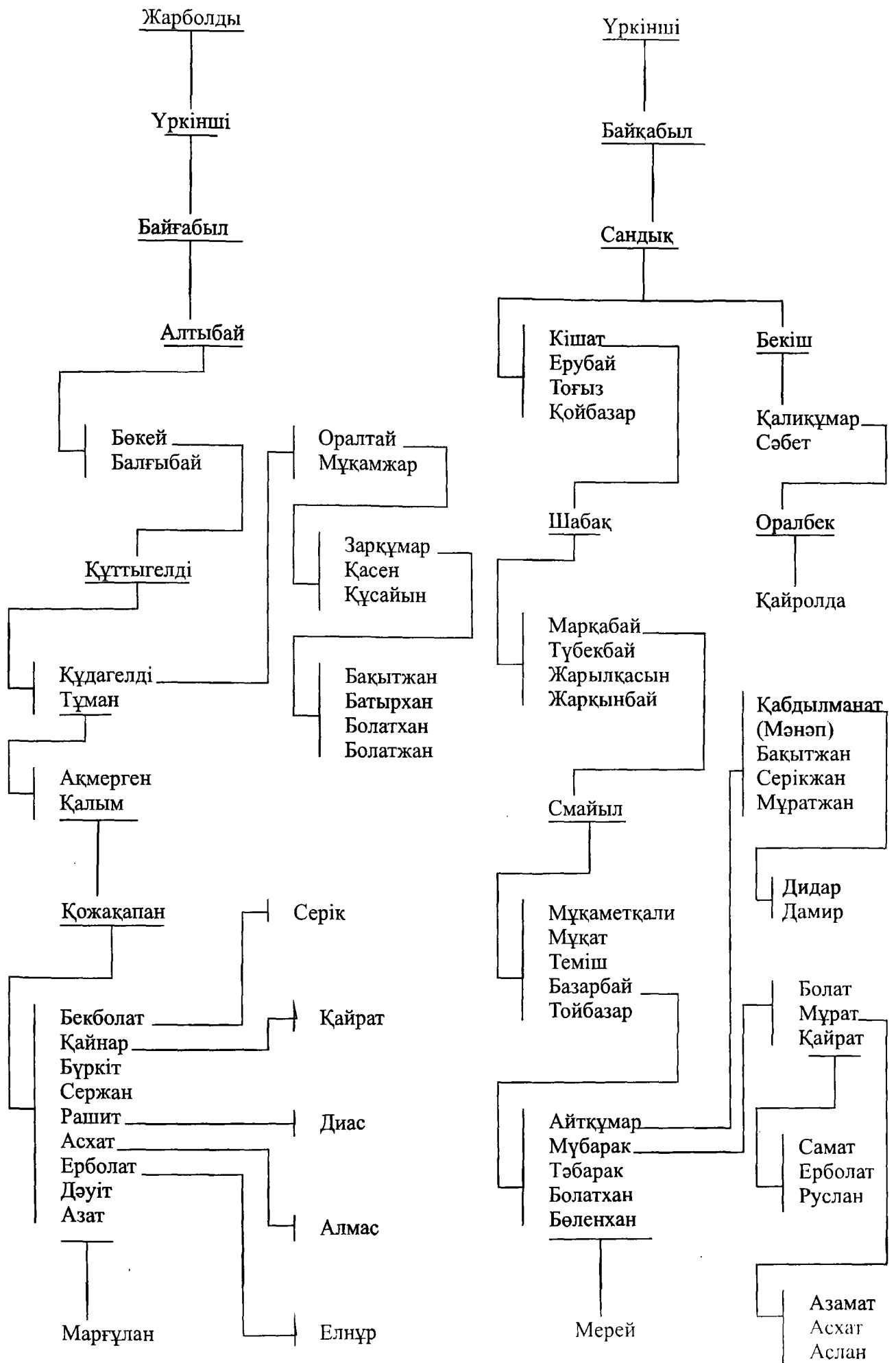

ЖАНҚАБЫЛ

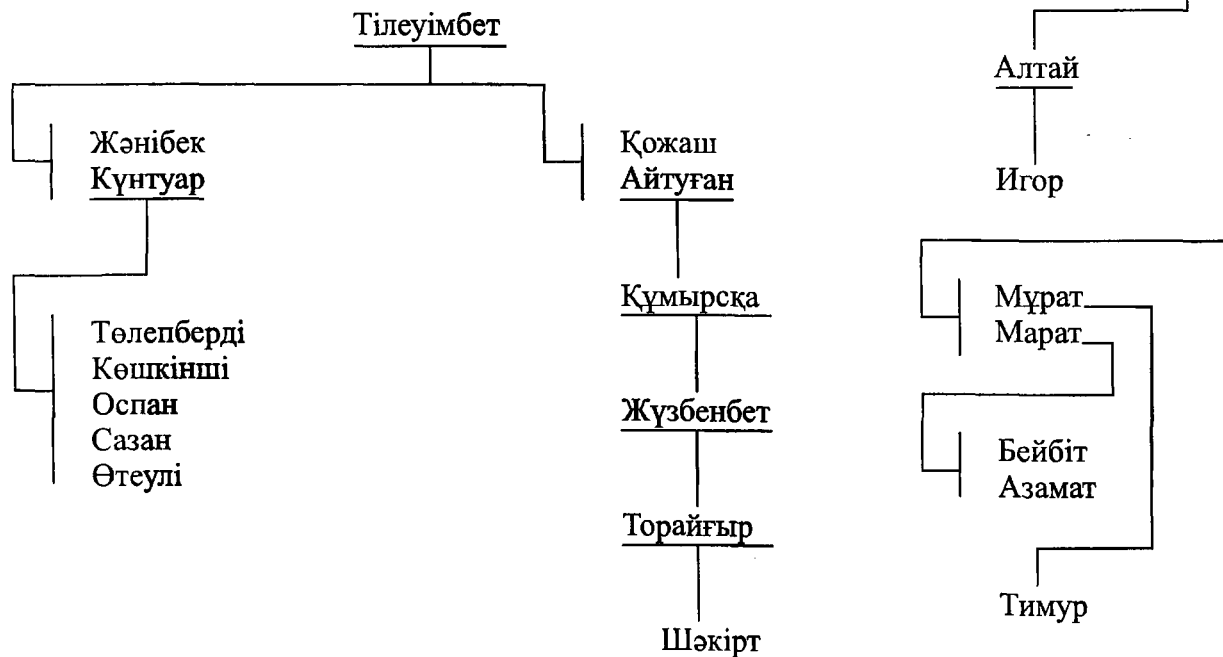
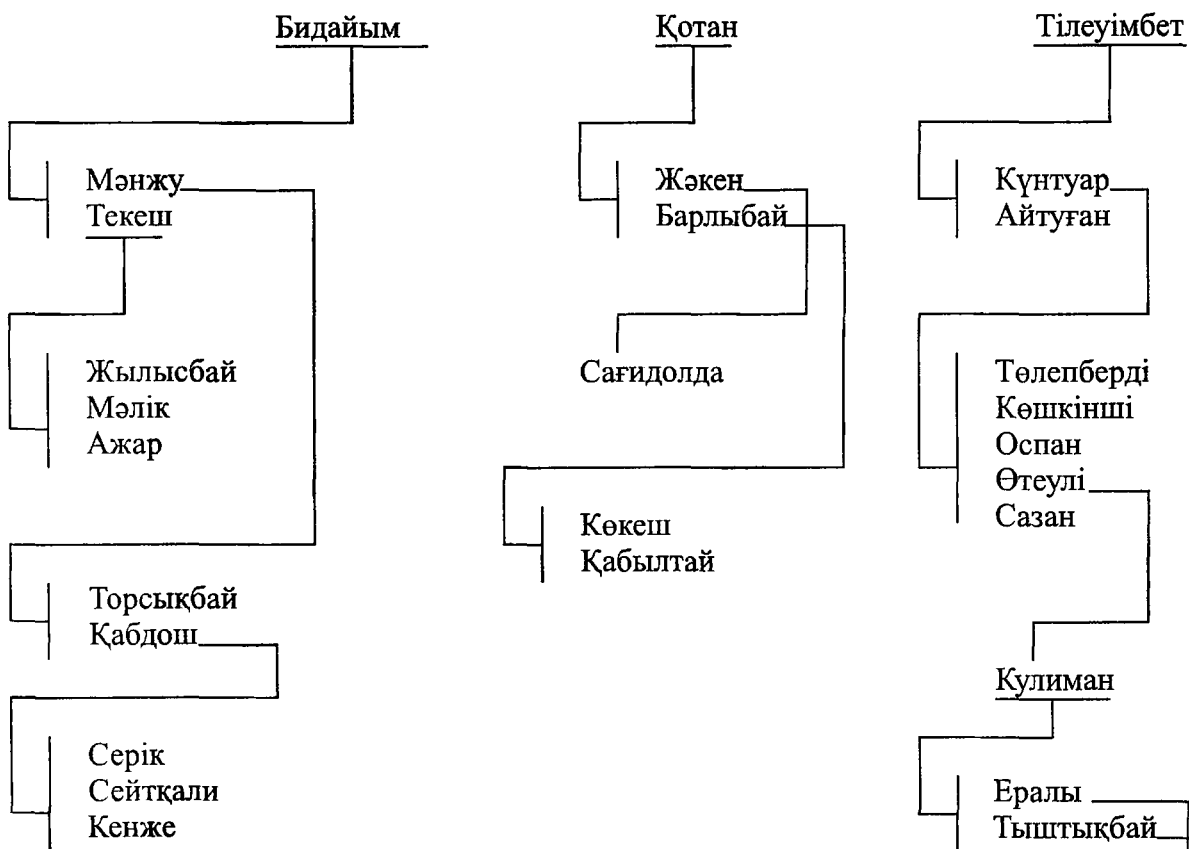

ТІЛЕУҚАБЫЛ

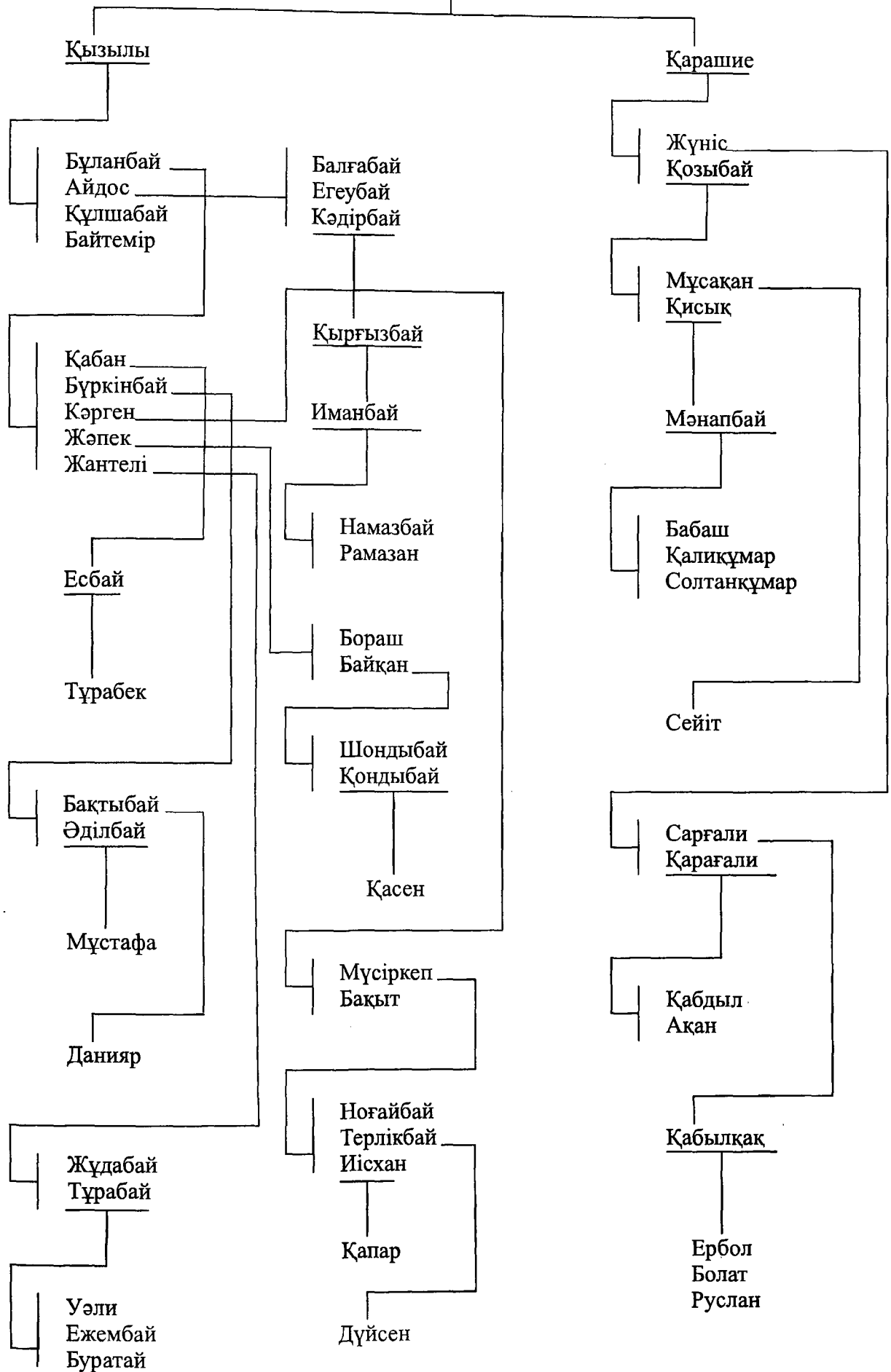

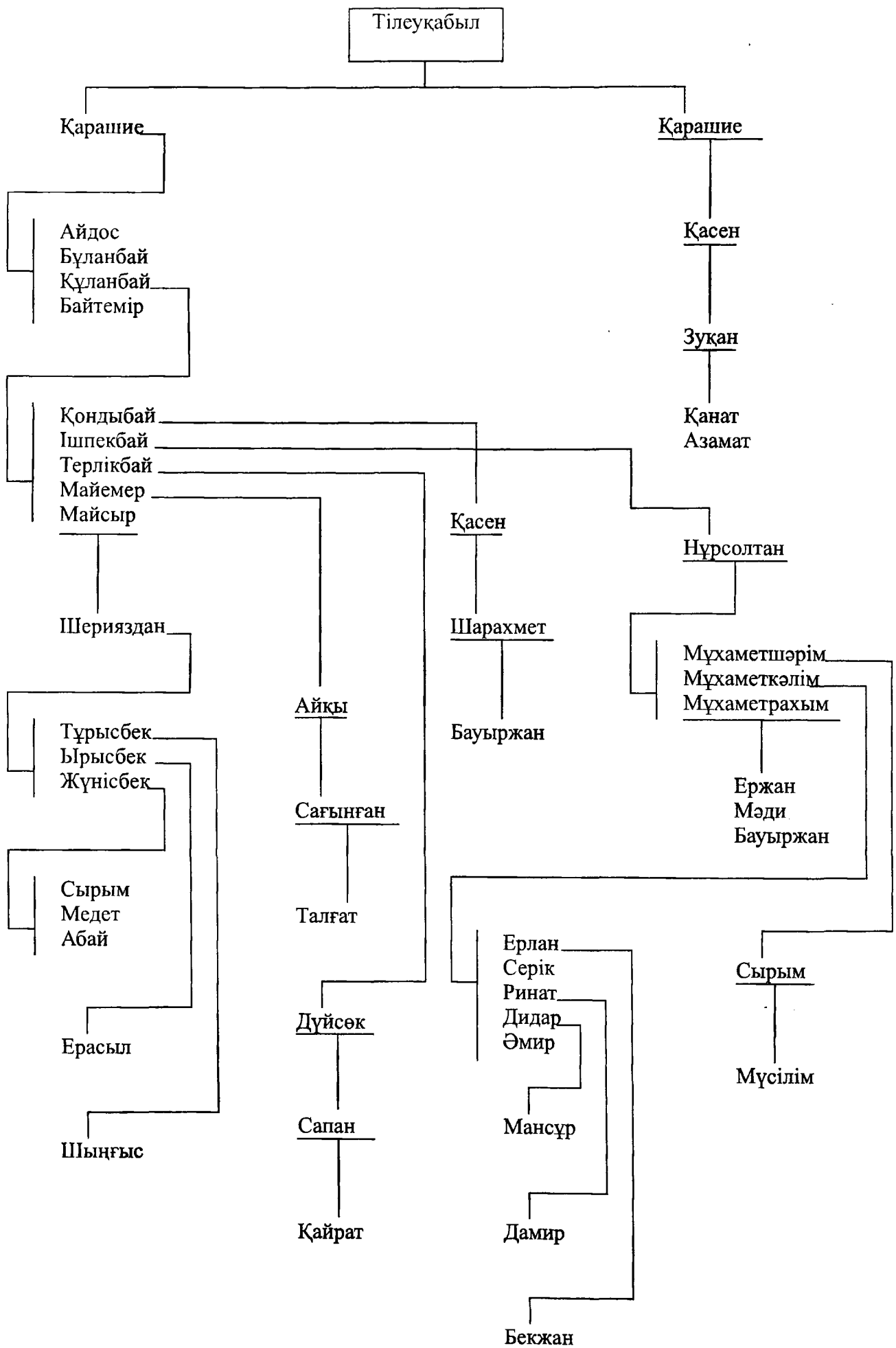



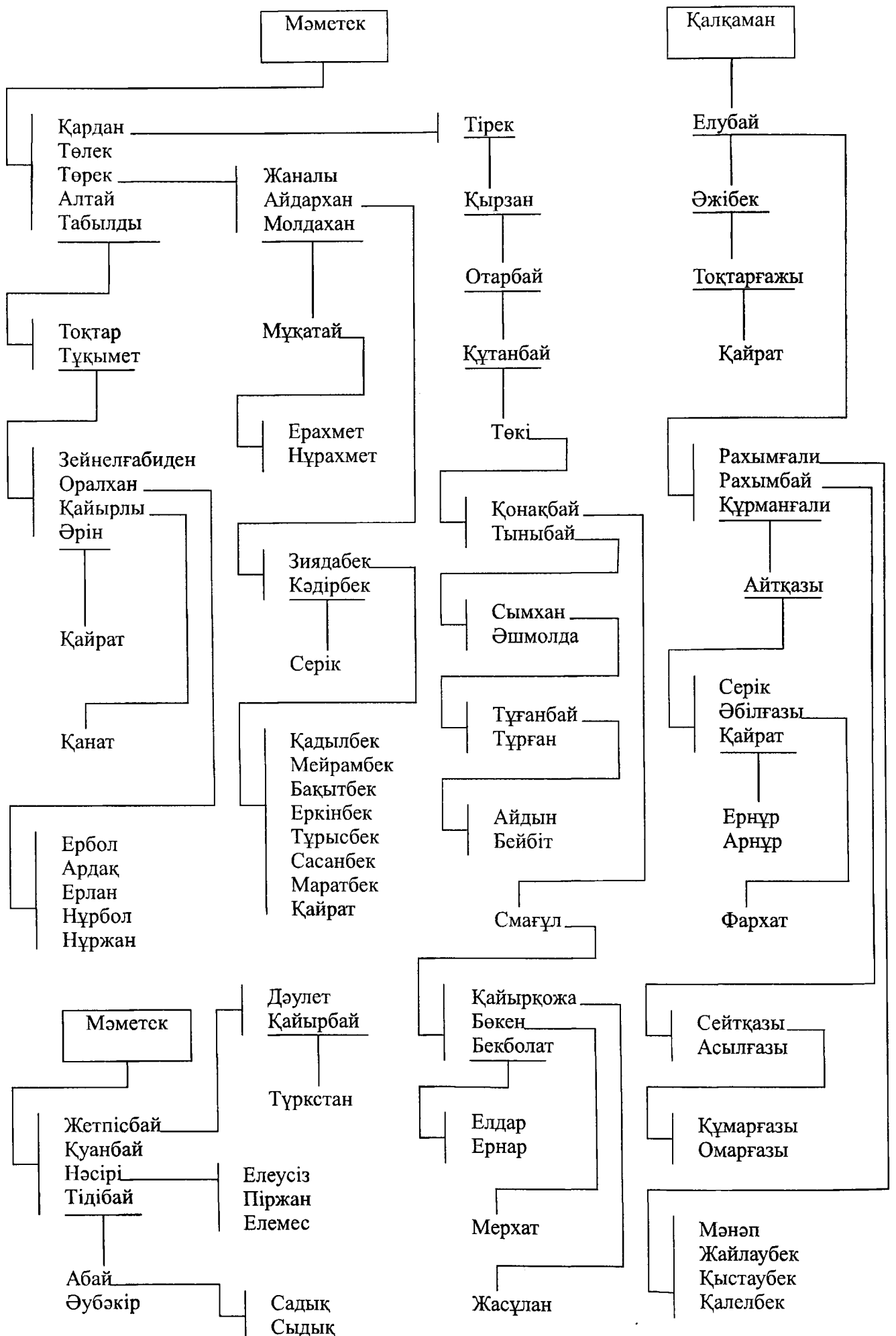

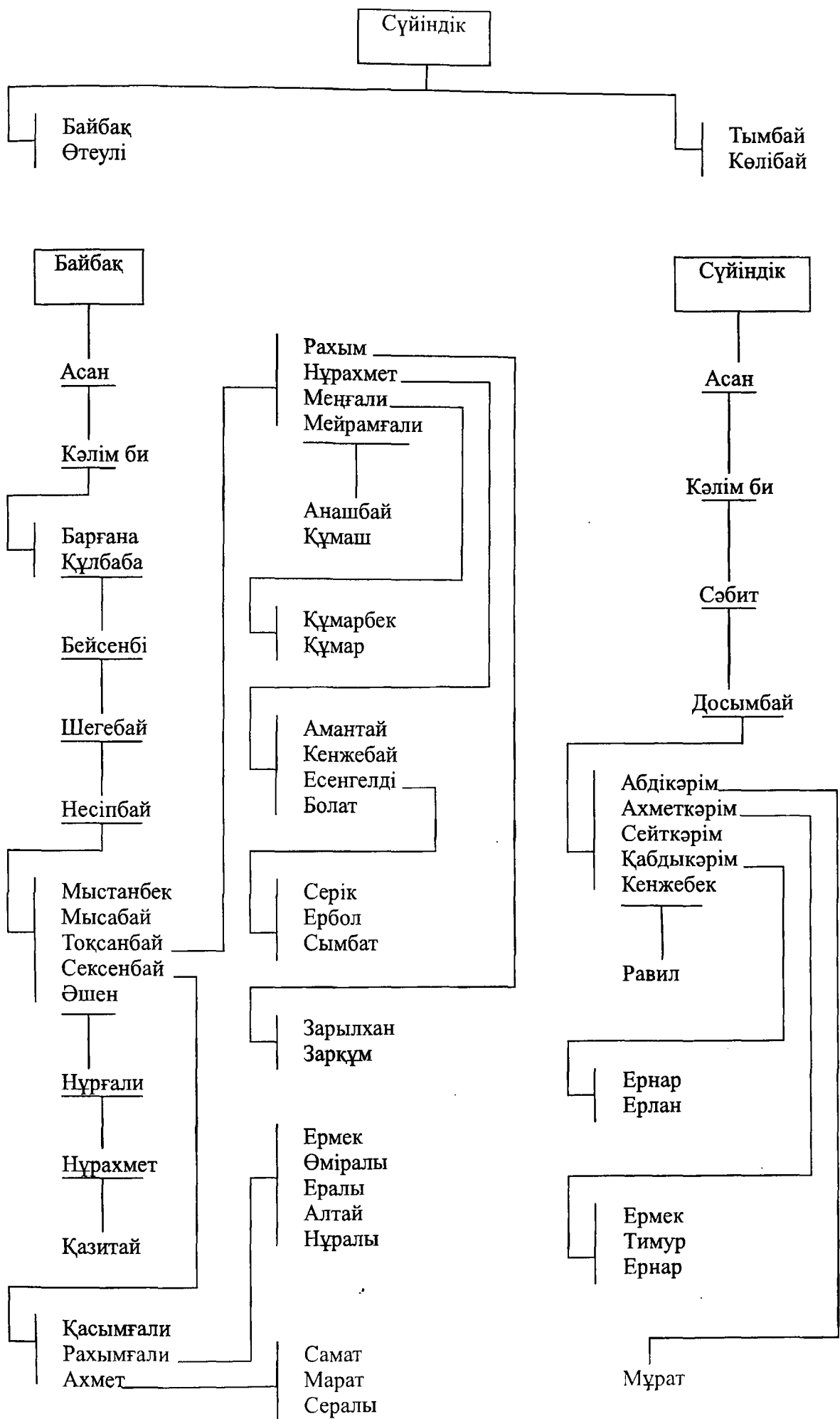

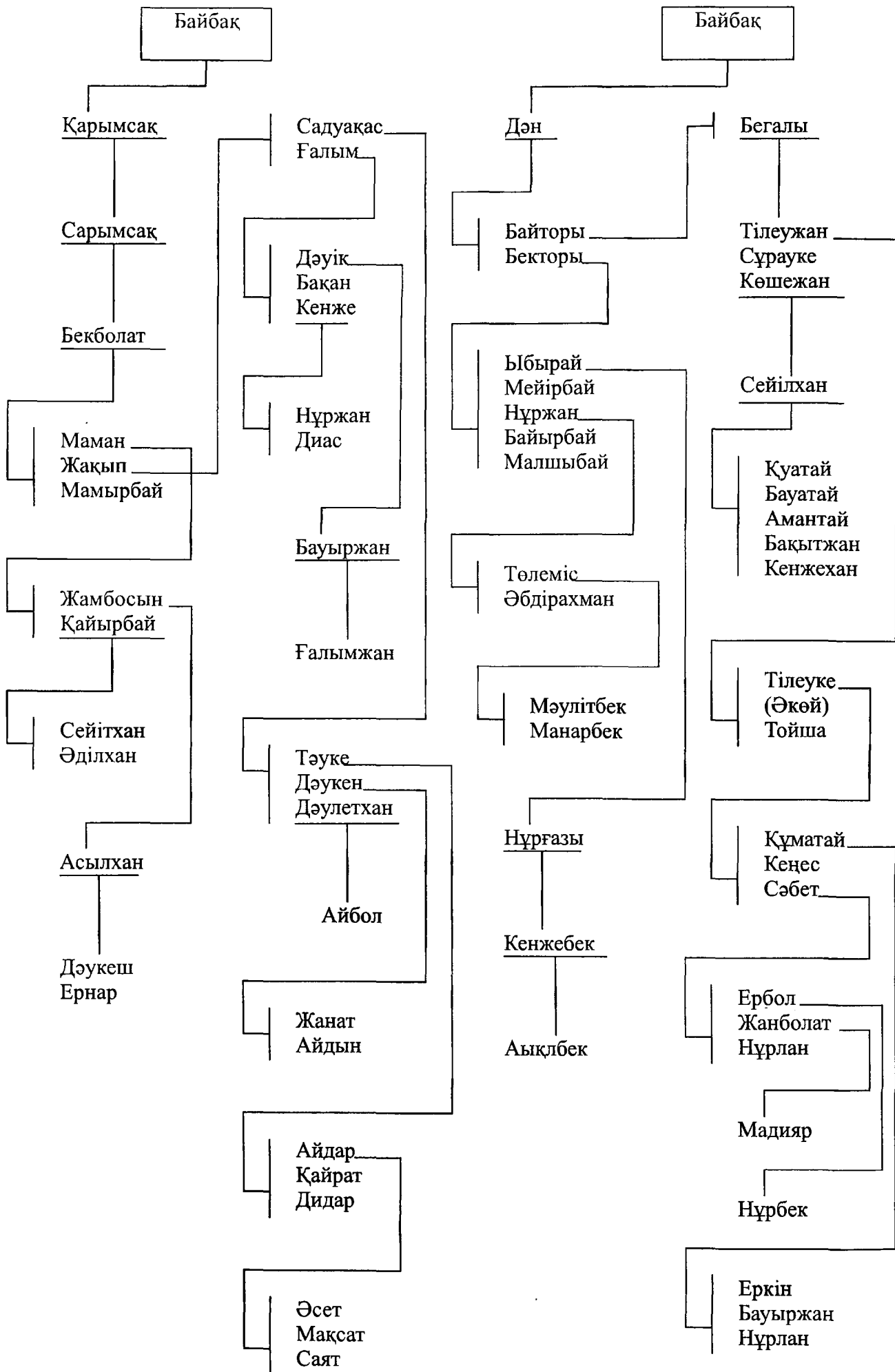



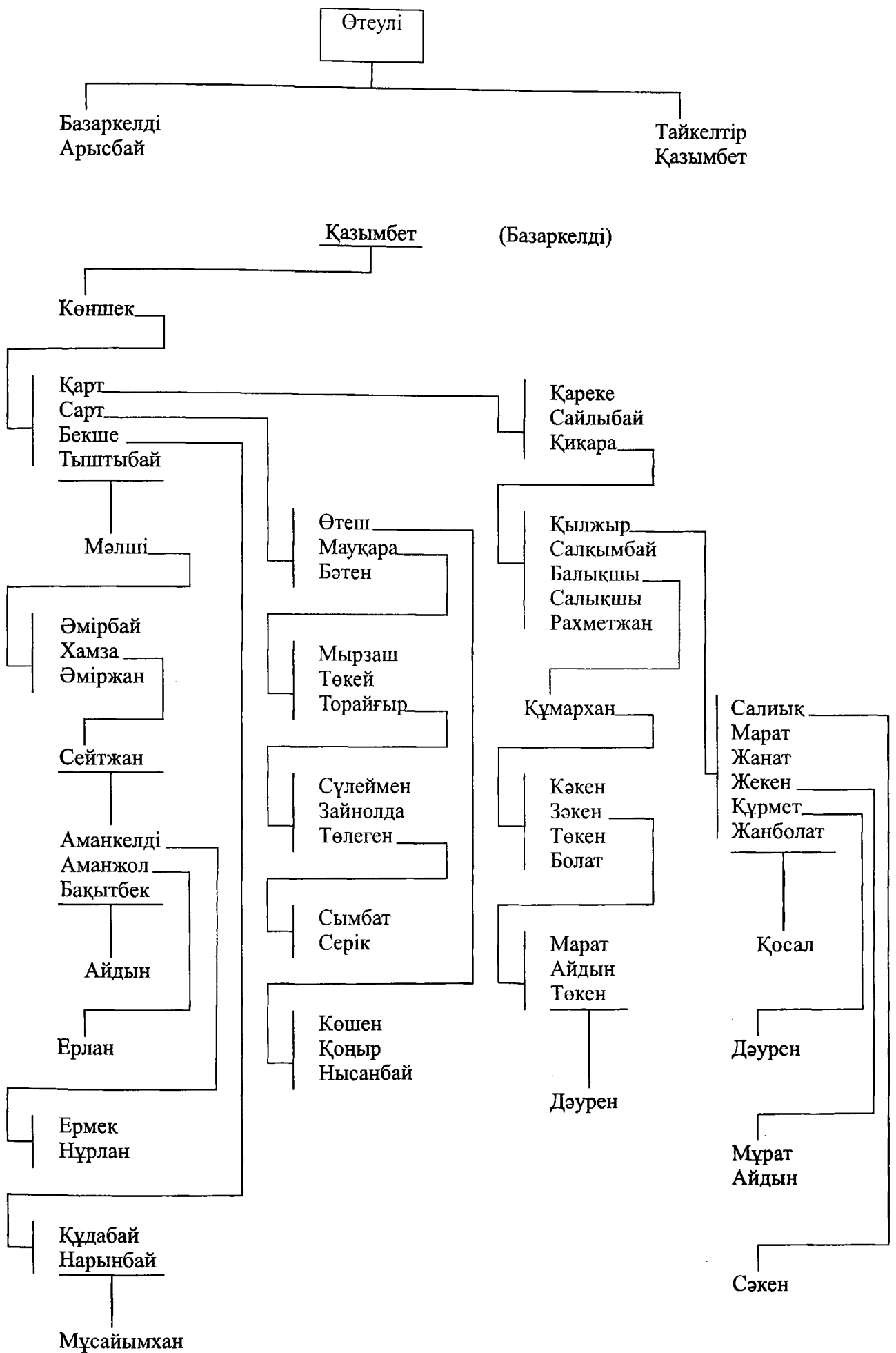

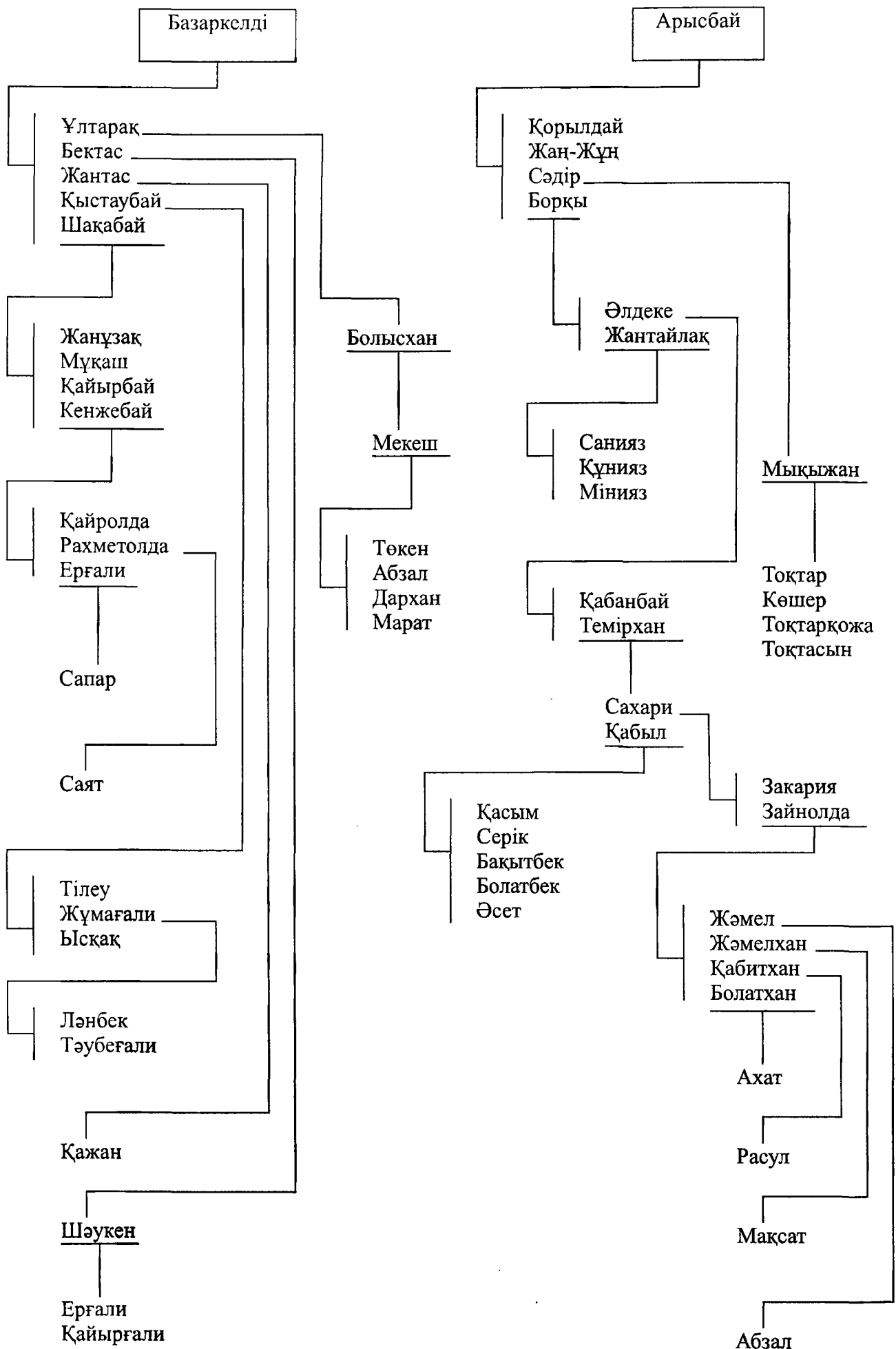



Колібай

(Сүйіндік)

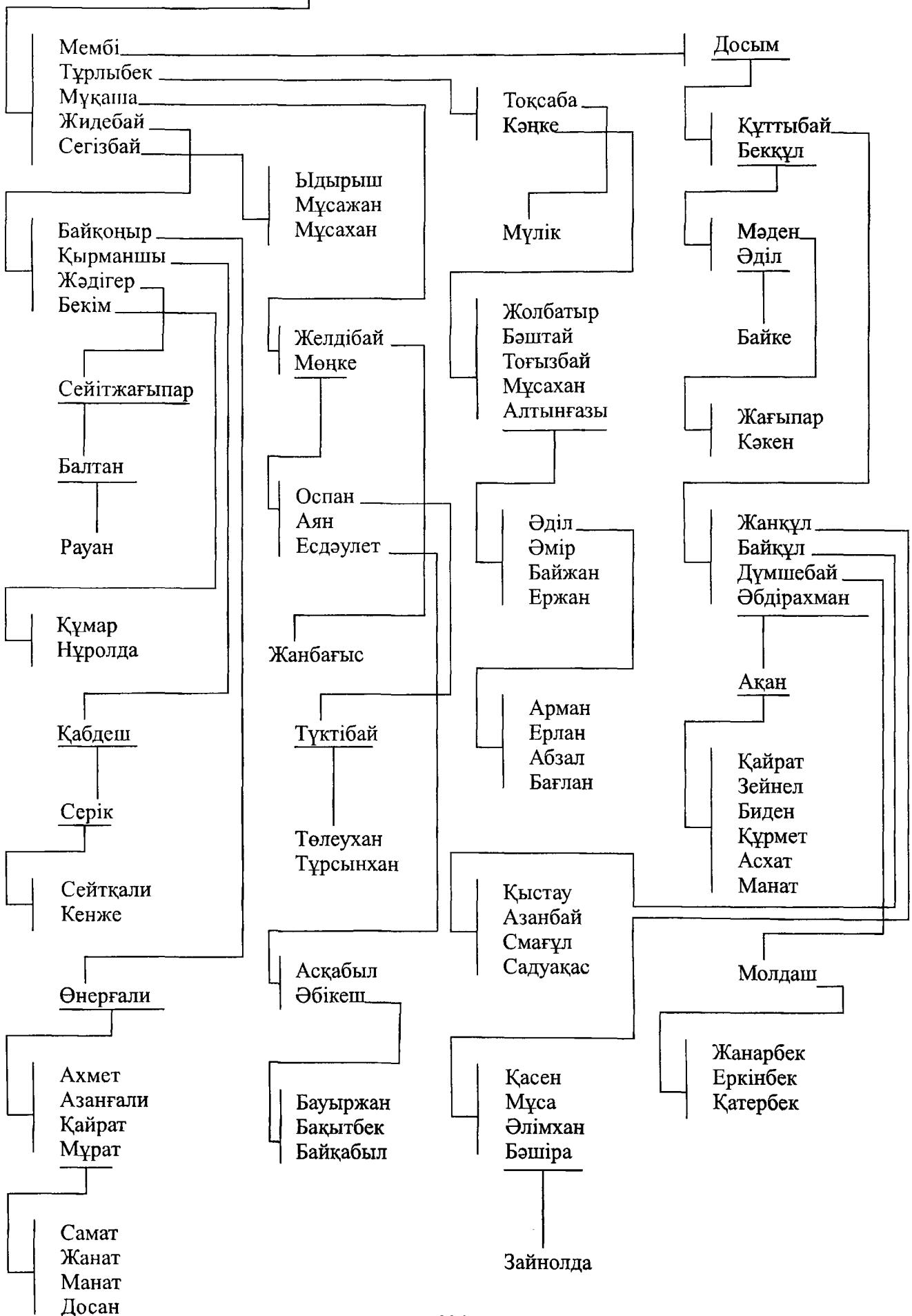

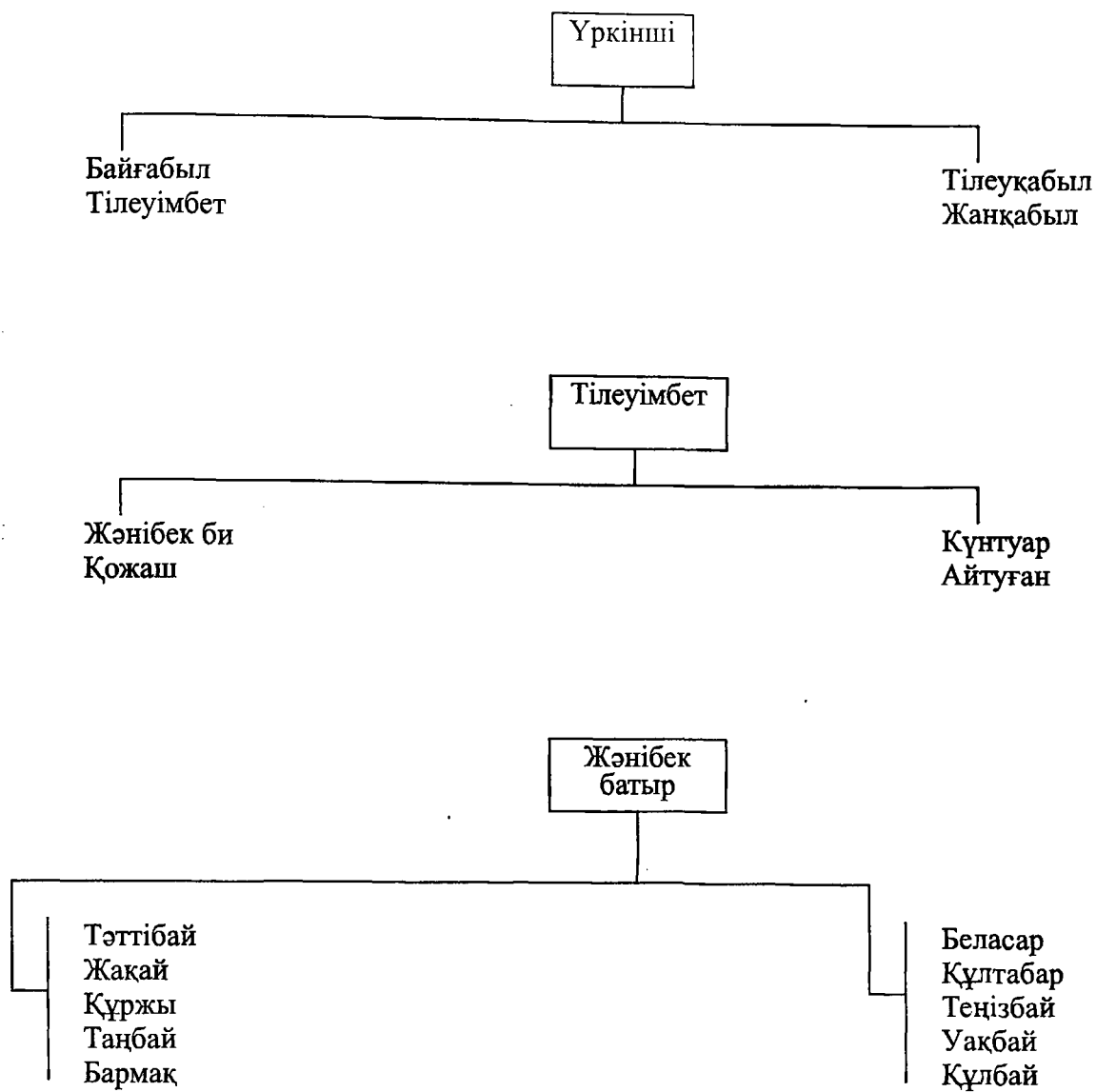

Жанқұлының Қожанбет деген жалғыз ұлы, Ағанай деген қызы болған. Ағанай қалыңдық ойнап жүргенде жүкті болып, ұзату тойына жетпей босанады. Жанқұлы: “Қызым бесік құшақтап бармасын, Қожанбетіме жар болсын”, - деп баланы өзі асырап алады. Баланың атын Жарболды қояды.

Жарболды ер жеткен кезде, Қожанбеттің ұлы Әйменбет қайтыс болып, әмеңгерлік жолмен Әйменбеттің келіншегін Жарболдыға қосады.

Осындай себептермен Жарболдыны Қожанбет елі ежелден төрт Қожанбеттің біреуі деп таниды.



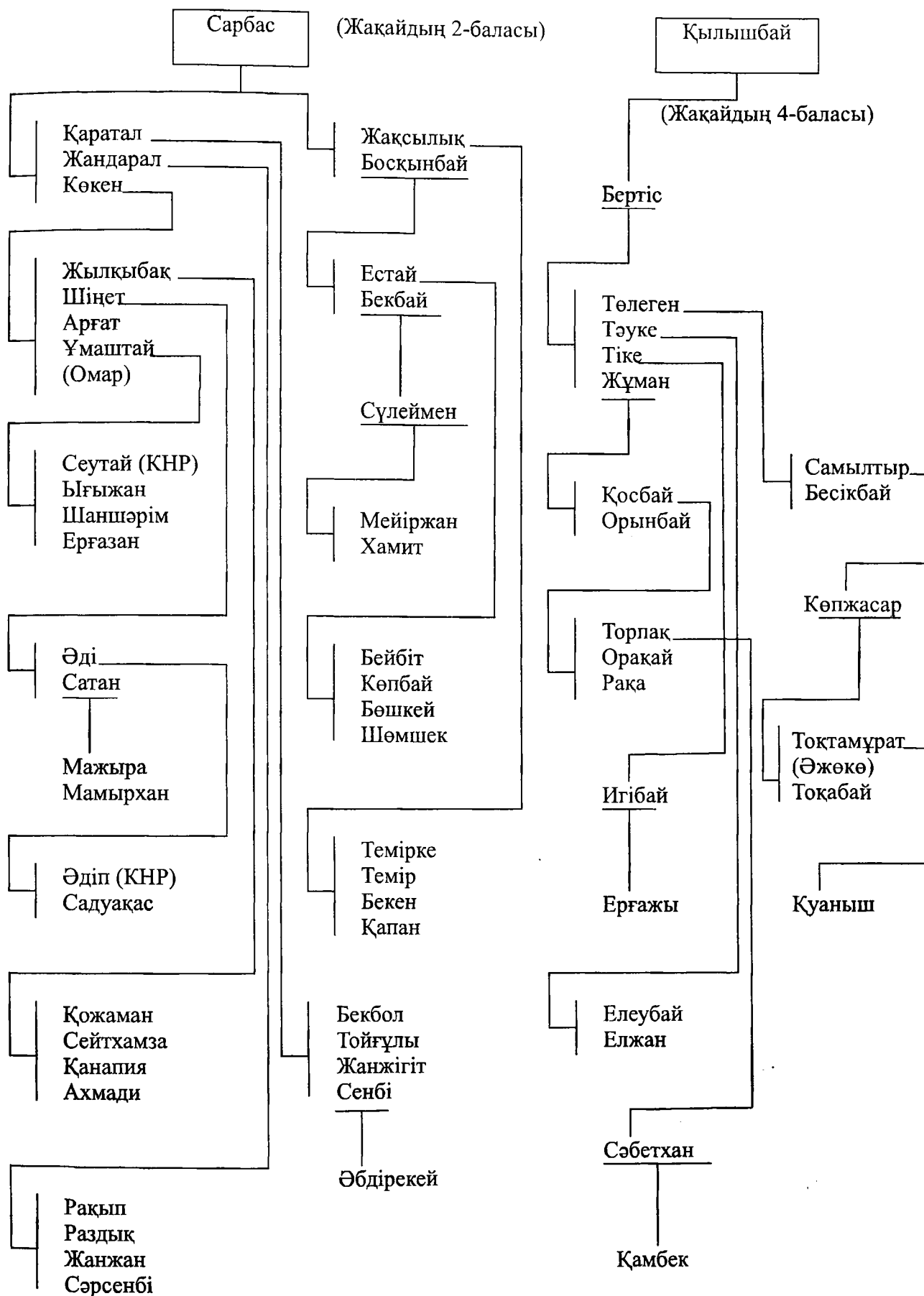





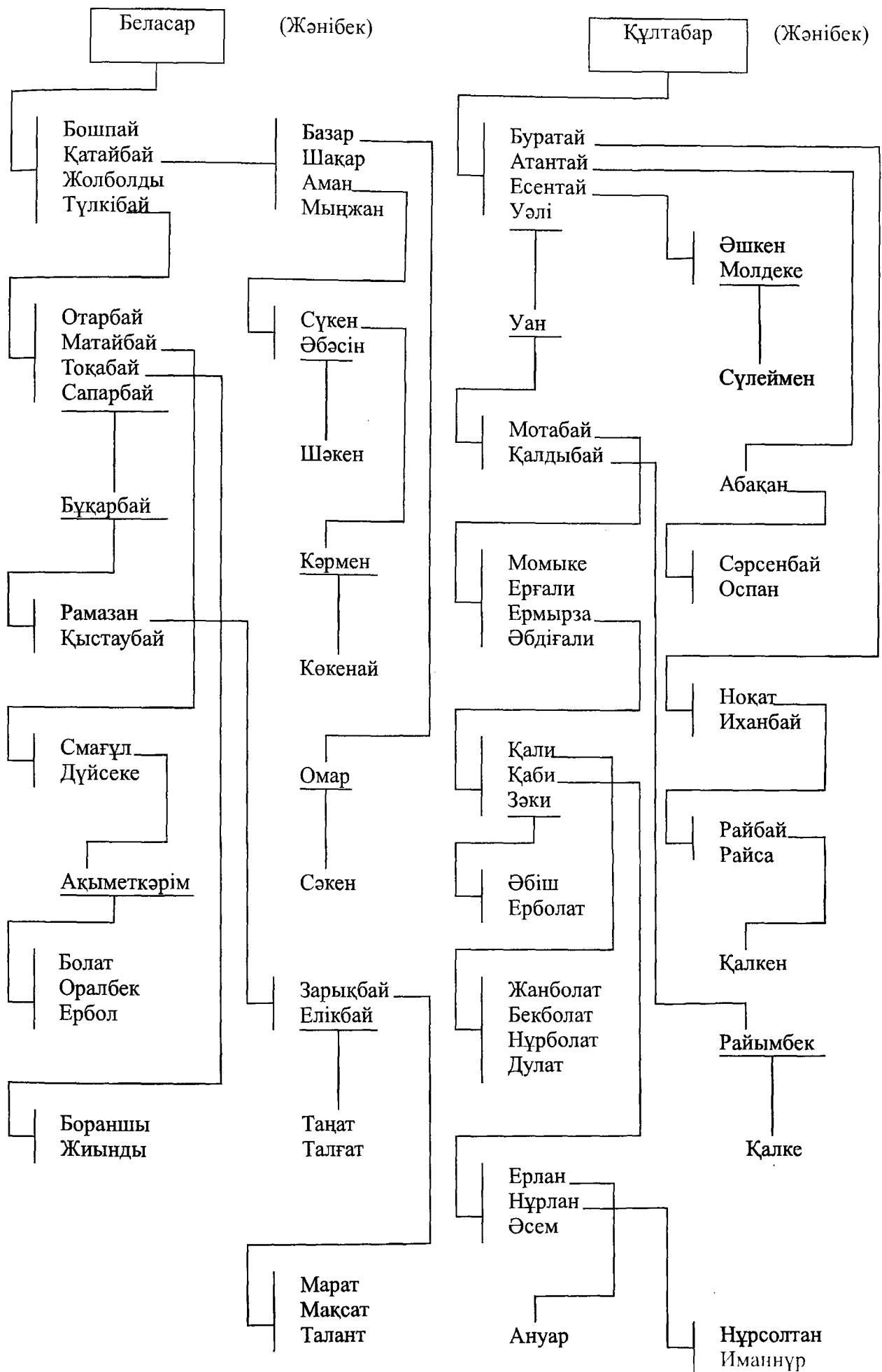

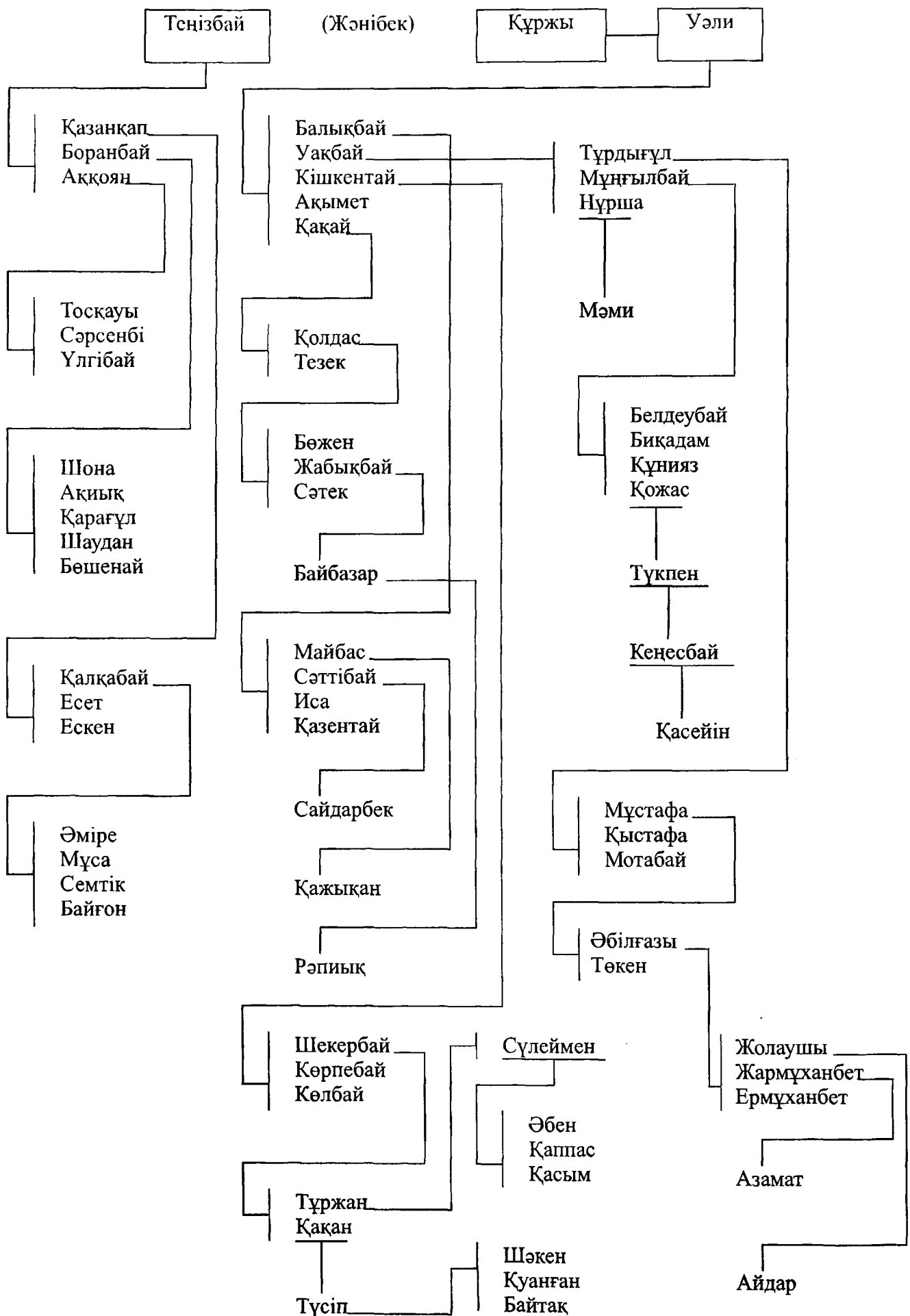

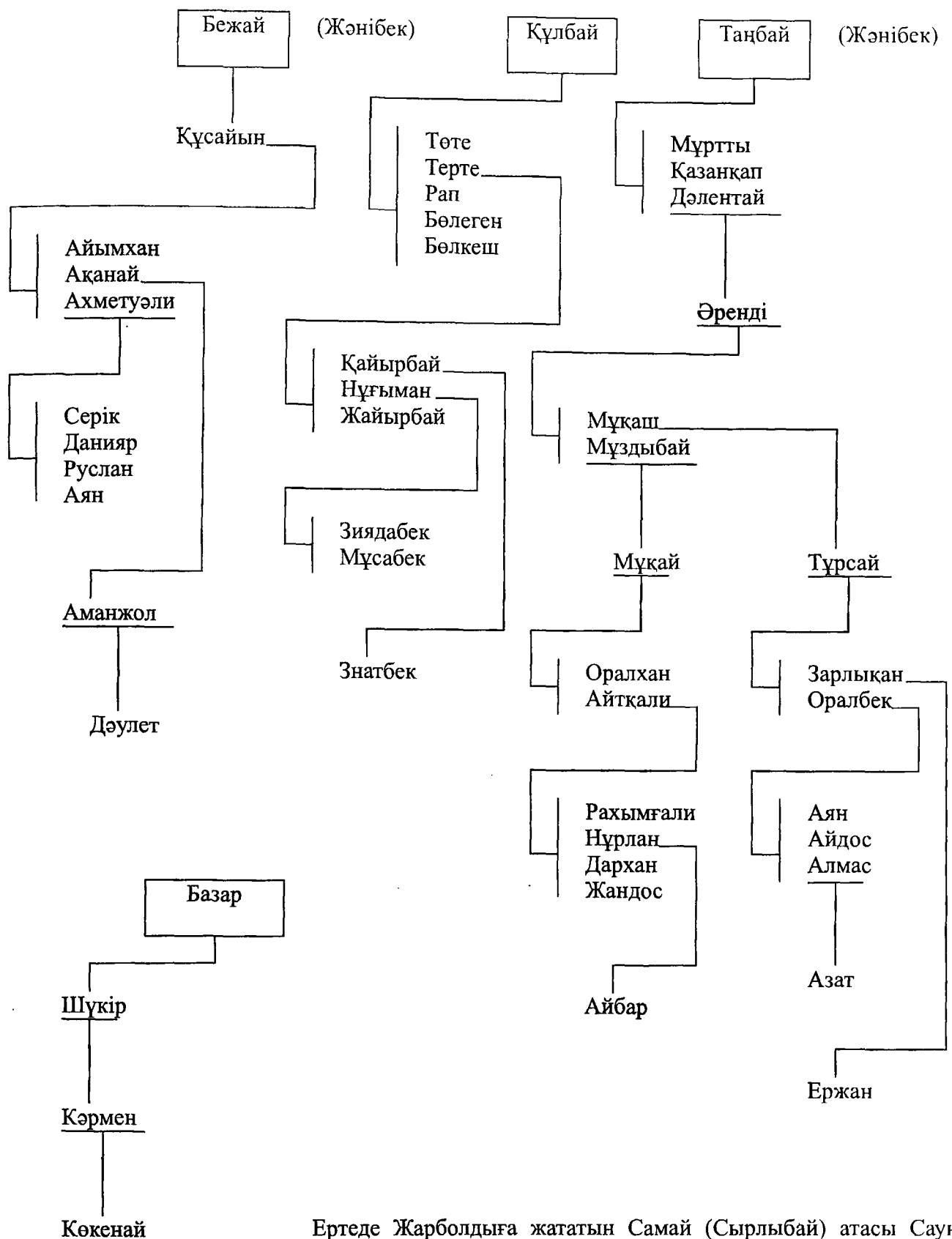

Ертеде Жарболдыға жататын Самай (Сырлыбай) атасы Сауыр Тауын мекендеген екен Самайдың мал - жаны көп өсіп, жылдан - жылға қонысы тарылады. Самайдың көп жылқысы қатар тұрып, бұлақтан су ішкенде, ағып жатқан бұлақ суы сарқылып қалады екен. Содан Ор Алтайға, Қатын- Қарағай өңіріне келіп қоныстанады. Бүгінге дейін Самай атасының ұрпақтары сол Алтай өңірін мекендеп отыр.

Өрел өңіріндегі Сарытепсен деген жерді мекенденеді Сарытепсен жайылымы кең, қыратты жазық, қыста қары жұқа, жазда салқын шұрайлы өңір екен.

ҚОШҚАР

(Жарболдының III-ұлы)

Сырлыбай  
(Самай)

Сатыпалды  
Еспенбет  
Беке

Сатыпалды

(Қошқардың I-ұлы)

Қошалақ  
Борби

Есенкелді  
Төкен  
(Көкен)

Тілес

Ноғас  
Кәдір  
Тілес

Көмекі  
Өтеген  
Темір

Уақбай  
Мысықбай  
Терібай

Сүгірбай  
Кәкеш

Мәулітхан  
Еркебұлан

Дүйсенбі  
Тоқа  
Сәтек  
Тума  
Сәтебай  
Әлімбай

Кәкей  
Құрман  
Жабырай  
Жарманай

Байбатша  
Смағұл  
Ыбырай  
Әтен

Болатхан  
Ұланбек  
Дархан

Молдабай  
Молдабек  
Тәуденбек

Матай

Мұхаметжан

Кәрменбай  
Ысқақ

Ботан

Бұлтыхан  
Әскерхан  
Дәлелхан  
Сайранхан

Мойылбай  
Мәкеш

Құсайын  
Қабдірашит

Шаріпхан  
Жомартхан  
Қиса  
Алтайбек  
Саяш

Әсет  
Болатбек

Хамит

Әзет  
Әлібек

Ожыған  
Жәку

Сама  
Уәлихан

Серік

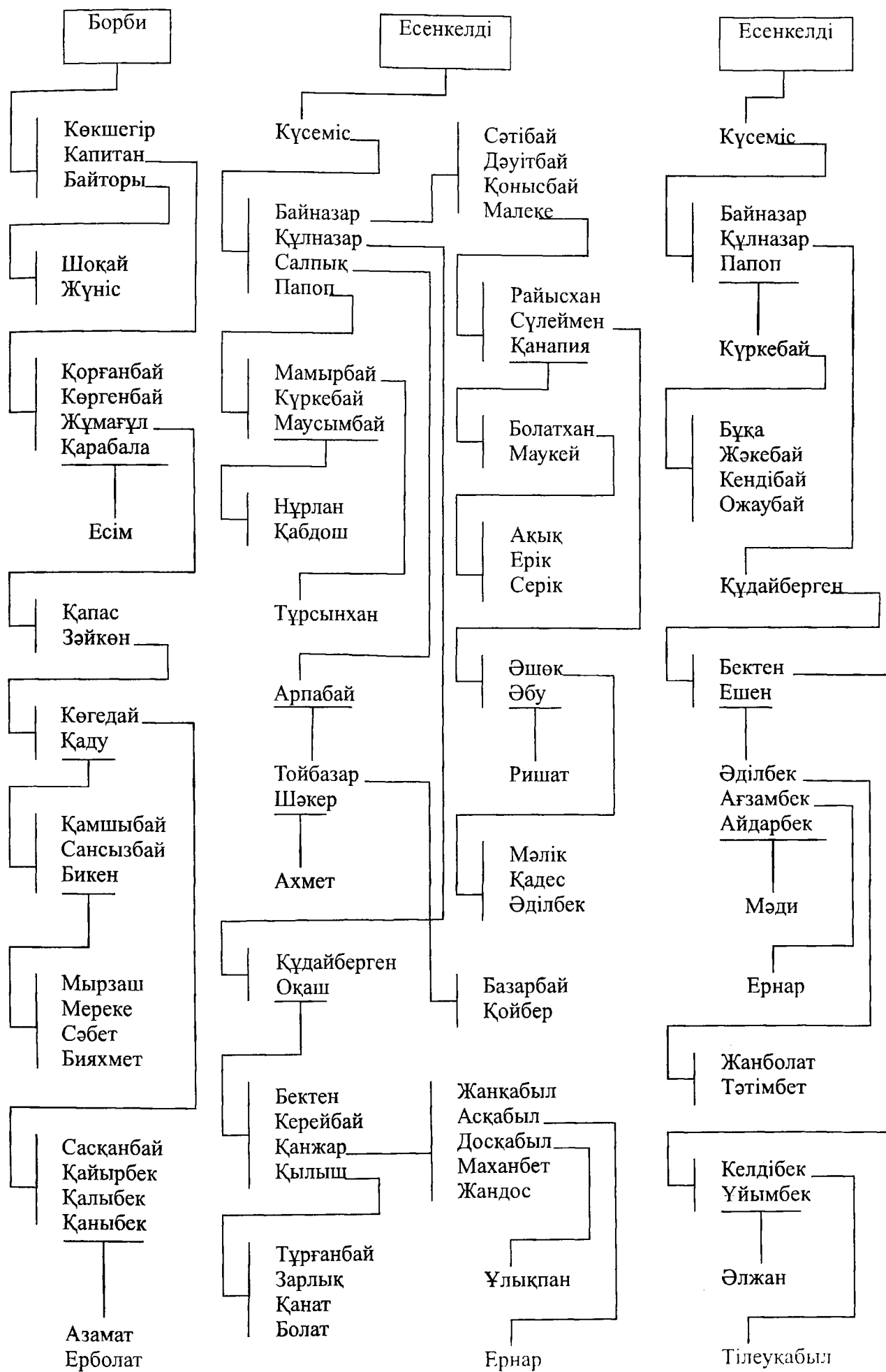

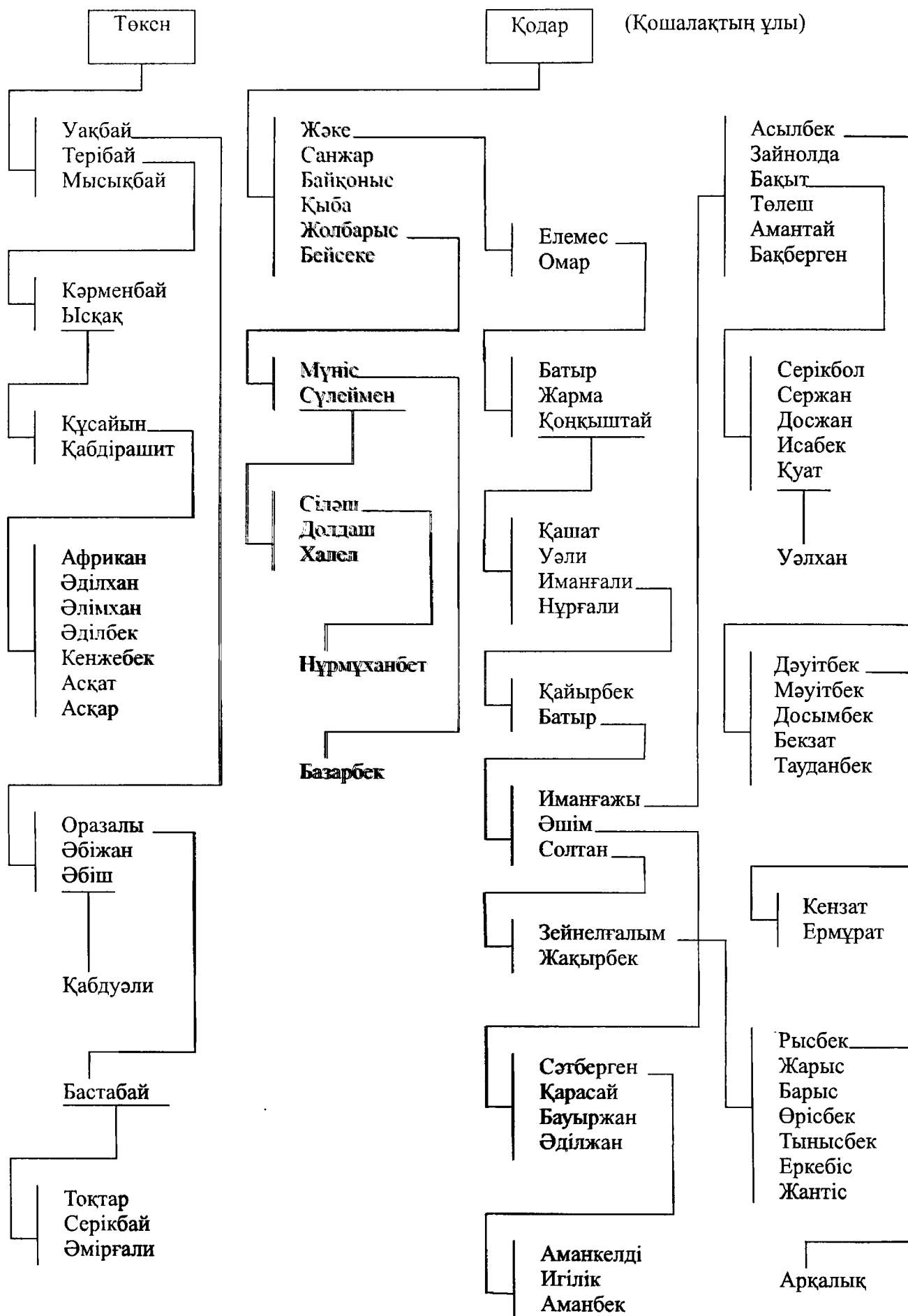

Еспенбет

(Қошқардың 2-ұлы)

Бегімбет

Аталық  
Тоған  
Жетіген  
Жігіт

Кенже  
Қисық  
Темірші  
Мәже

Жігіт

Тоғаш

Қашқын  
Қадыр  
Отжағар

Ізбайыр  
Мұсабай

Майылхан  
Қабыкен

Солаң

Төбет  
Тойбазар  
Бұқабай  
Тілебай  
Көбеген  
Өтеген

Мұқатай  
Қасен

Тұрдығұл

Мәми  
Қайролда  
Қайырбай  
Әбділдә

Сексенбай  
Туаш

Стамбек  
Стембек  
Омар

Құнанбай  
Нұрбай  
Айсақан  
Мұхтархан  
Молдабай

Қойша

Түсіп  
Тұрар  
Нұрсолтан  
Құсайын  
Құмар  
Нұмұханбет

Смағұл  
шота  
Астамбай  
Астамбек  
Көбеген

Қажыбай  
Ескендір  
Сүлеймен

Ораз  
Ормантай

Қали  
Айманбет  
Тастанбек

Ақатай

Талғат  
Асхат

Бакдәулет





Мәже (Бегімбеттің кенжесі)

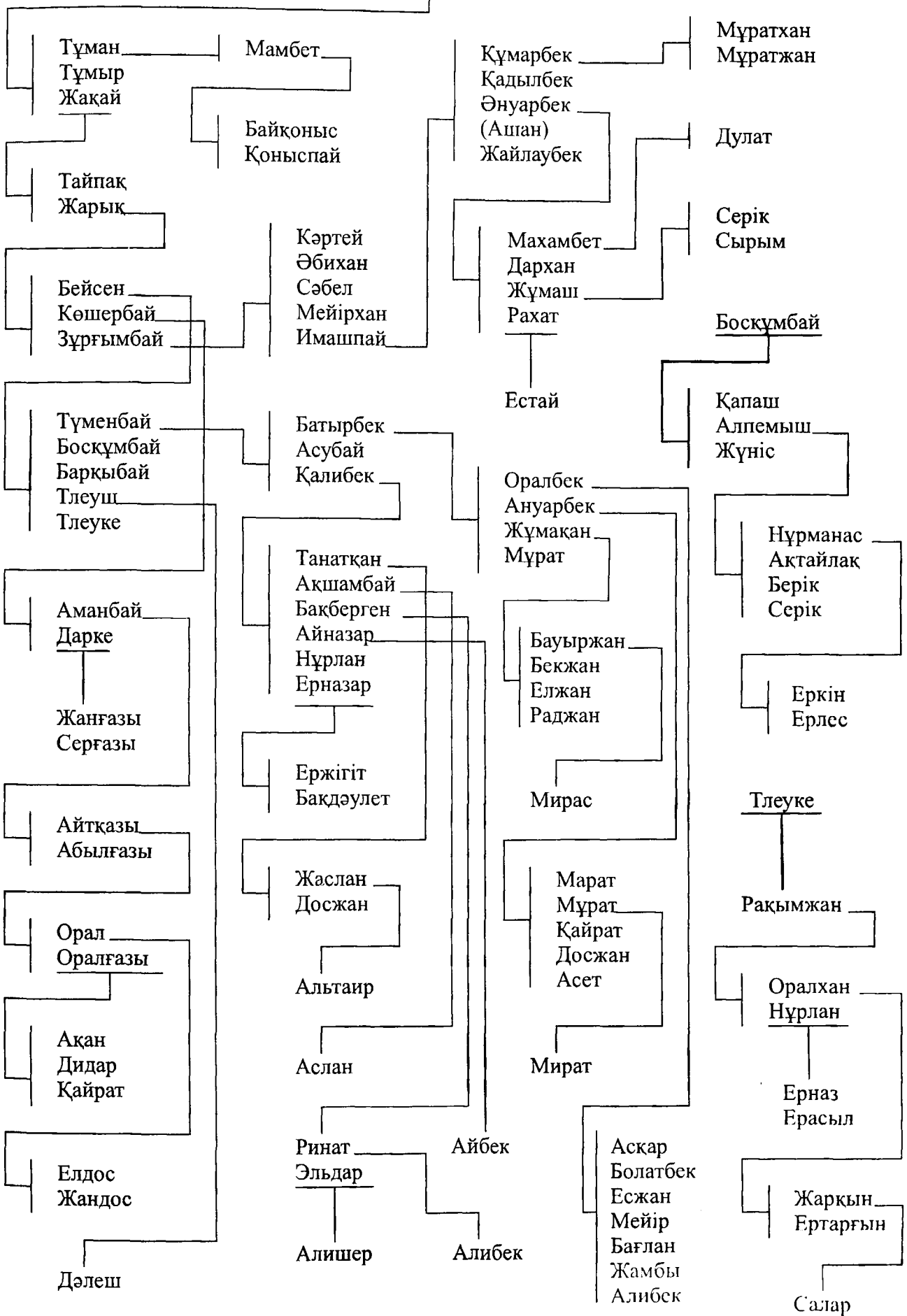

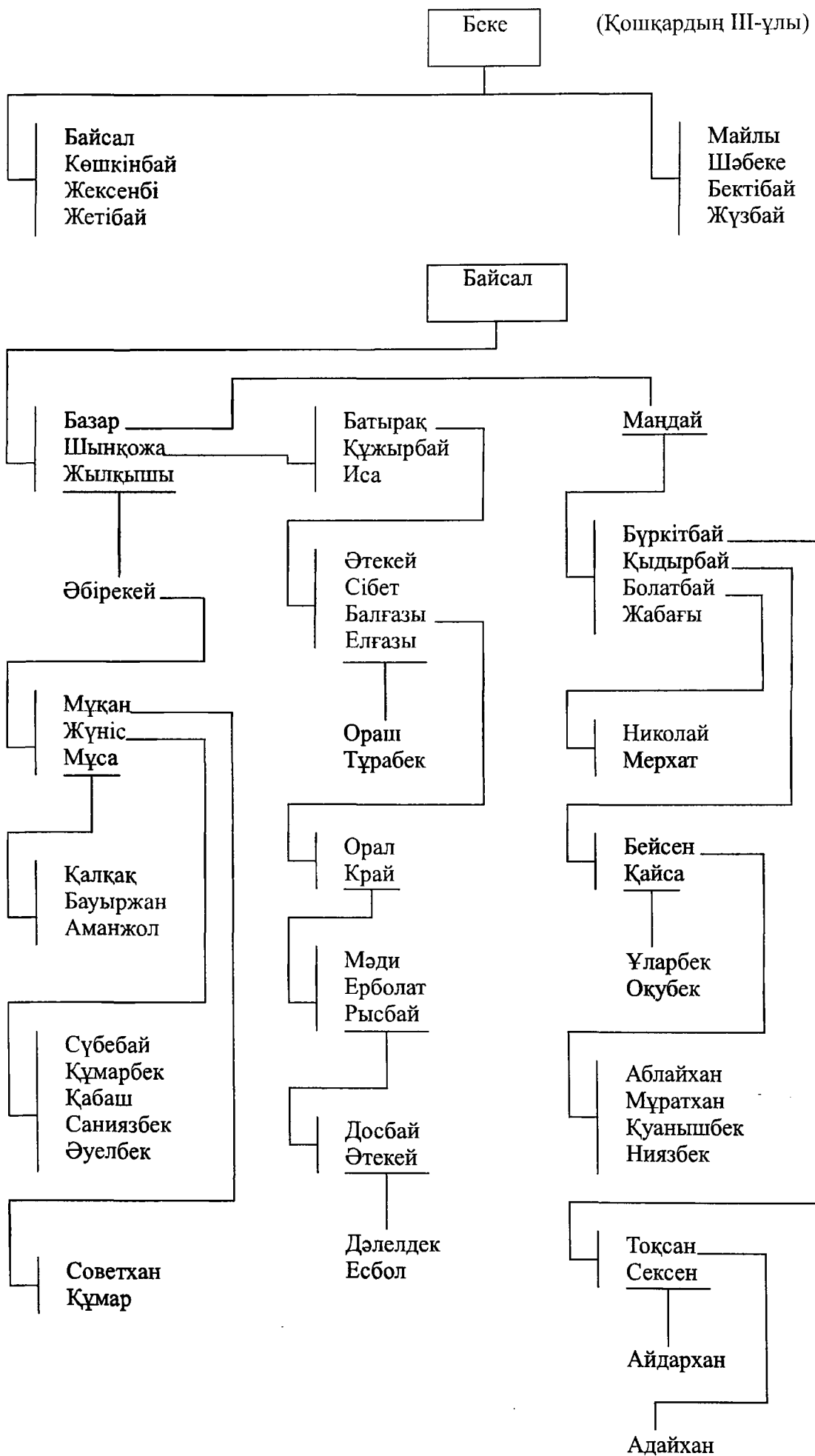

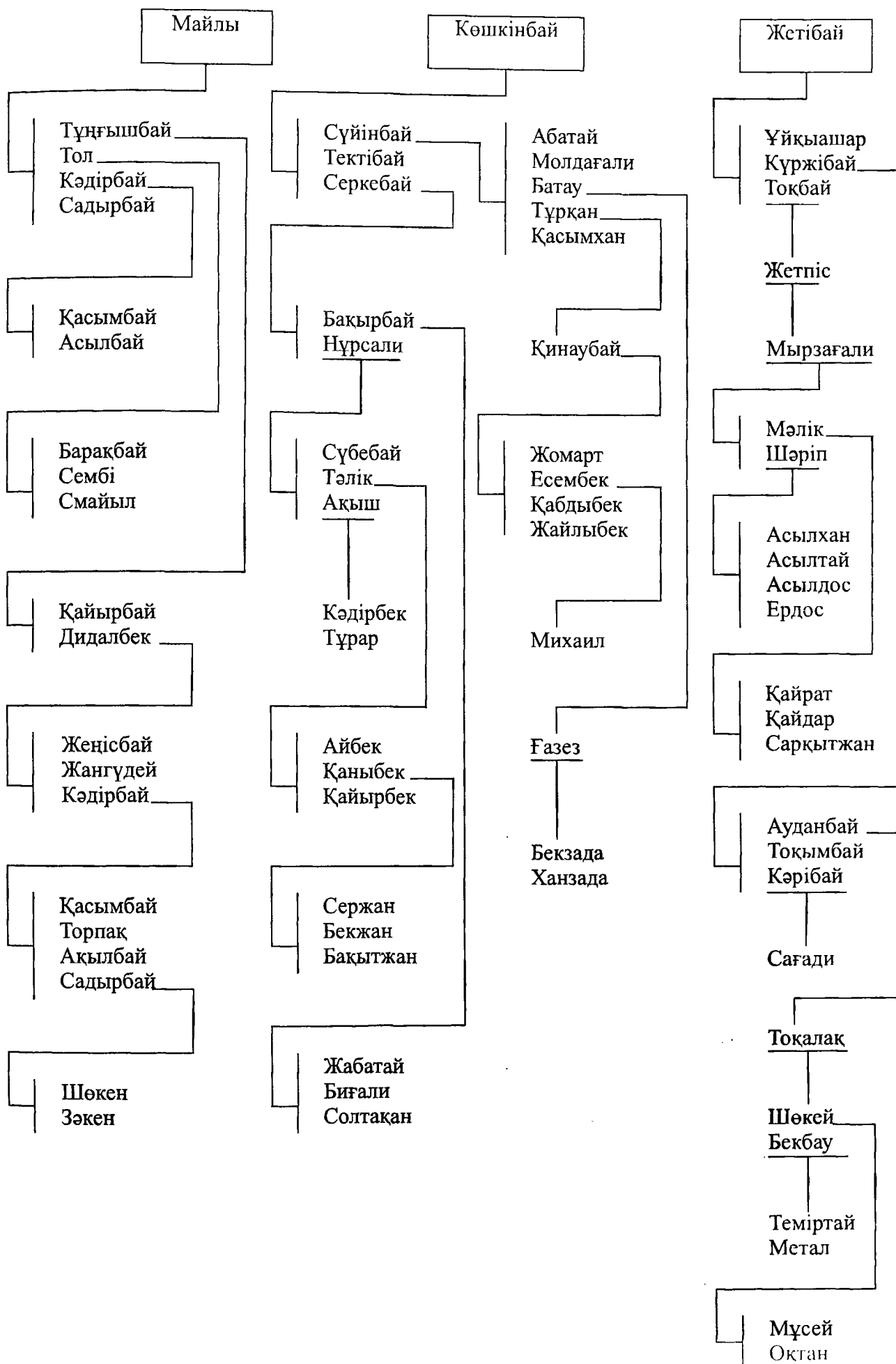

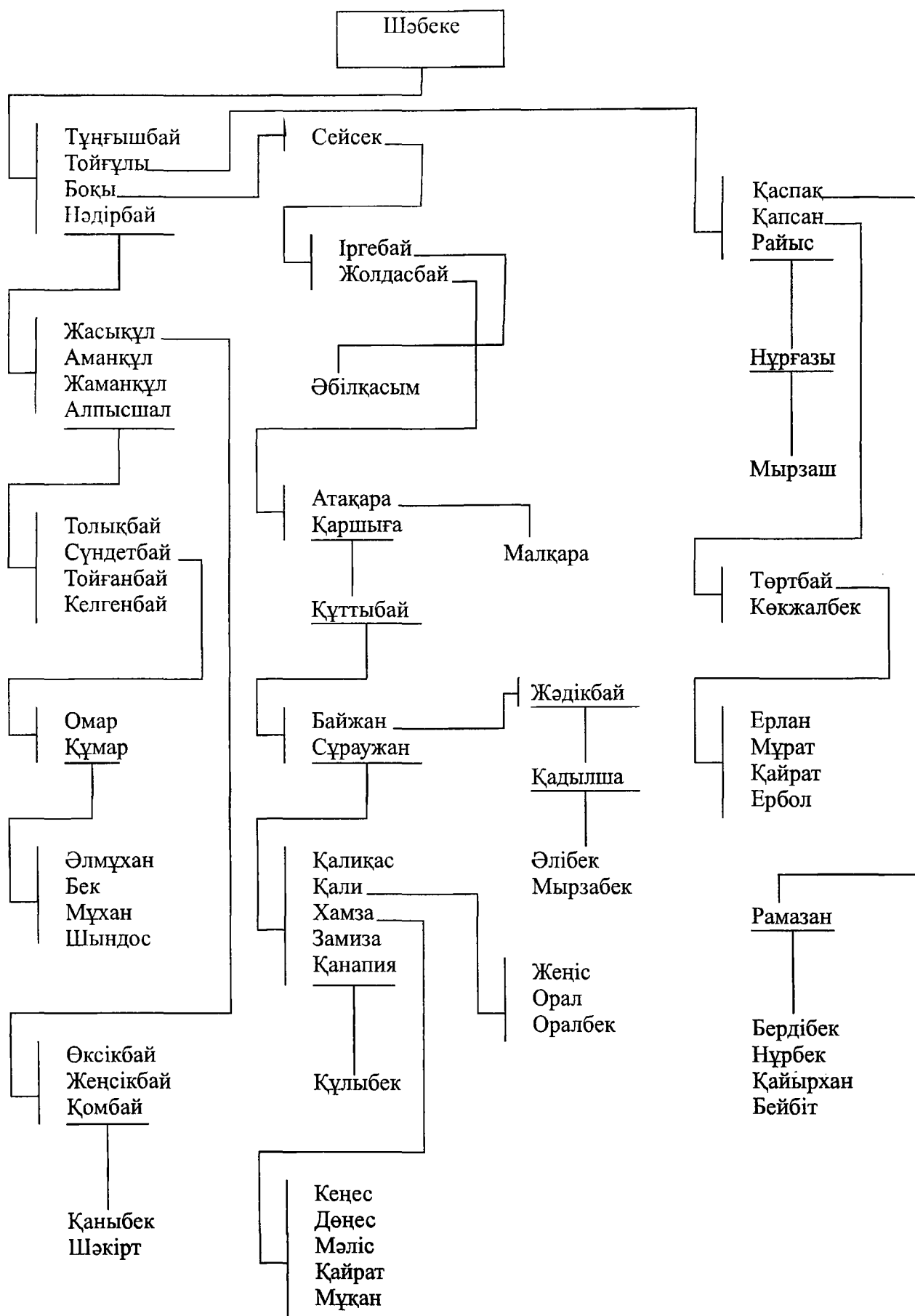

ШАҒЫРША

(Стабан)

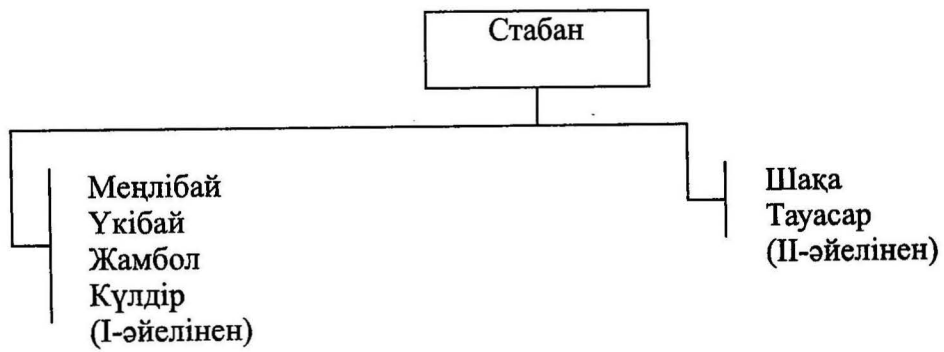
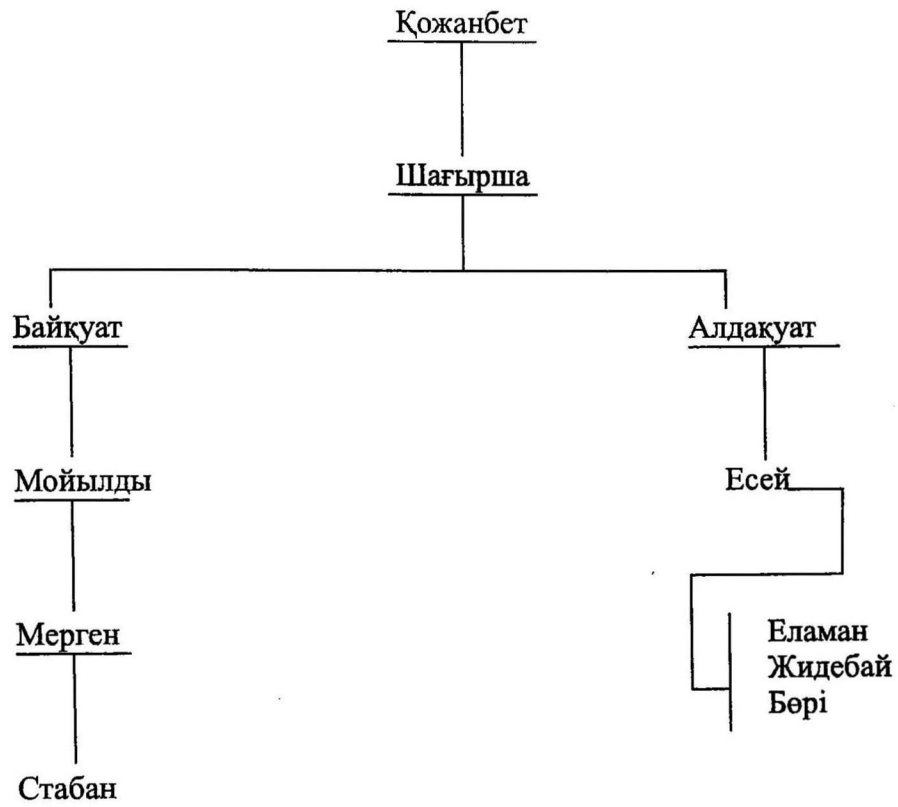



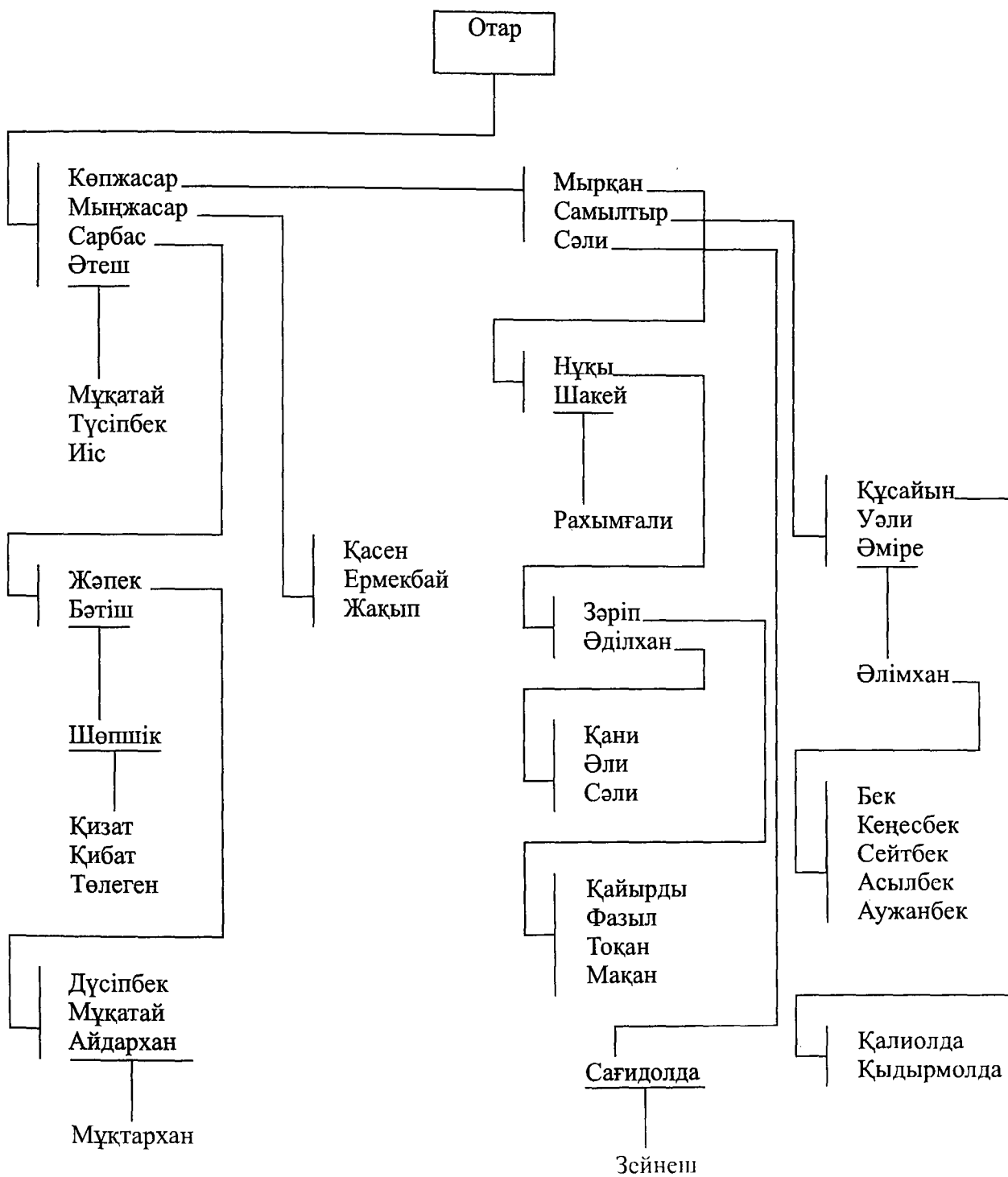
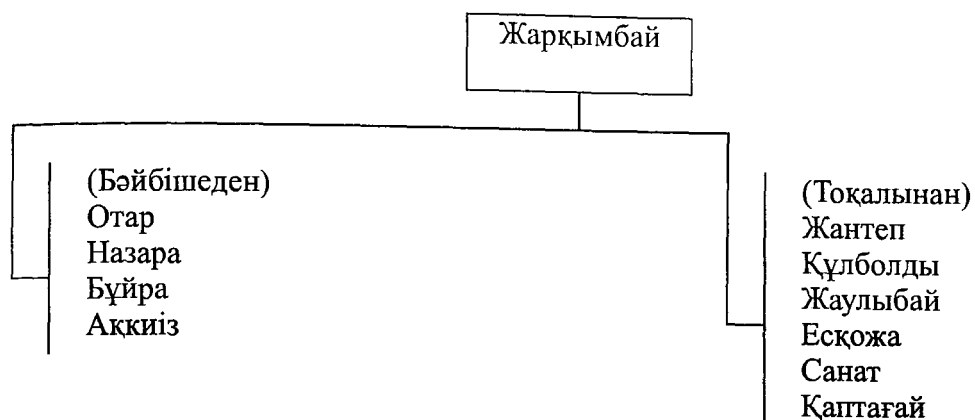

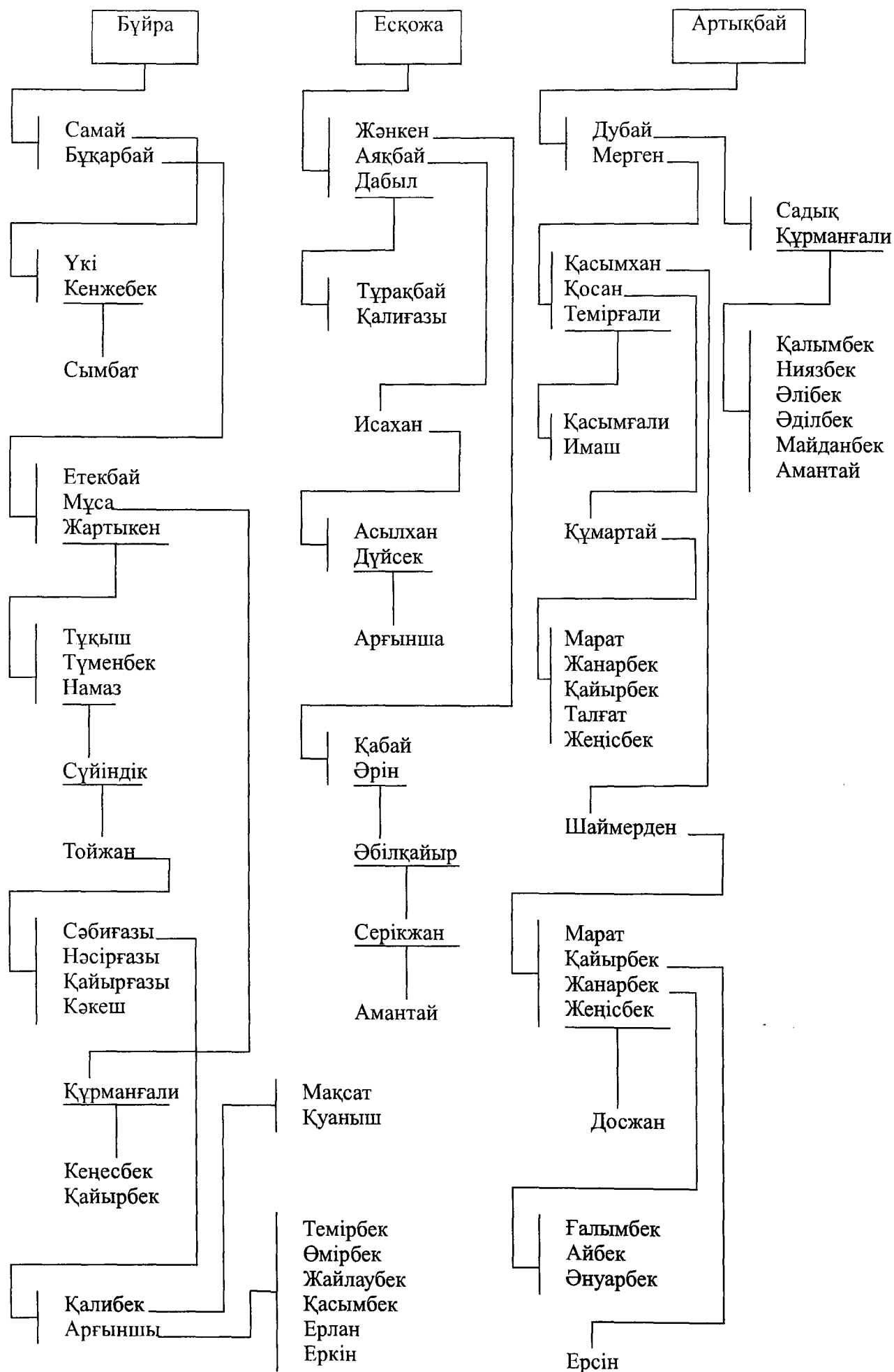



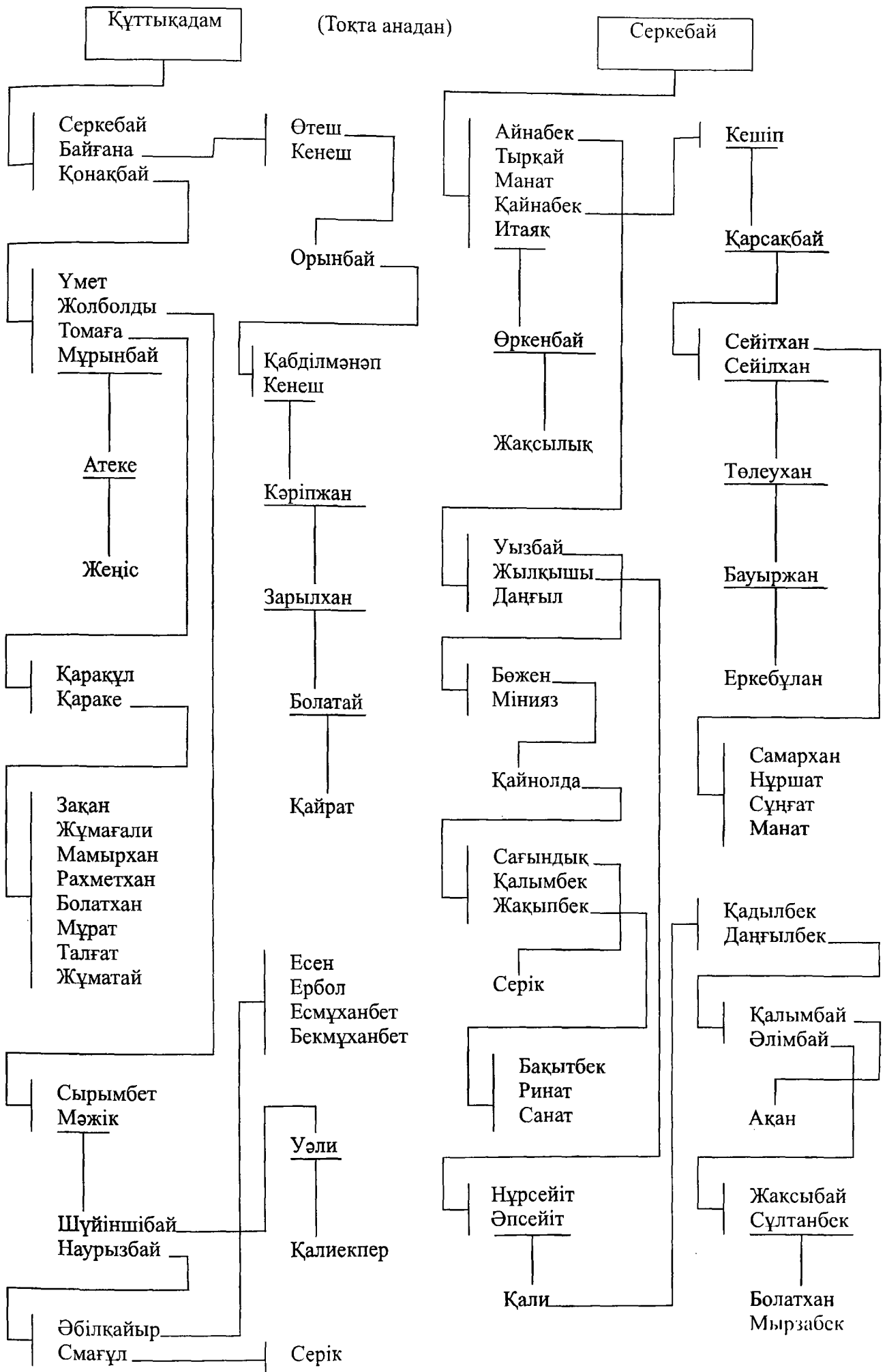

Жамбол

(Стабанның III-ұлы)

Тілеп

Өтеп

Тілеп

Көркембай  
Шіңке  
Қараш

Сақабай  
Бортақай

Көркембай

Сақабай

Баян  
Дүсіпбай

Қорықпас  
Майлықан

Шүрең

Байқолтық

Өмірзақ  
Дәлелхан  
Раздық  
Кенжеқан  
Жайлаухан  
Отарбай

Масақбай  
Шырғанақ

Әшөн  
Кішкене  
Ұзақбай  
Тама

Байдақан

Мұса

Қатпа  
Өлмекен

Құртқатай

Сағадиді

Садықан  
Нұрпейіс

Қайырбай

Қазез

Марат  
Мұрат

Мұқамали

Садуақас

Жұматай  
Құматай  
Мақсат  
Талғат

Данияр  
Назар

Қуаныш  
Мақсат

Серік  
Қуандық

Марат

Мәселім

Азат

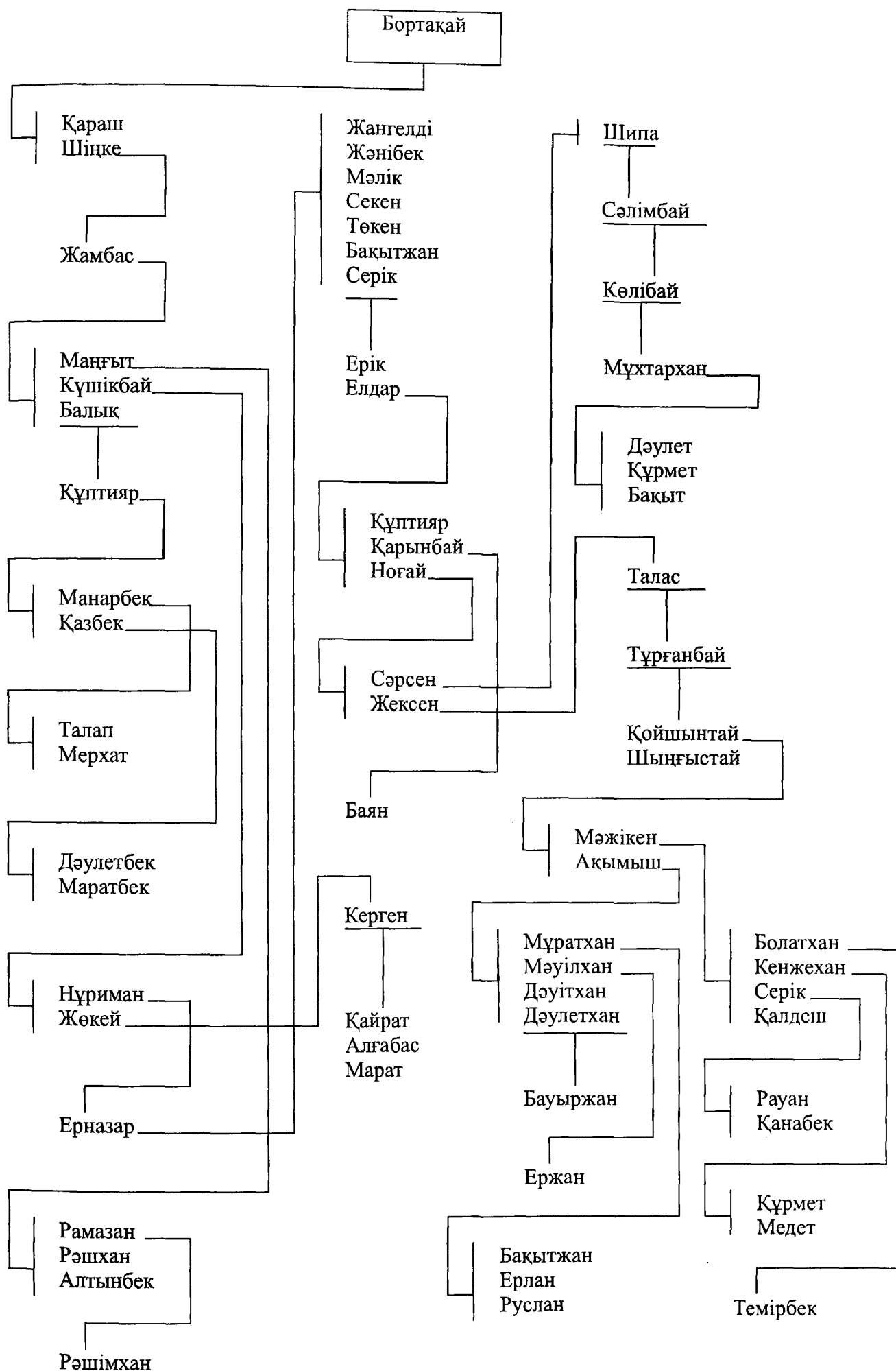

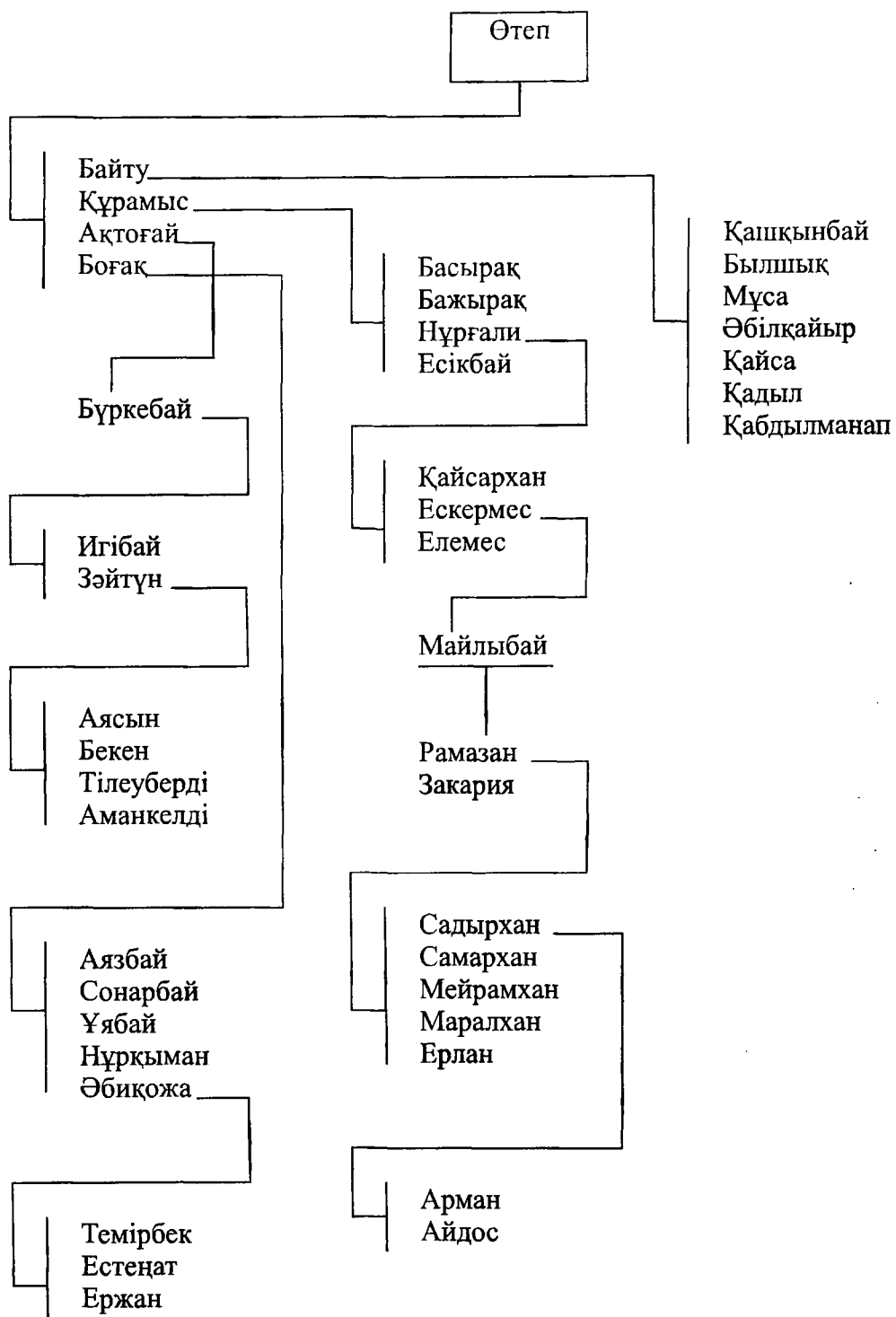

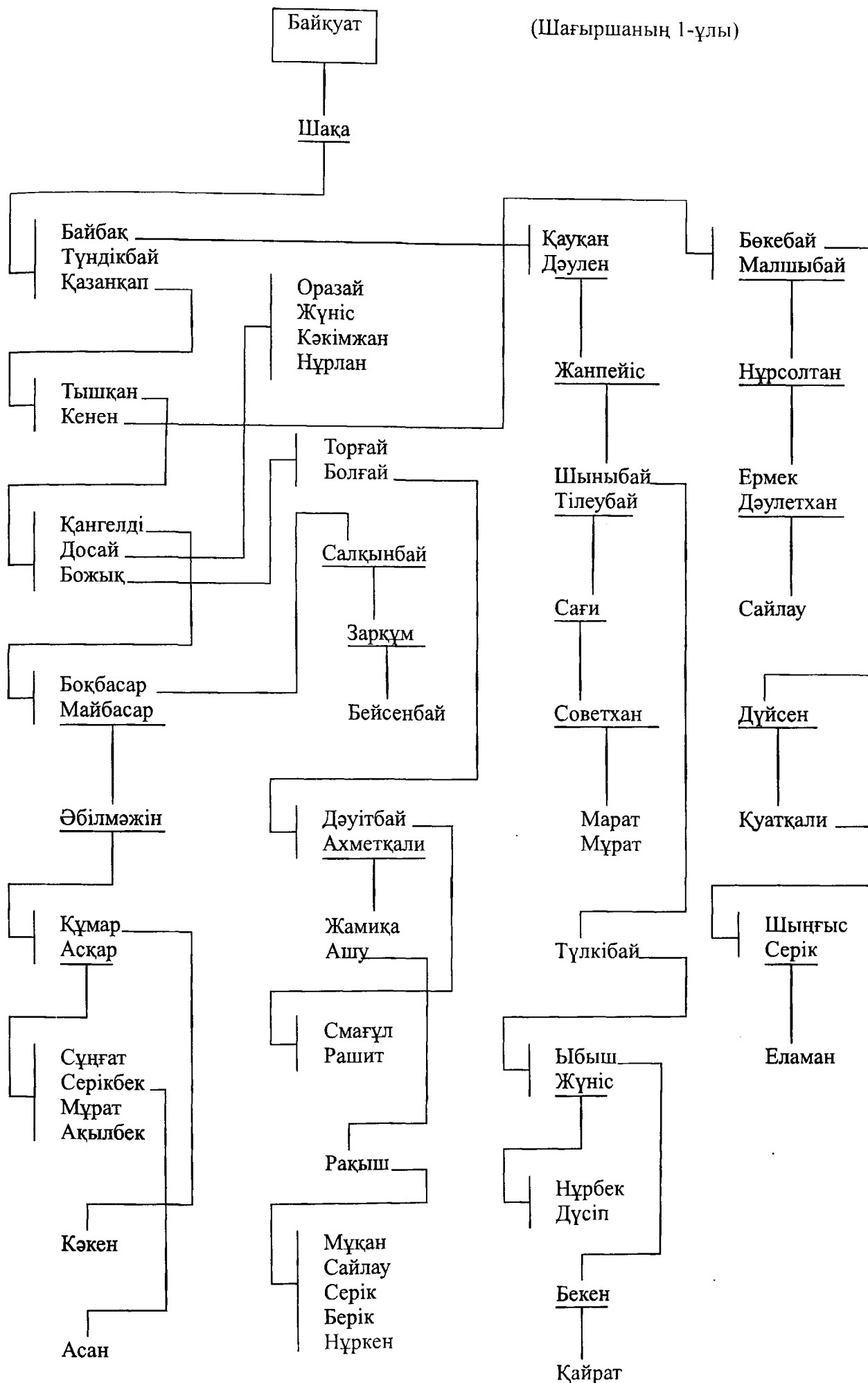

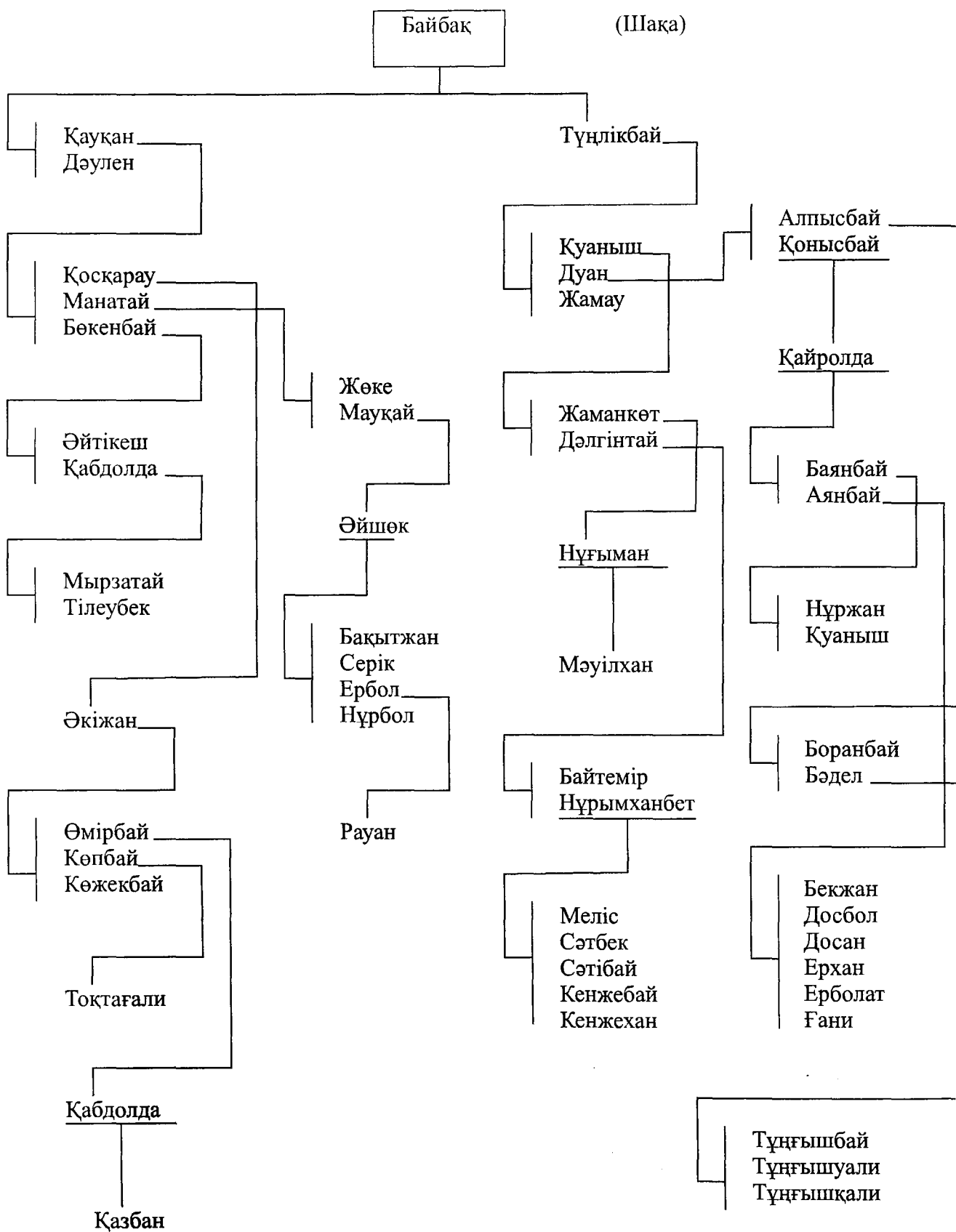

Күлдір

(Стабан 4-баласы)

Шотан

Шақа

Шотан

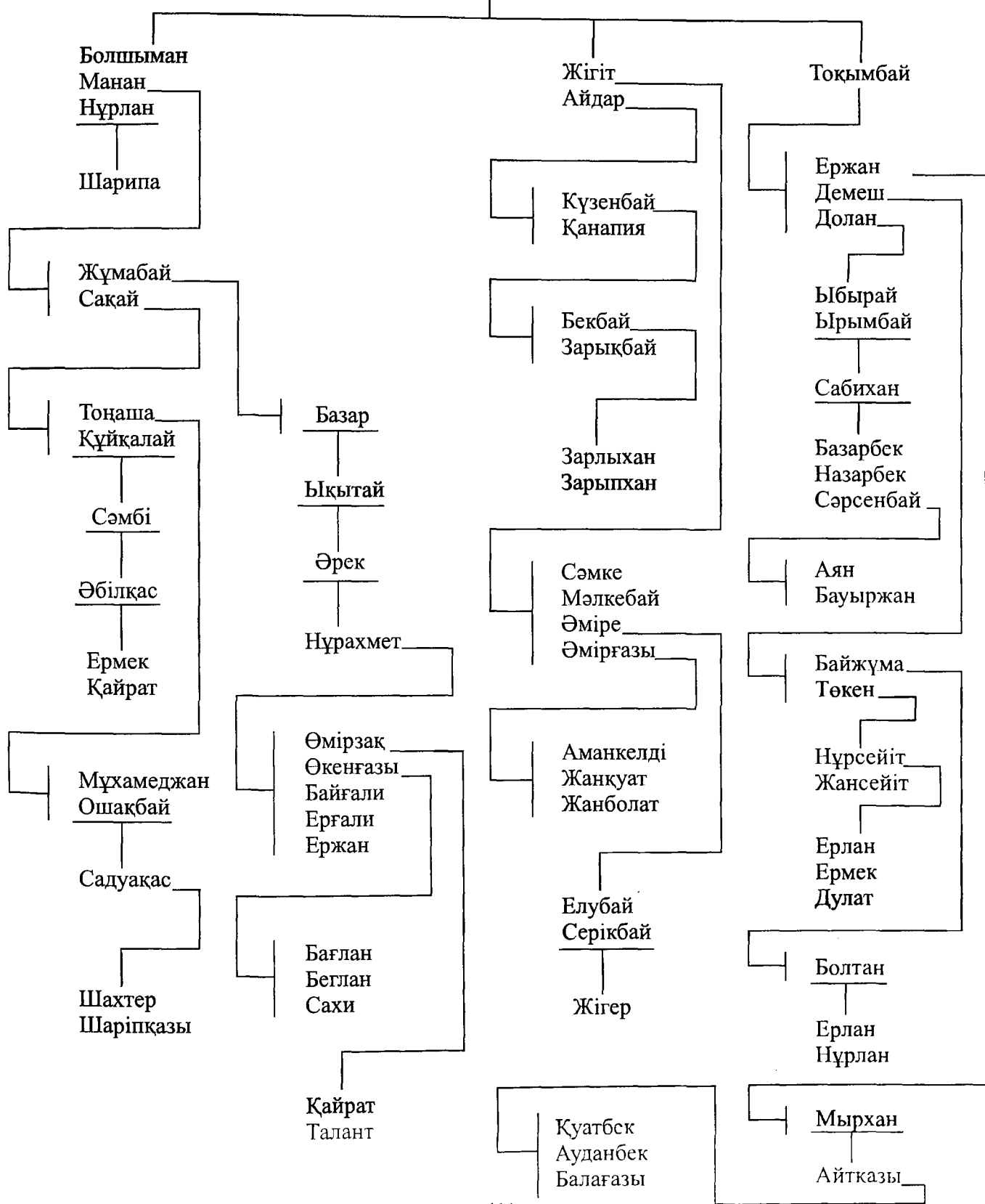

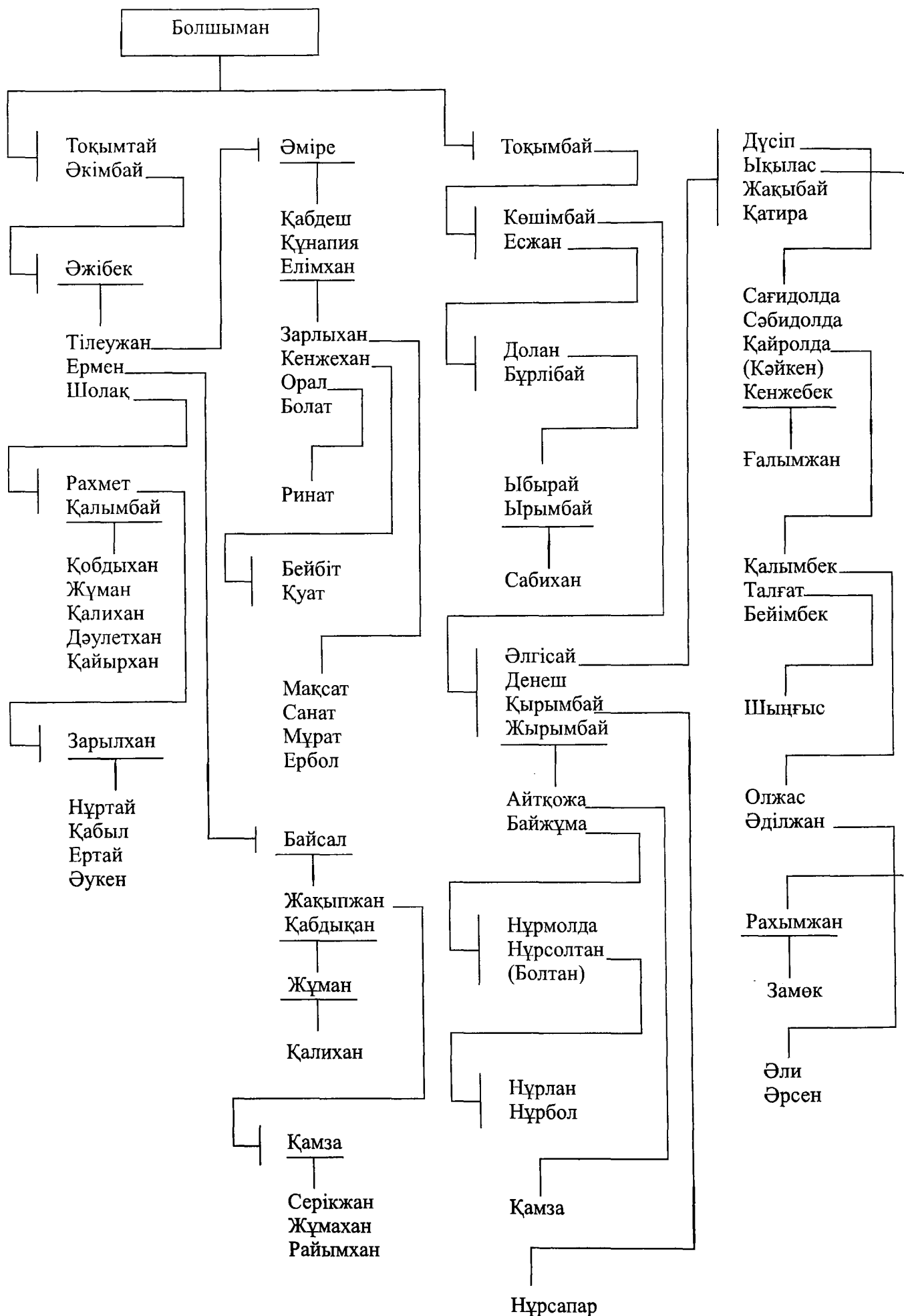



Алдакуат

(Шағырша 2-ұлы)

Есей

Есенаман  
Жидебай  
Байбөрі

Есенаман

Есенаман

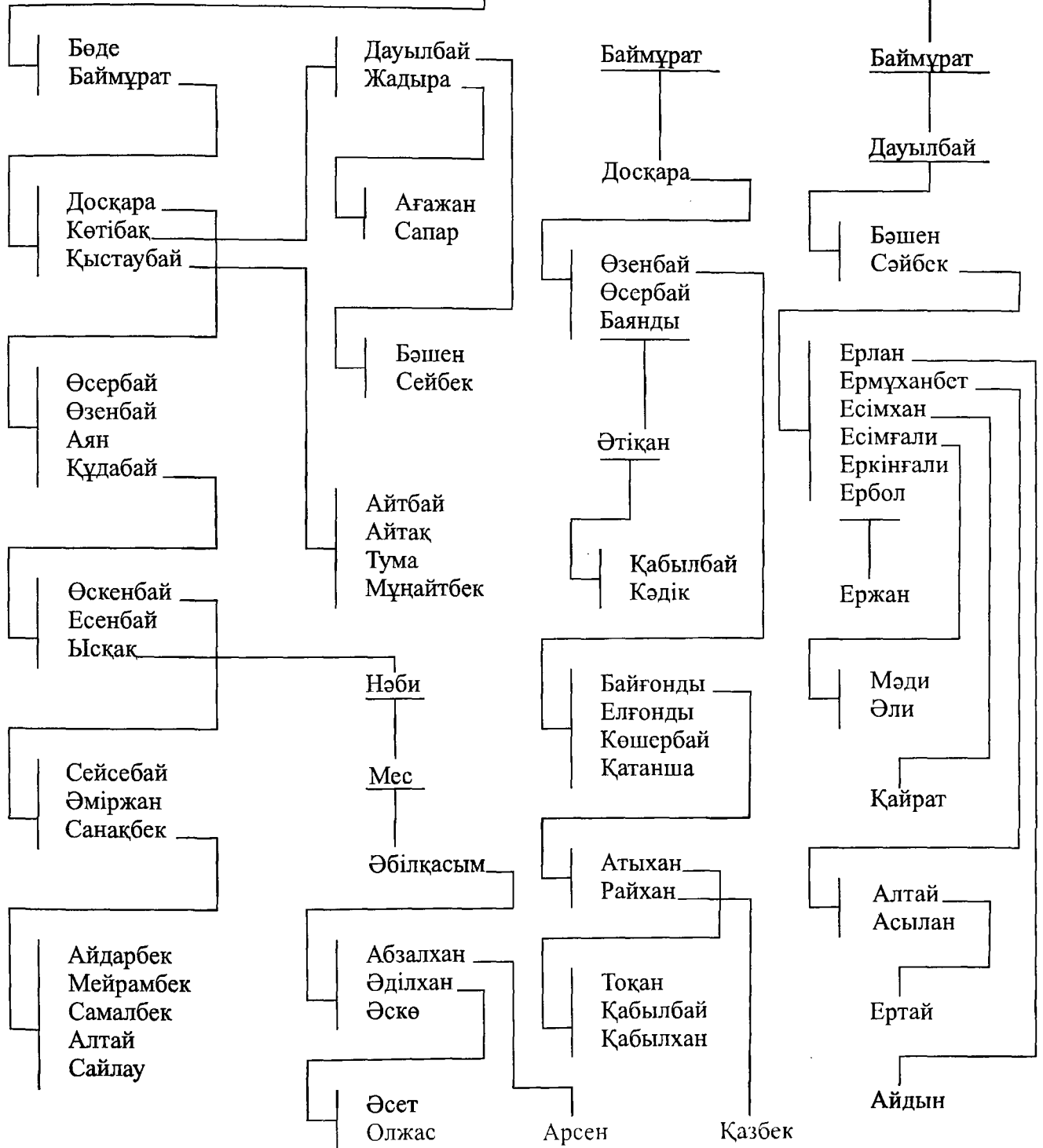

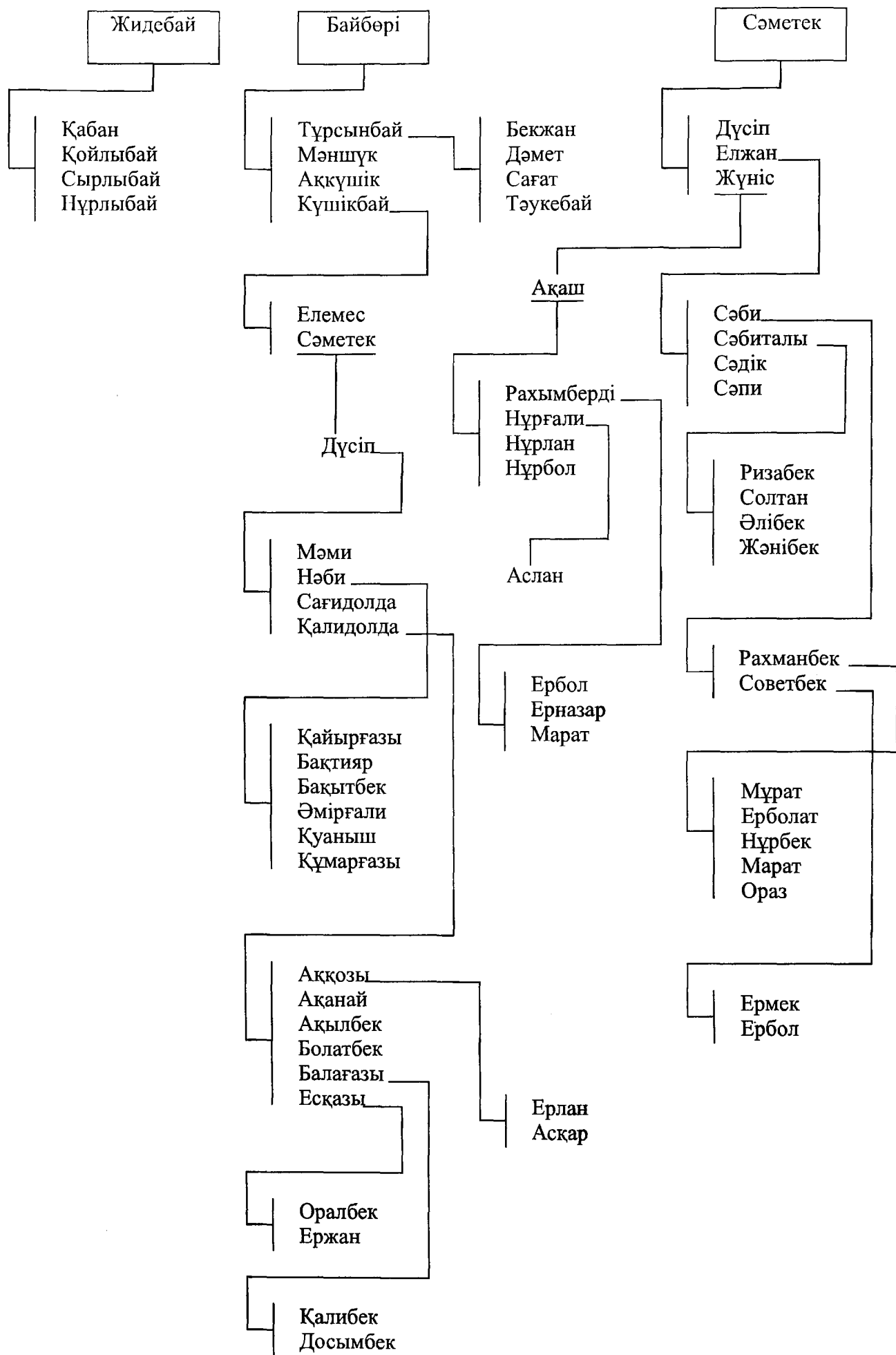

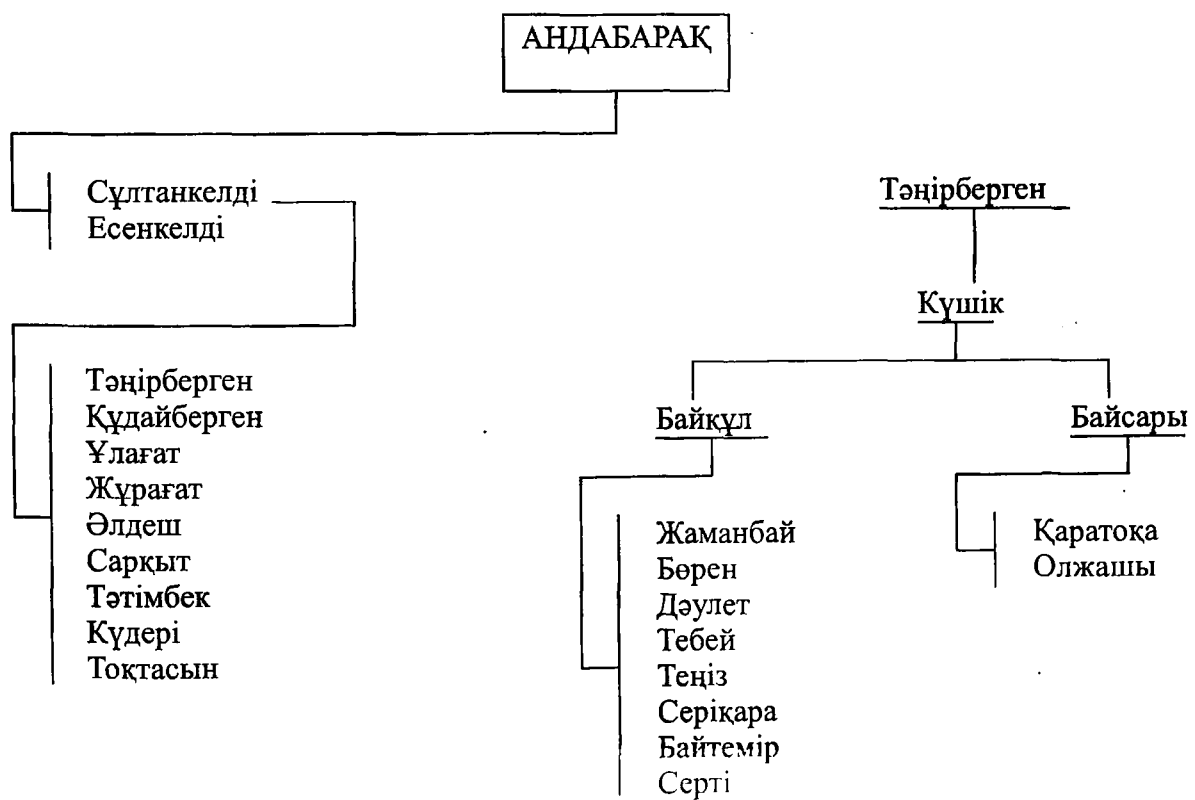
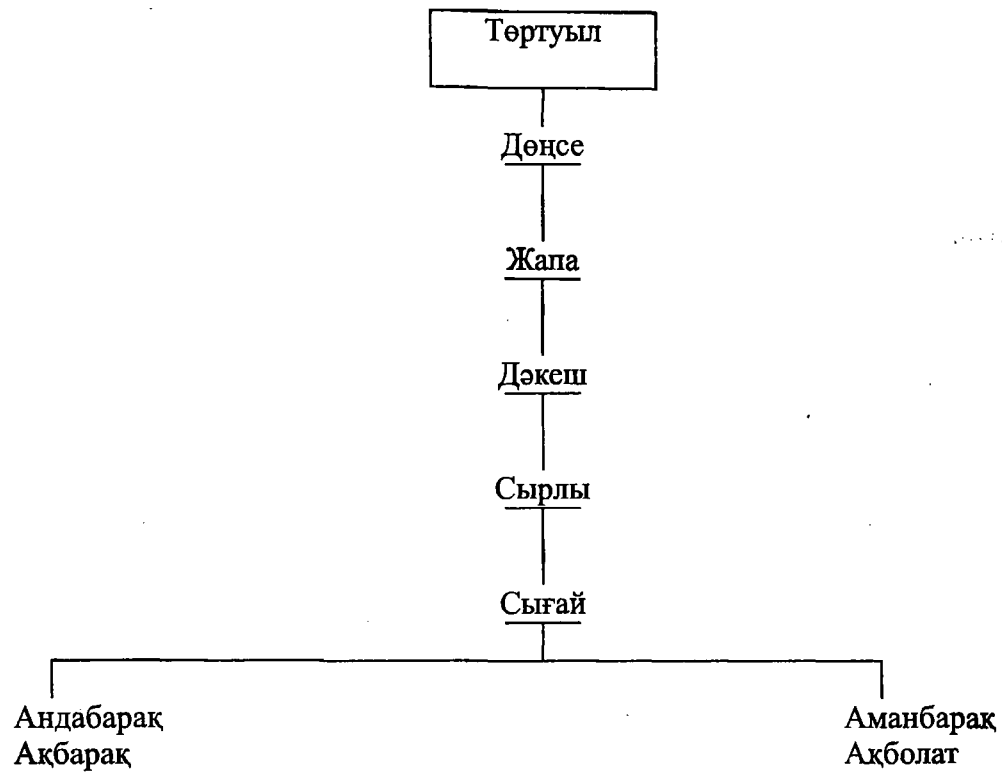
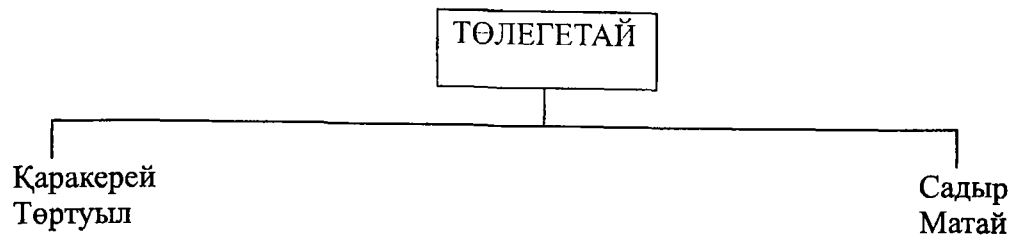

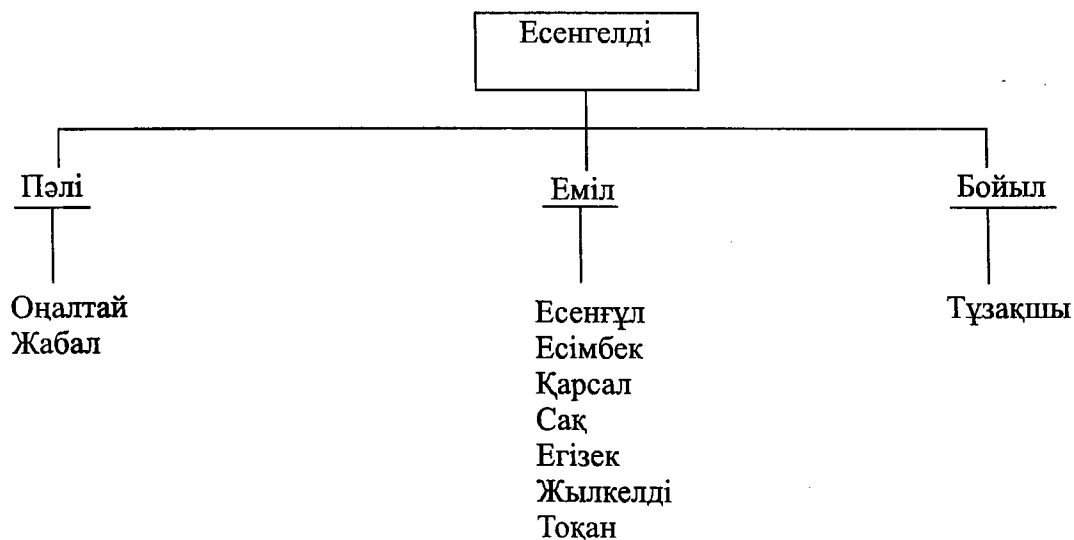
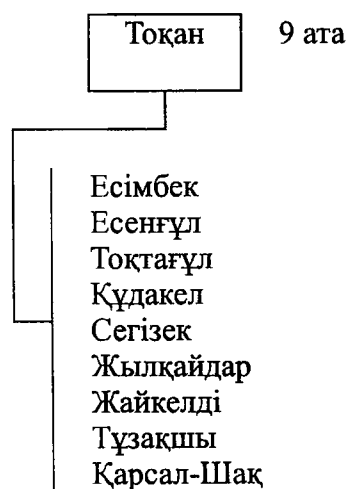
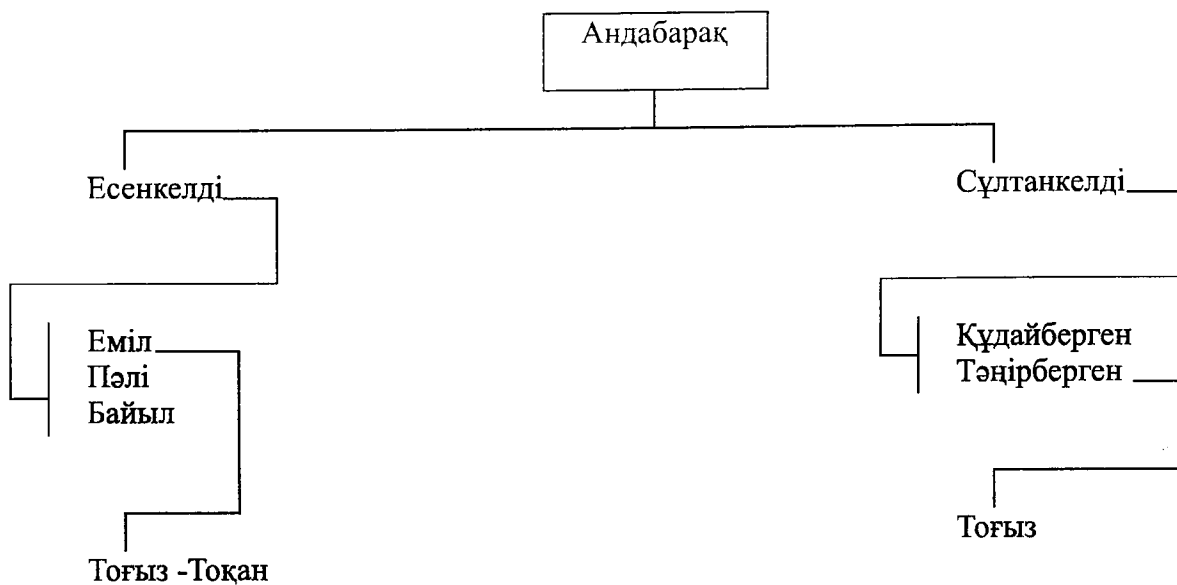

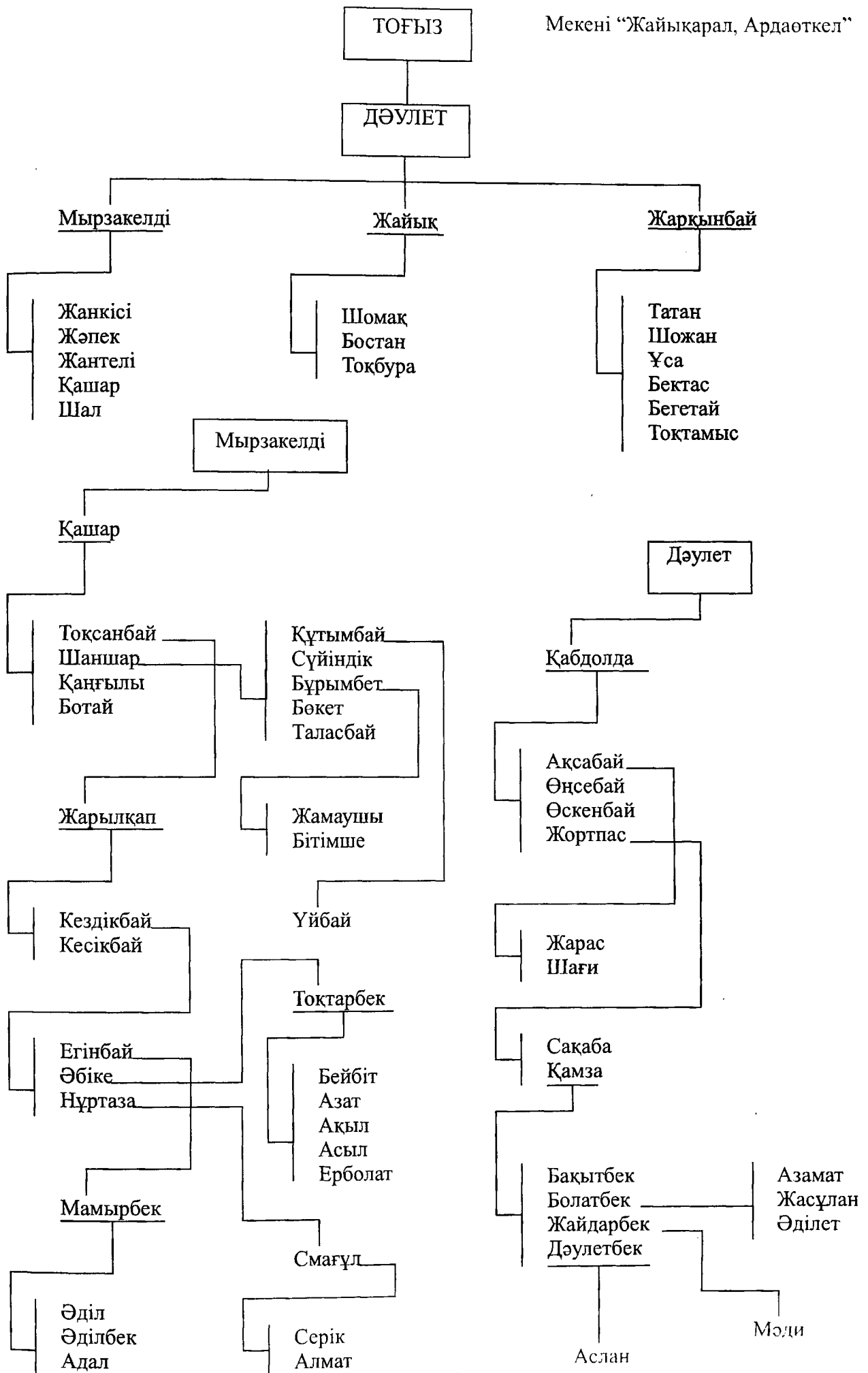

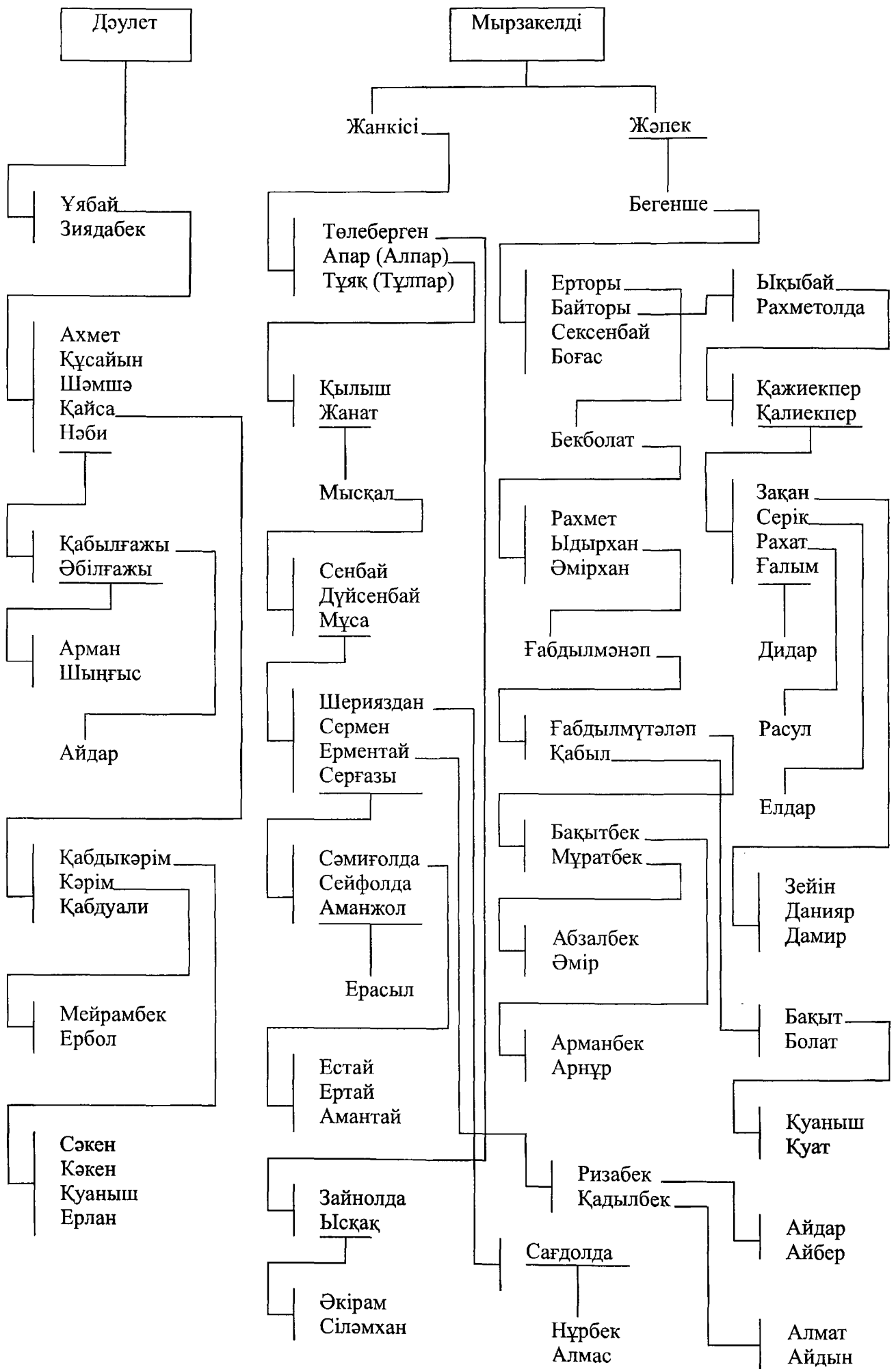

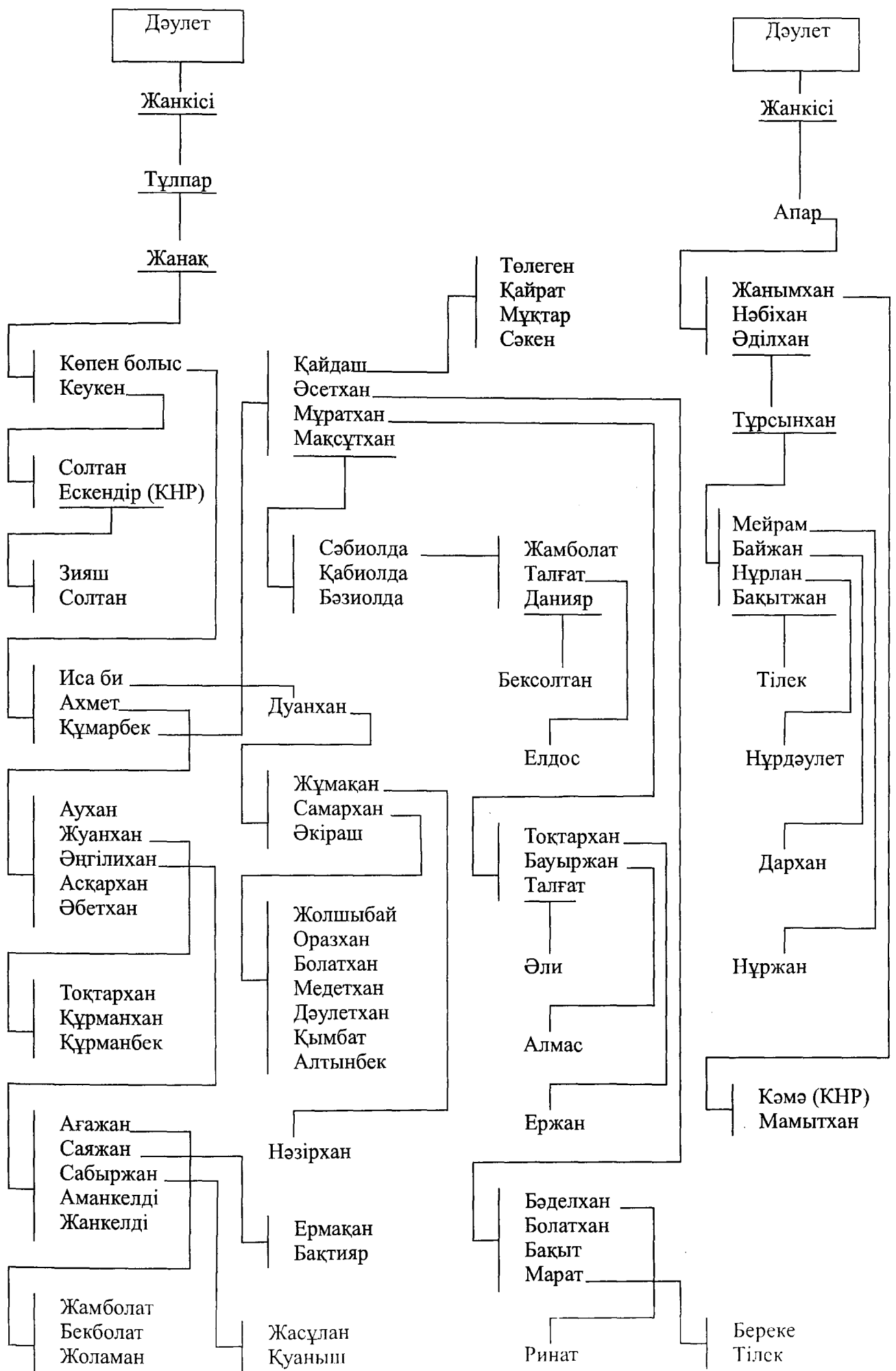

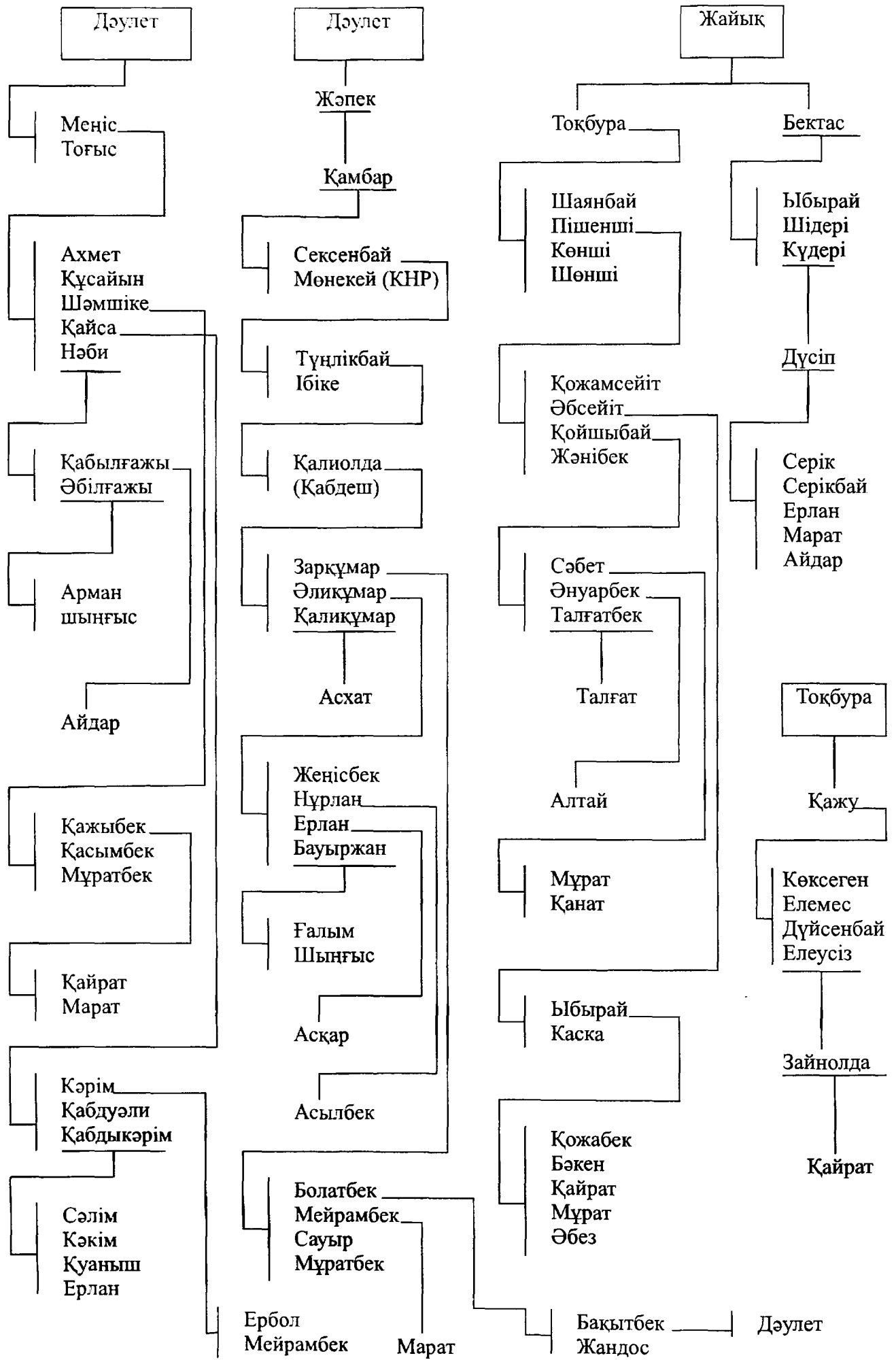



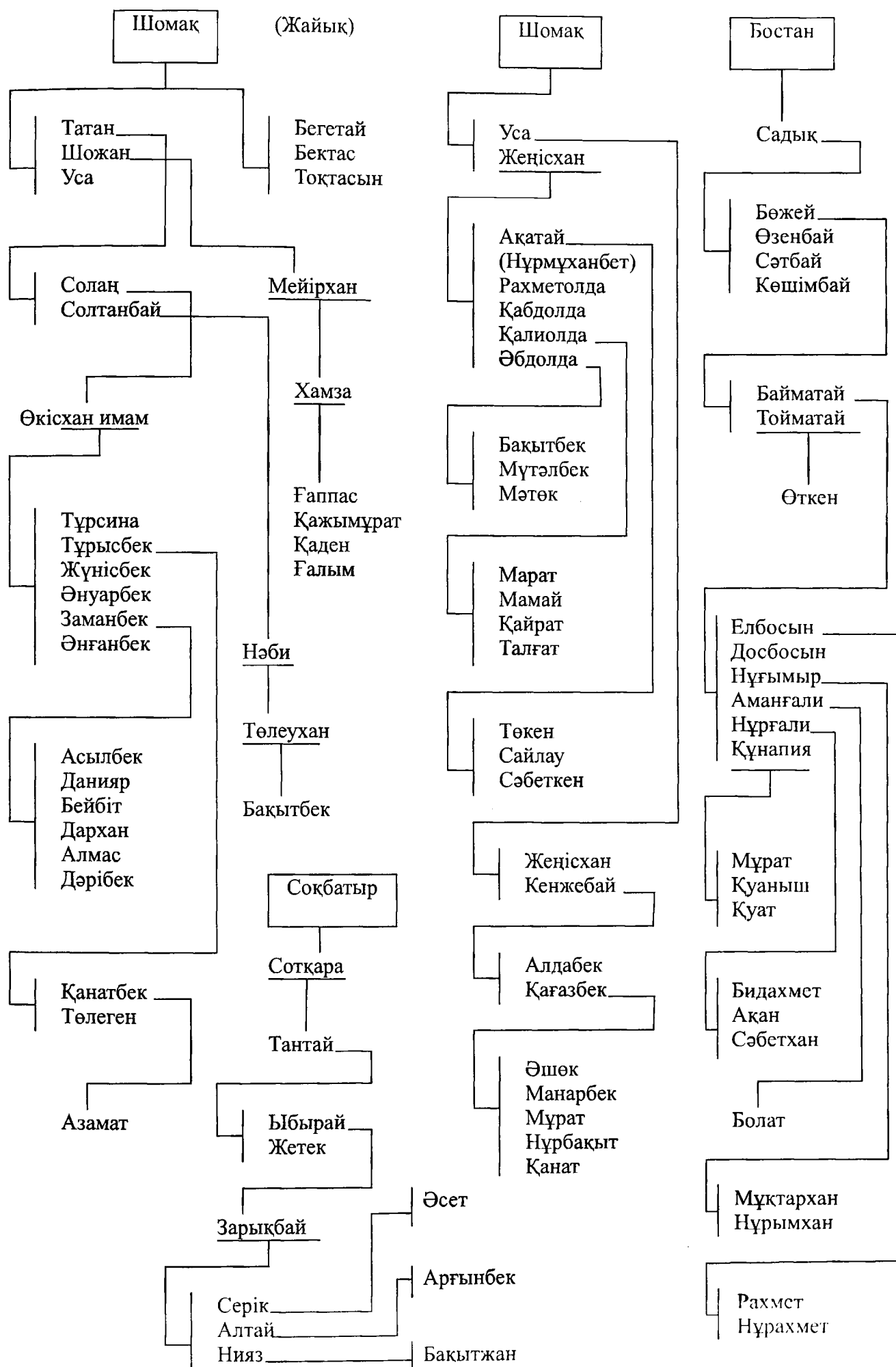

Төбей

Мекені: “Арда, Шырылдауық, Қызылүйеңкі”

Нұргелі

Нұржау

Нұргелі

Жаналы

Баба

Жаналы

Бәтірбек  
Қодар  
Қарымсақ

Бәтірке  
Сәби

Бәтірбек

Сәметай  
Сәкөк

Қареке  
Көкі

Сәметай

Бажық

Кітап

Сартқожа

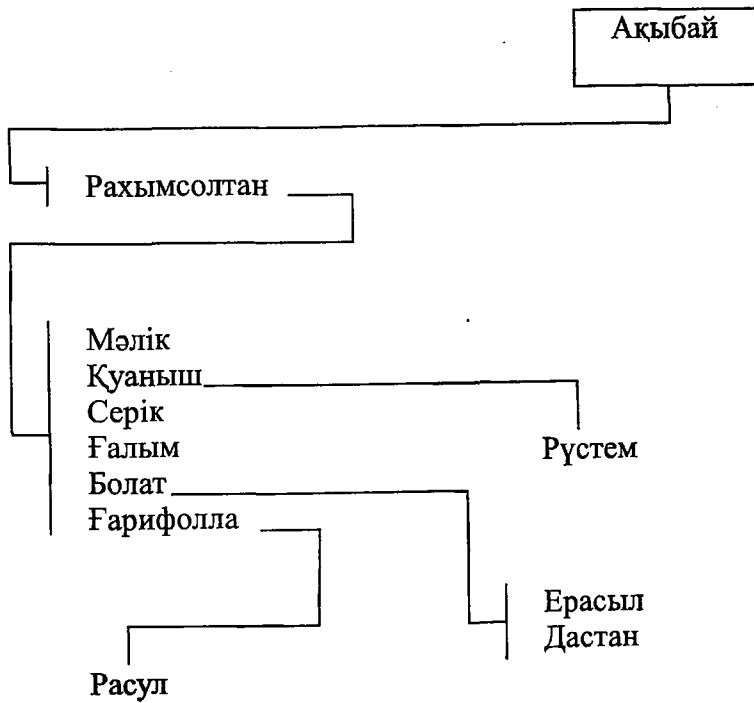
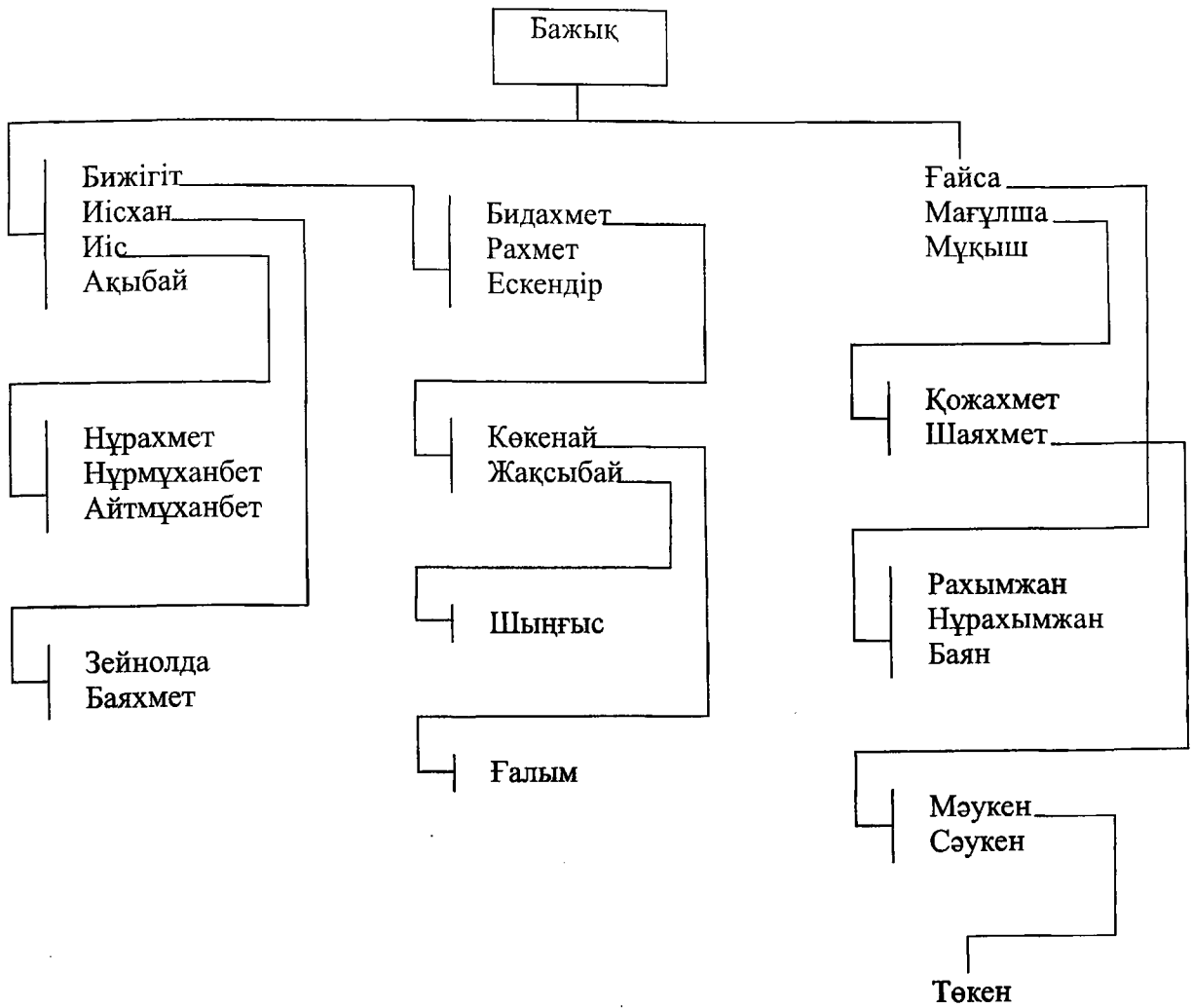

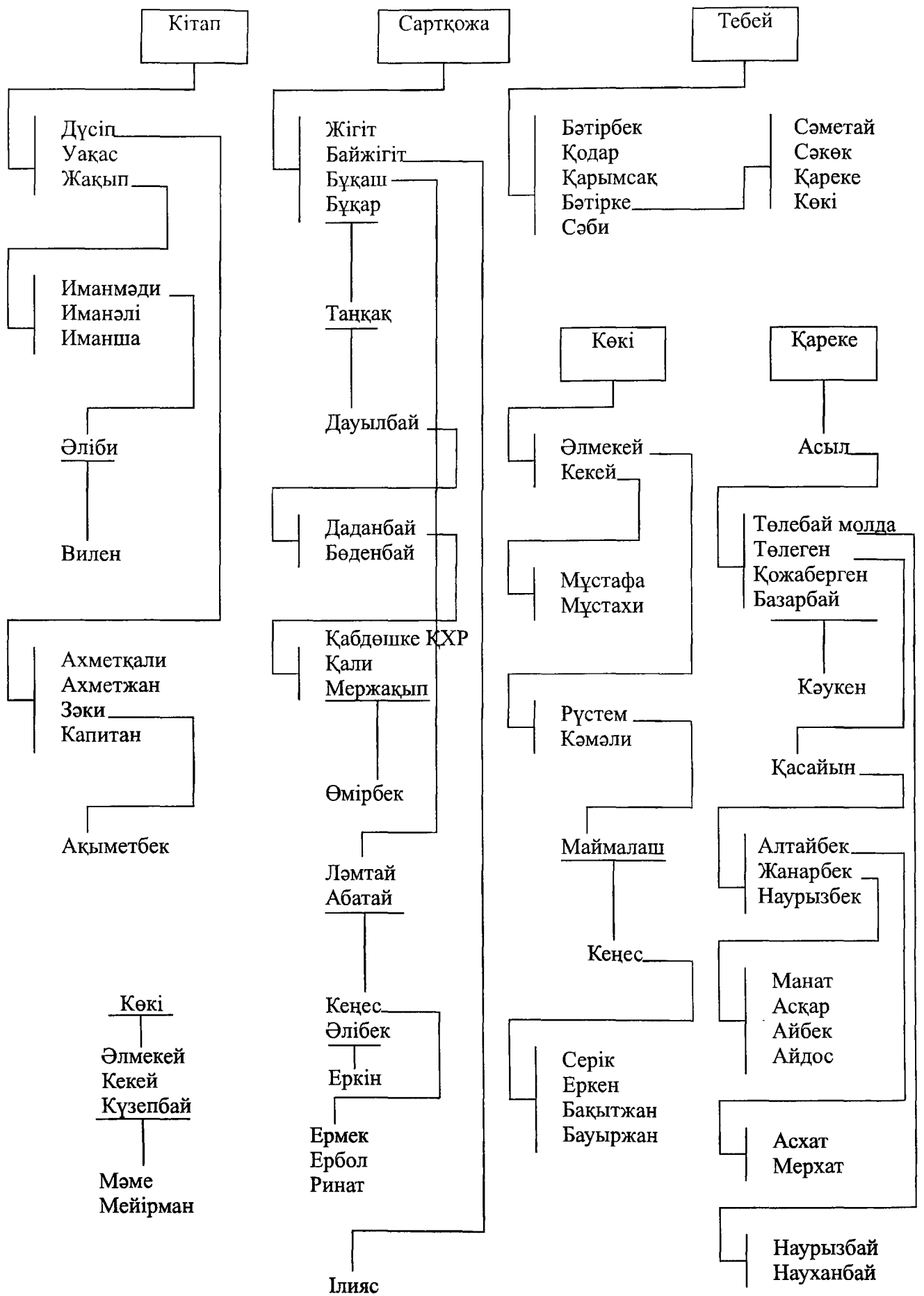



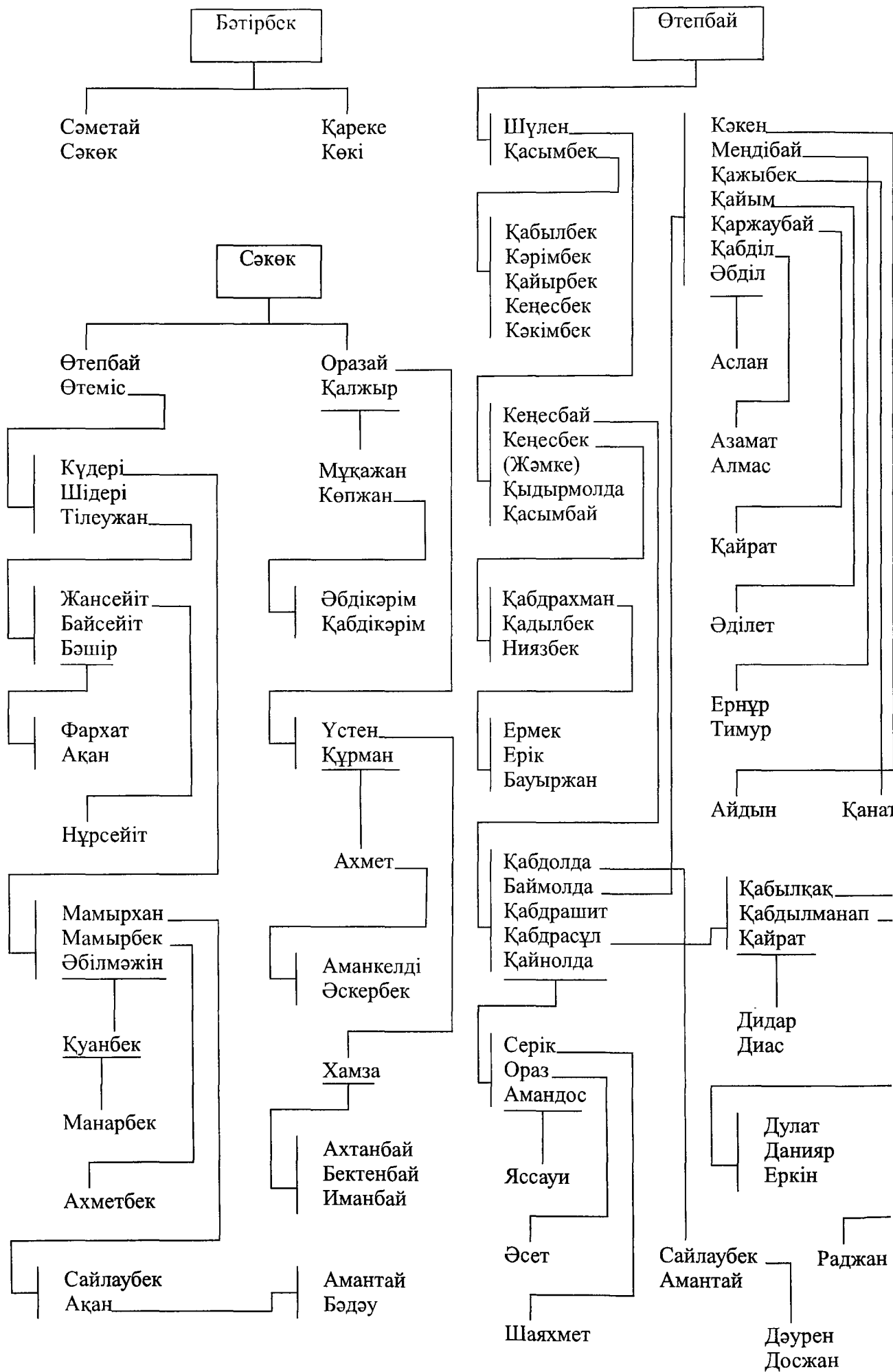

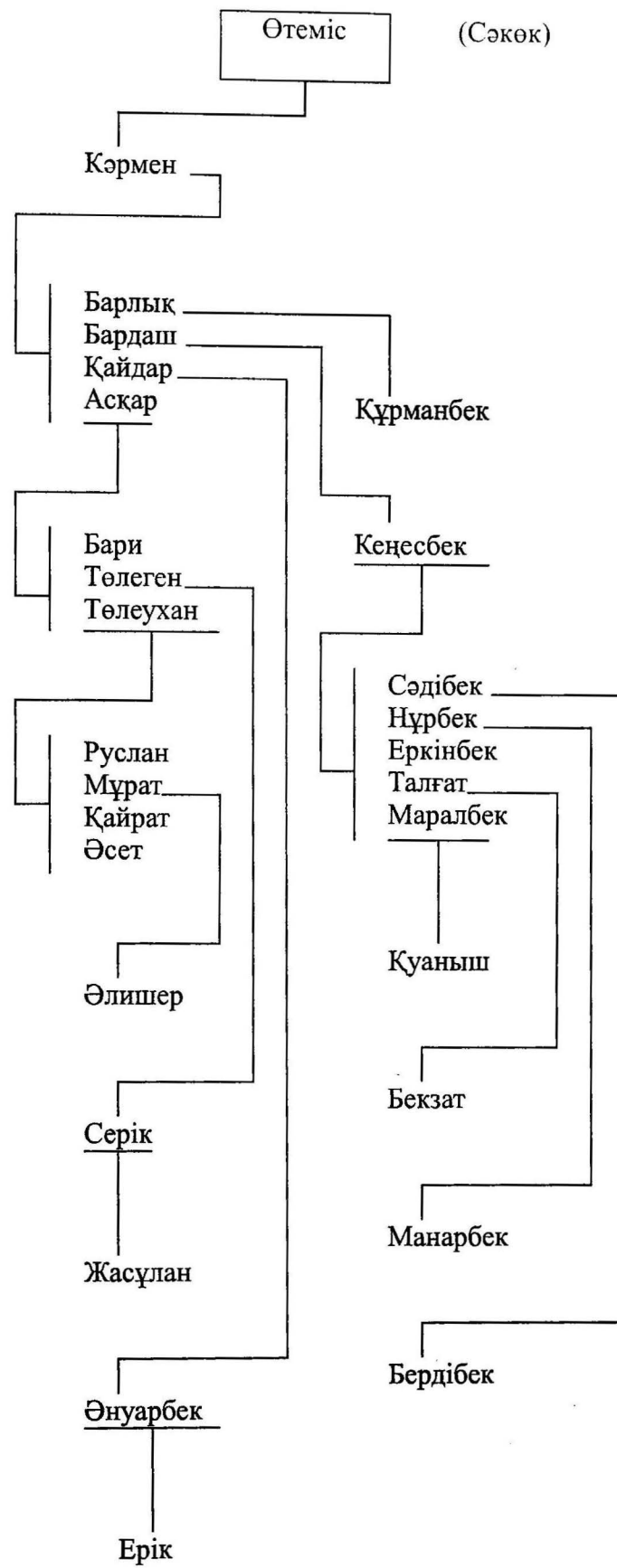

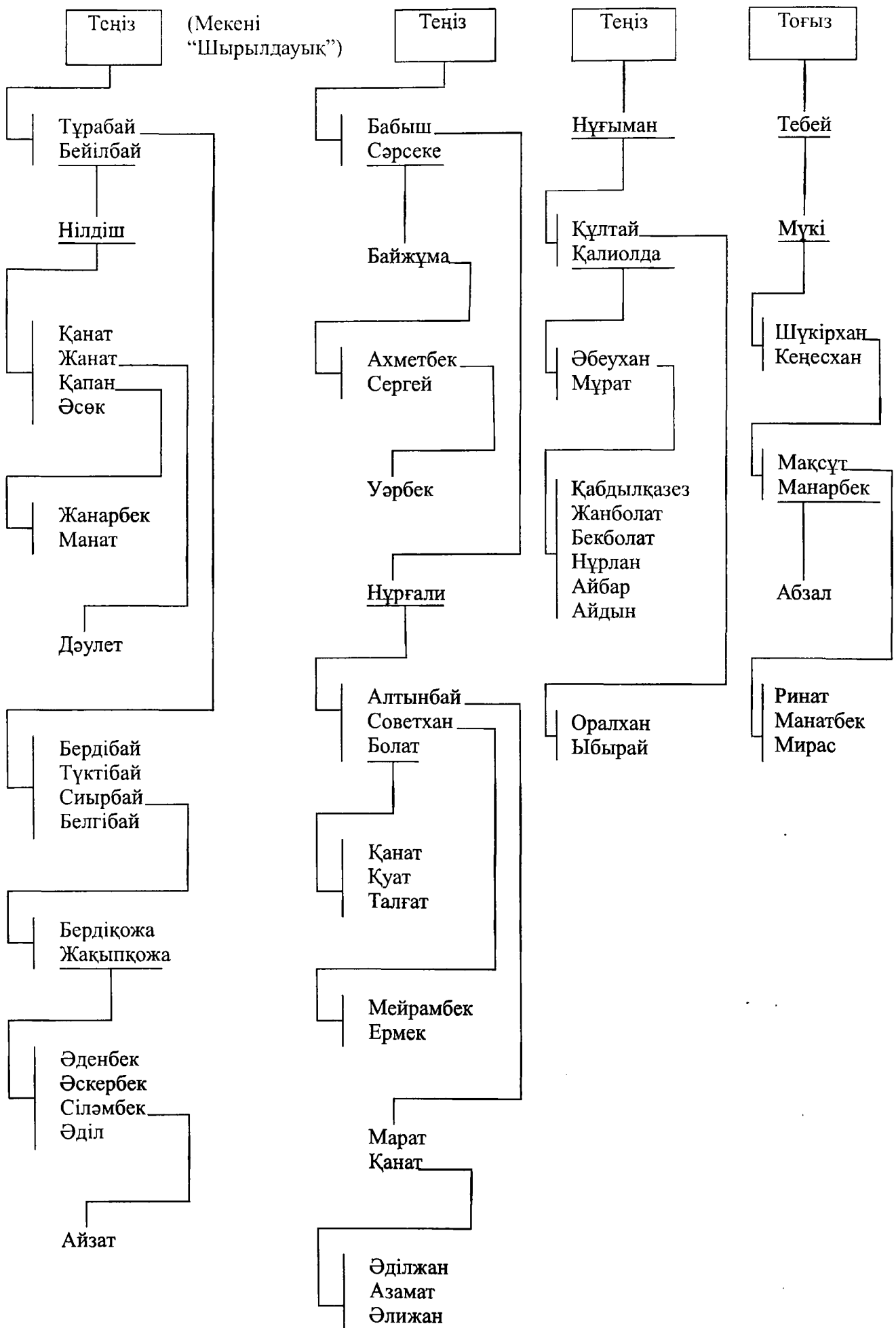



Жаманбай

(Мекені “Дүзағаш”)

Бұғыбай  
Қалыбай  
Атеке

Тоқбай  
Төлеміс

Атеке

Тоғай  
Өзбай  
Асауке  
Кекіл  
Көзжан

Қабылан  
Қосым

Қаби  
Ыбырай  
Мұқажан

Қайролда  
Дәуіт  
Қасенхан

Шаян  
Мақым  
Бидолла

Адақ  
Күмісбек  
Қарқынбек

Бошай  
Уай  
Қадыл

Ауан  
Шәлә  
Мәукен  
Ақан

Құрман  
Сапар  
Нұралы  
Әділ

Ахметжан  
Қален  
Ырысжан  
Адақ  
Дуан  
Қайрат  
Сарқыт  
Еркінбек  
Жарқынбек

Серікбек  
Сәмәнбек

Смағұл  
Бөден  
Зиған

Айзек  
Шабан  
Мастерхан

Өркенхан  
Өмірбек

Қайрат  
Жарқын  
Өрден  
Мензиган



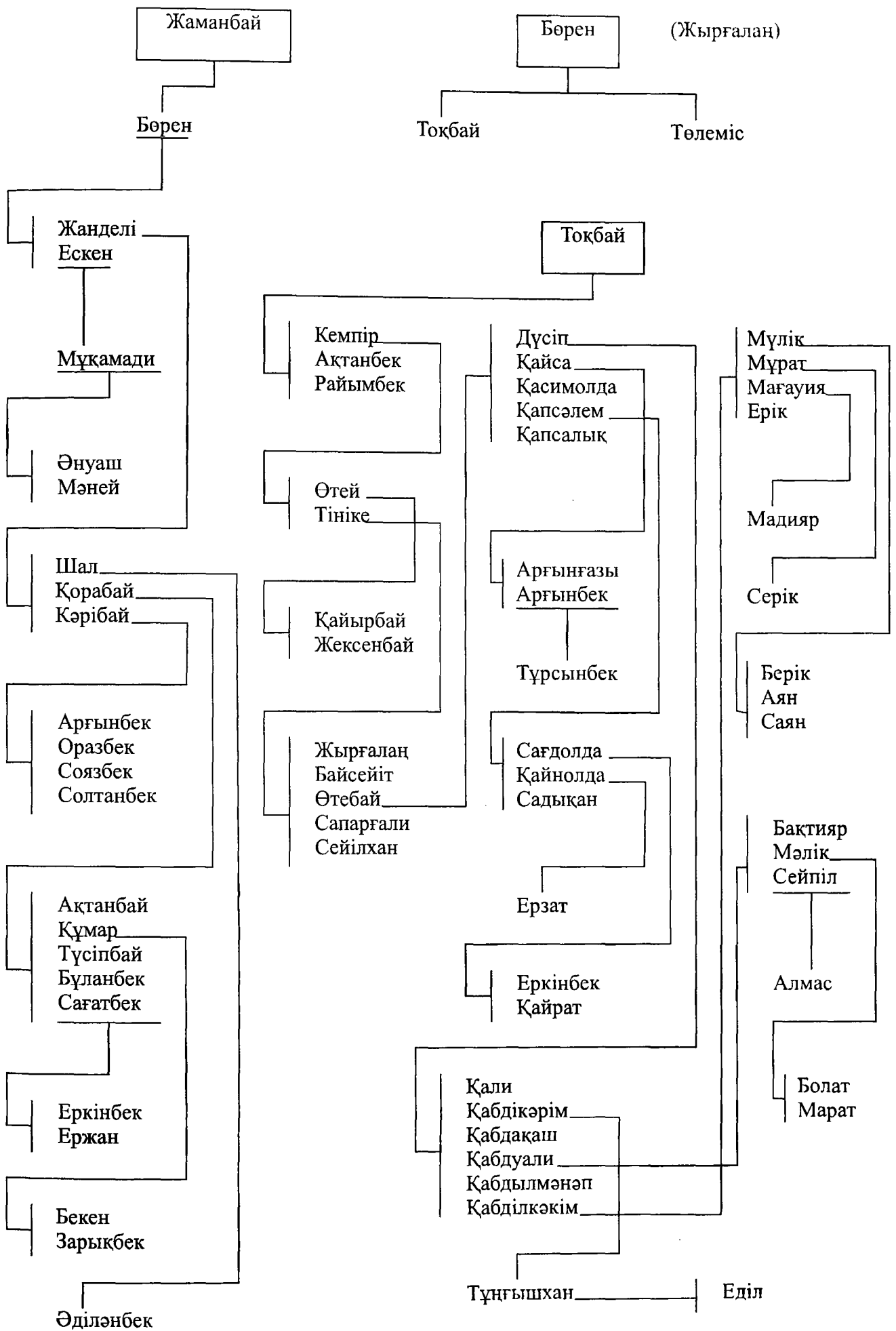



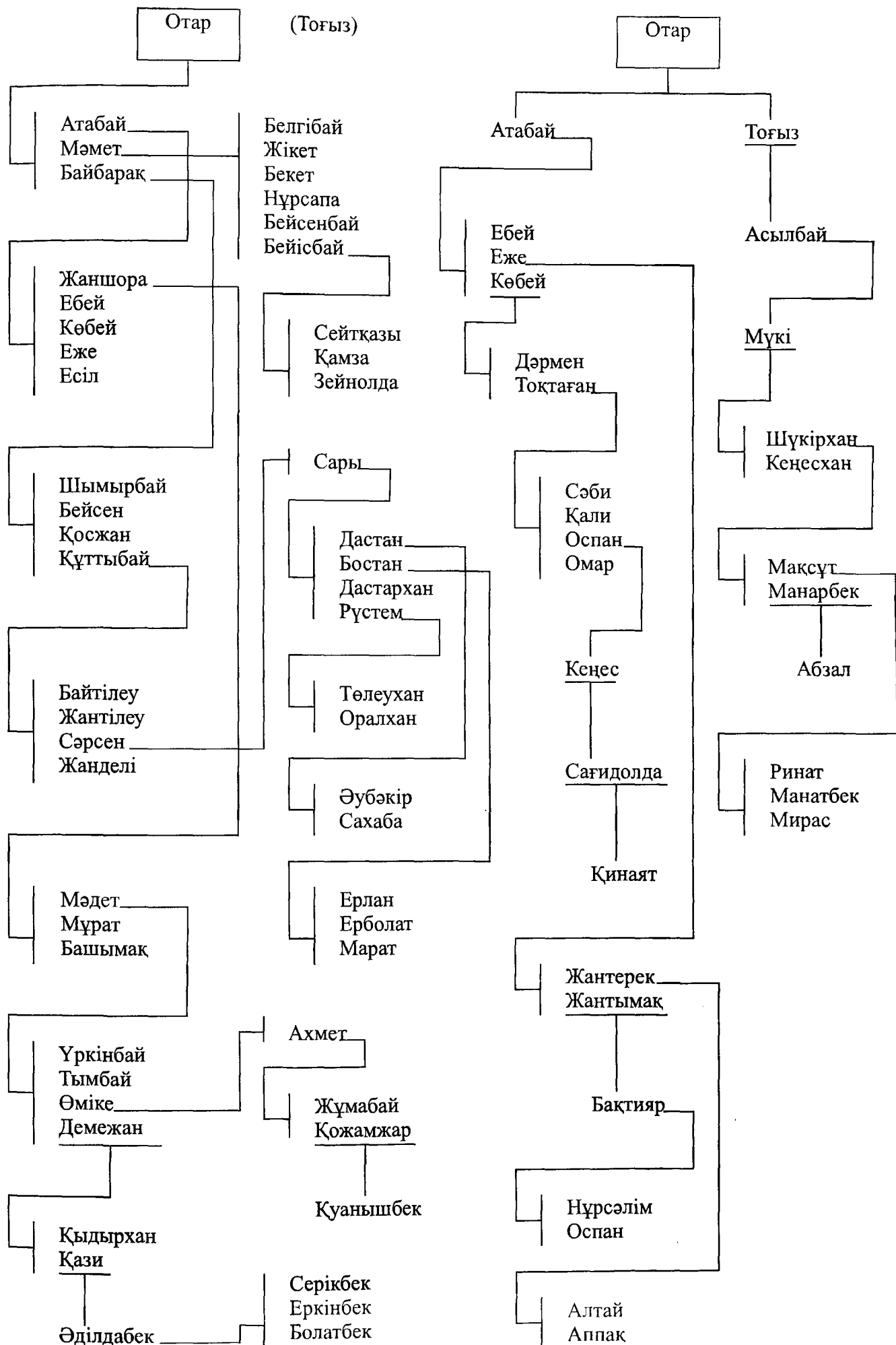

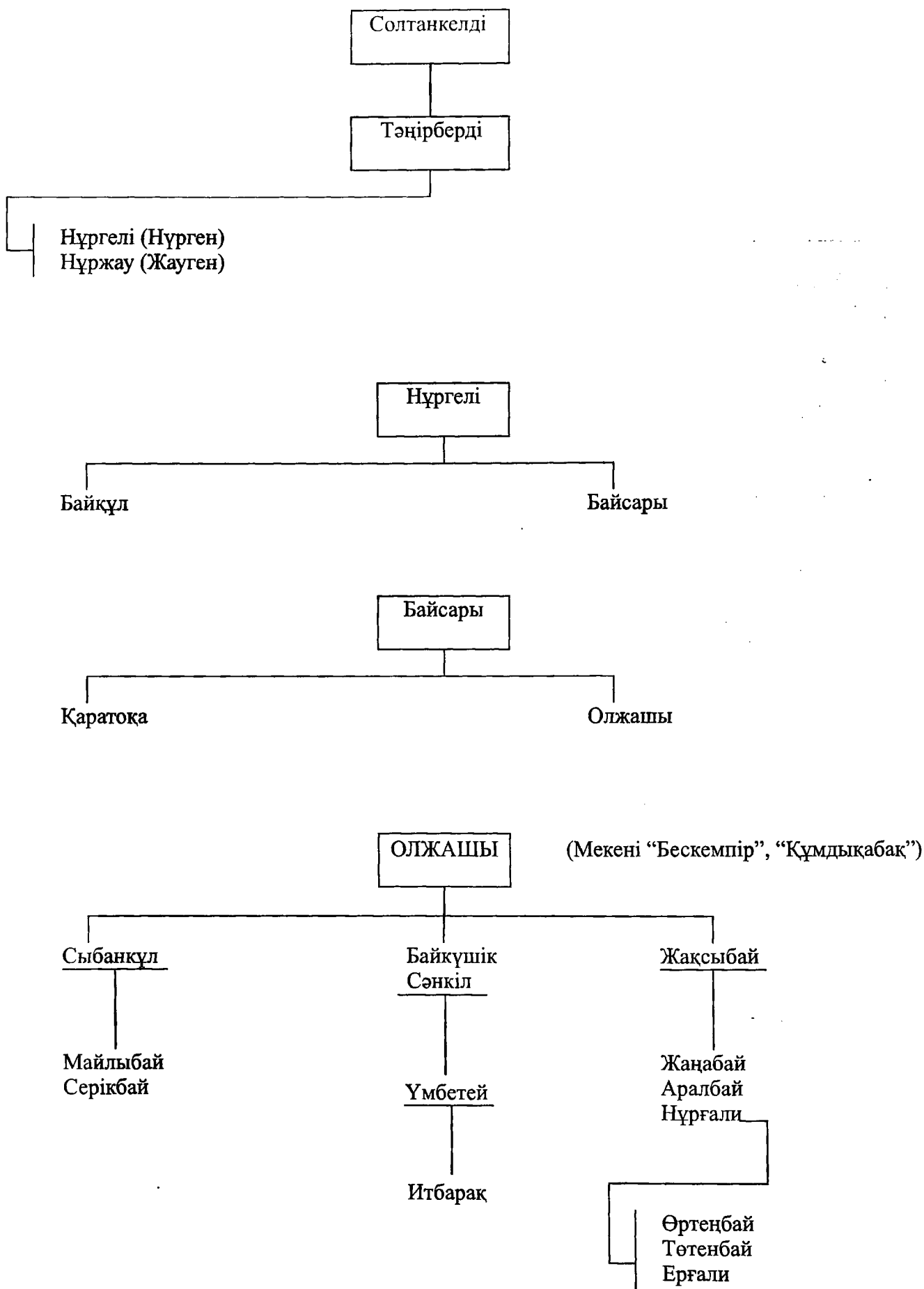

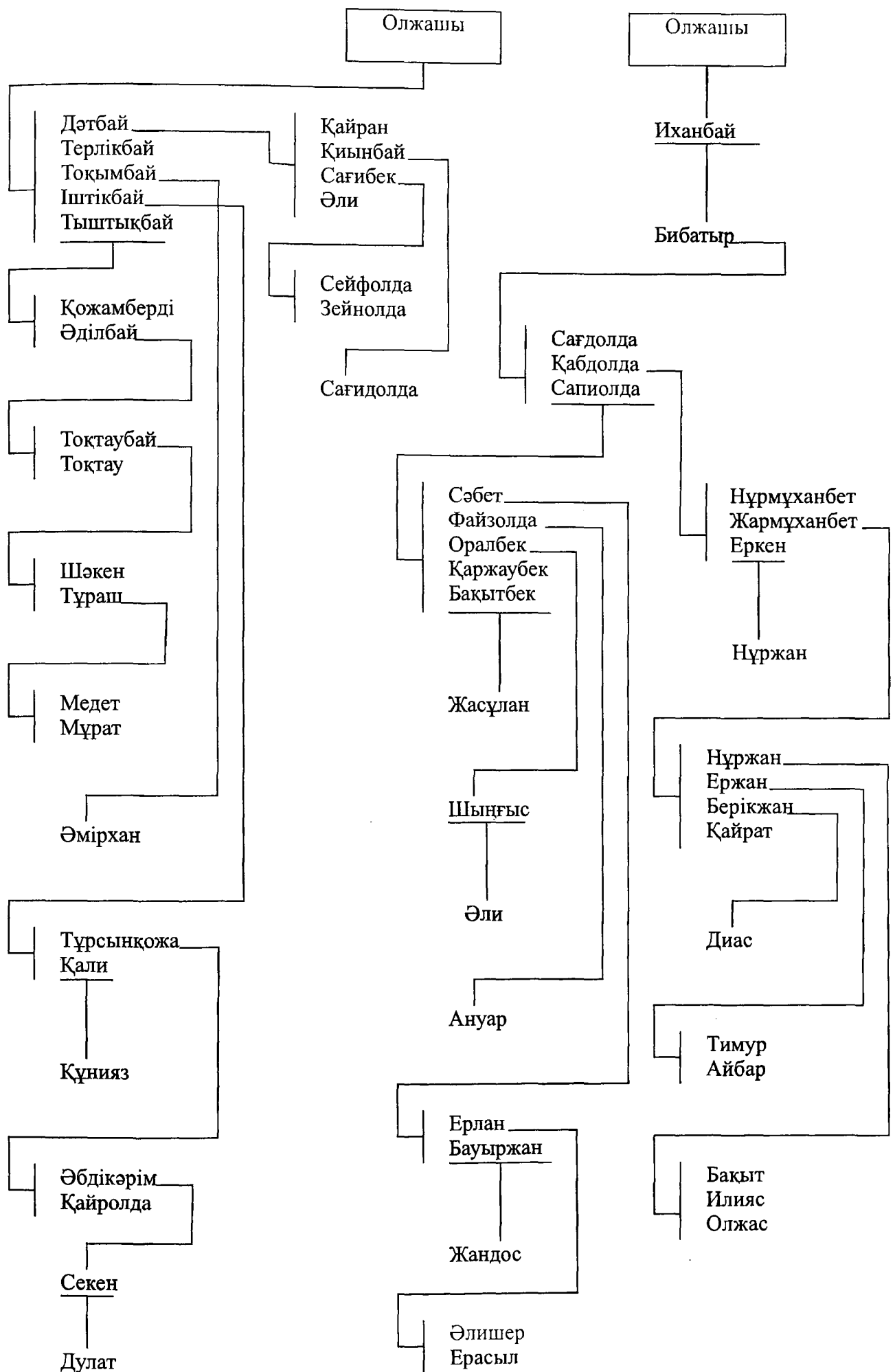

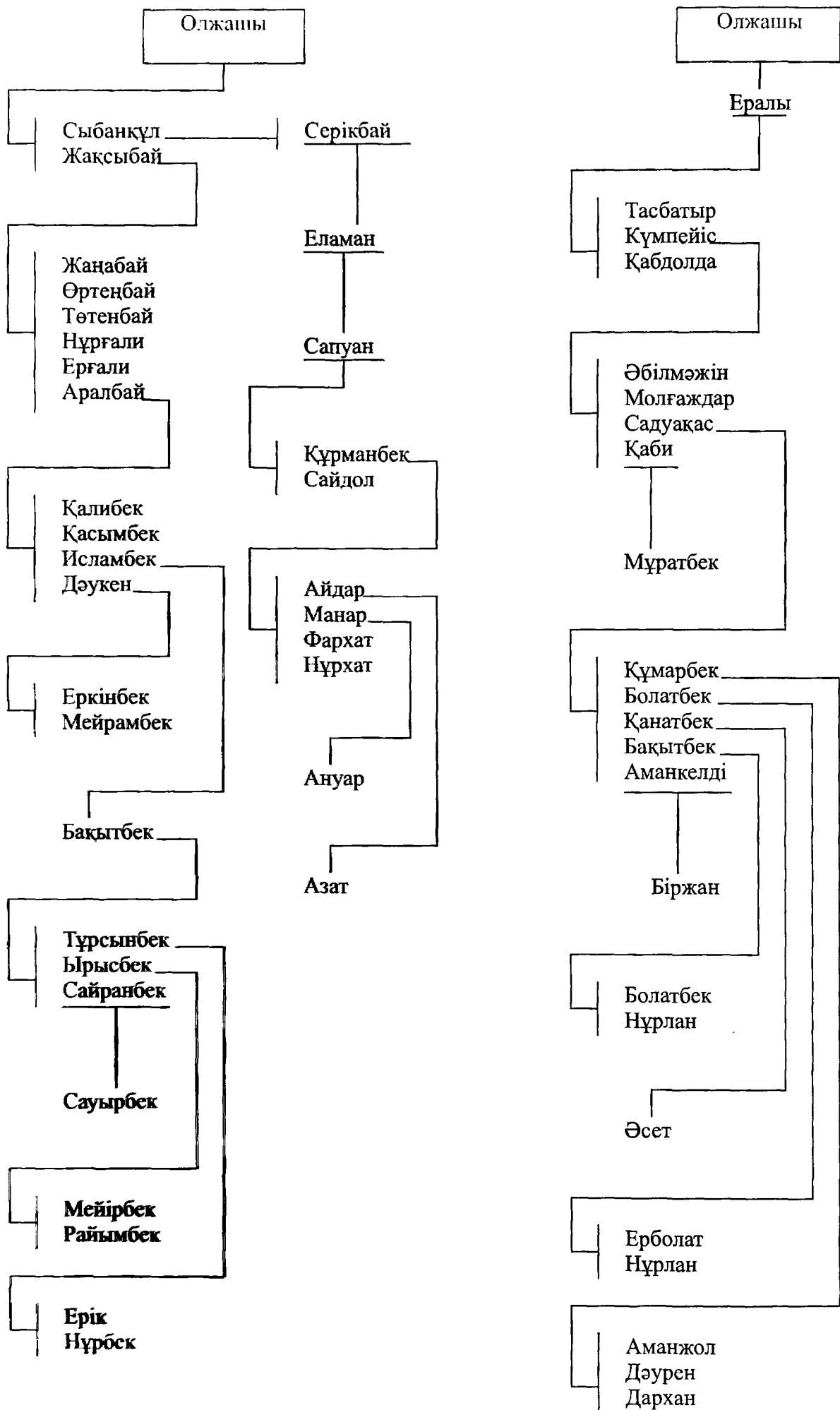





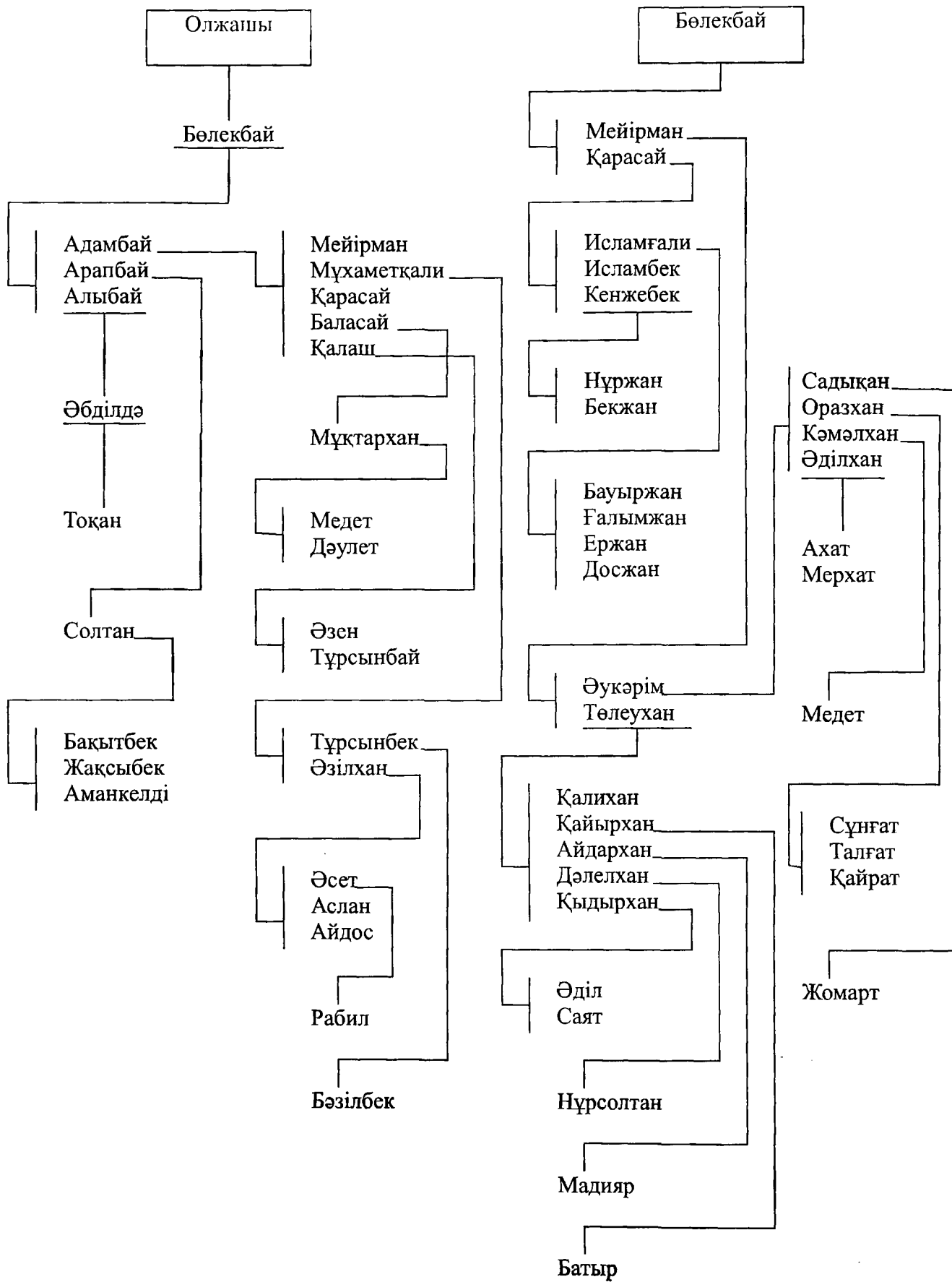

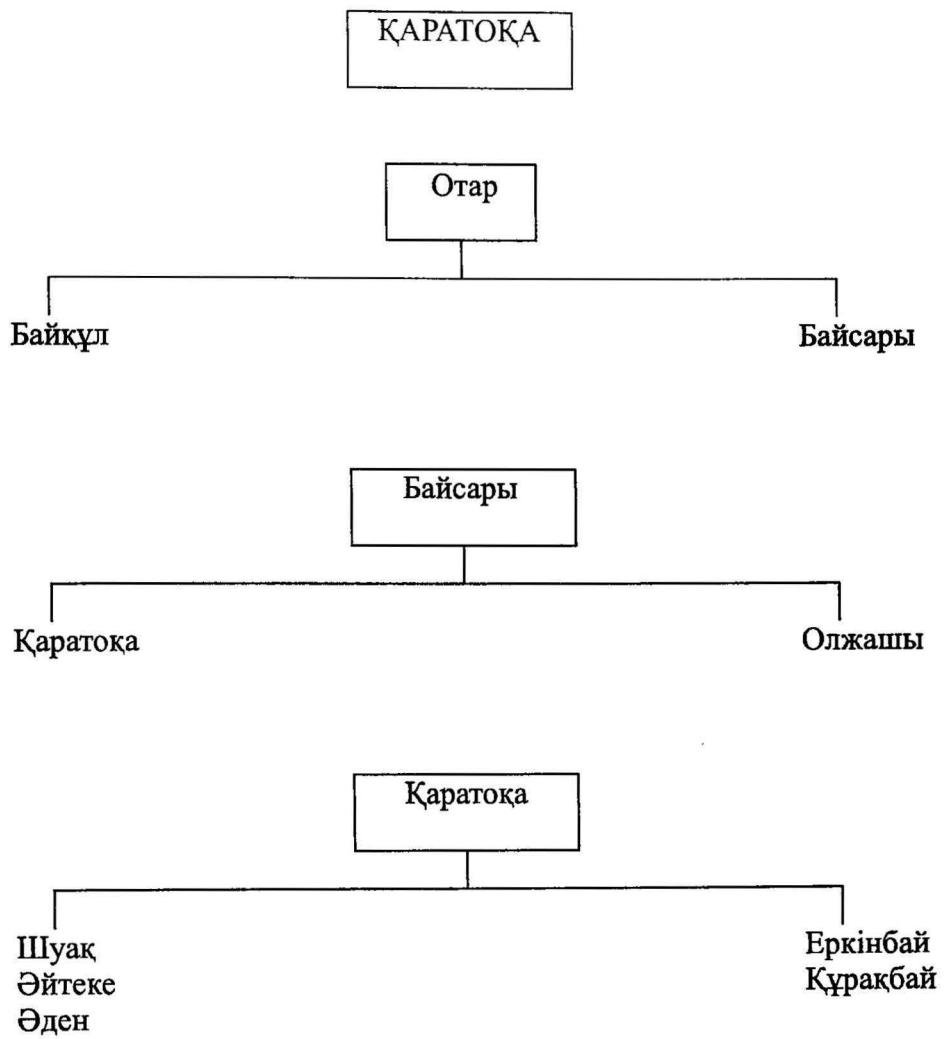



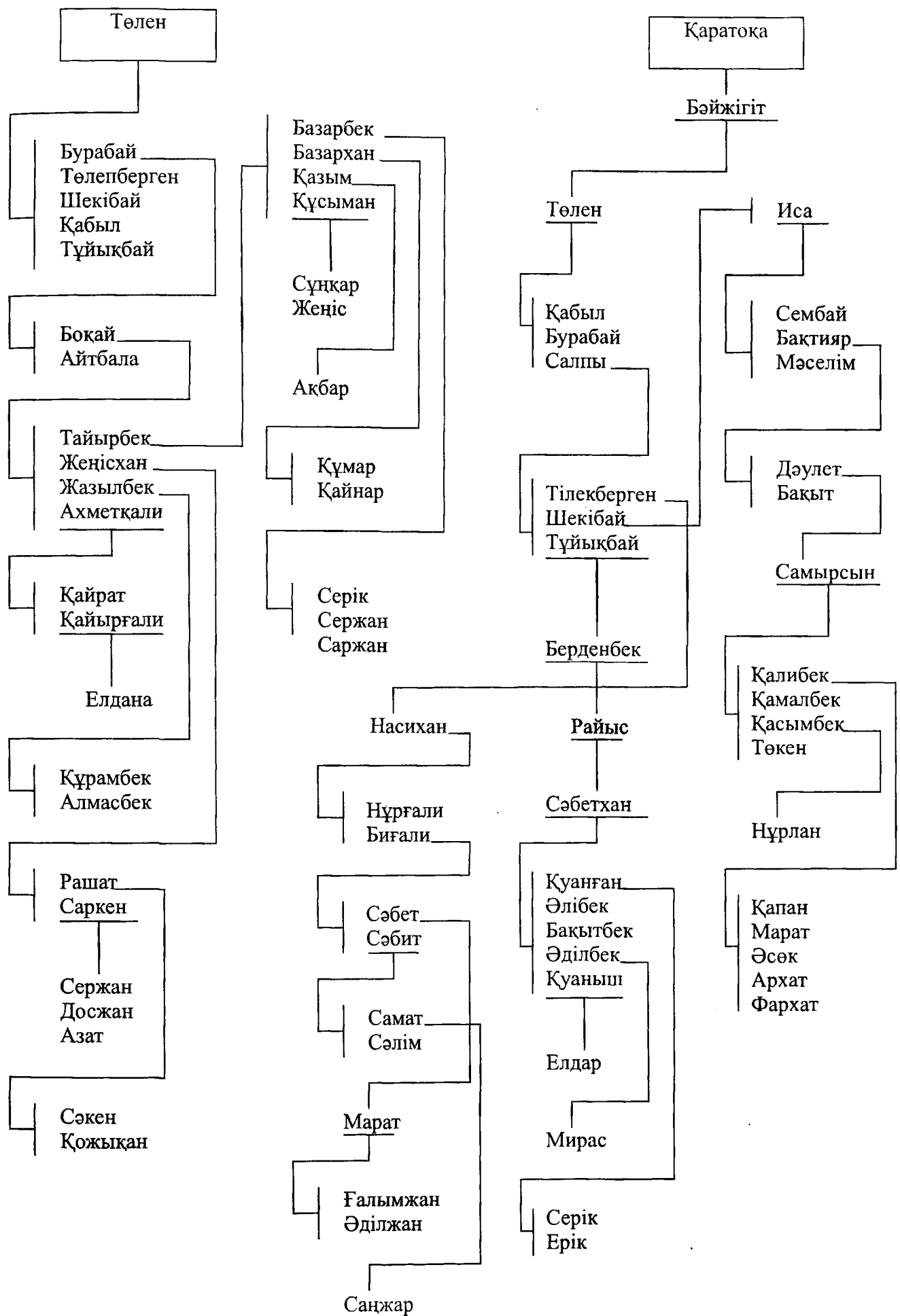

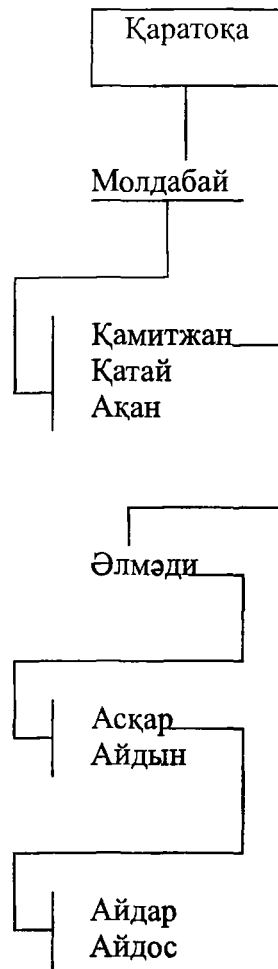
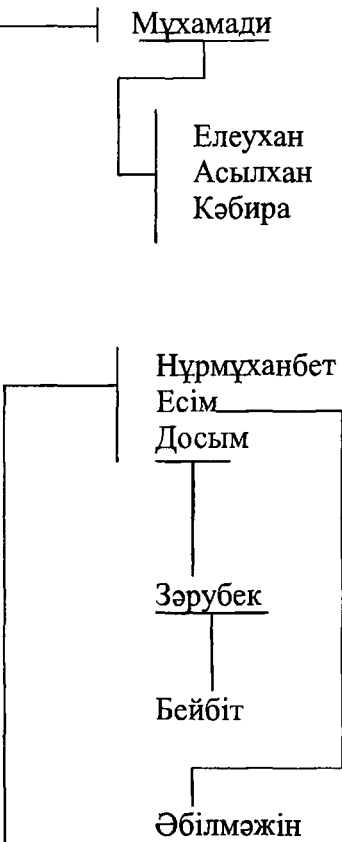
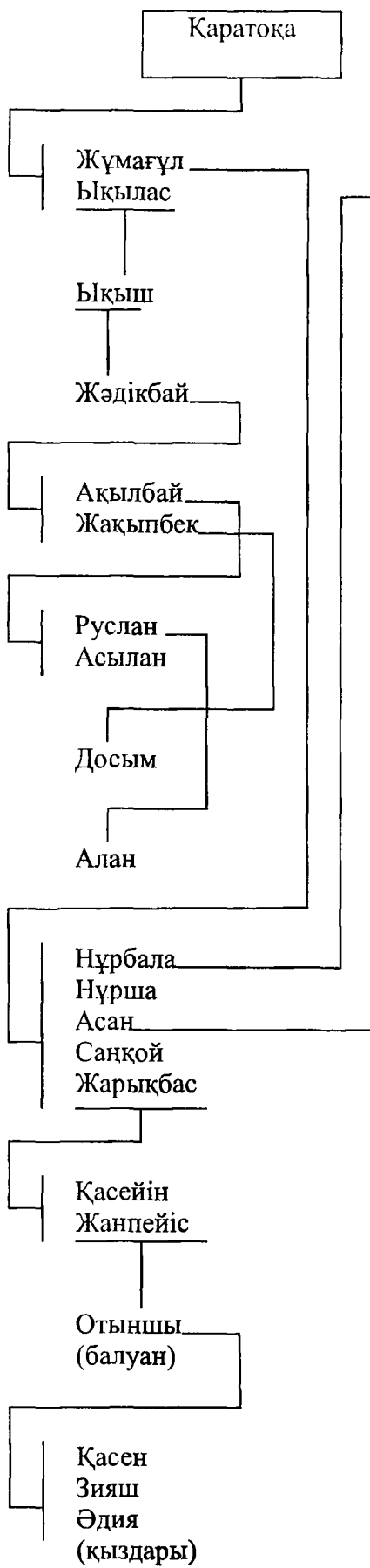

СЕРІҚАРА

(Қоңысы Атсалған, Бәрекелді)

Айнағай

Сарыбай  
Дәрібай  
Бармақ  
Қайдар

Мошқа (Мөке)  
Жантоқ  
Жұрын  
Жүрне

Жүрне

Маңқи (Маңсиық)  
Орысай  
Молда  
Қожа

Мақау  
Бұқа  
Қодарбай

Айнағай

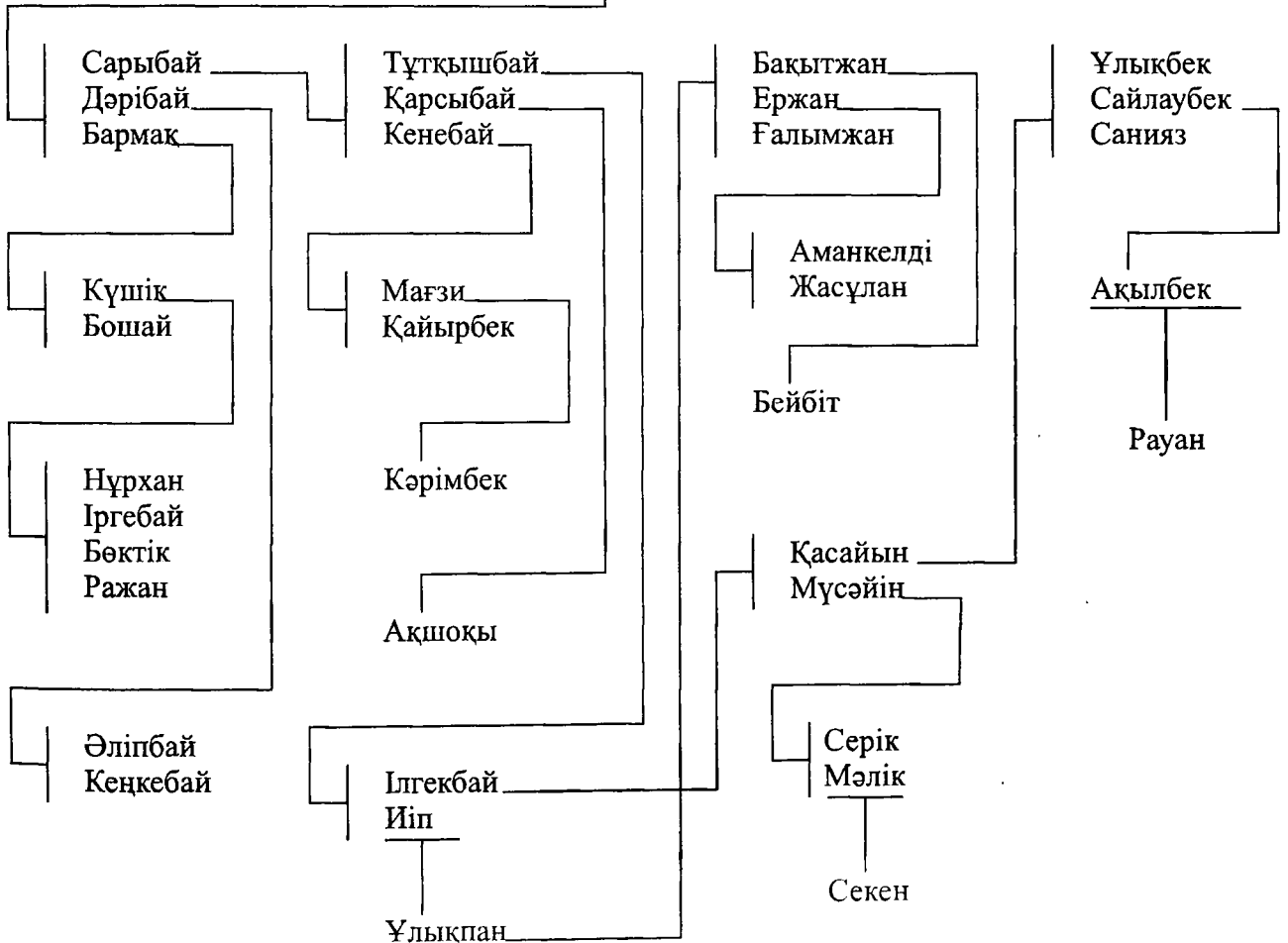

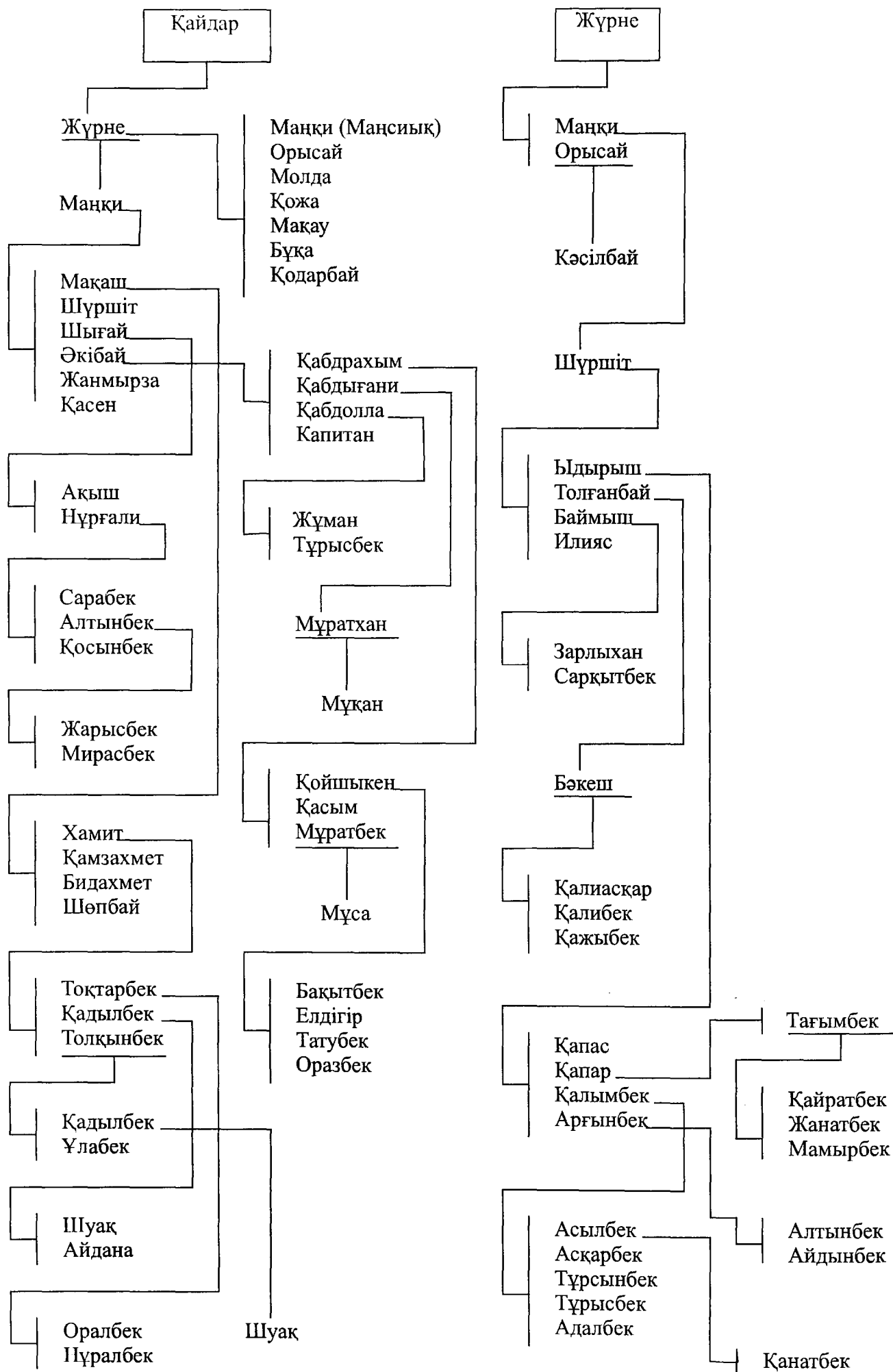



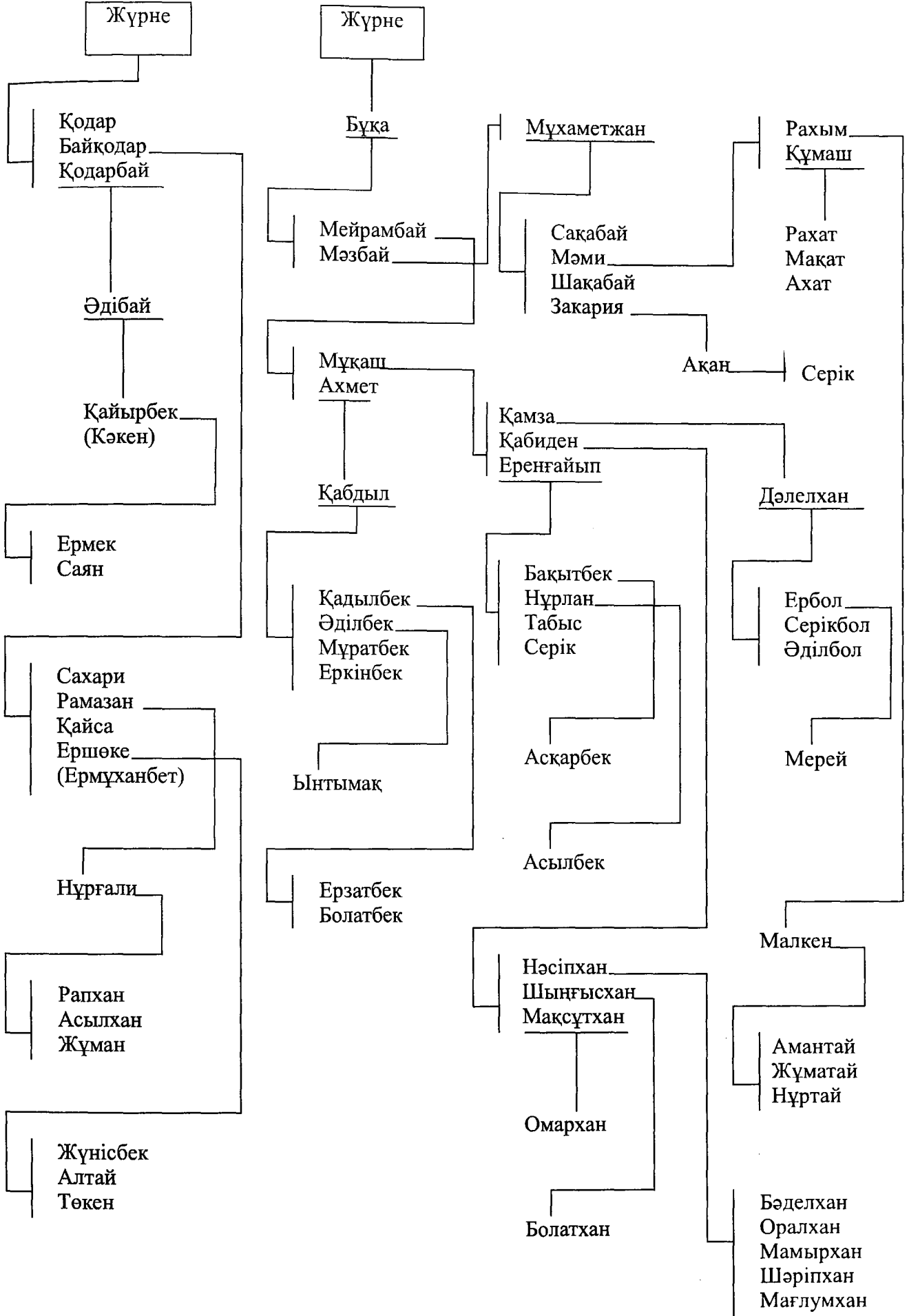

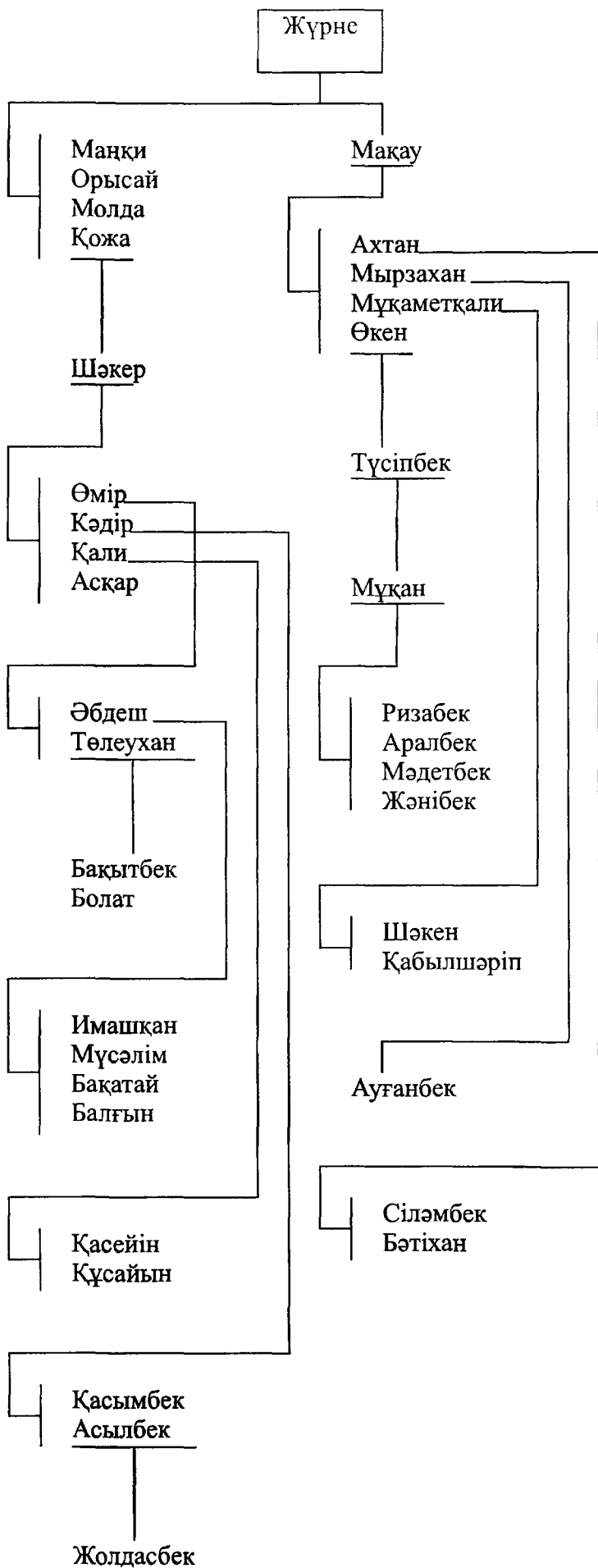

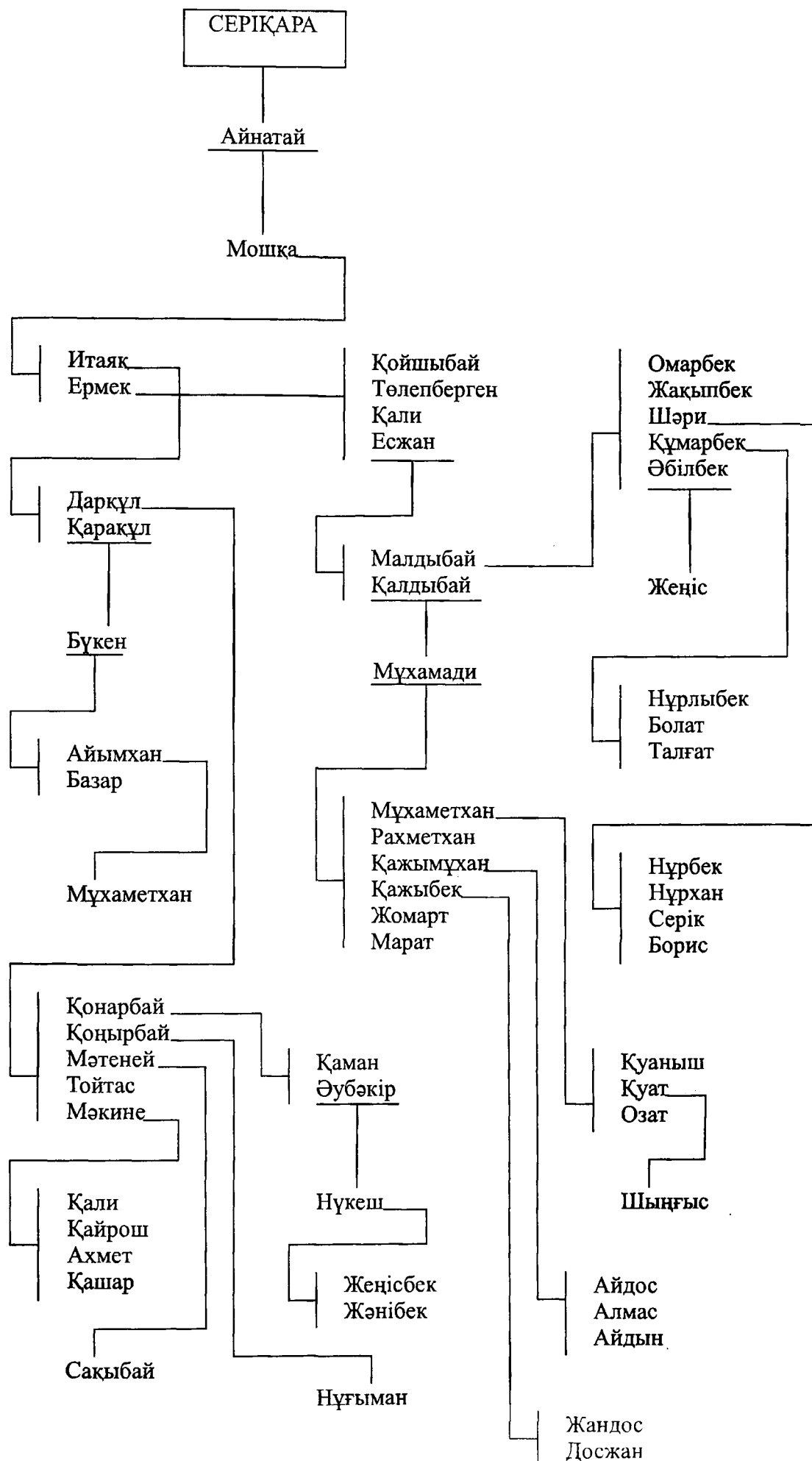

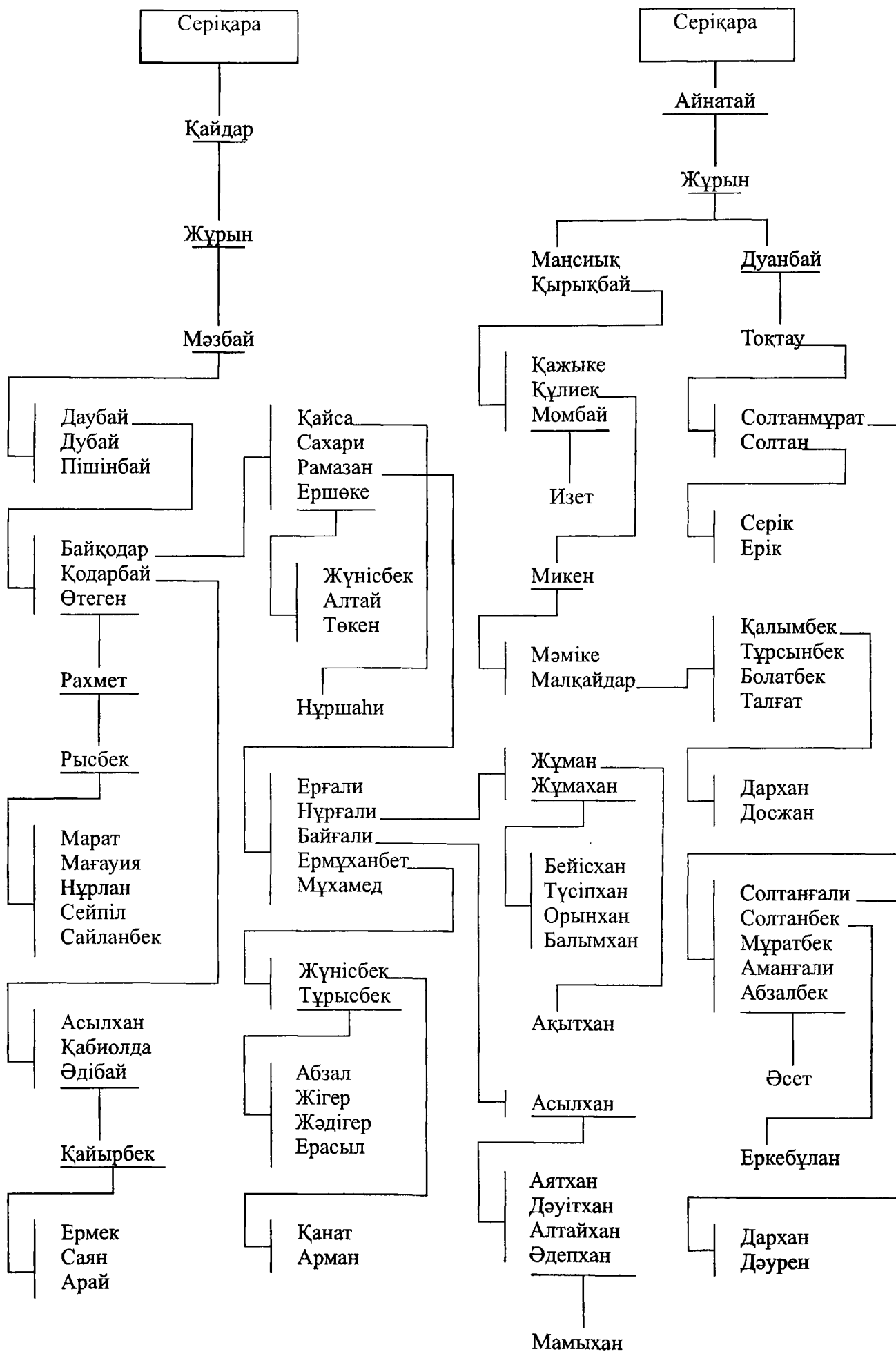

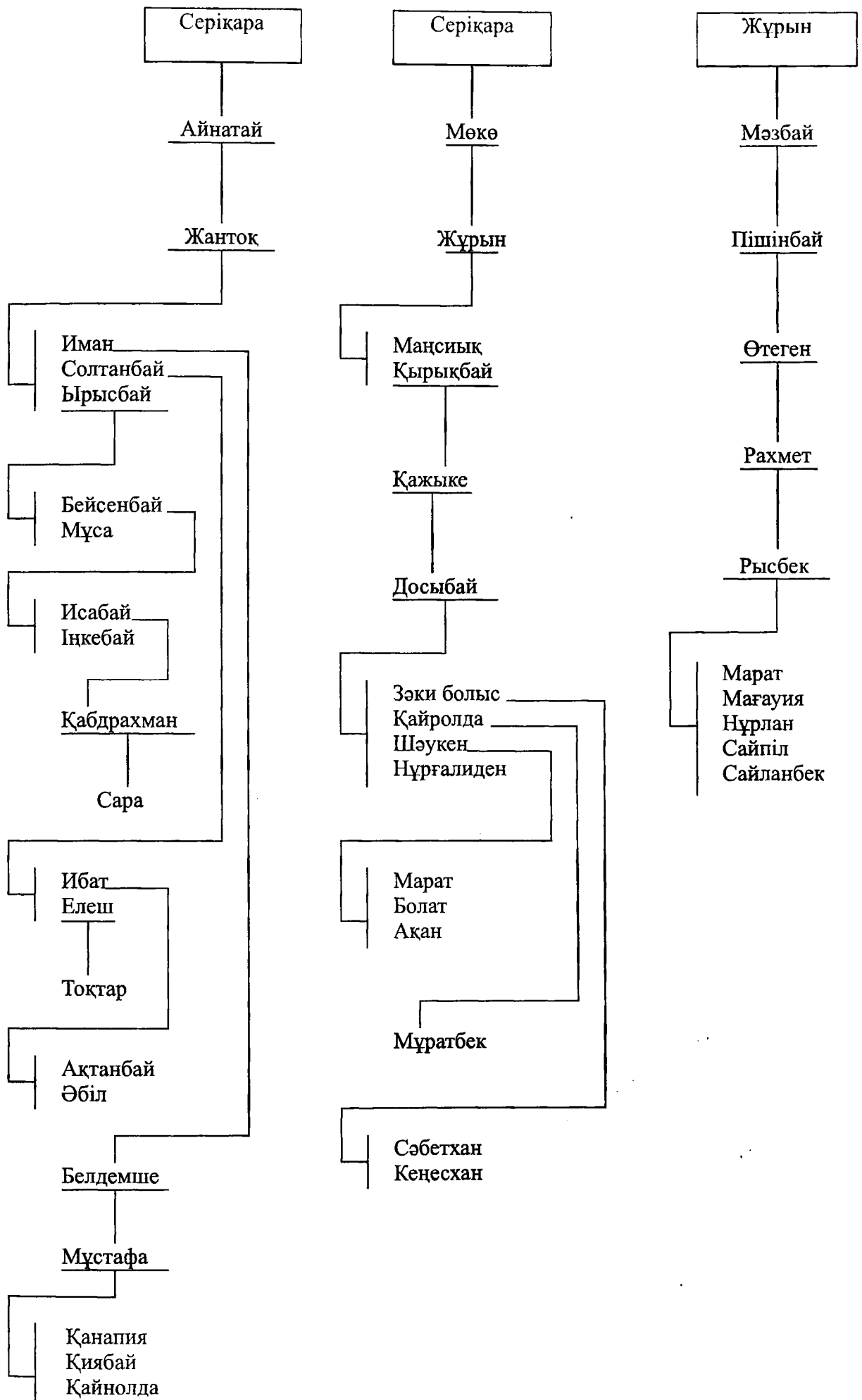

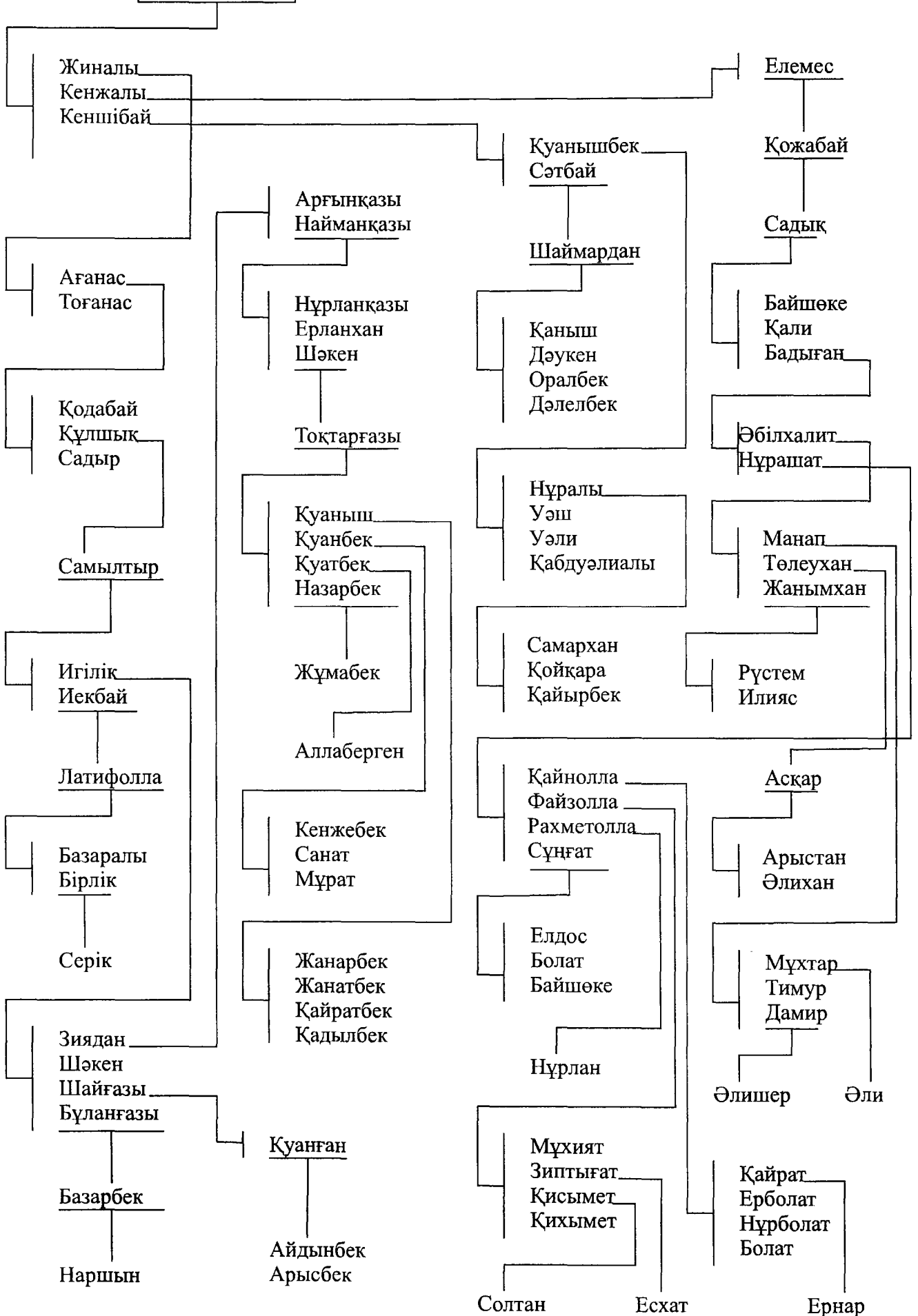

ТӨРТУБҮЛ

(Мекені: Зайсан көлі, Қара Ертіс,  
Маңырақ тауы, Сауырдың теріскей етегі)

Дөңсе

Жапа

Дәкеш

Сырлы

Сығай

Андабарақ  
Ақбарақ

Аманбарақ  
Ақболат

Андабарақ

Есенкелді

Сұлтанкелді

Есенкелді

Еміл

Пәлі

Байыл

Еміл

I-әйелінен

II-әйелінен

Мұқан

Бөшен

Бергіс

Есімбек  
Сегізек  
Қарсал  
Шак  
Есенғұл

Жылқайдар  
Құдакел  
Токтағұл  
Тайлақ

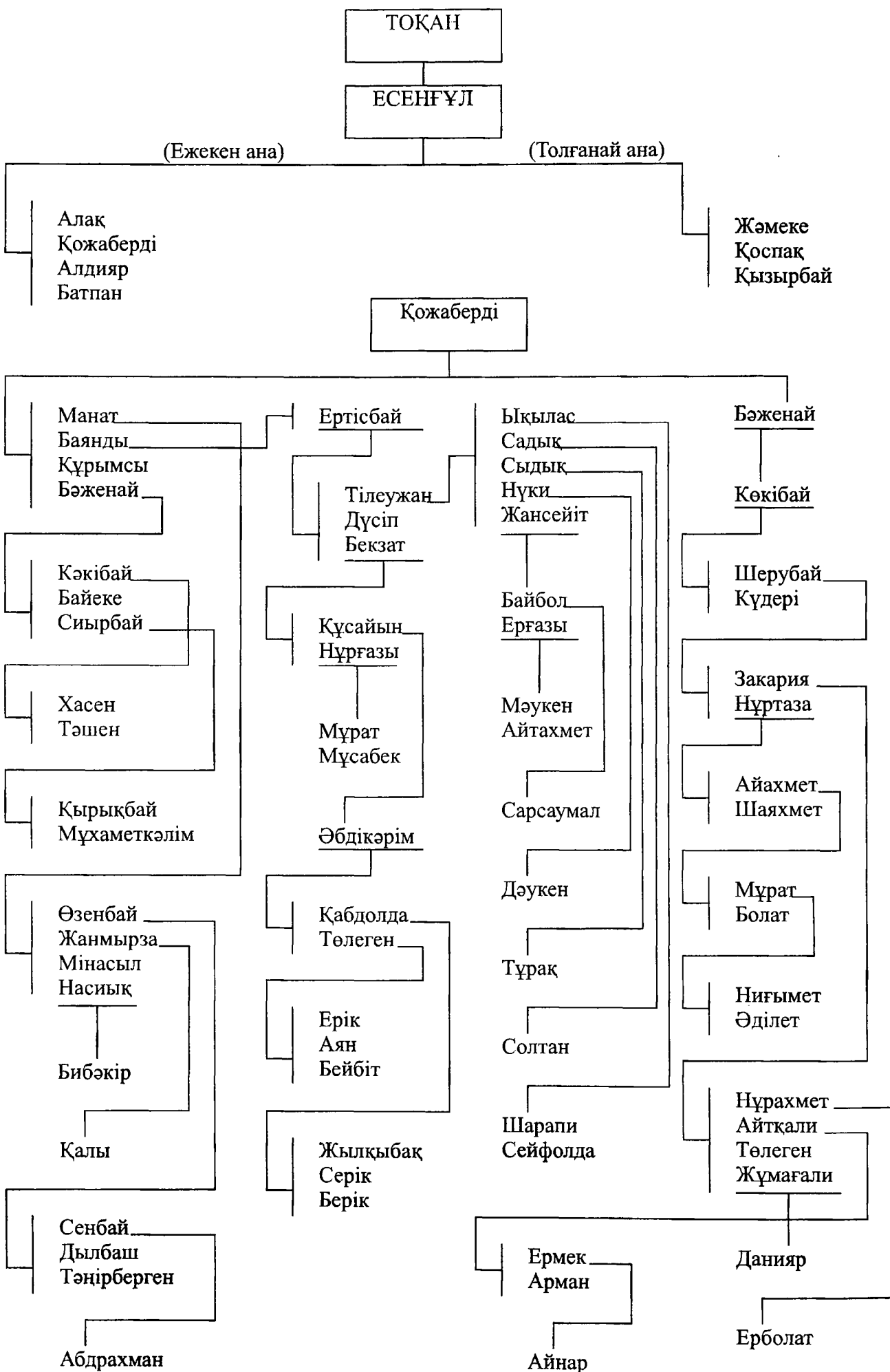



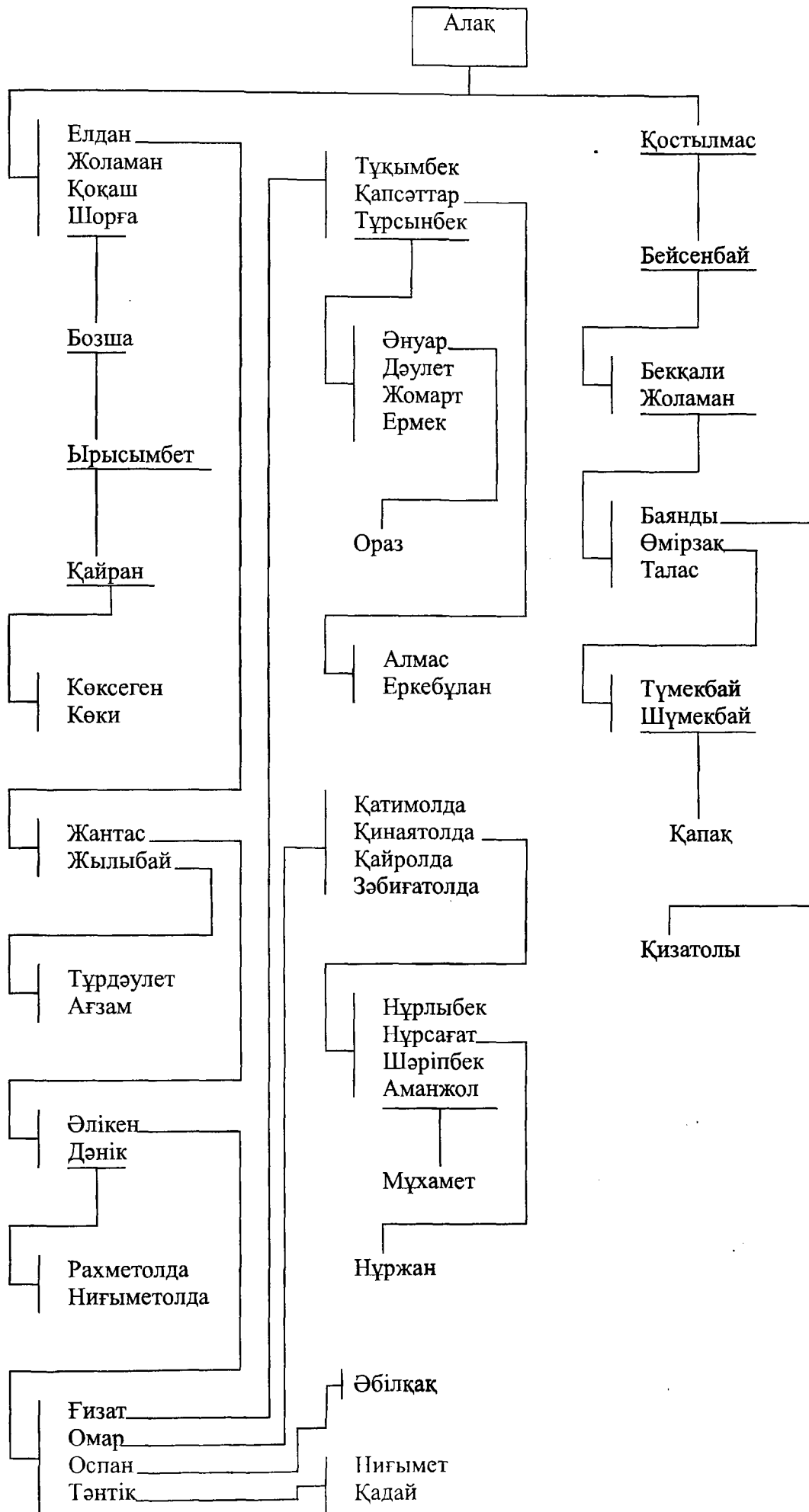

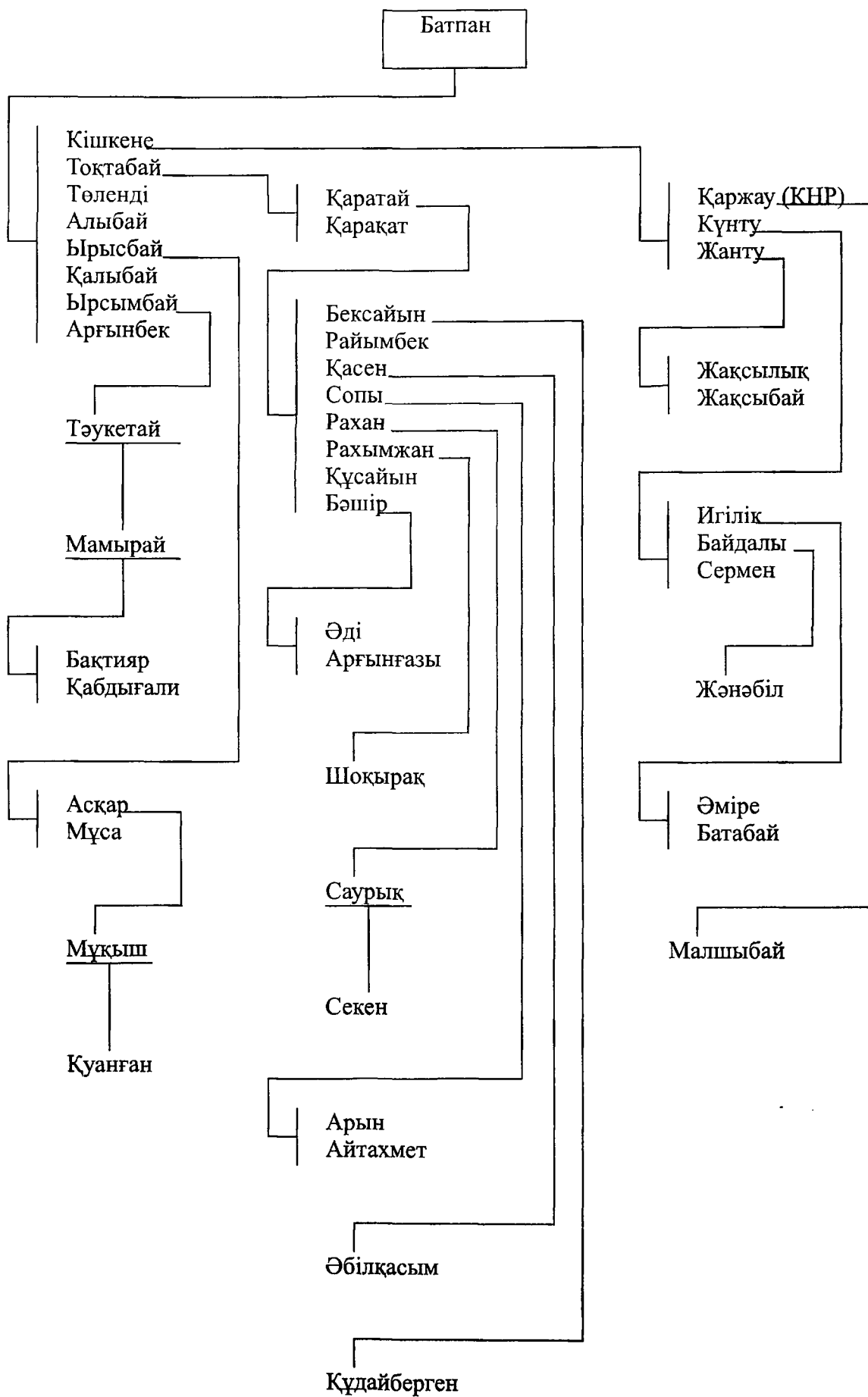

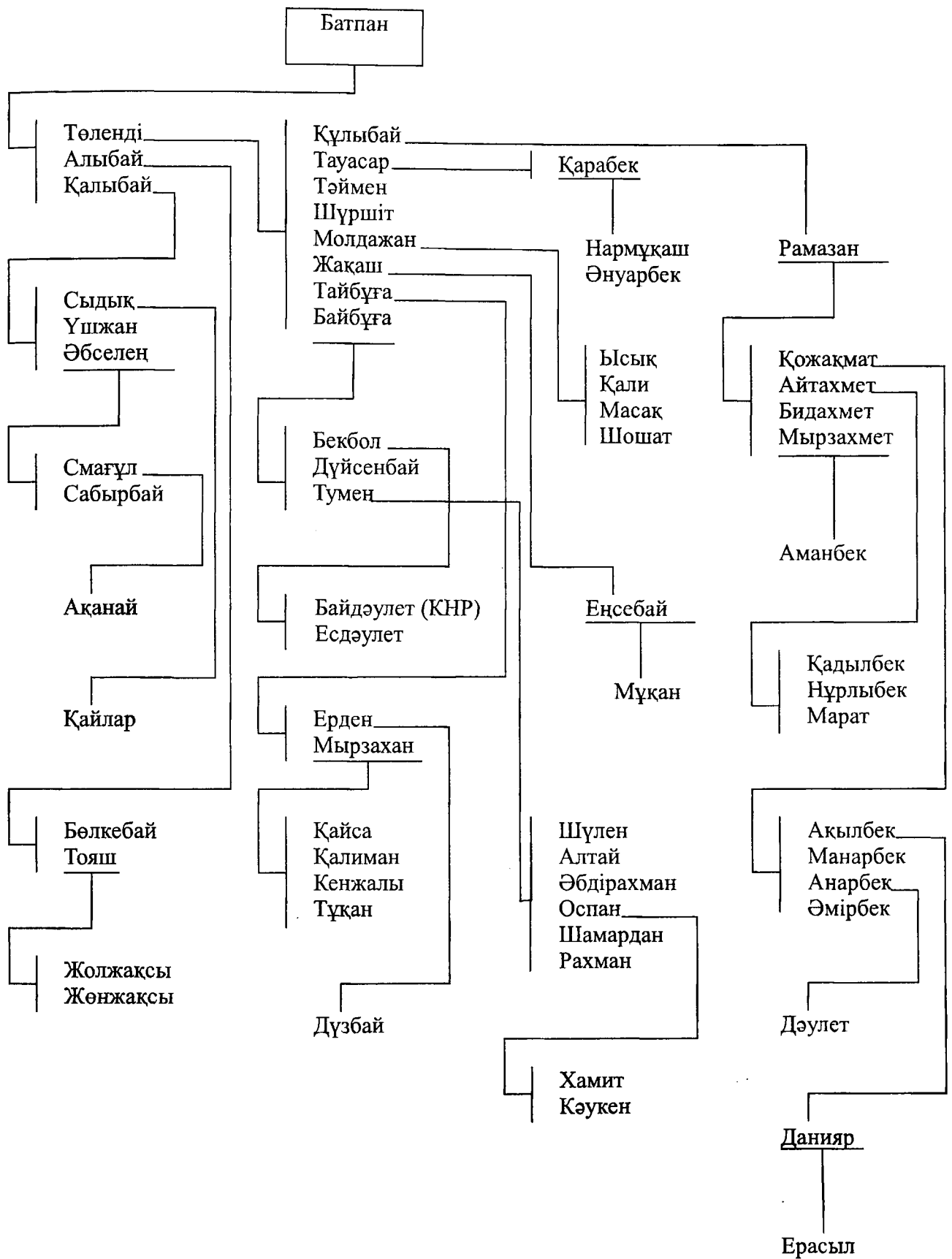

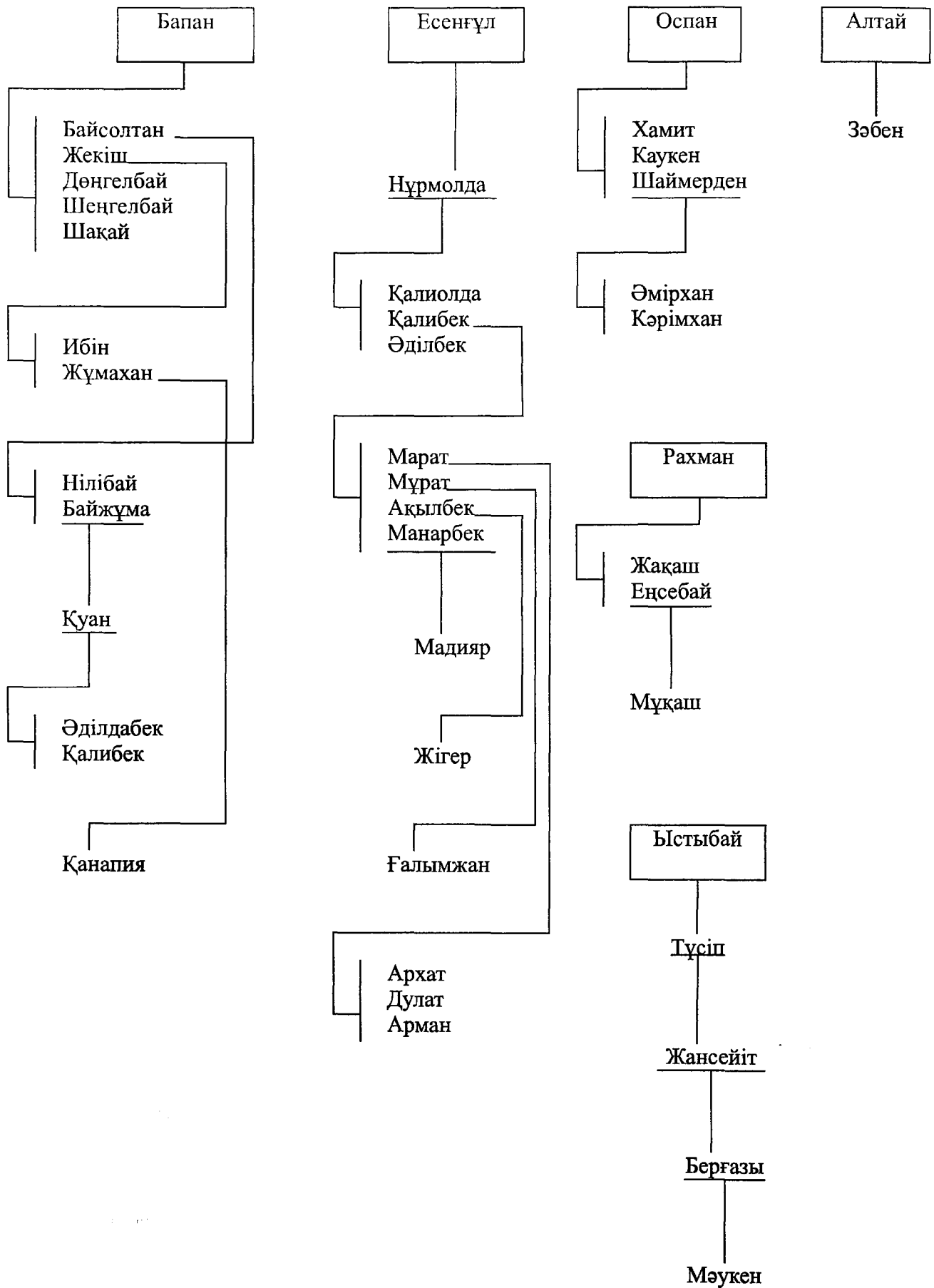

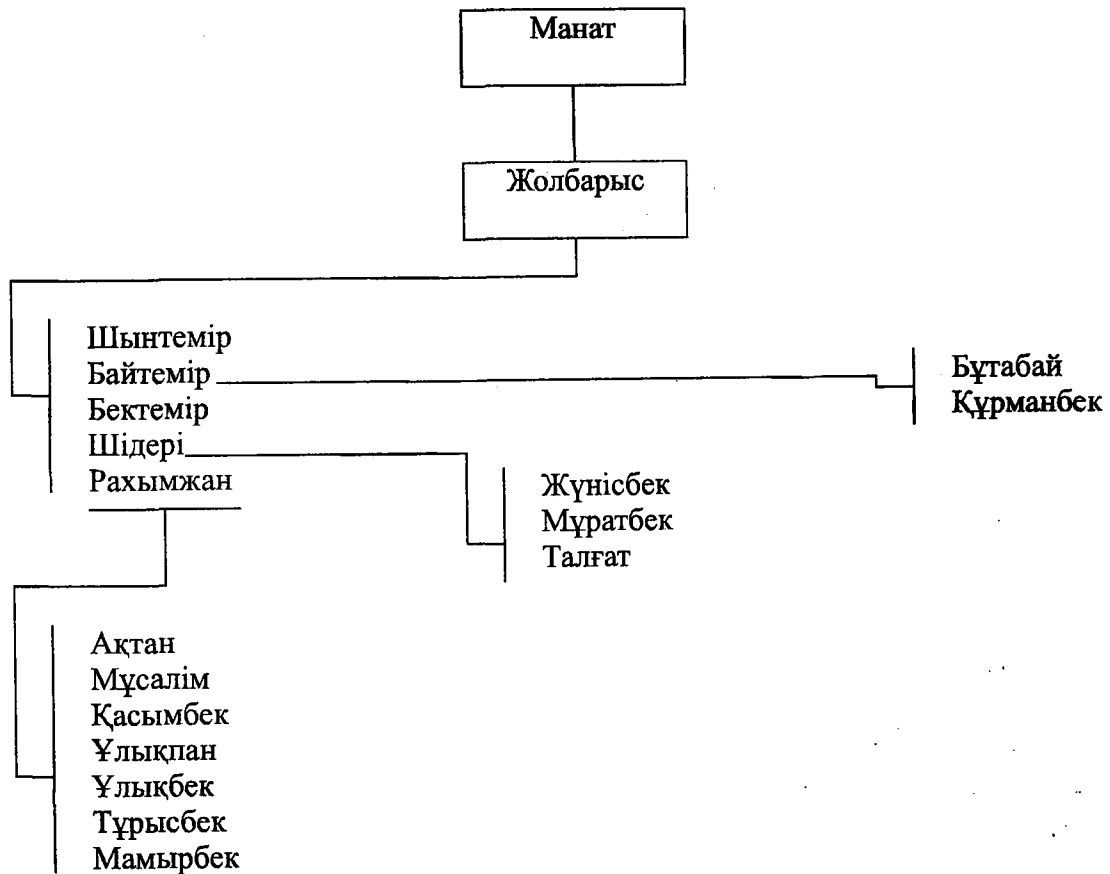
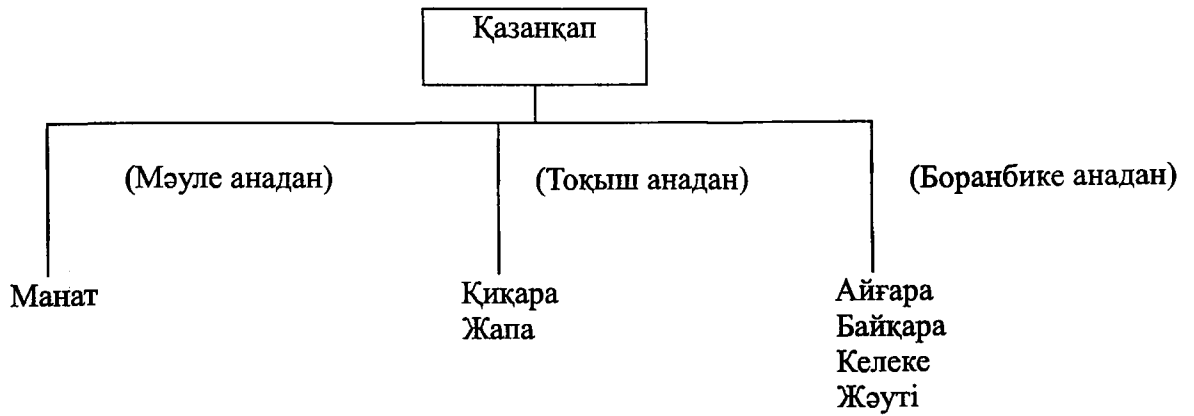
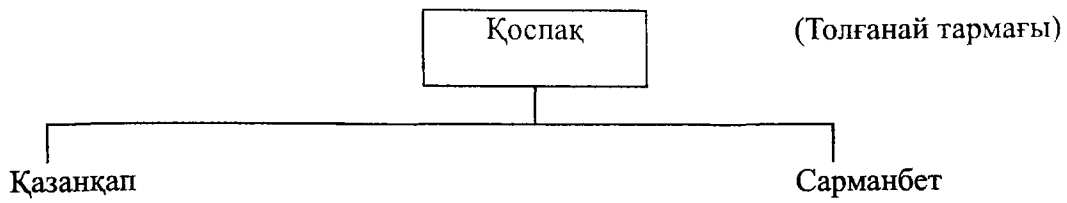



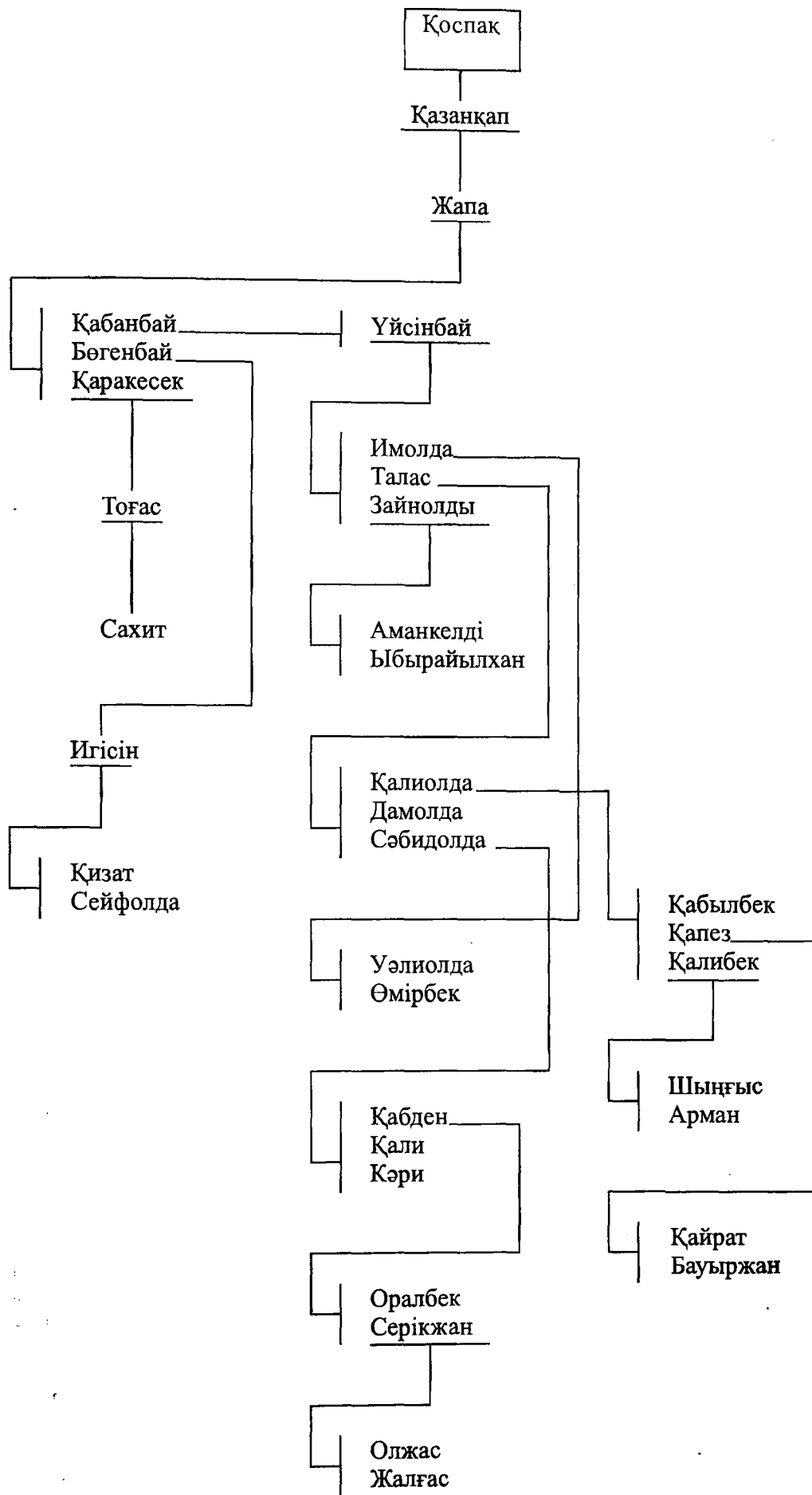

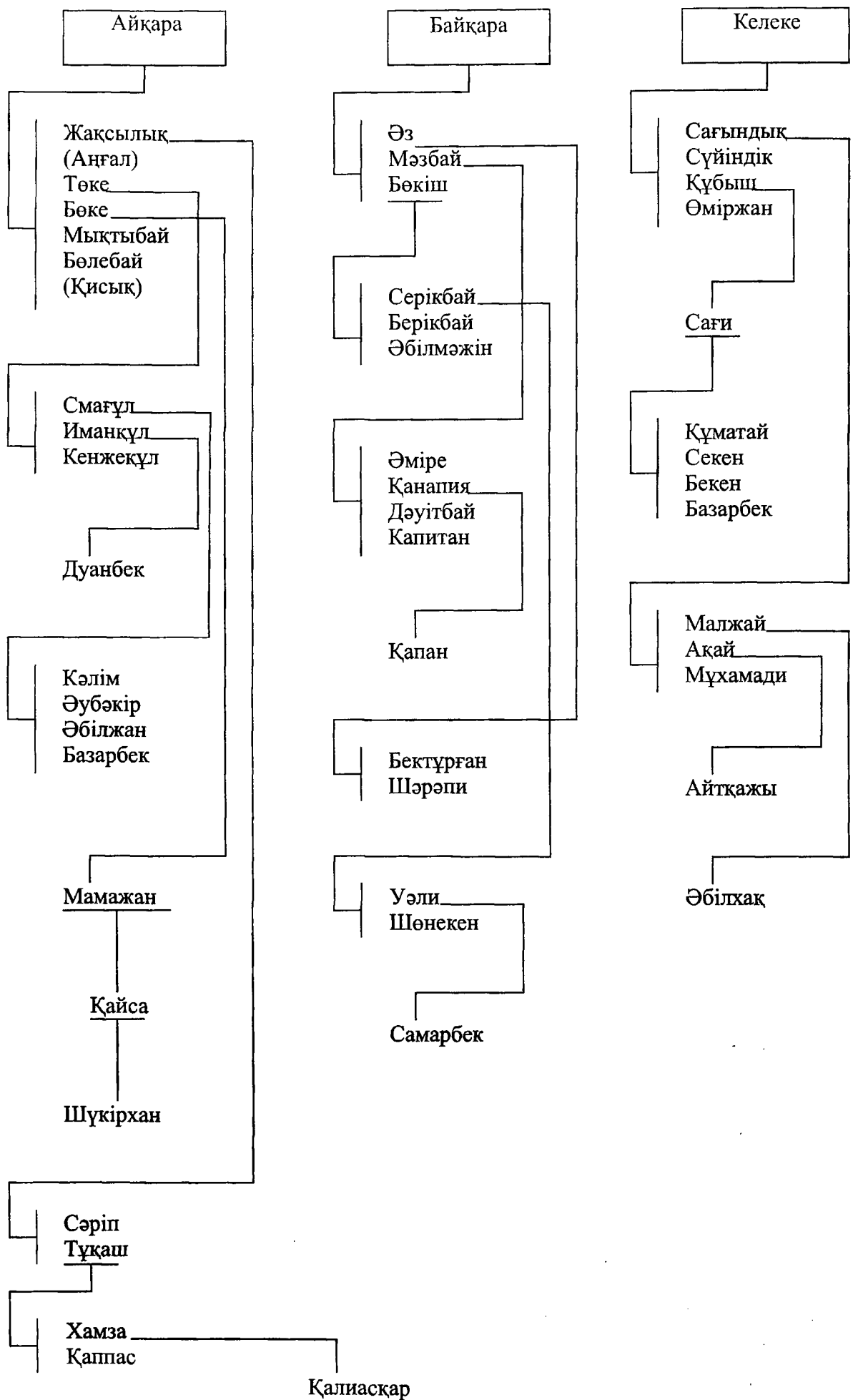



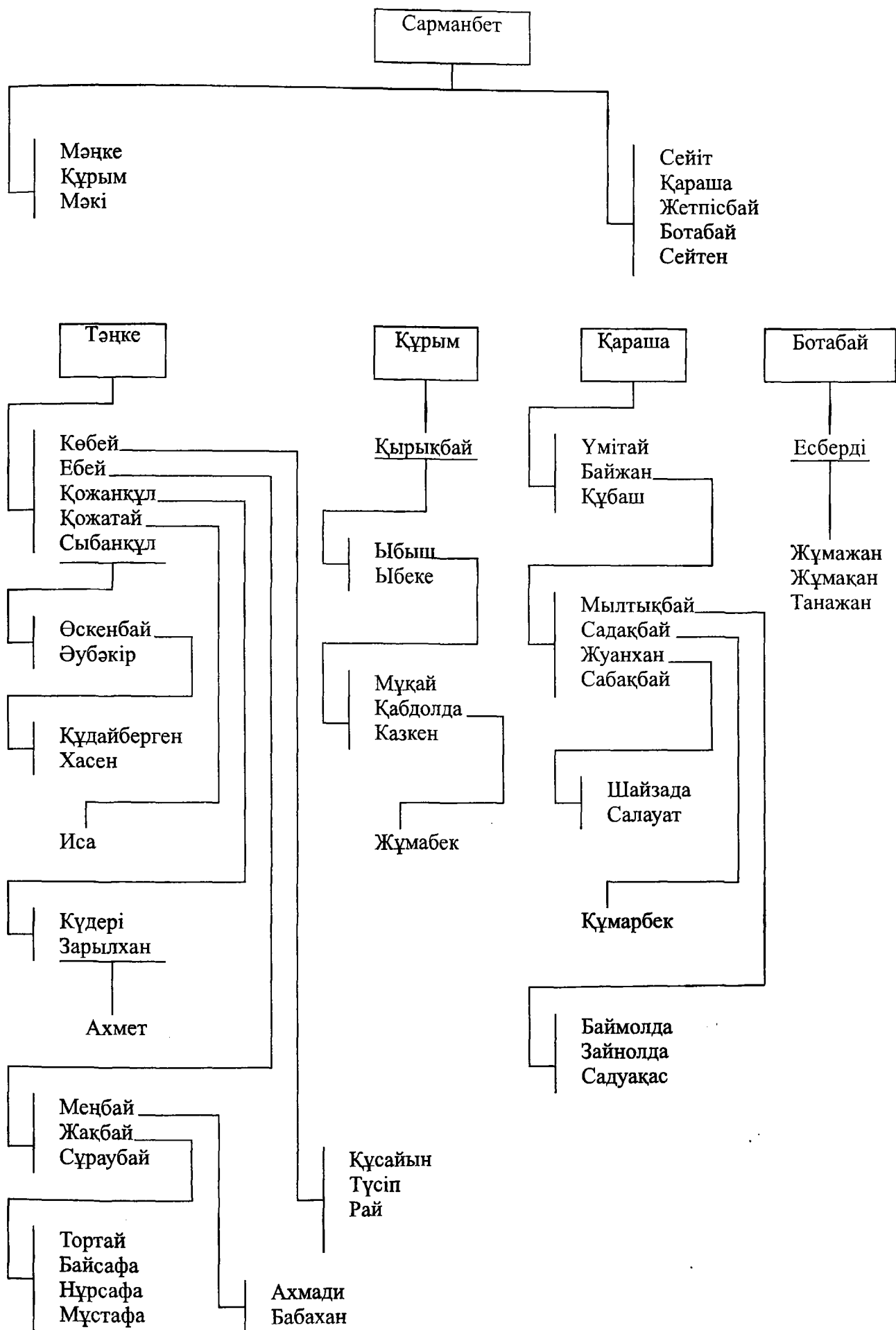

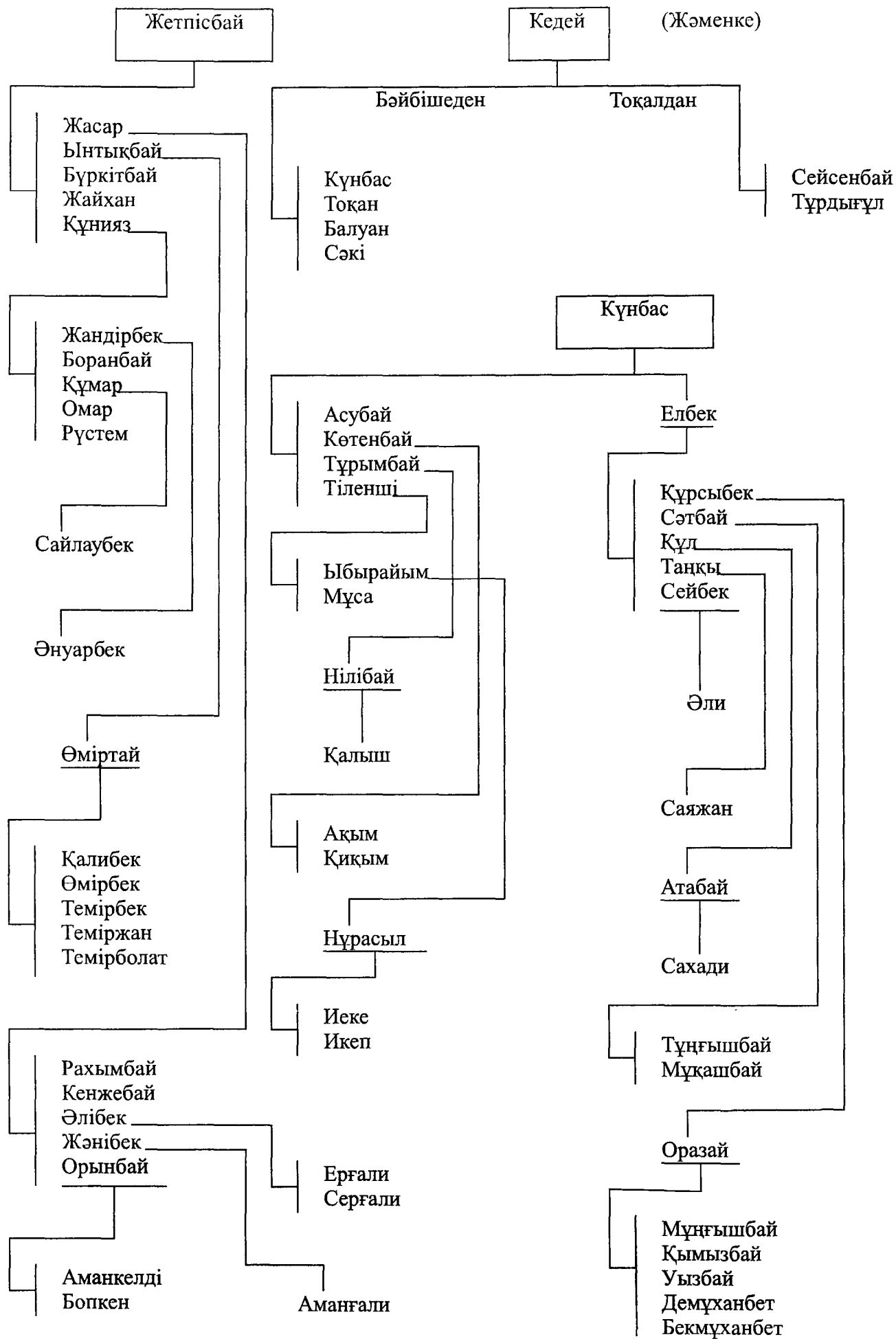



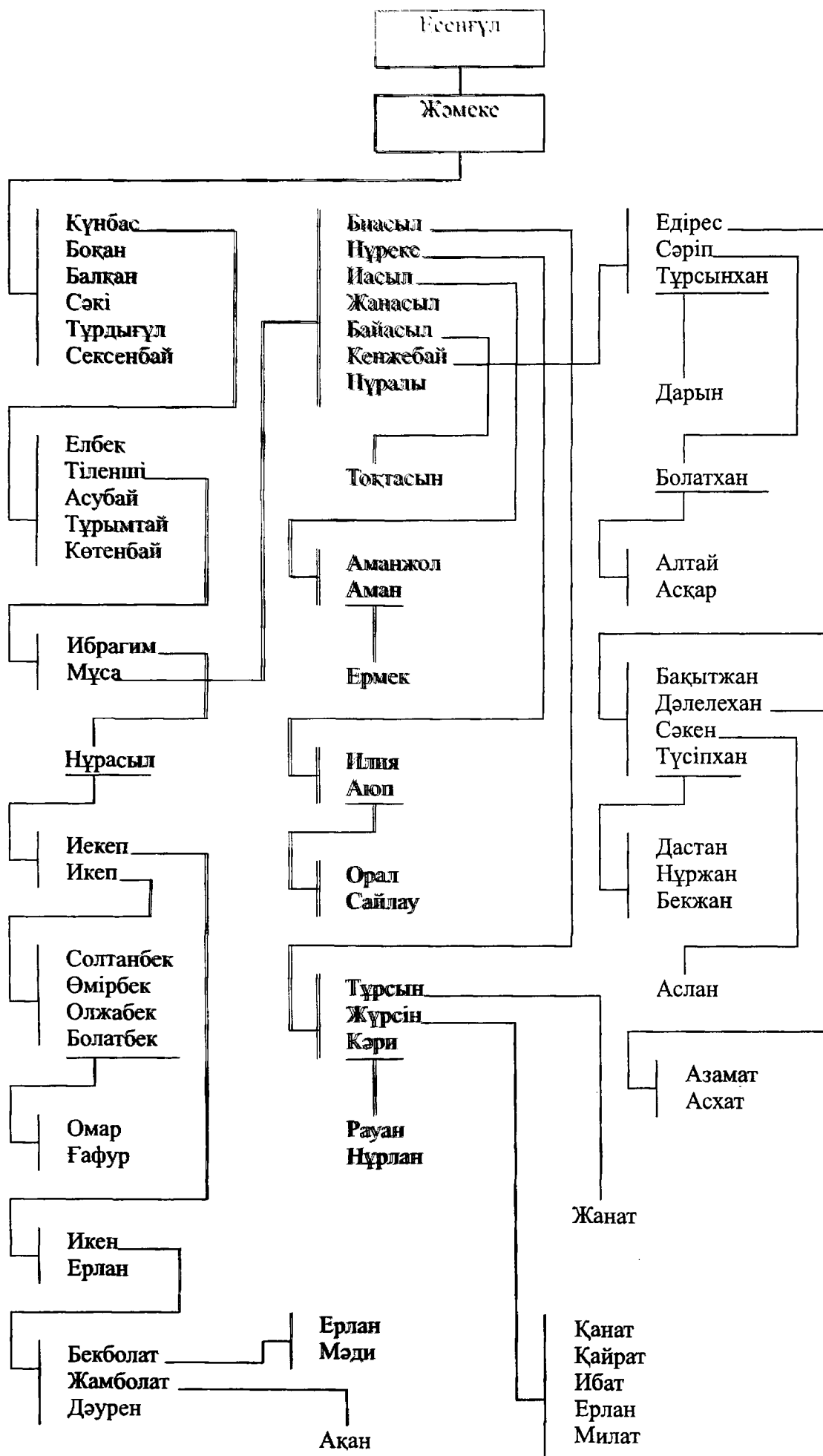

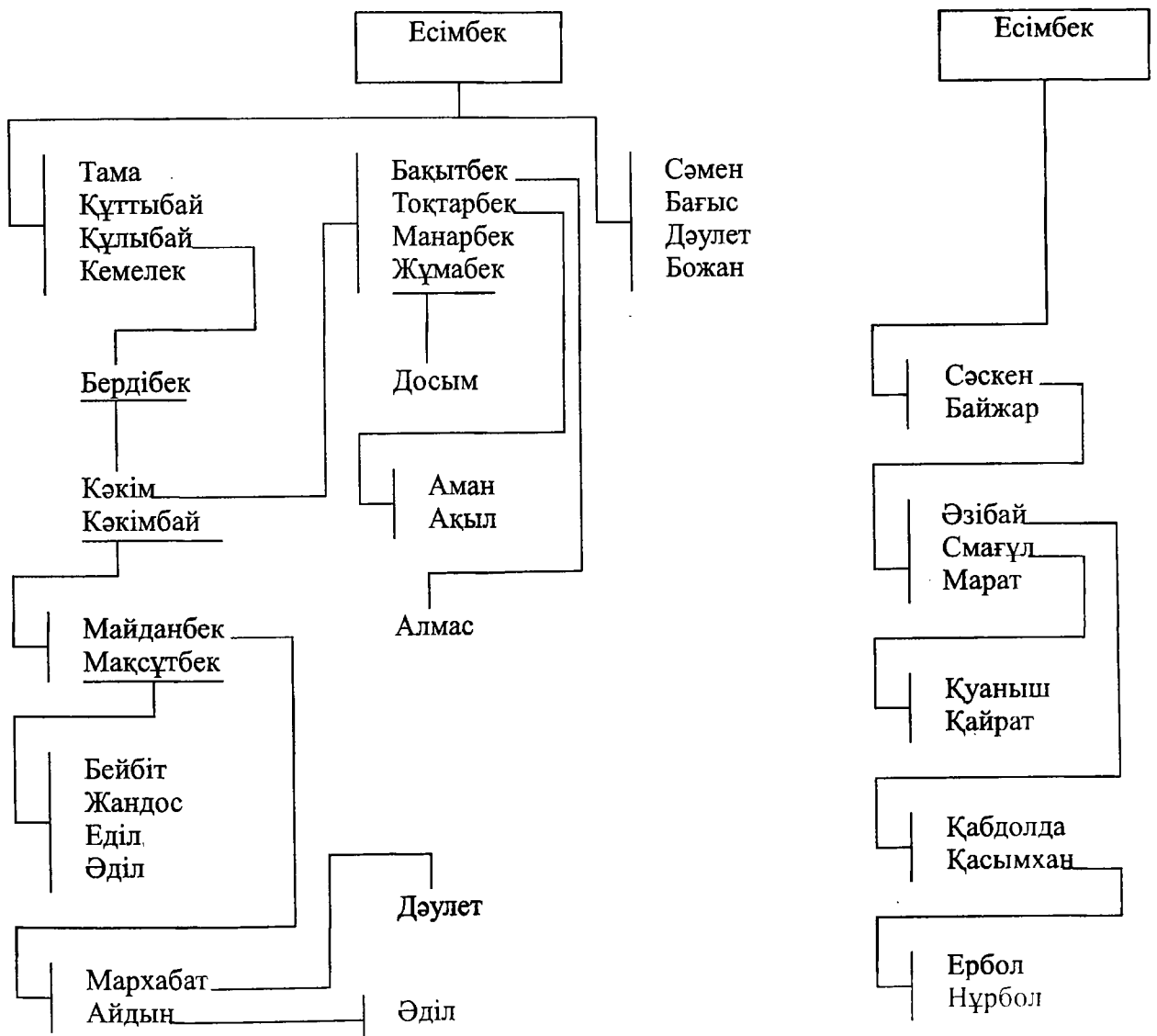
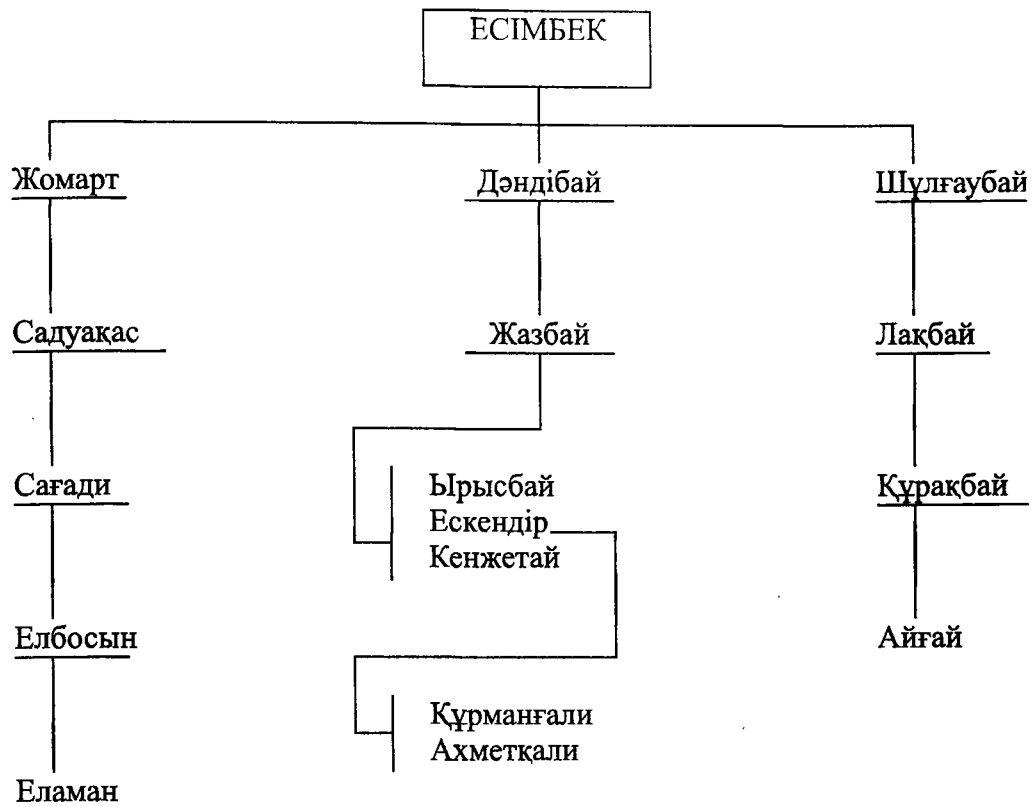

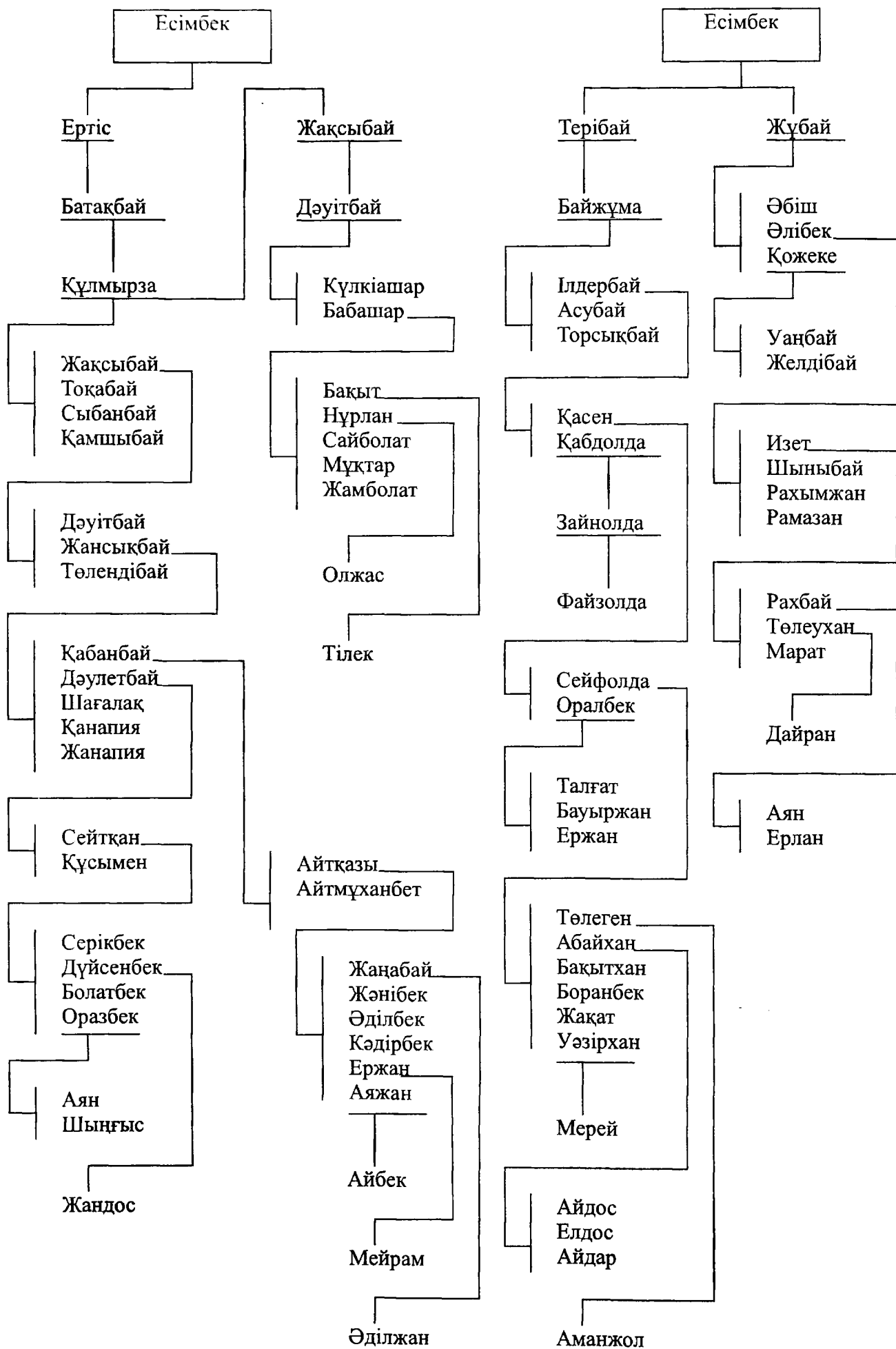



ЖЫЛҚАЙДАР

(Мекені Қаратал, Ақарал)

Мыңбай  
Жүзбай  
Айтуған

Сатый  
Тілеу

Мыңбай

Ескене  
Доскене  
Байгіс

Жангіс  
Байсақ  
Ораз

Ескене

Күзенбай

Тілеумет  
Тілеуберді  
Омар  
Түзбенбет

Тілеубай  
Сұраубай  
Бошай

Мыңбай

Туақай  
Бәлекей

Бердібек  
Бердібай  
Құтымбет

Шүрбін

Ысқақ  
Әбдікәрім

Дәулетхан  
Жағыпар  
Қалиолда  
Мәуітхан

Айтмұханбет  
Айдар  
Ахмет  
Қабдрахман  
Мәлжас

Темірлан

Әділ  
Асхат

Айдын  
Архат

Сәріп

Рахмет

Нұрымханбет  
(Тұрмыш)  
Орал  
Нұрлан

Ермұхан

Алмас

Ерлан  
Бауыржан



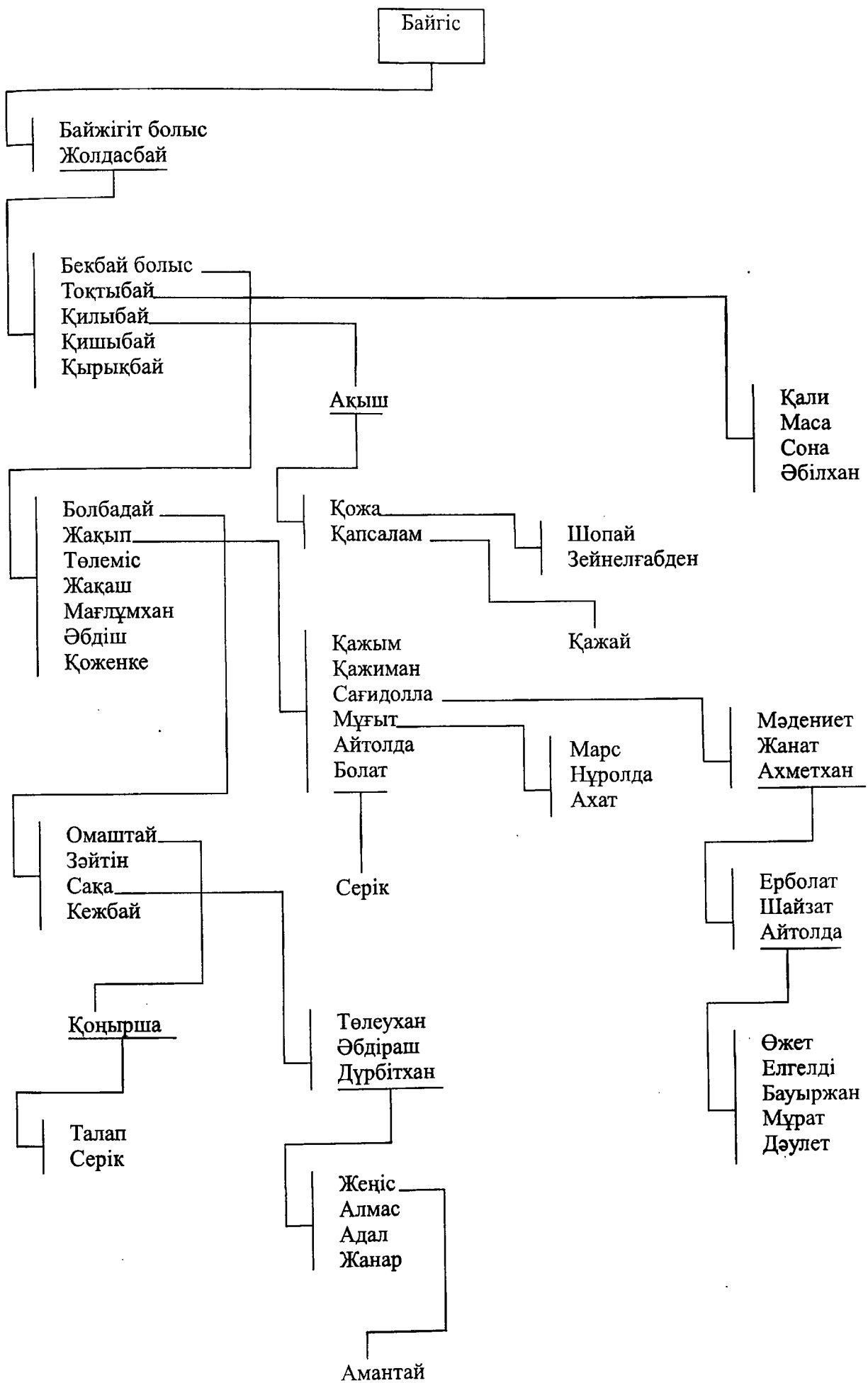

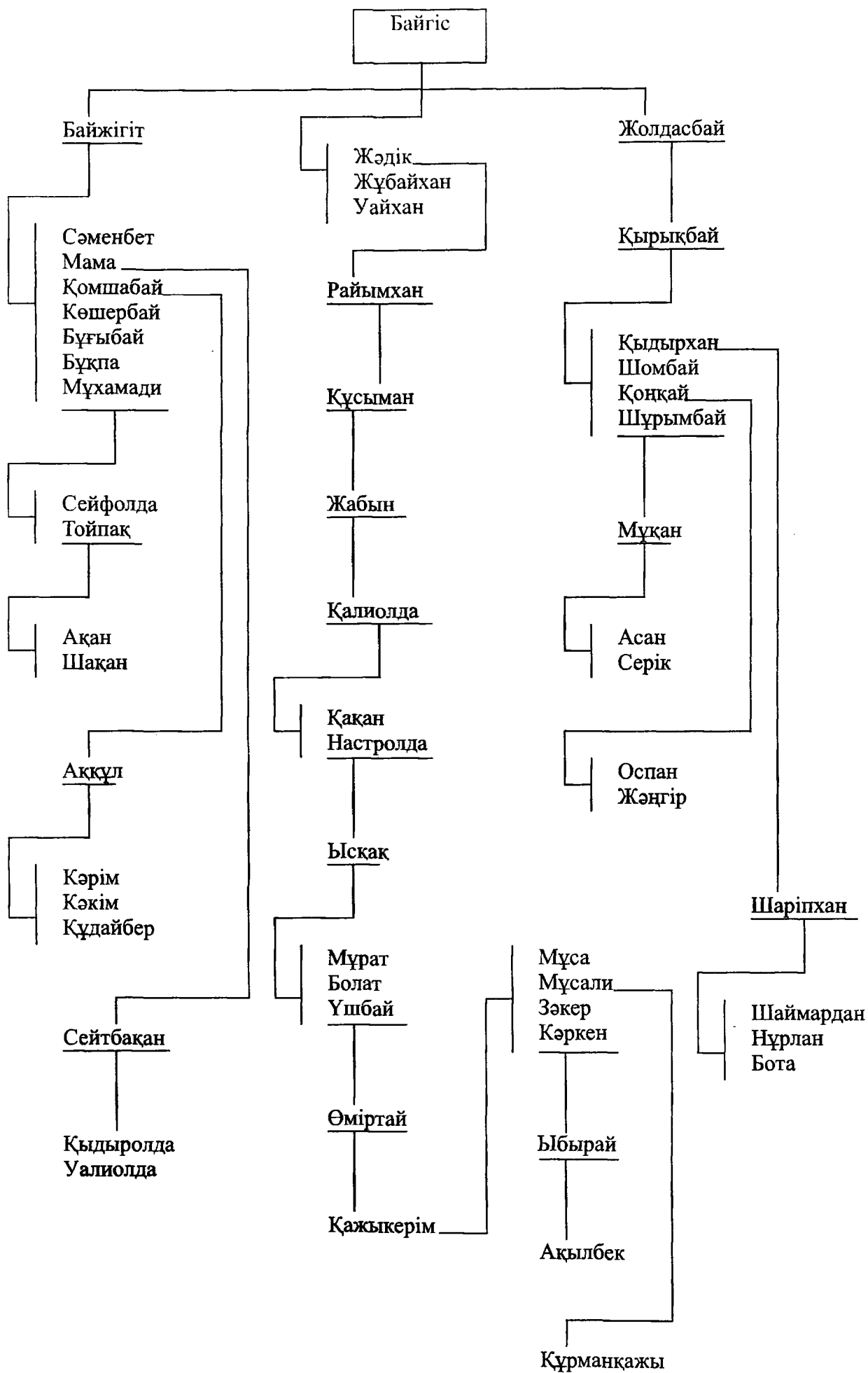

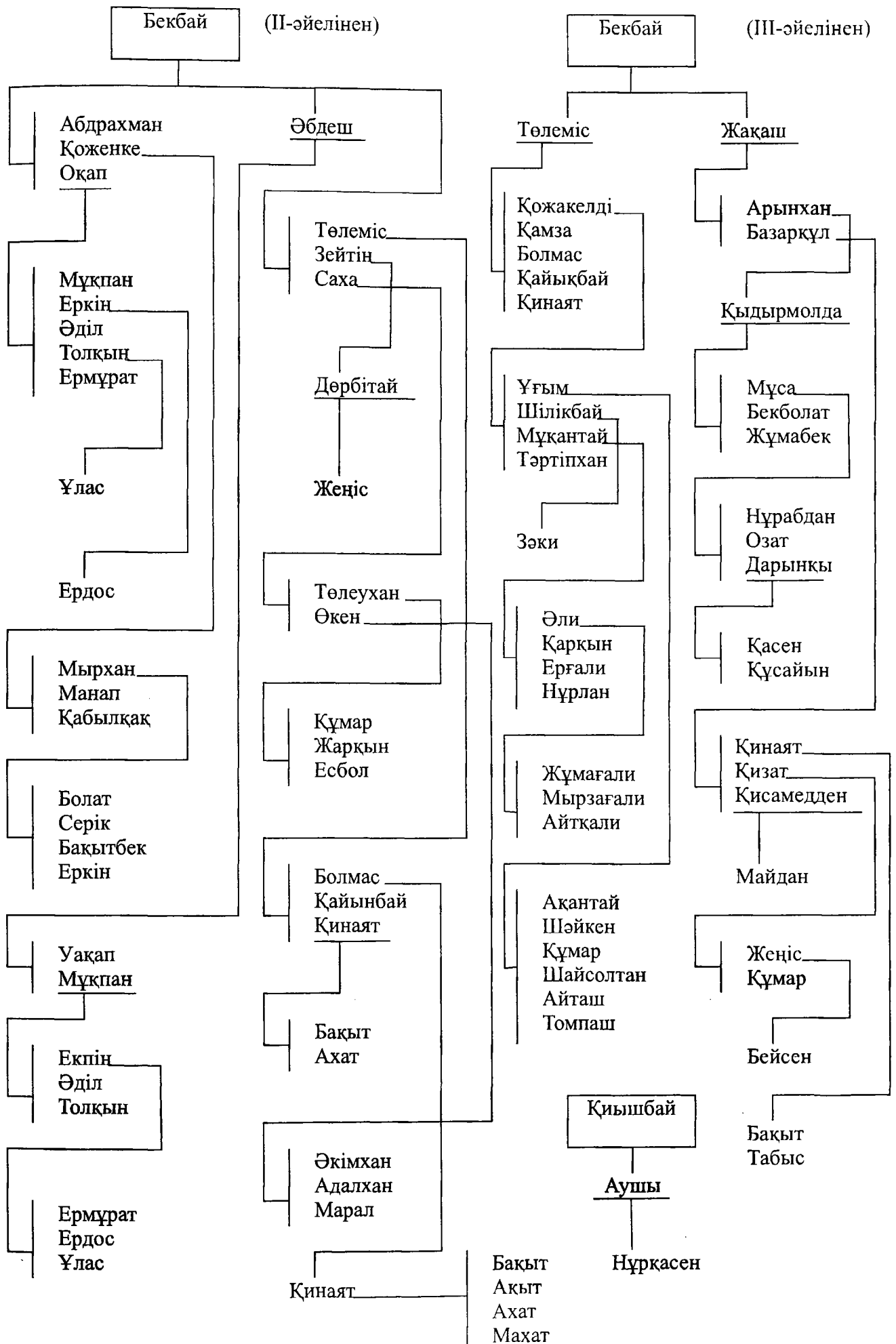

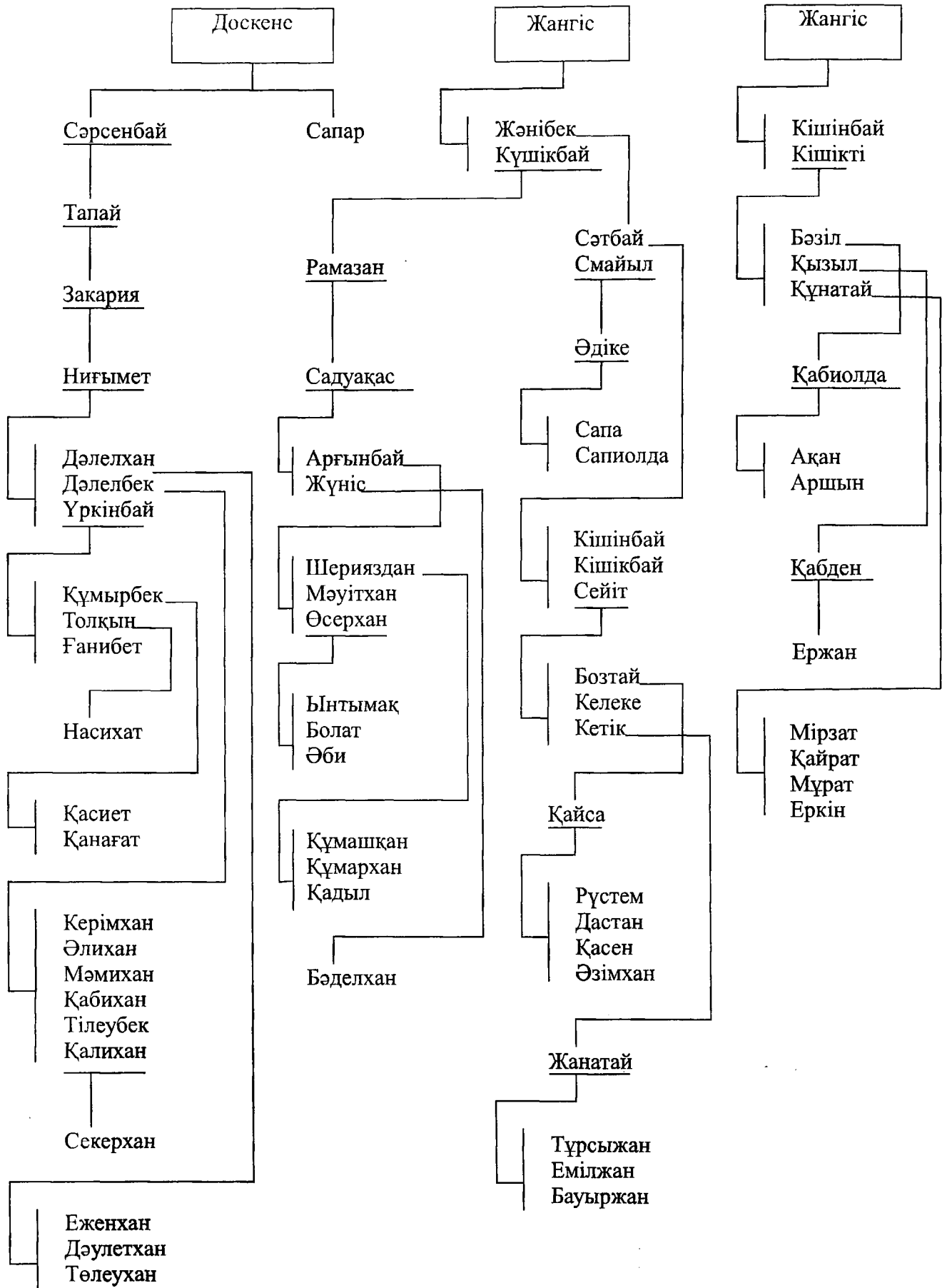

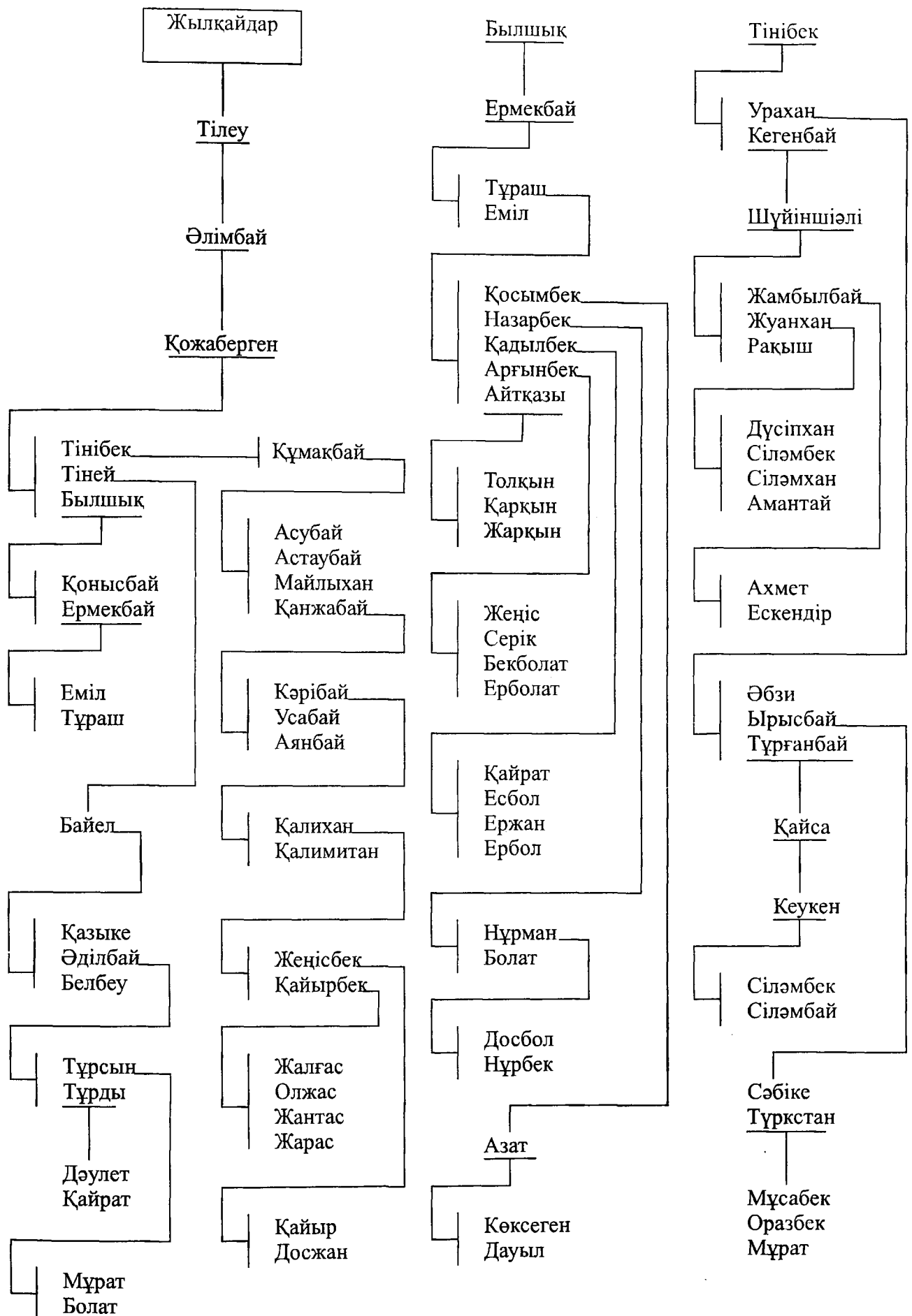

Жүзбай

(Мекені “Шеген”, “Жарлы өзен”)

Мұрат

Бақы

Мұрат

Бақы

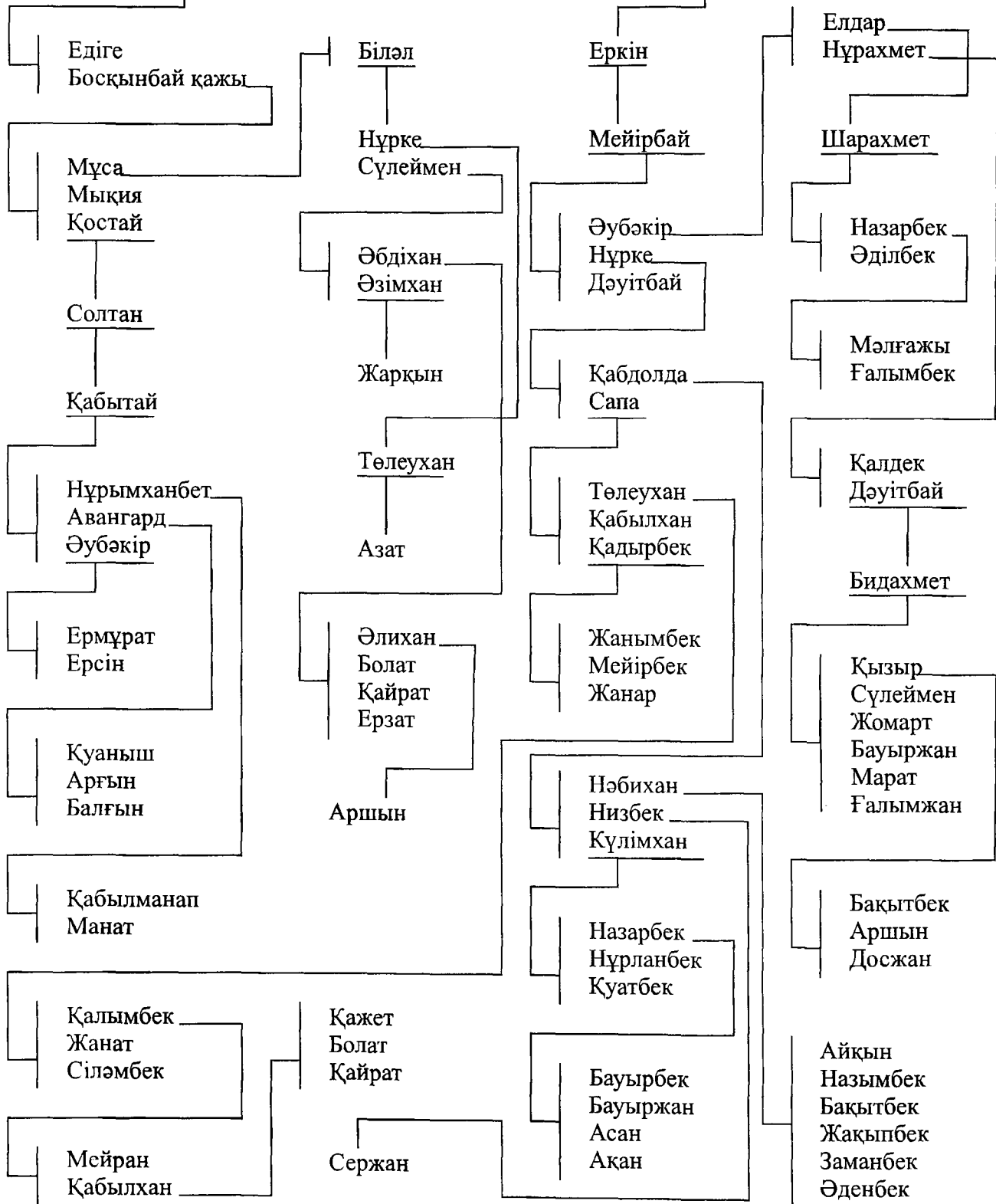

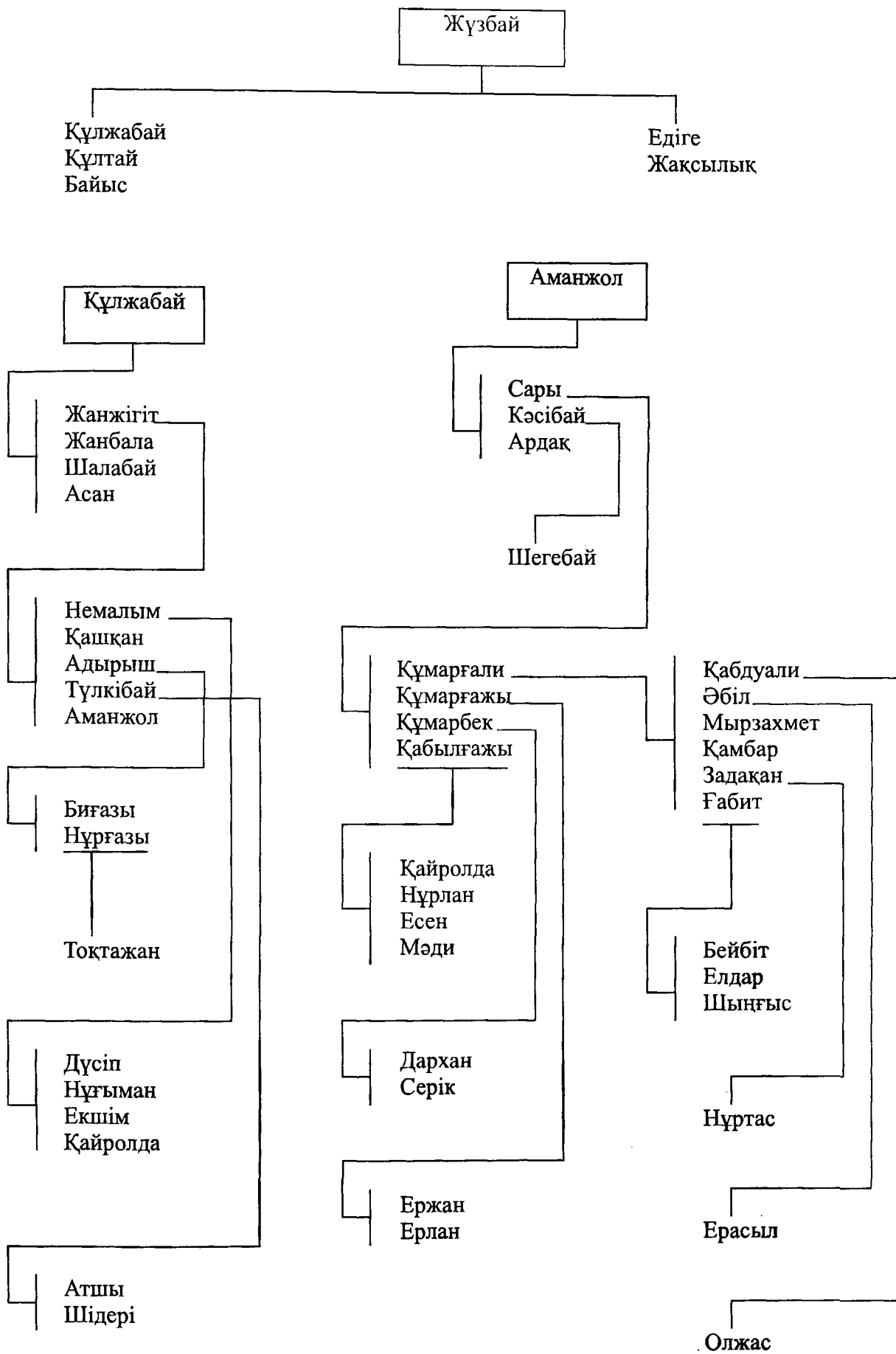

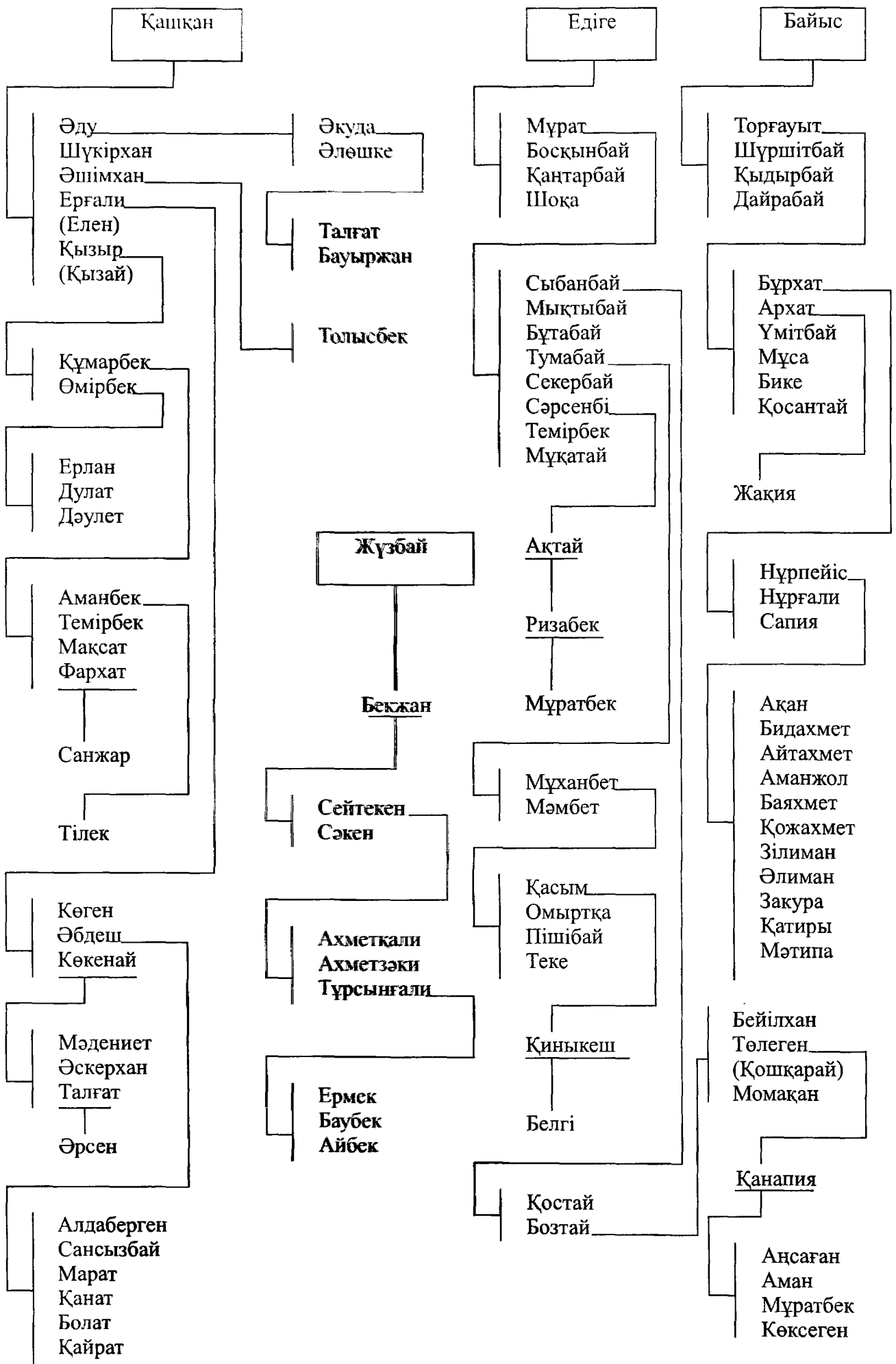



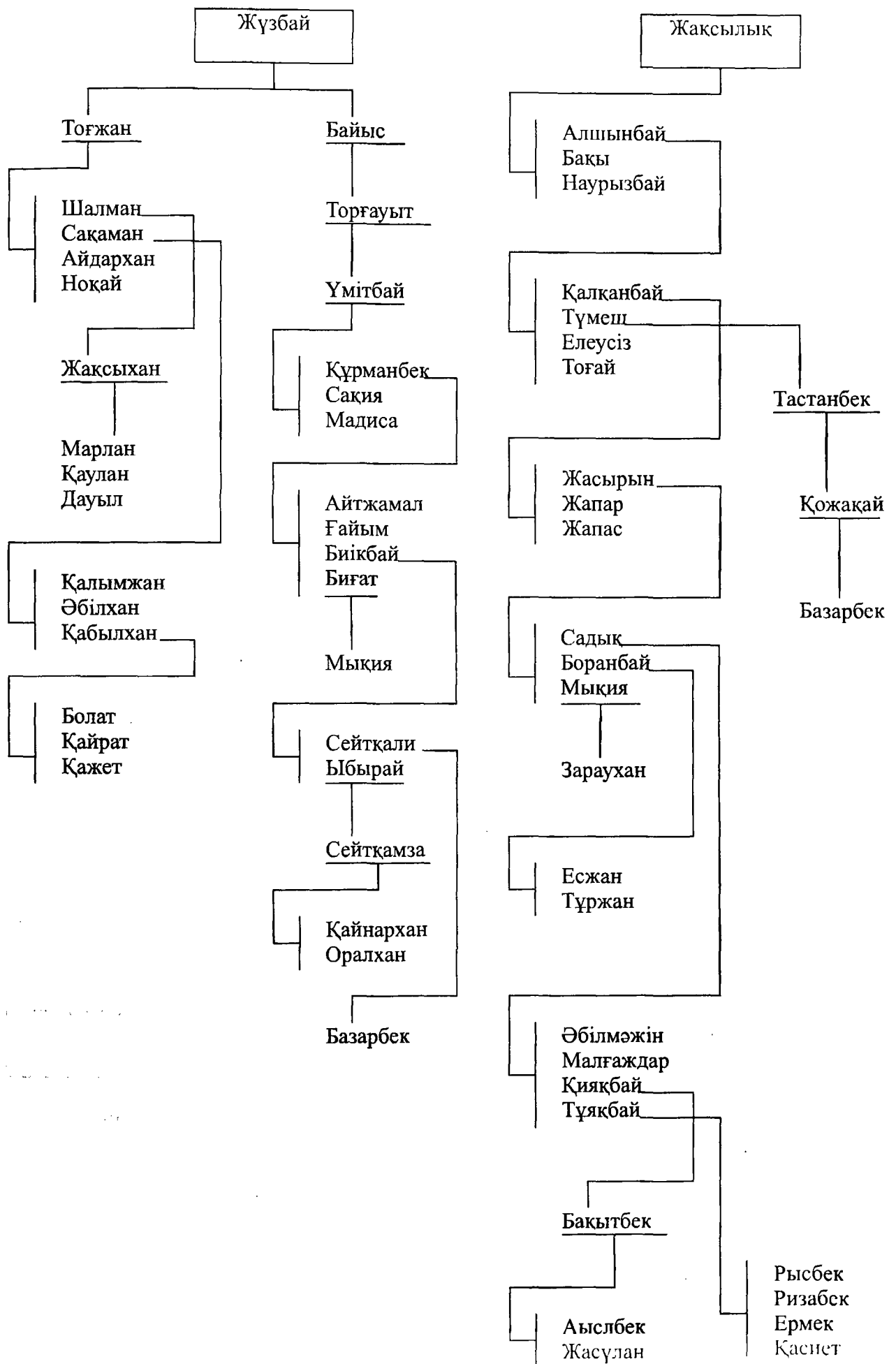

АЙТУҒАН

Жанұзақ  
Байұзақ  
Иман

Тағанақ  
Құдайберген

Жанұзақ

Байұзақ

Байболат  
Сайболат  
Биболат

Байтемір

Келдібай  
Мейрамбай  
Тәнтібай

Нүрке  
Ібіш  
Сайдолла

Ботбай  
Асаубай  
Ысқақ

Мәжін

Кәмен  
Кәмелхан

Еркін  
Тоқтасын  
Серік

Еркінбек  
Жарқын

Аршабай  
Шамқан  
Рауыл

Маратхан  
Мұратхан  
Жеңісхан  
Тегісхан

Кәден

Смағұл

Әбіл

Бөкей

Назарбек  
Сәбетбек  
Мидалбек  
Ардақбек  
Ерканат  
Салтанат

Серік  
Жерік  
Ерлан

Қастер

Ермекбай  
Тоты

Бопай  
Мұстафа

Әшім

Мұғалбек  
Әділбек

Рахым  
Сопы  
Дыбысбек  
Құдайберген

Тортай

Мақан  
Мақатай  
Бақберген  
Беженхан

Серік

Балғынтай

Жарқын  
Бақай  
Асқар

Сомбай  
Саркөбек  
Әмелу

Шәкірт

Ілиясхан  
Сәнәбіл

Баймолда

Әбілқак

Бейілбай  
Сауытбай

Сәукеш

Милатхан  
Түсіпхан

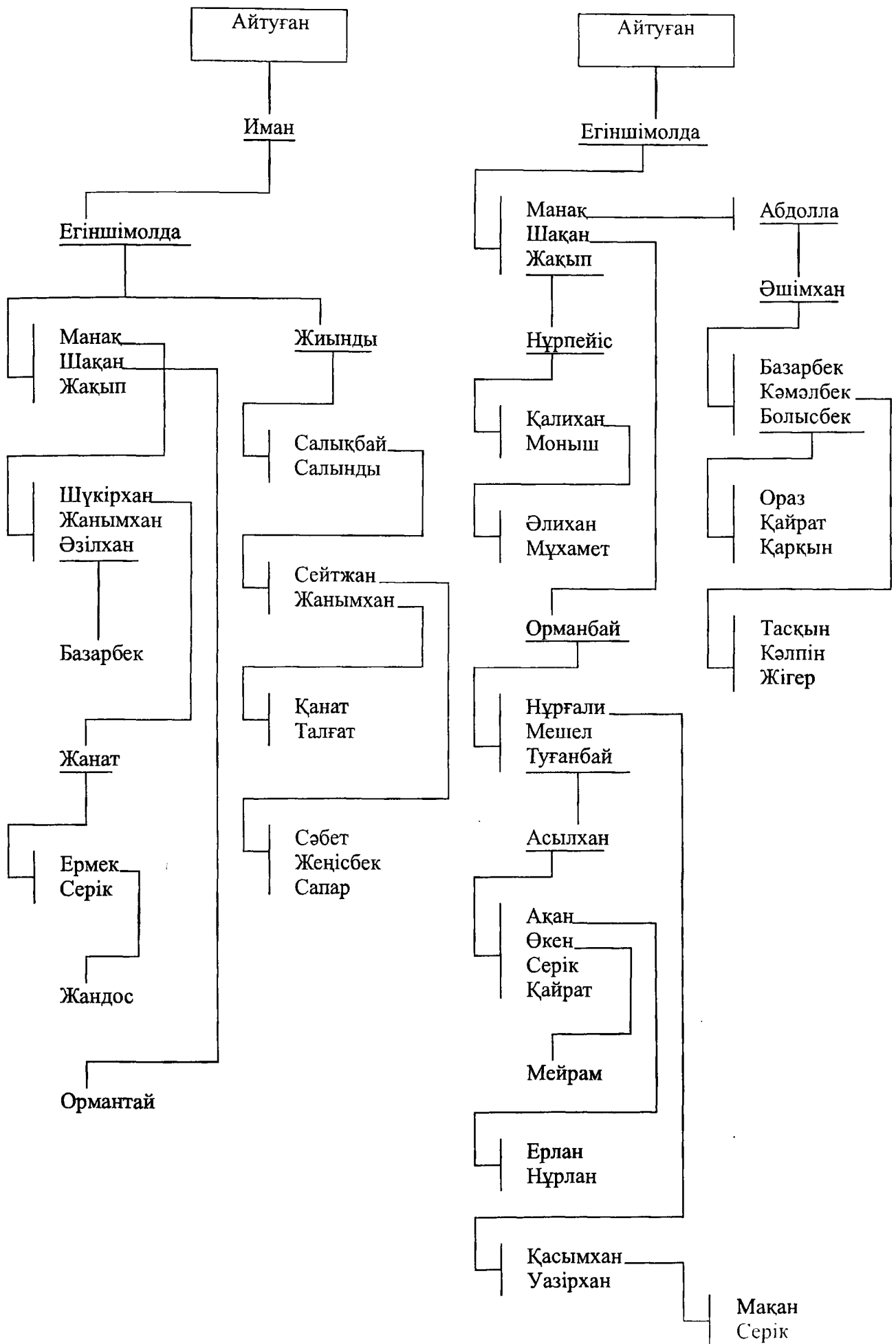

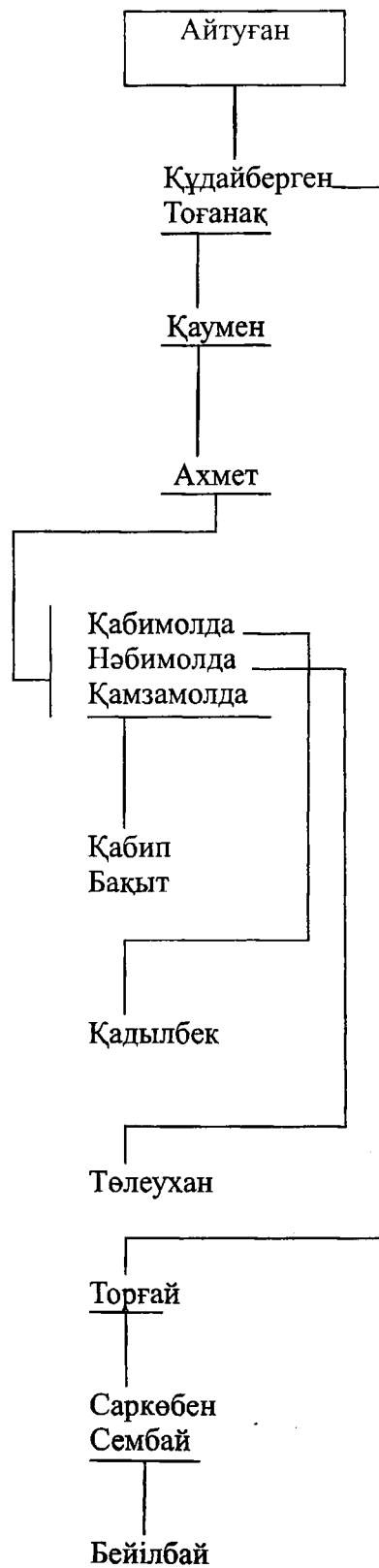
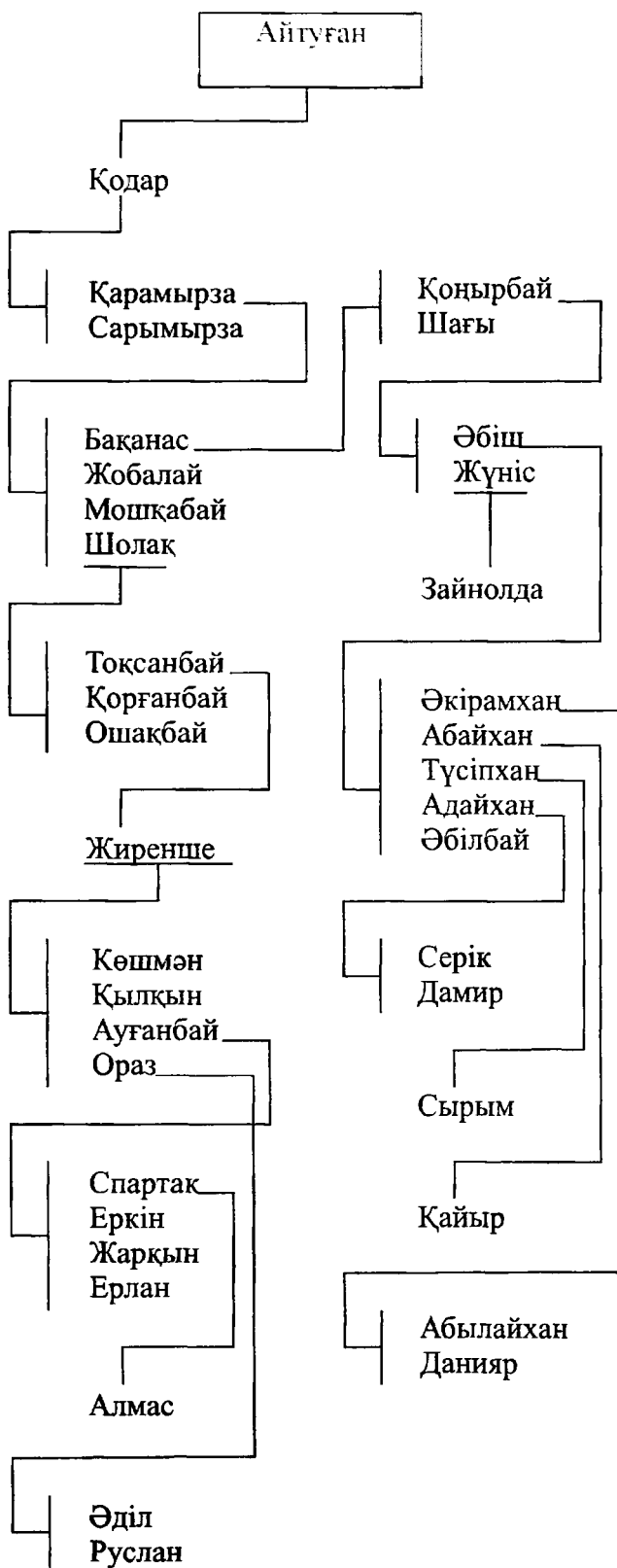

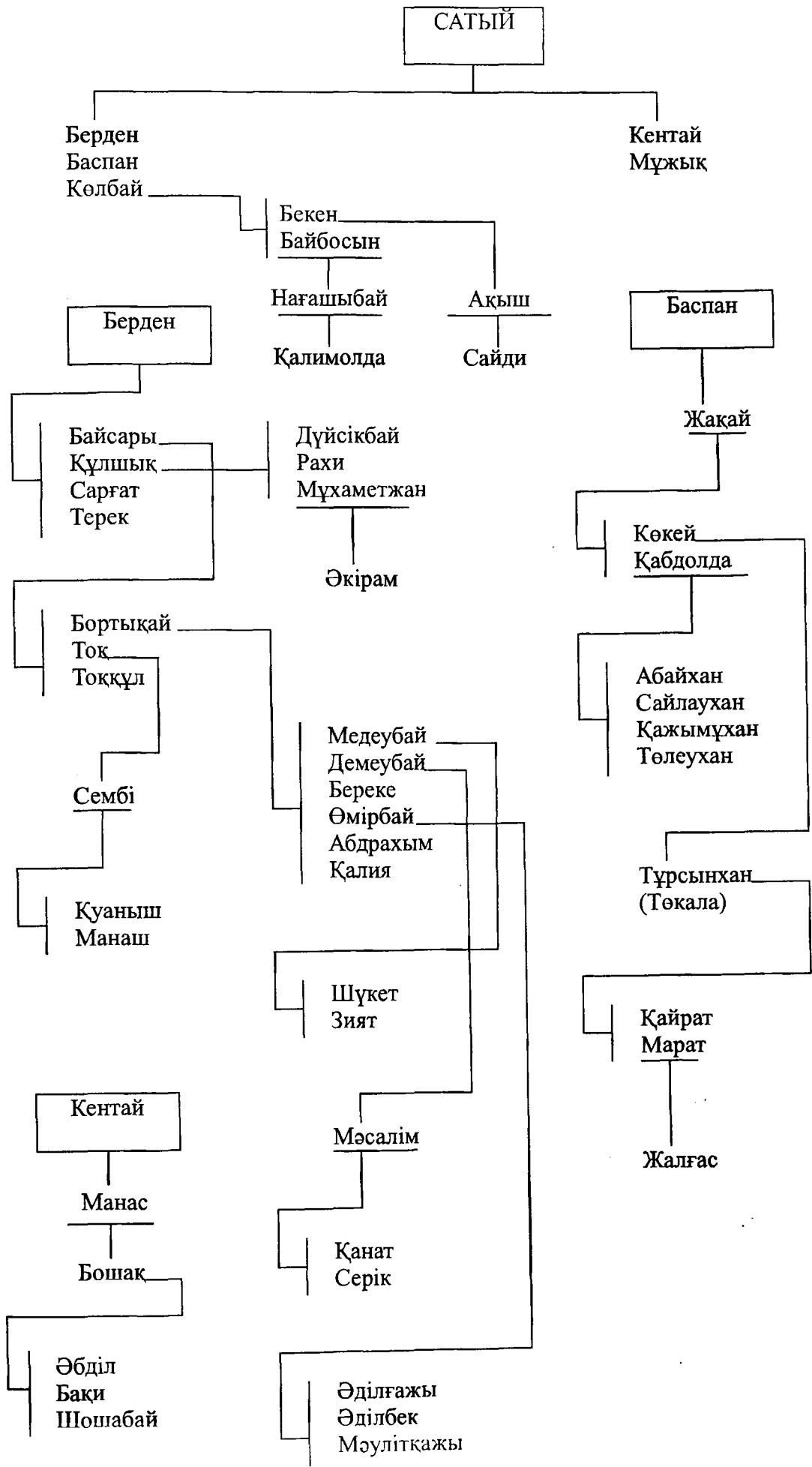

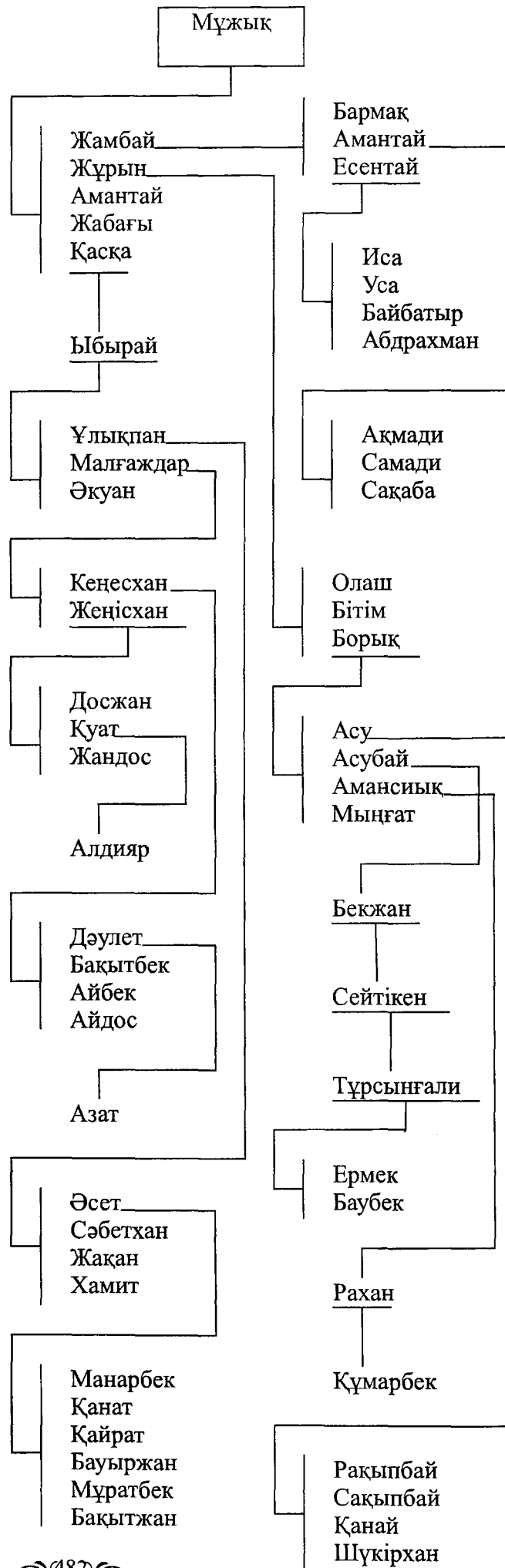
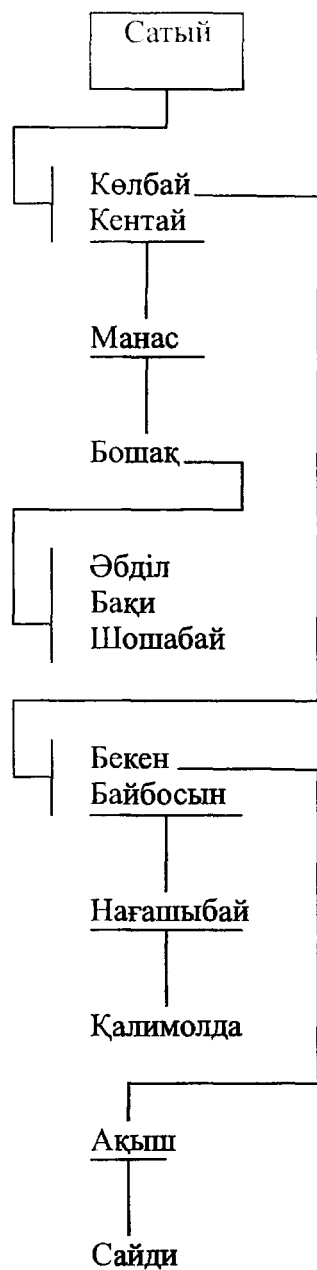

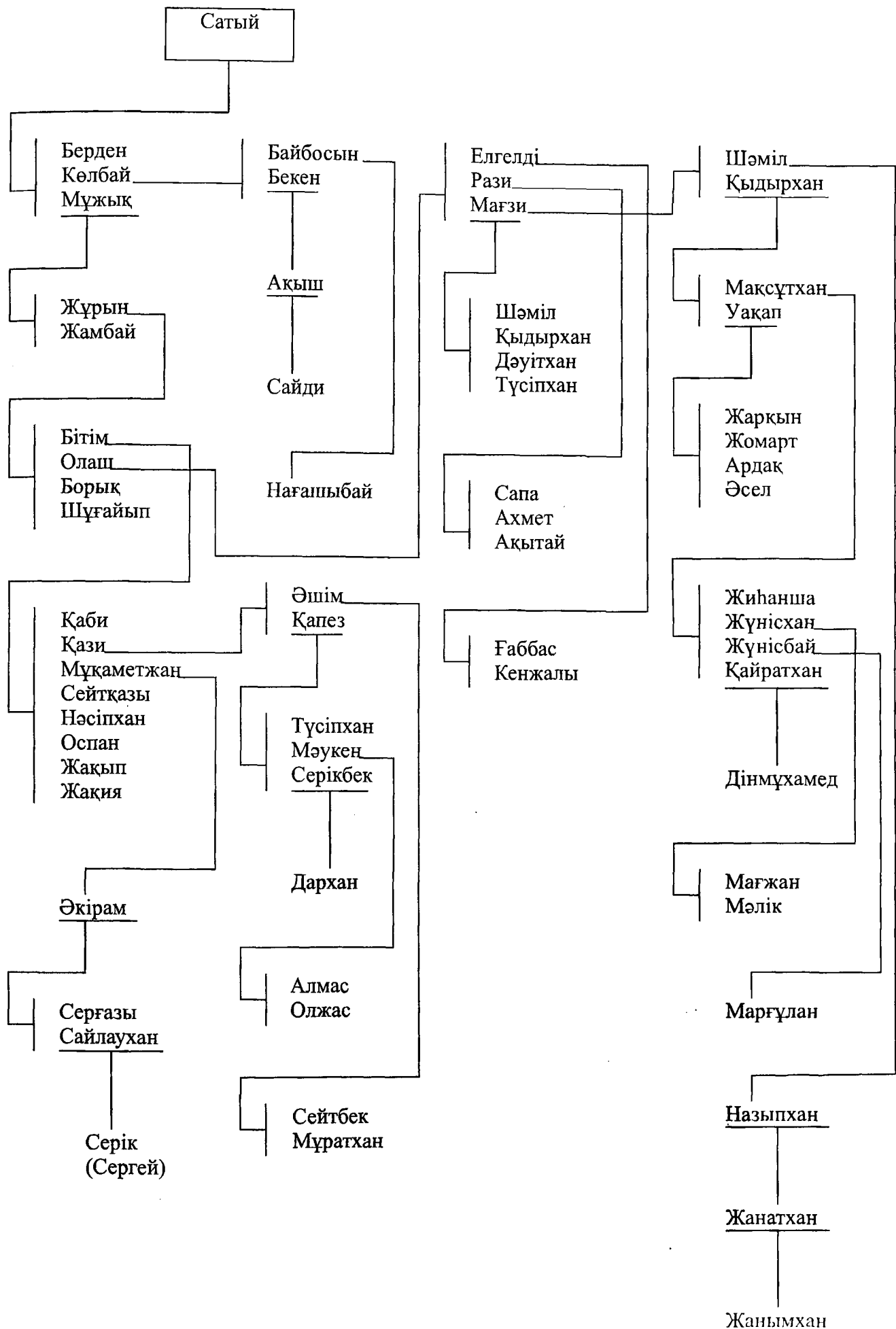

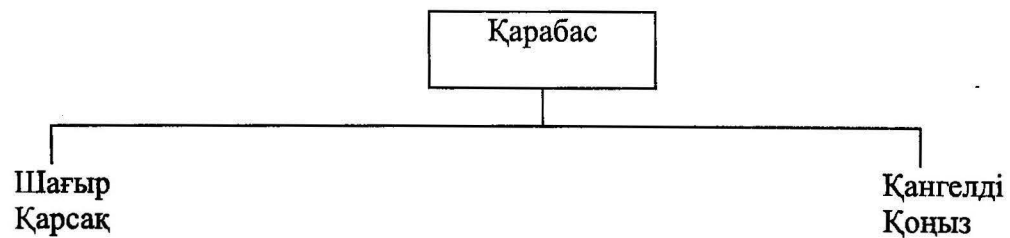
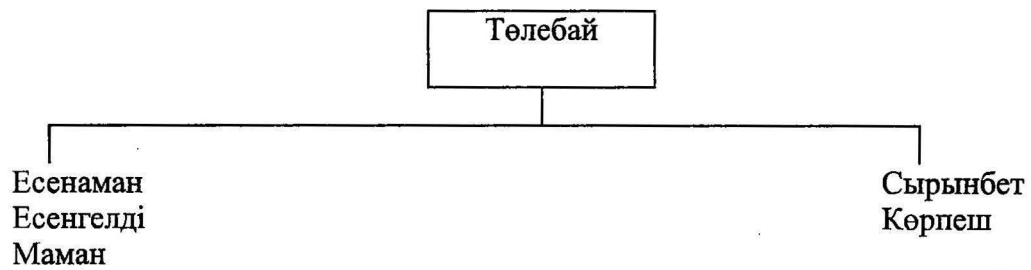
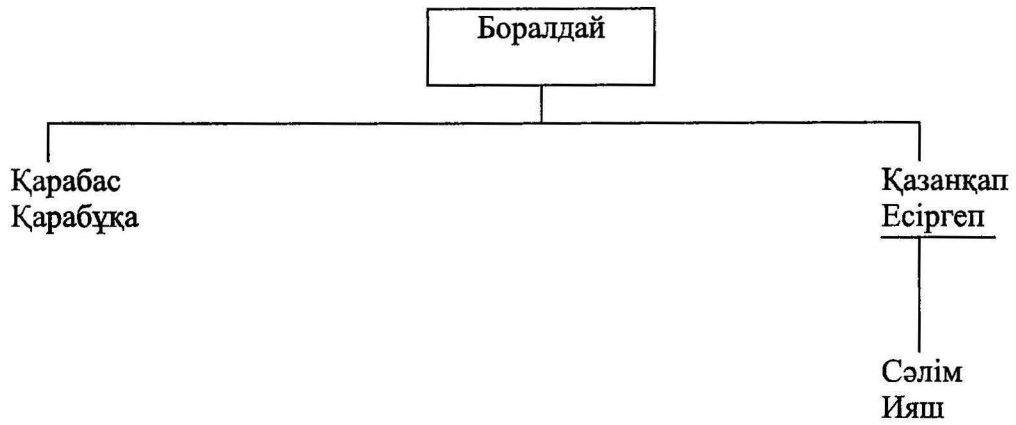
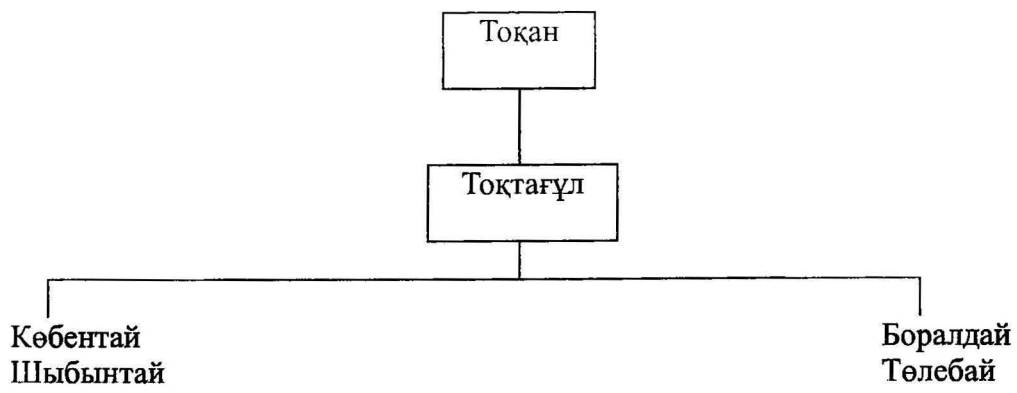



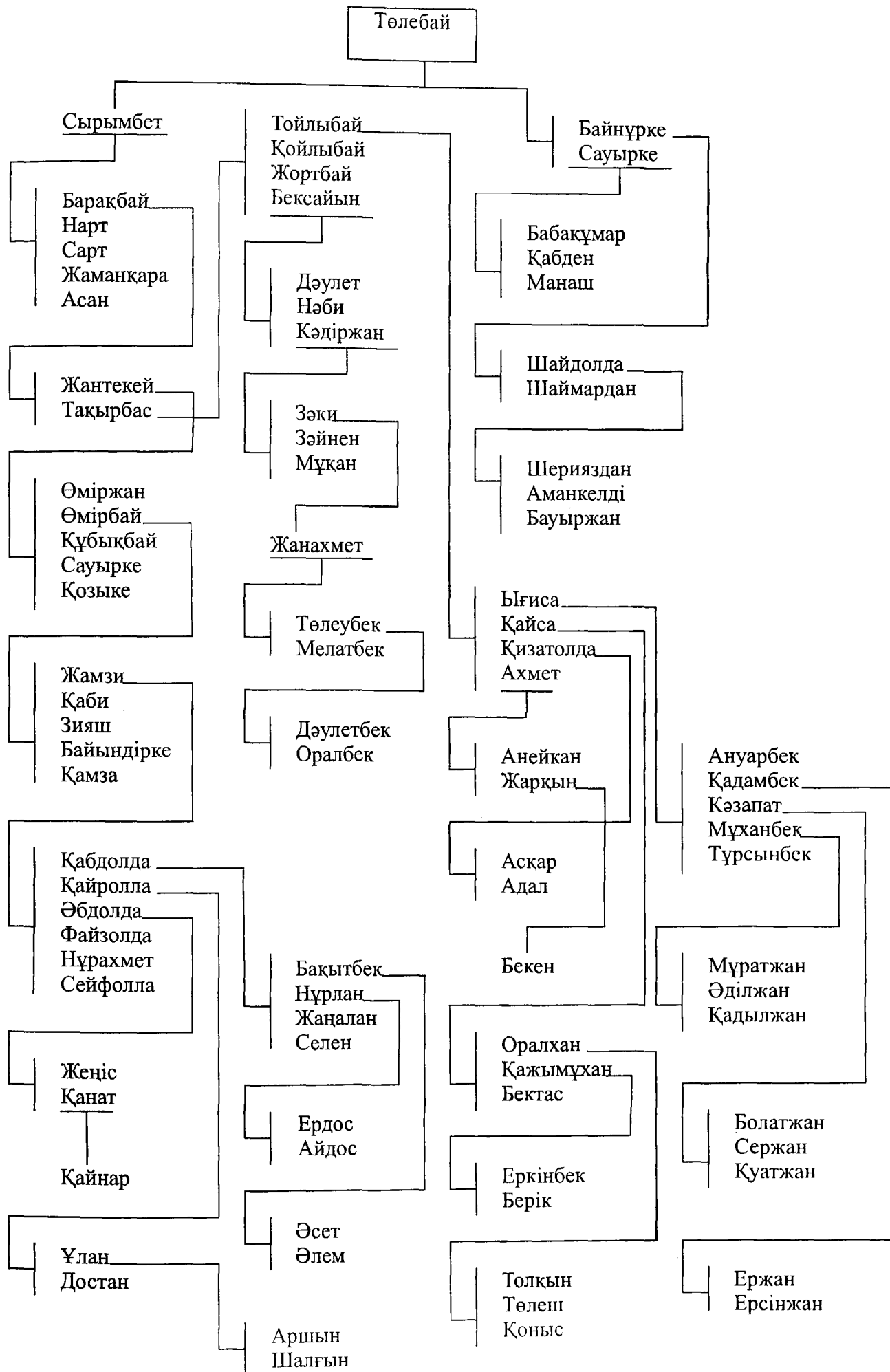

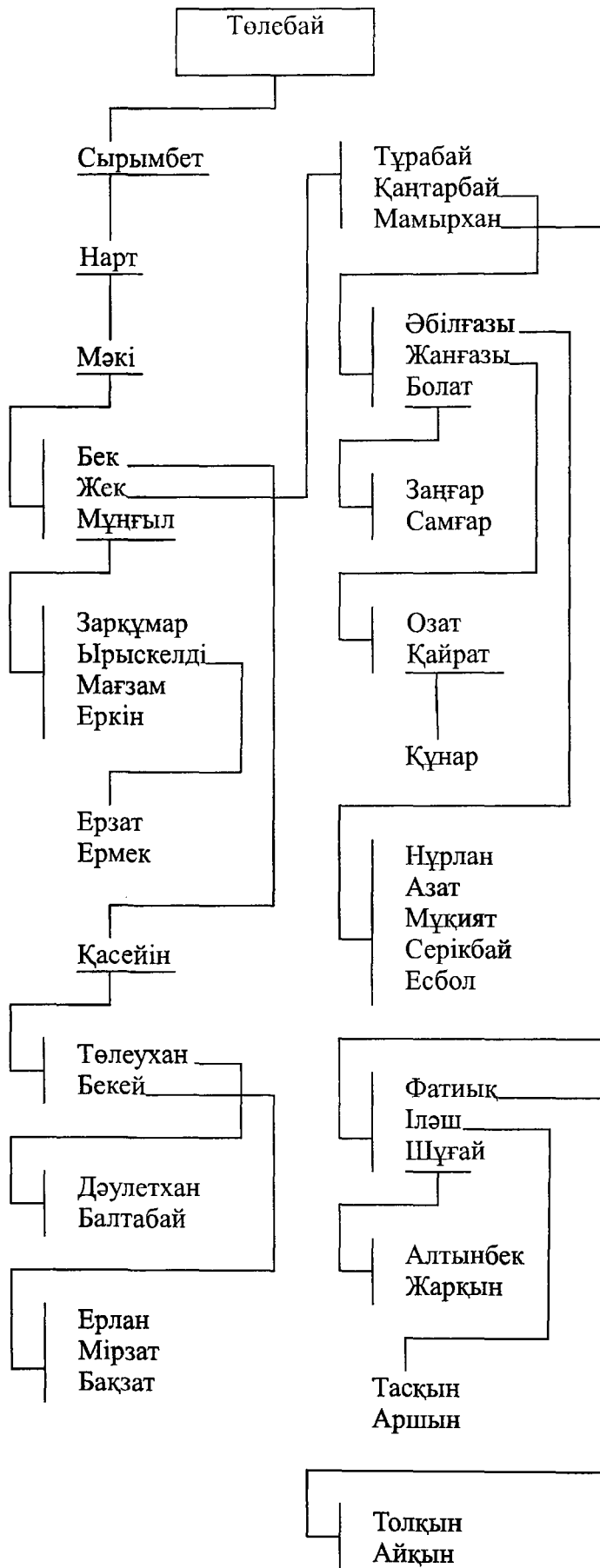

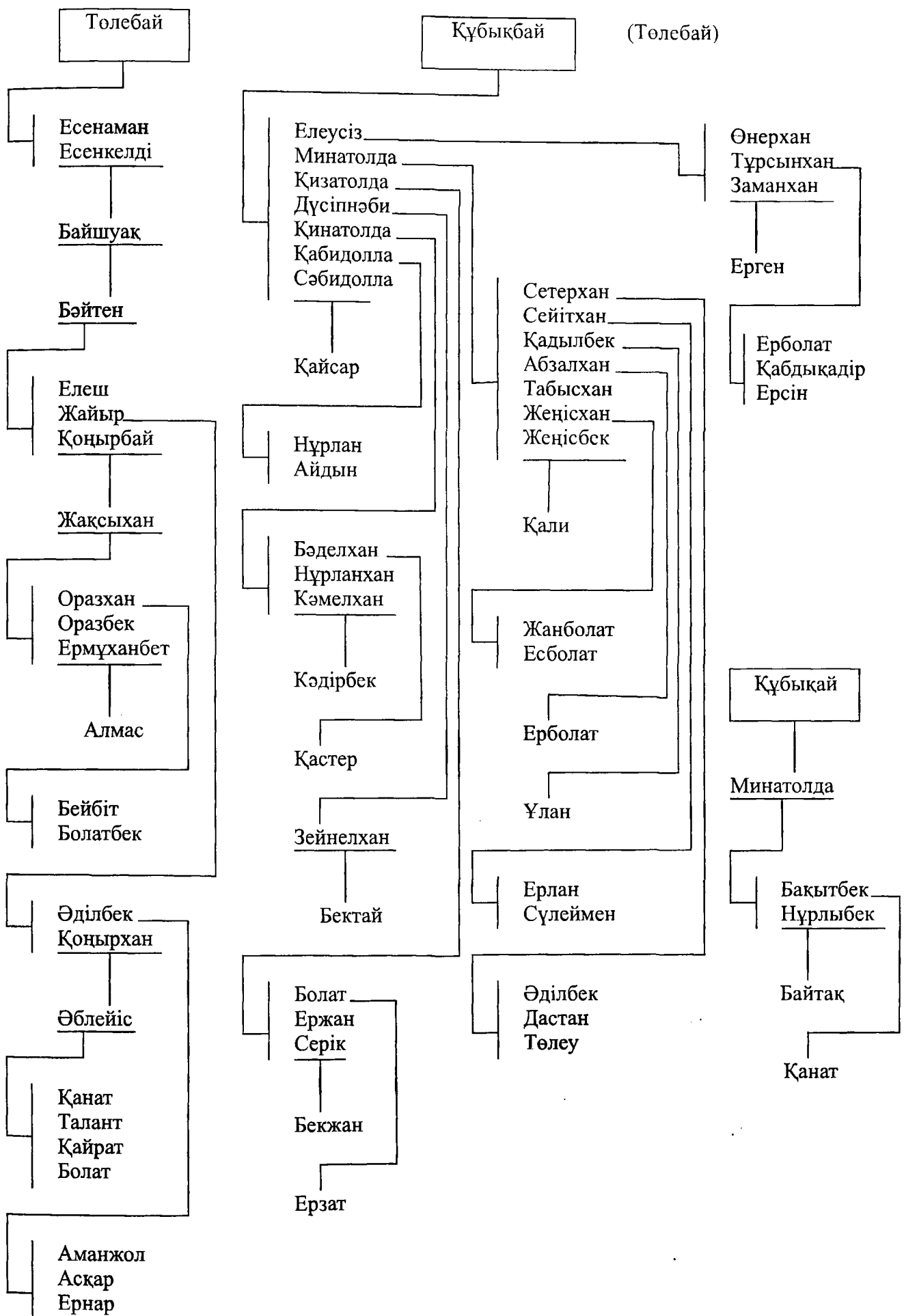

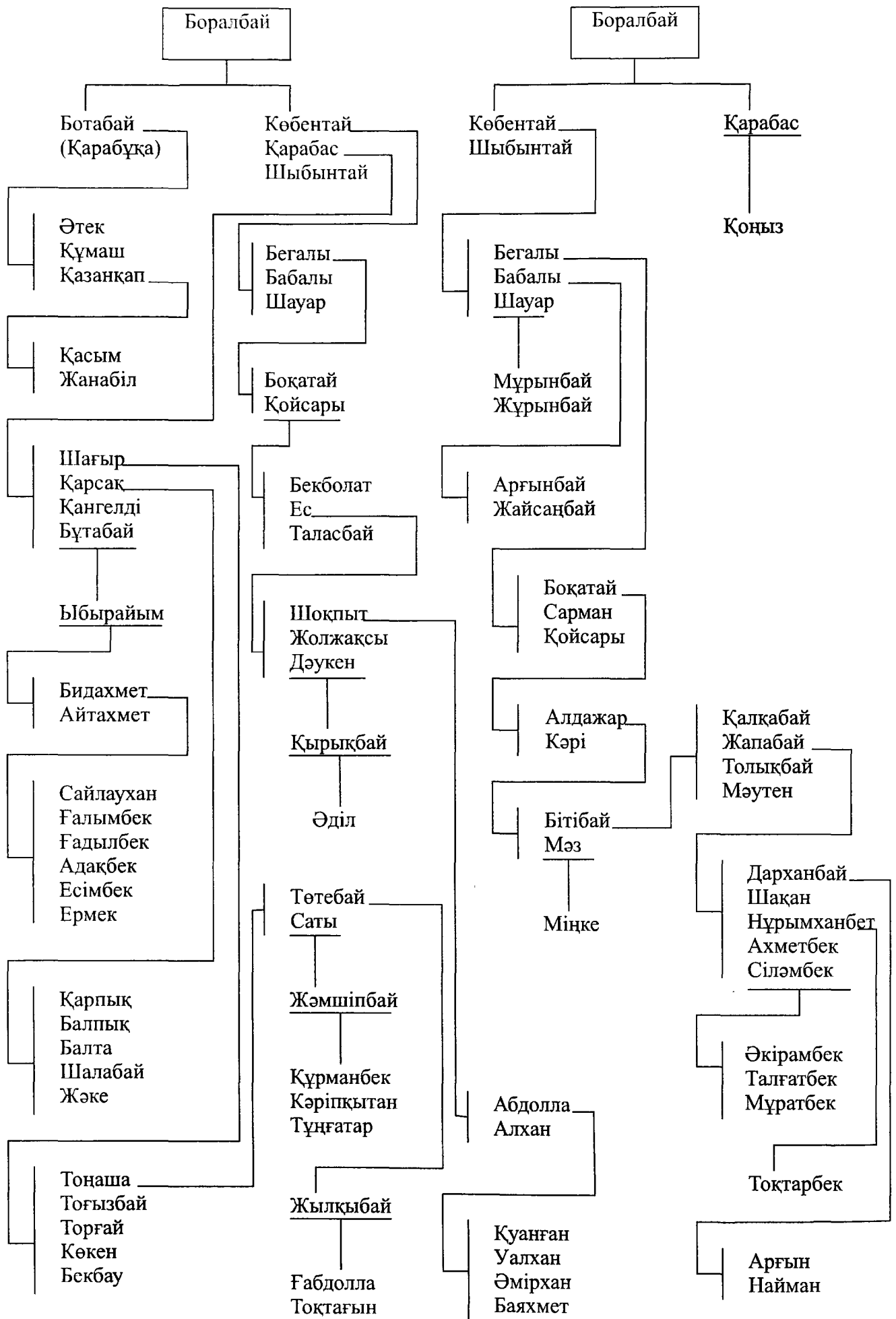



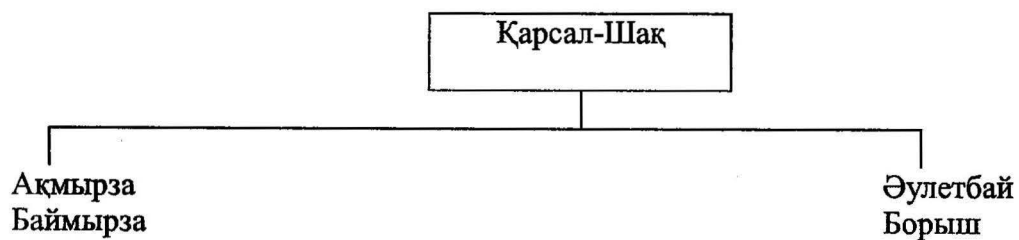
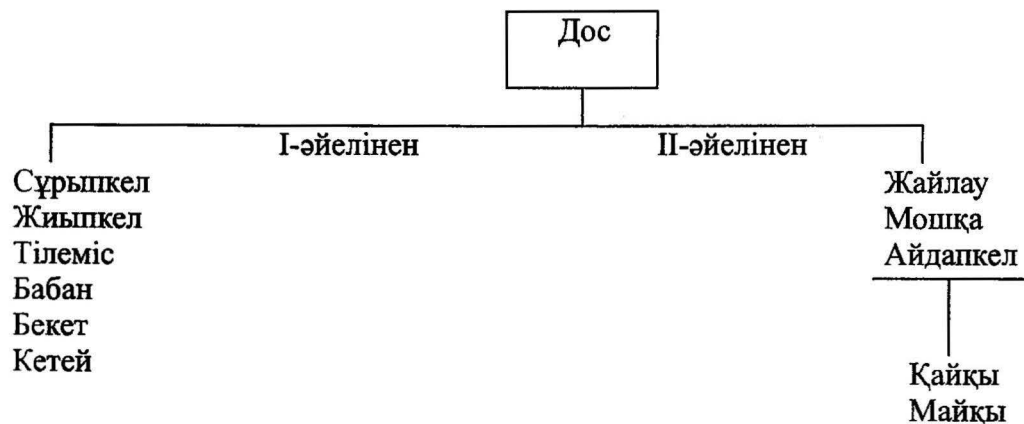
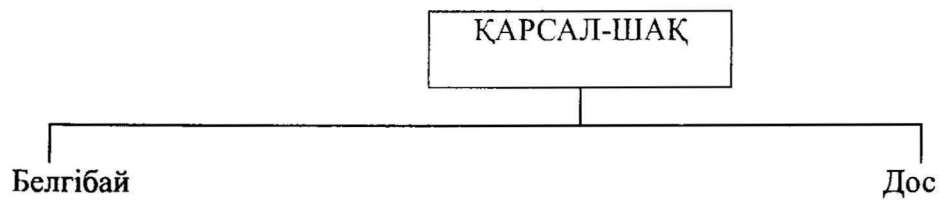

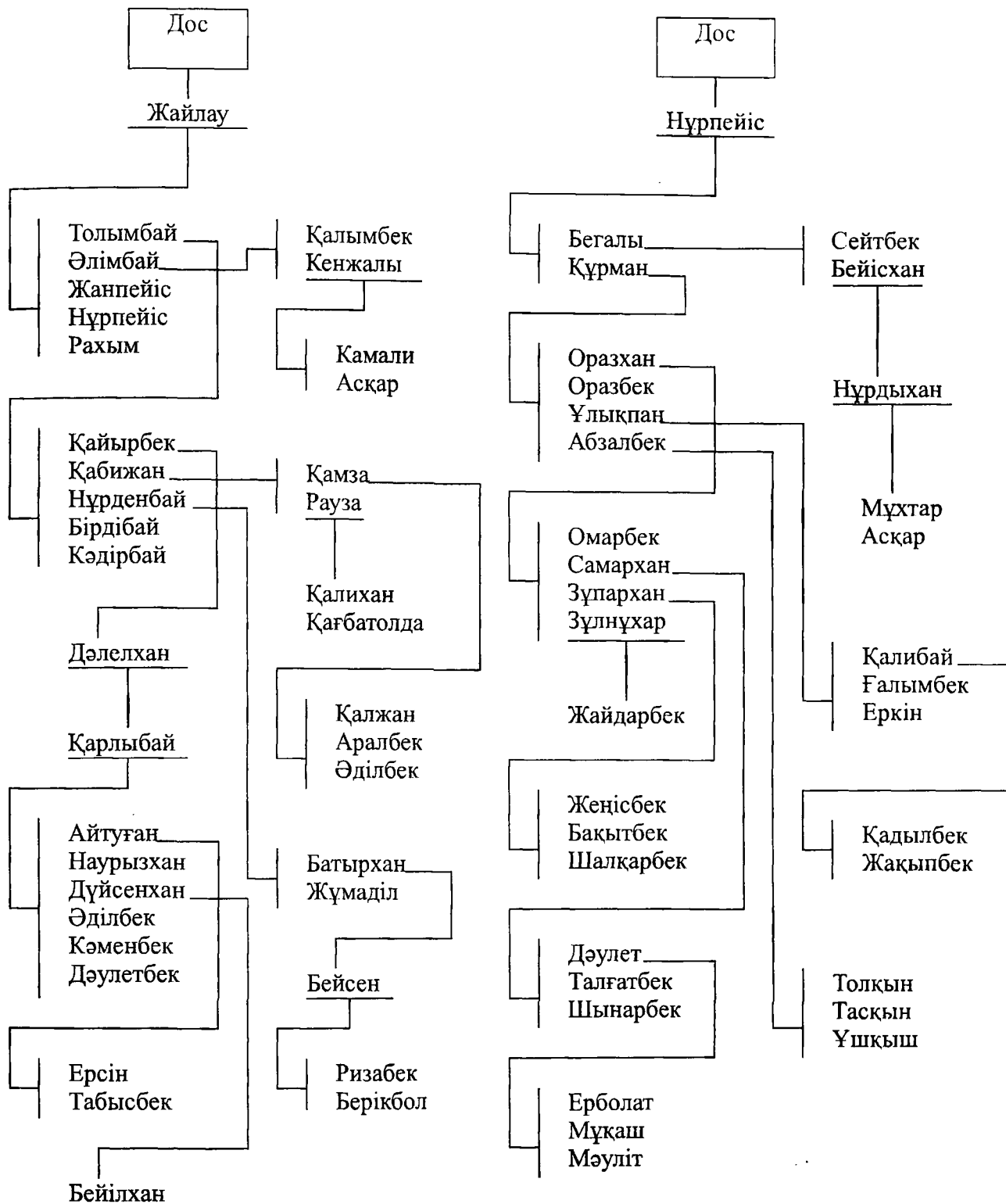

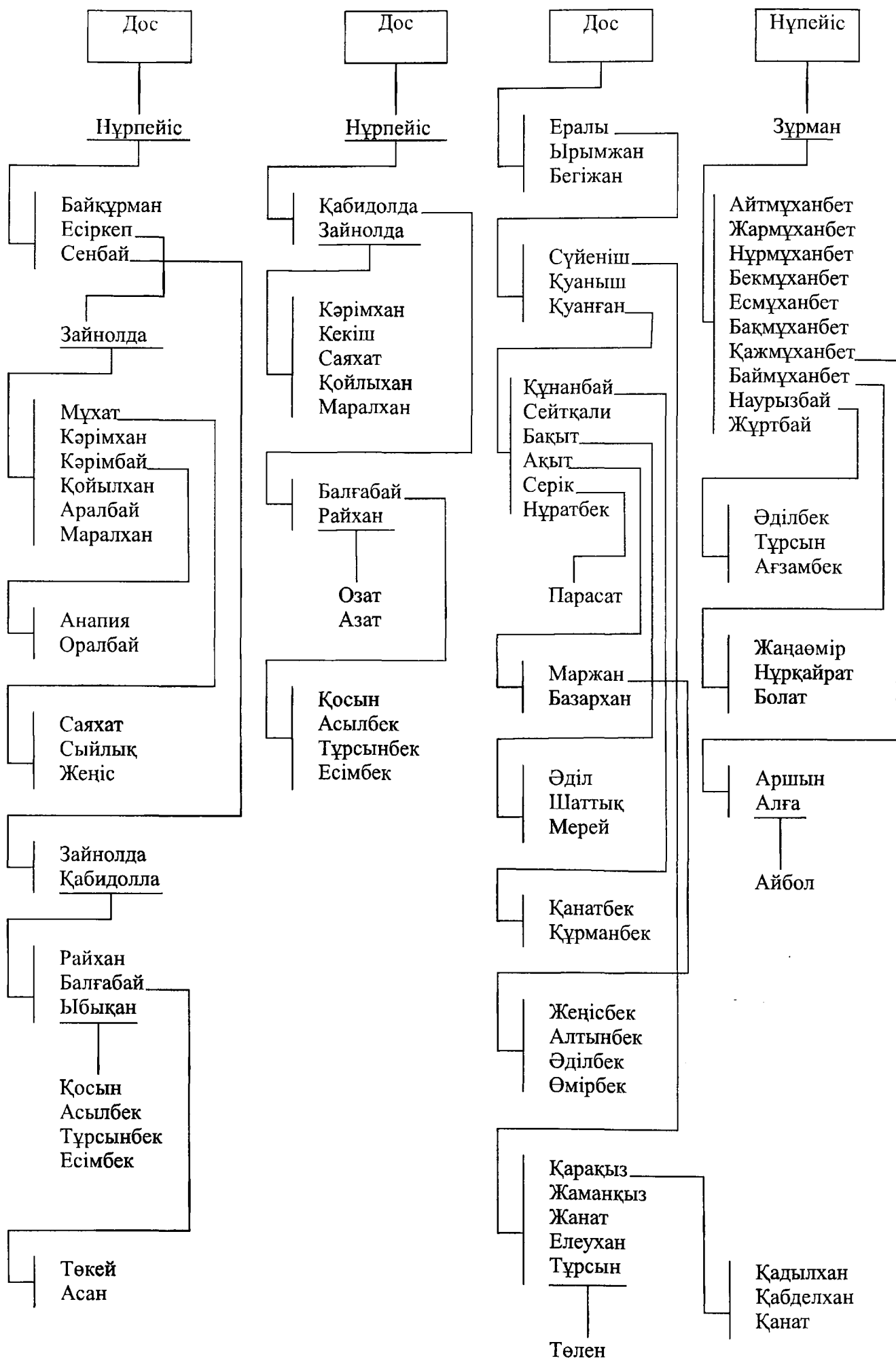



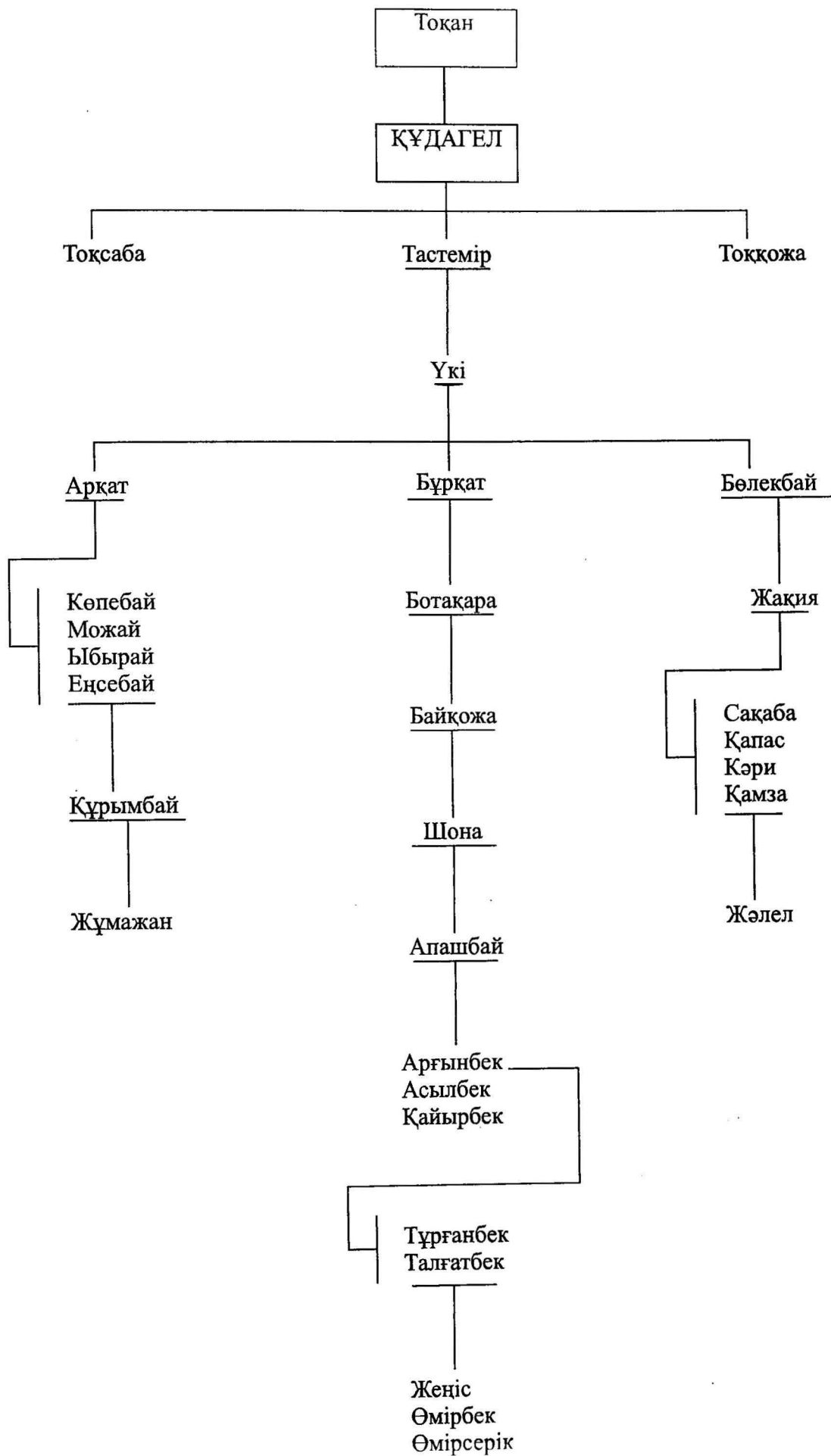

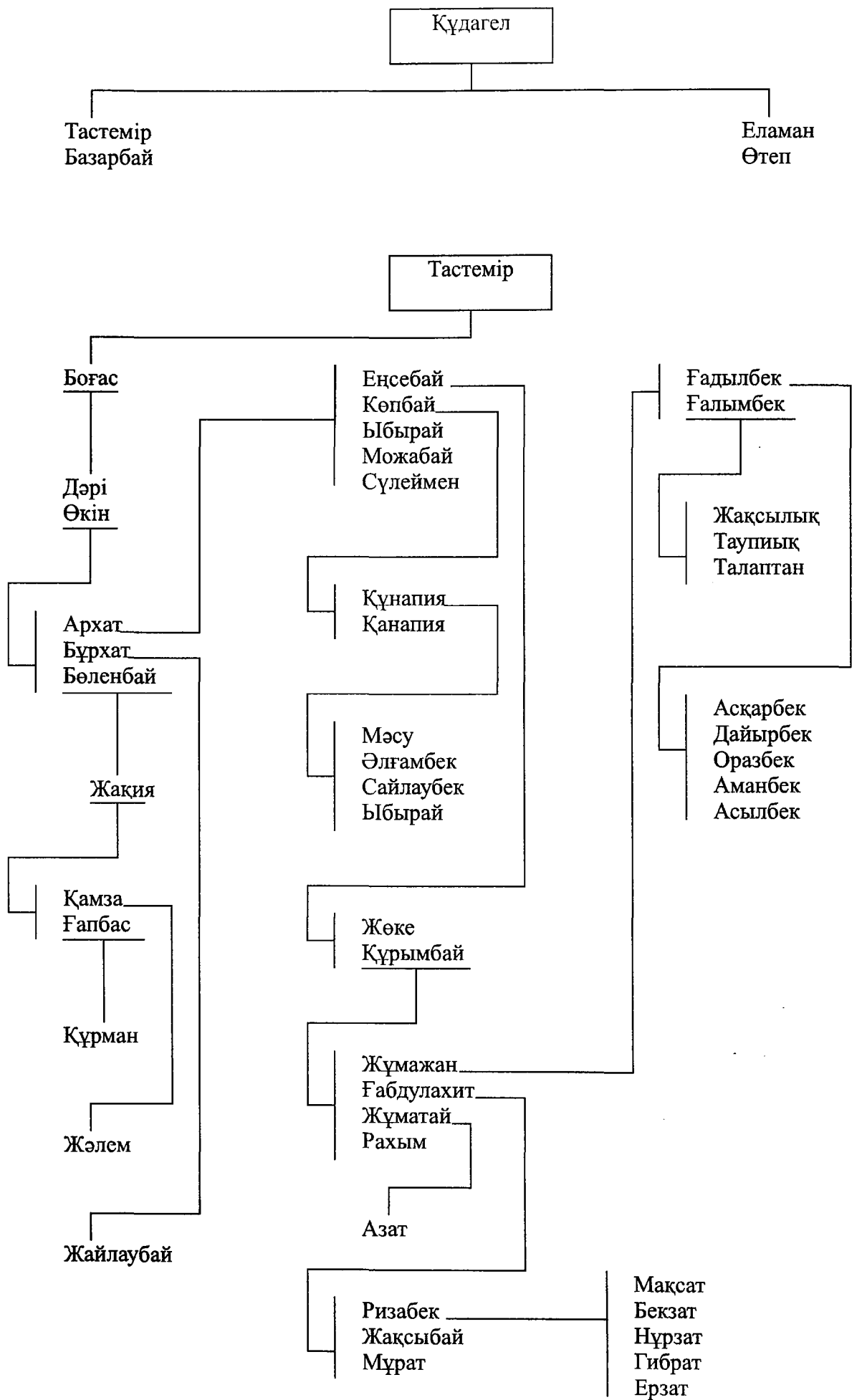

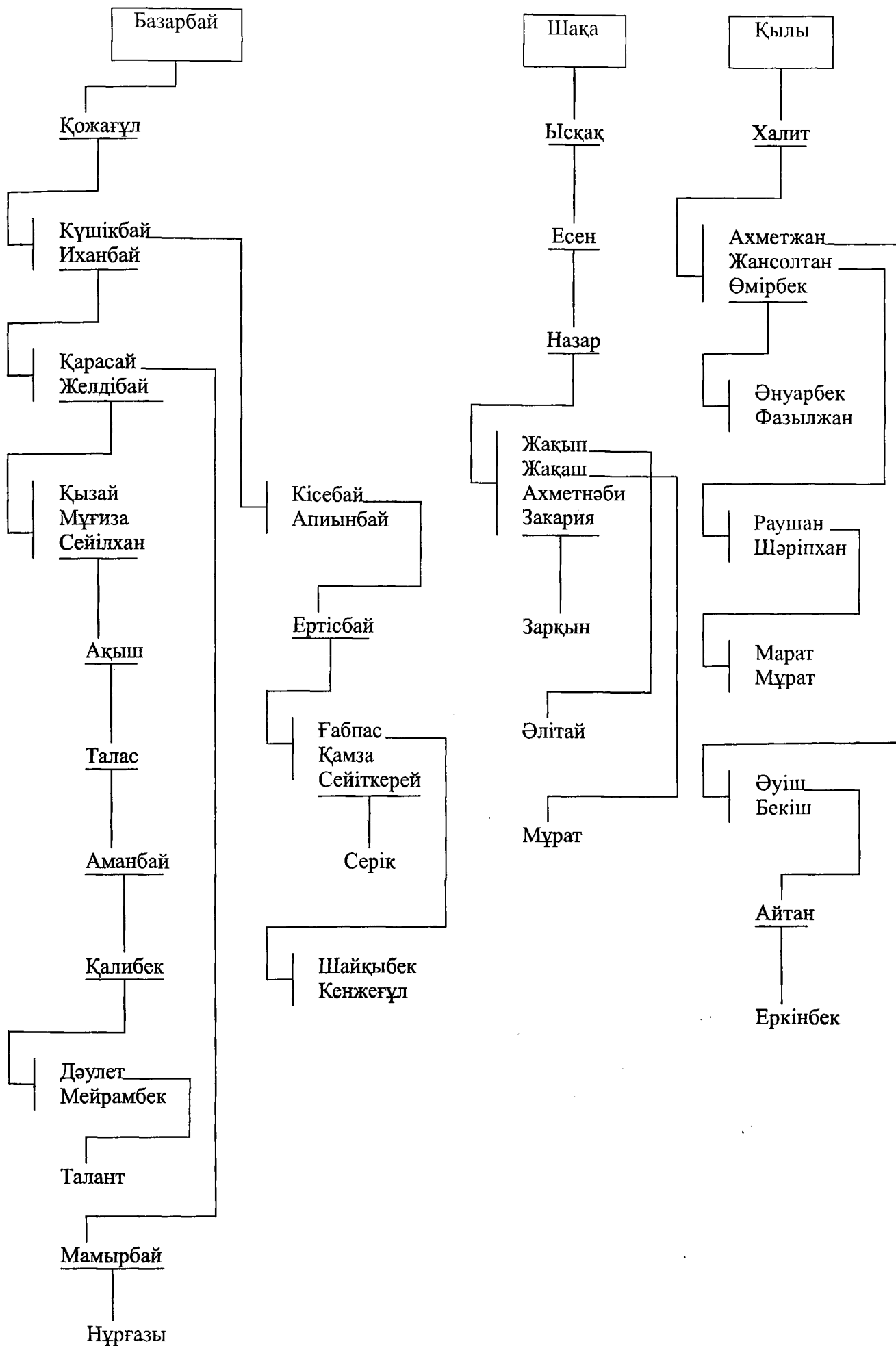

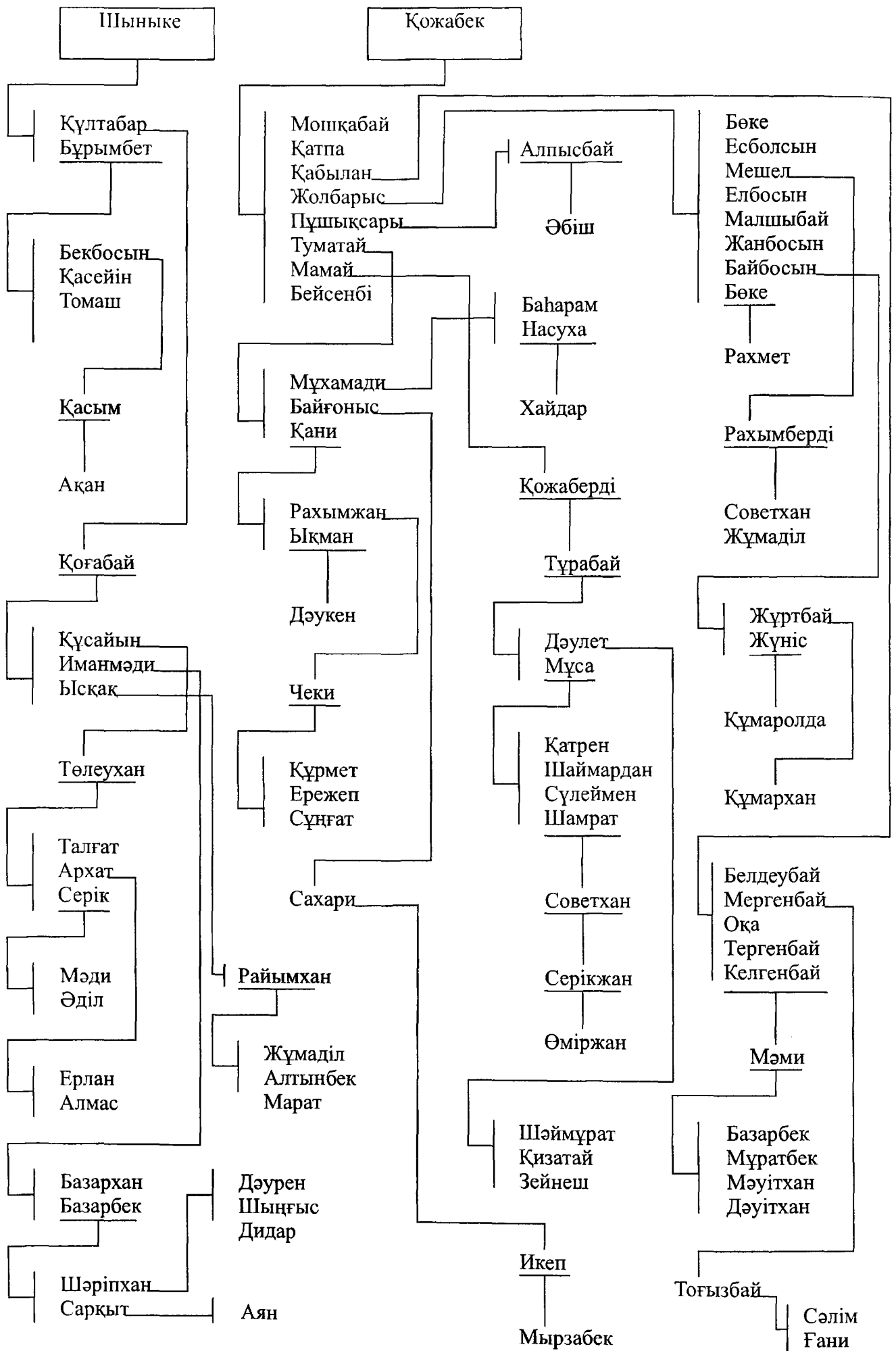

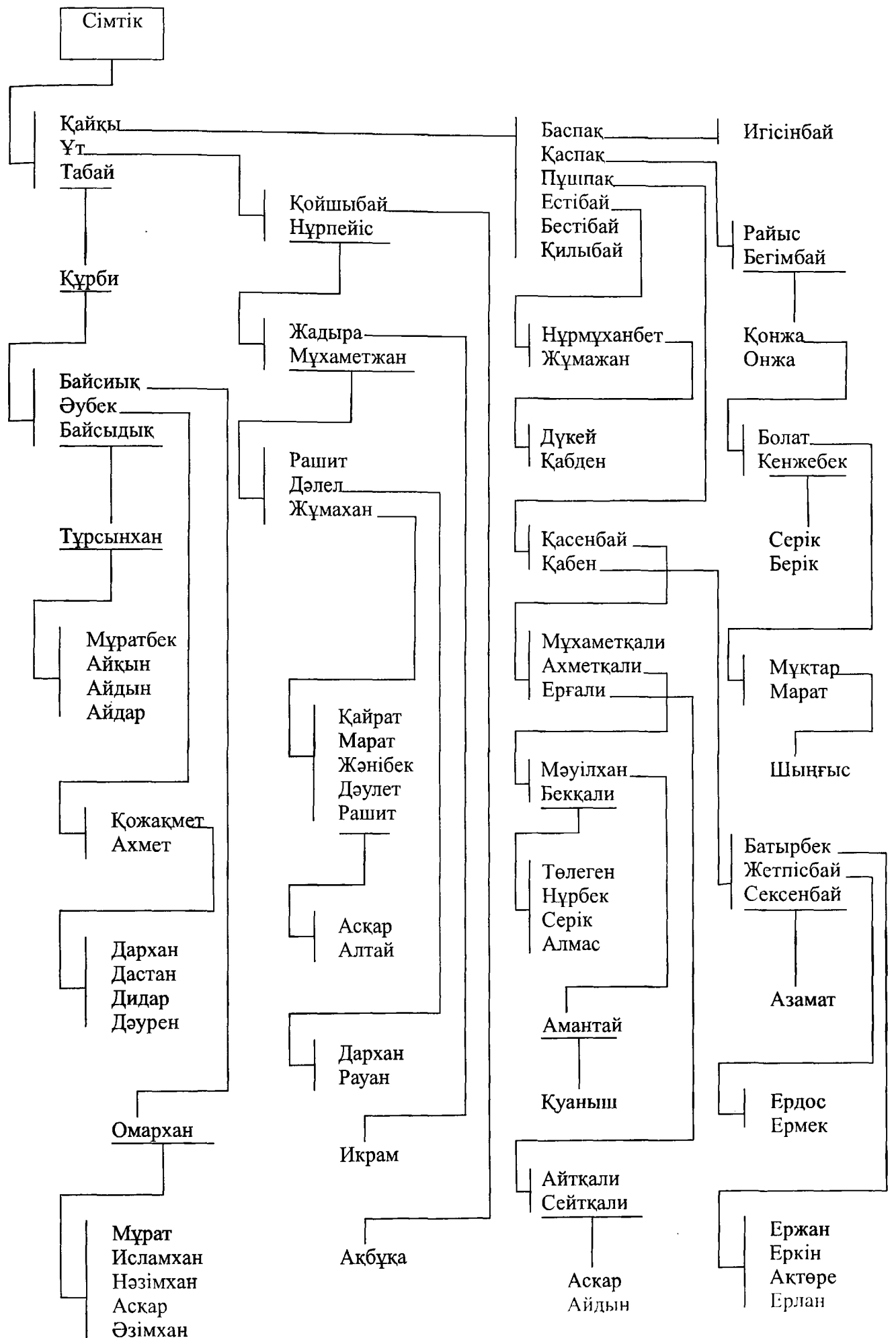

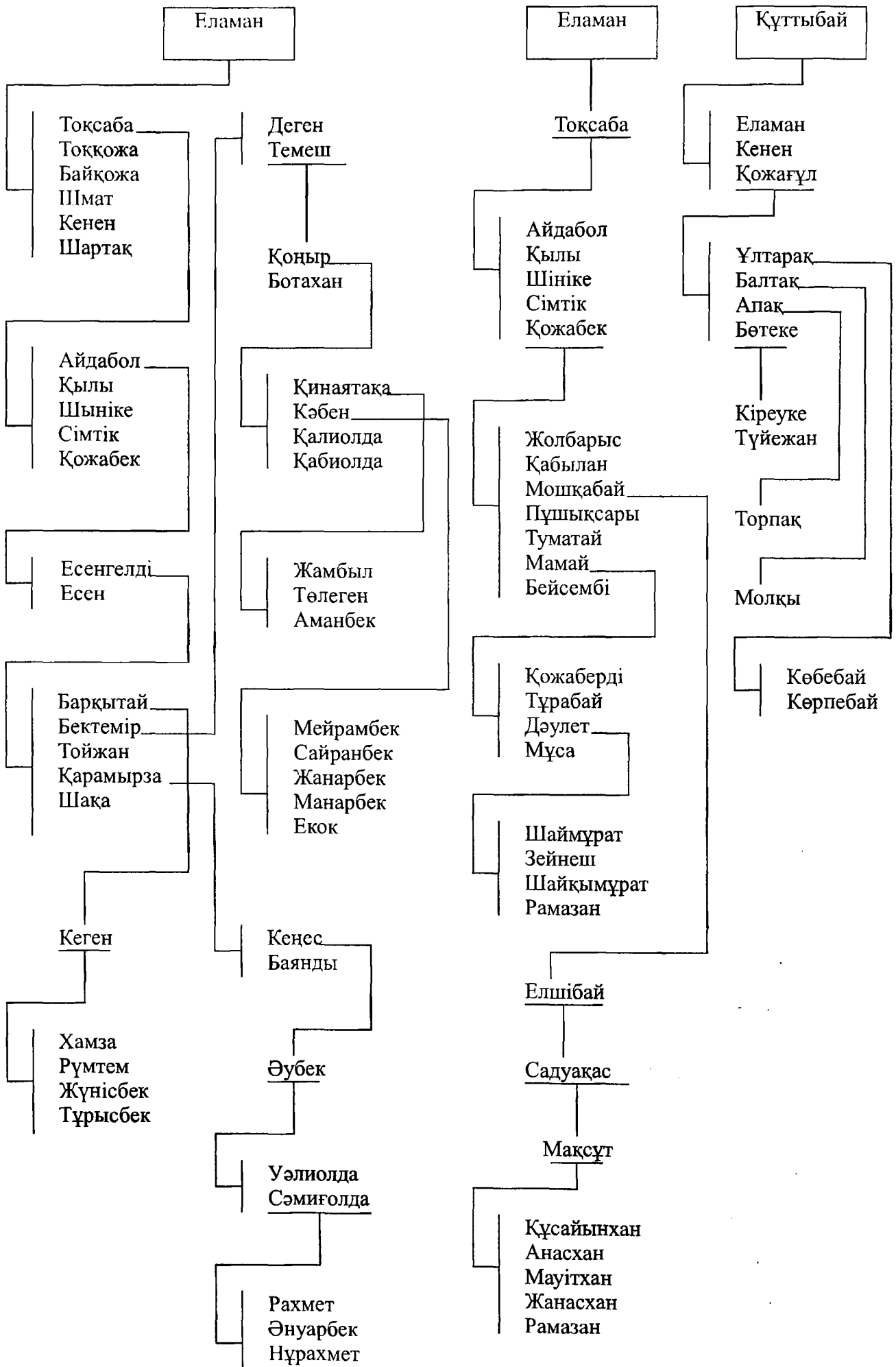



ТАЙЛАҚ

Еміл

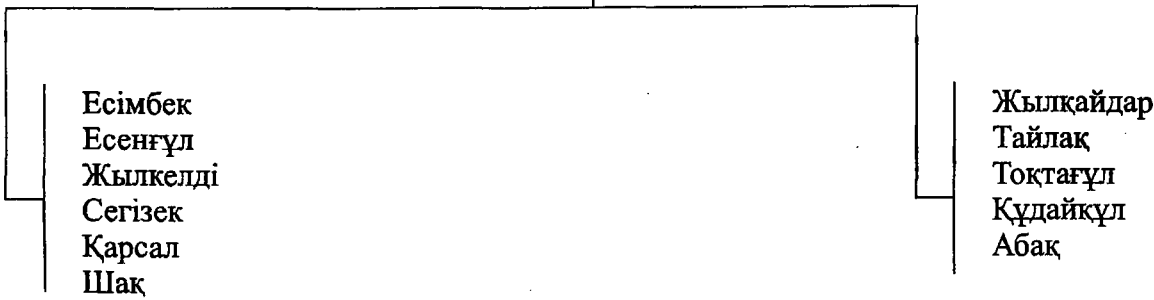

Тайлақ

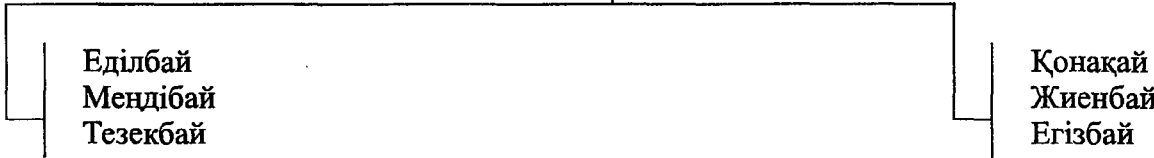

Еділбай

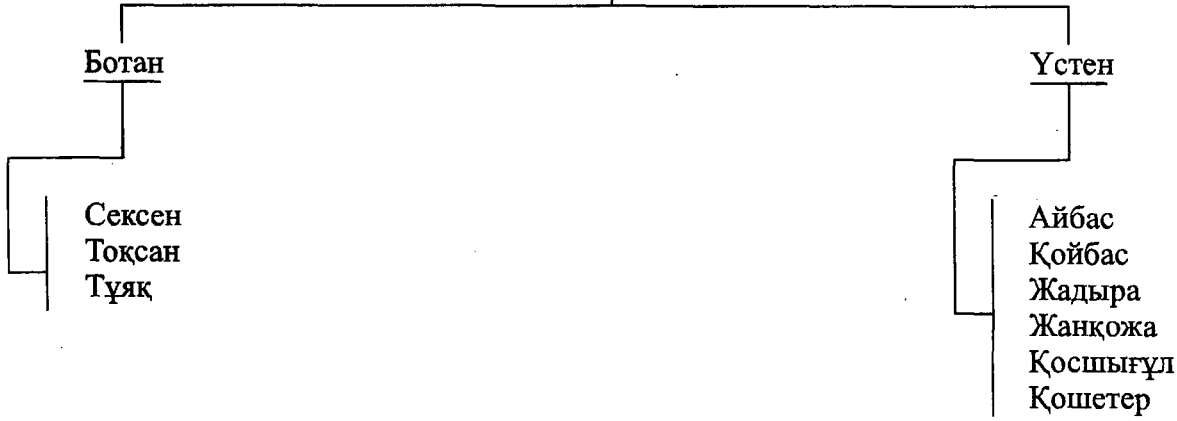



Сексен

Жансары  
Бөке (Бүкі)  
Манас  
Бейсенбі  
Көжек  
Кәдірбай

Тоқтар  
Бөбек  
Аққұлак  
Жанас  
Бөкес  
Назіби

Жансары

Манас

Жанас

Бал  
Бәтік  
Алдабек  
Байдалы

Балқаш  
(Бақтияр)  
Түсіпбек  
Бақытбек

Сауырбай  
Қоспақ  
Өгей  
Өмір

Үкірде  
Шалақан

Насим  
Нұсим

Тимур

Әбілмәжін  
Ақшабай

Алика

Нұрғали  
Сейтқан  
Құрман  
Бали  
Әлпи

Нұрлан  
Сәкен

Ғазез

Дүйсенбек  
Серік  
Ризабек  
Исабек

Қыдырәлі  
Ералы

Марат  
Болат  
Фая

Әділбек

Жанкелді  
Аман

Исабек  
Мұтай  
Жаңыл  
(ҚЫЗЫ)

Бақытжан  
Мәлік

Айдын  
Бақытбек

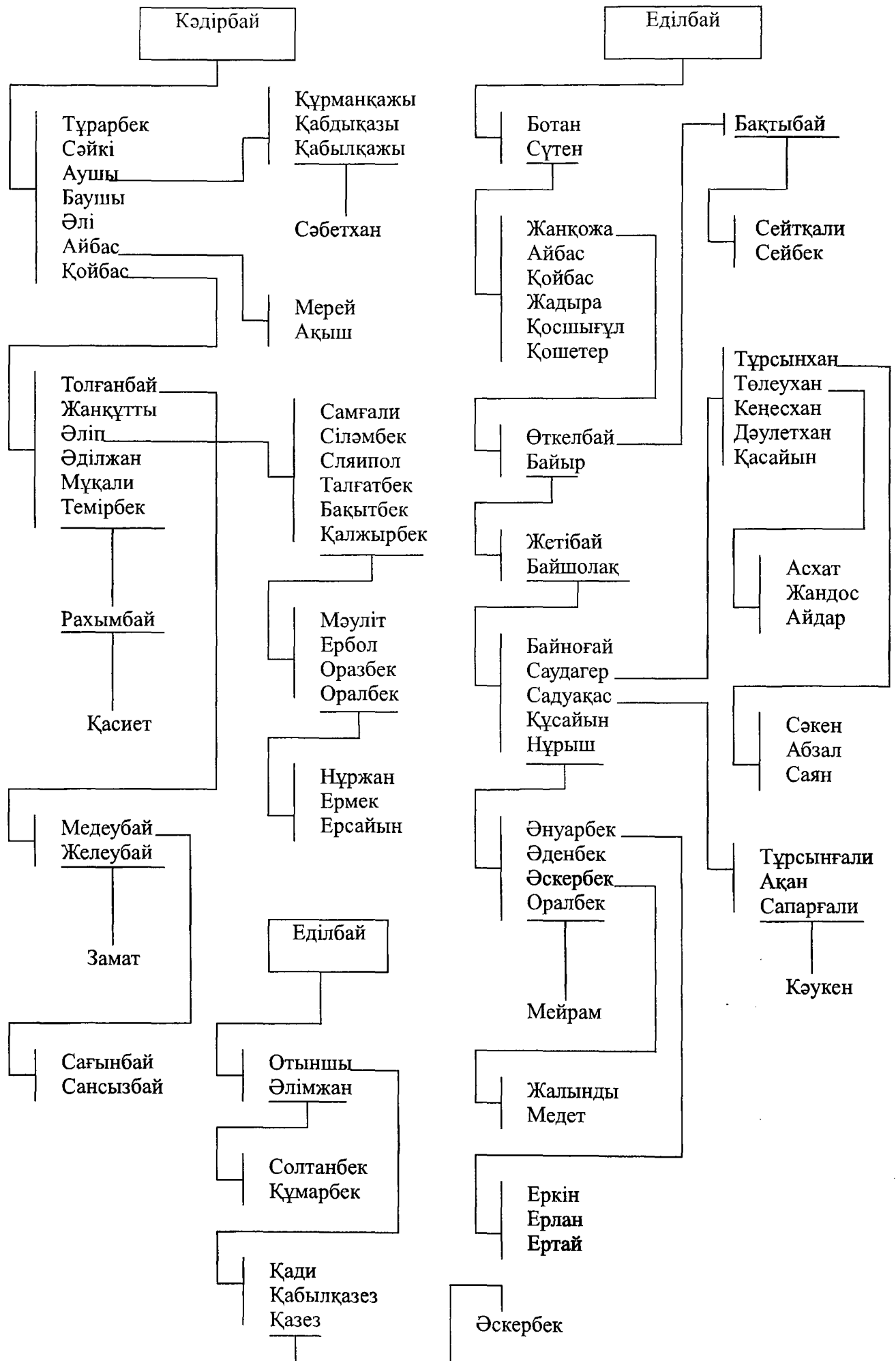

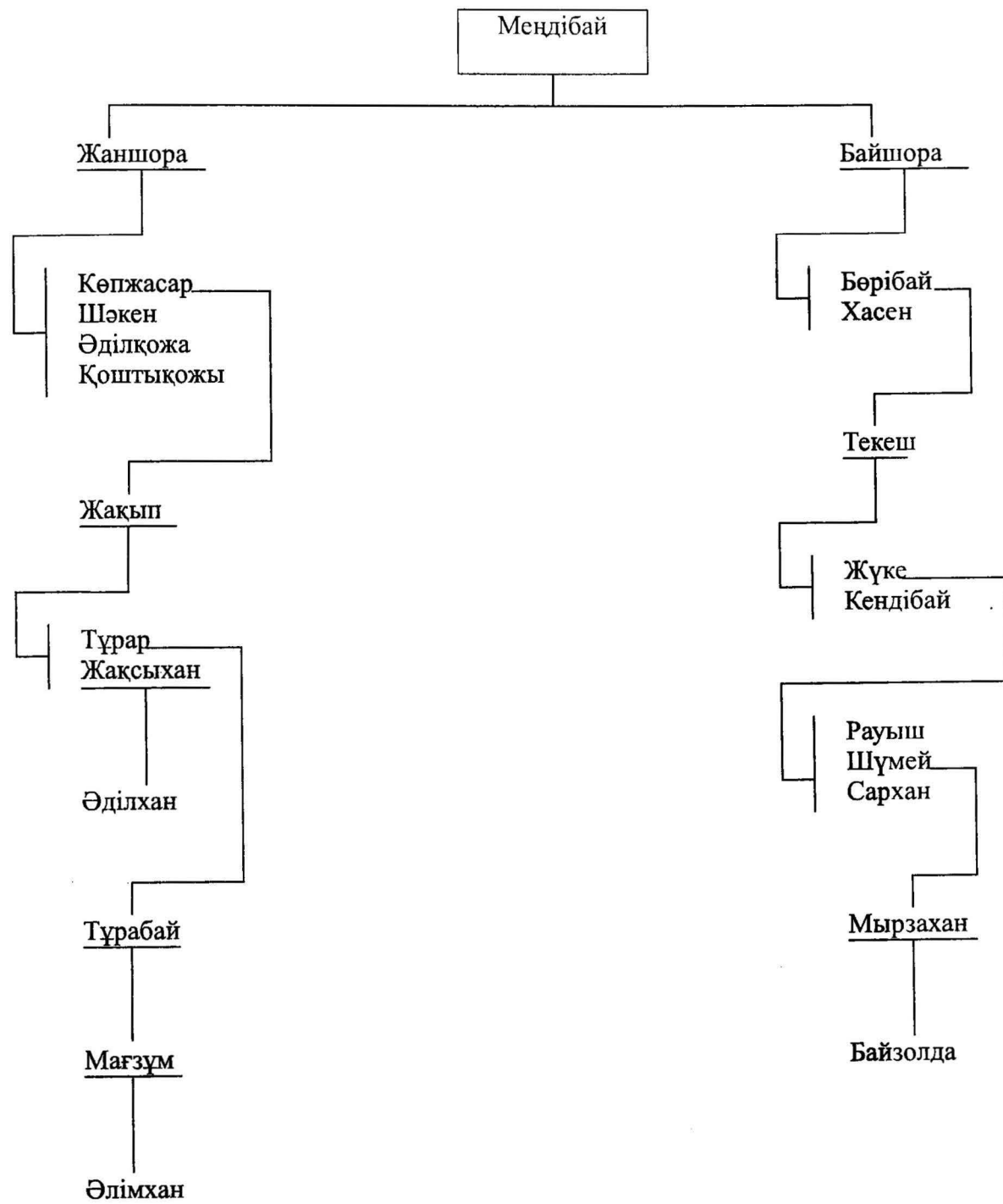





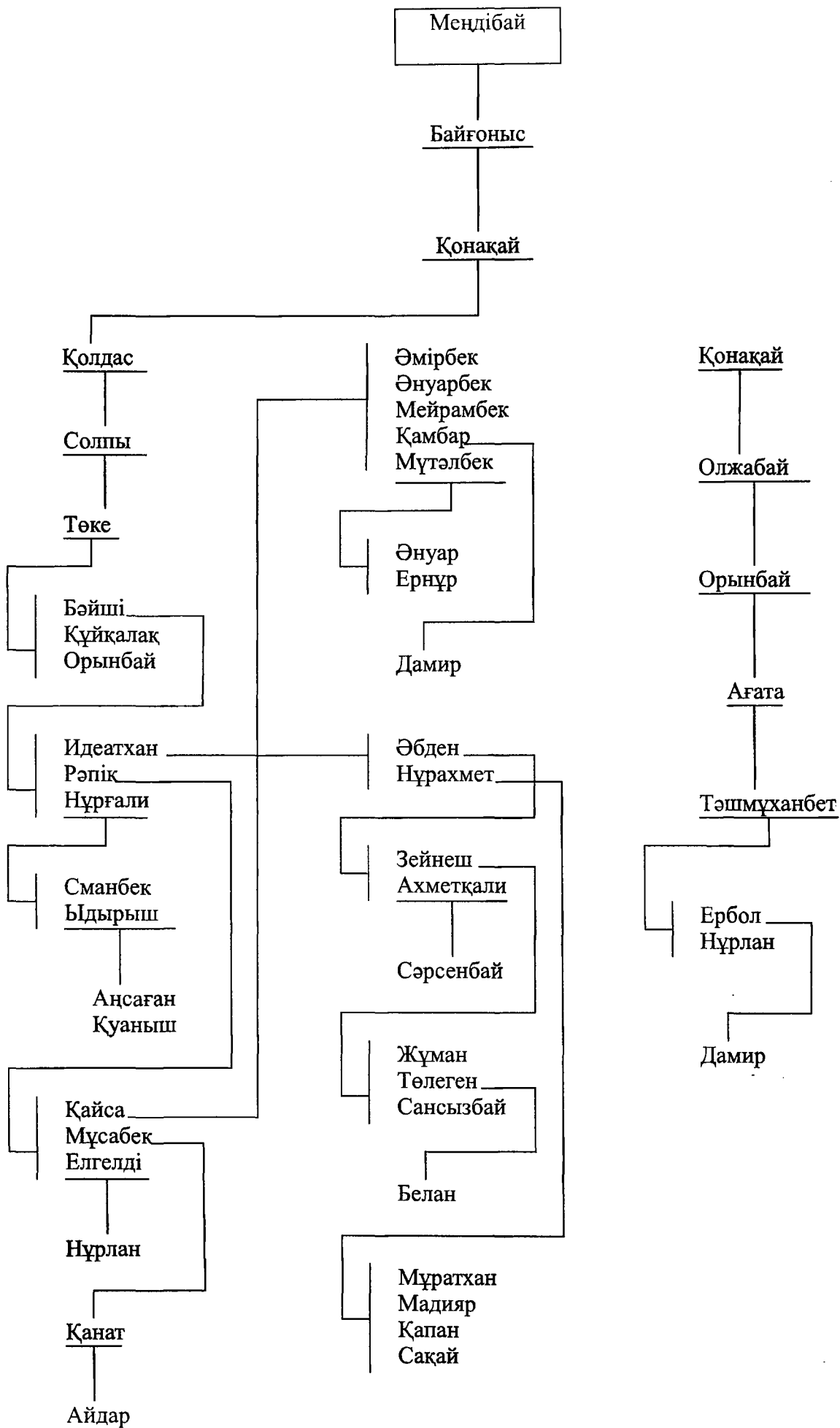

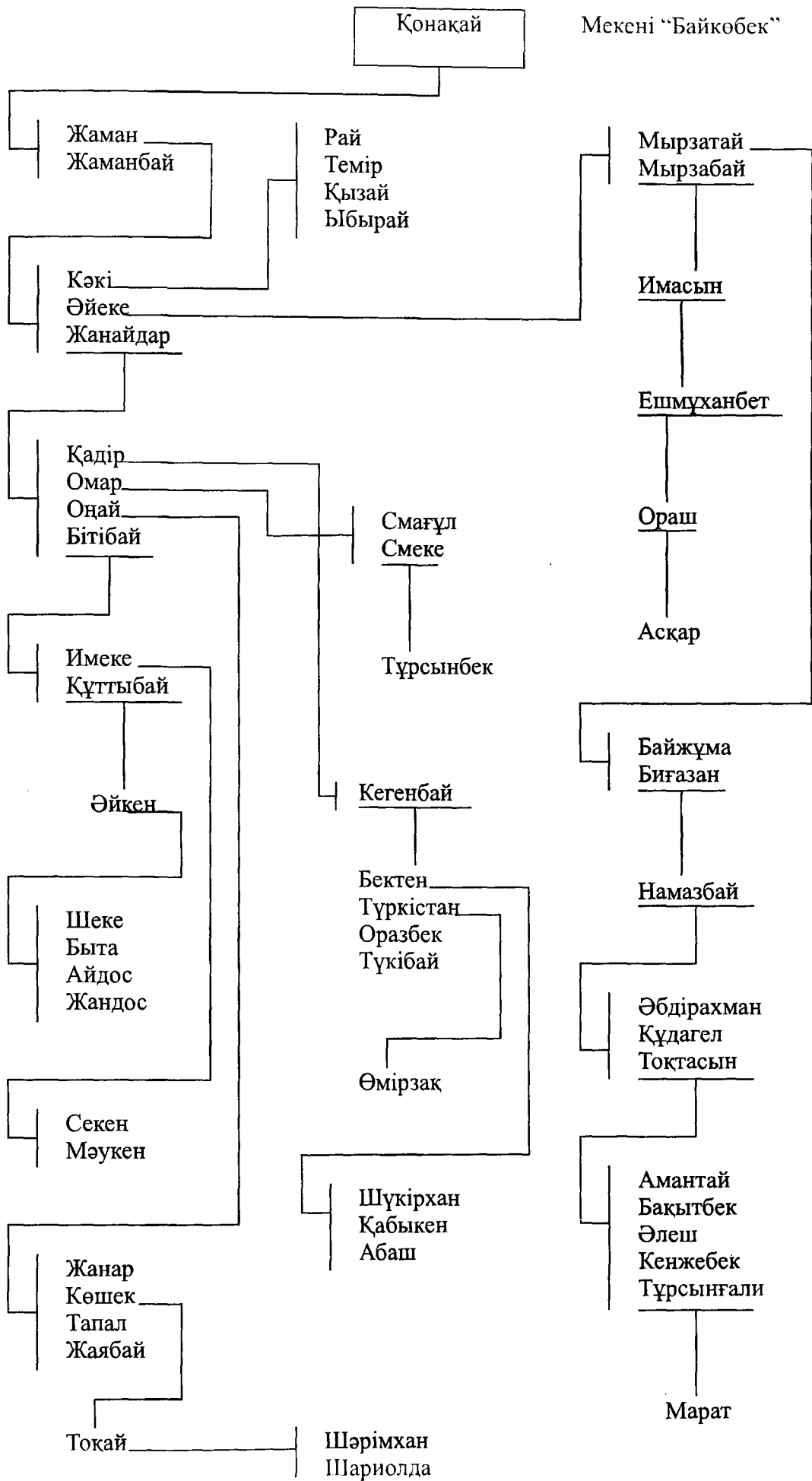

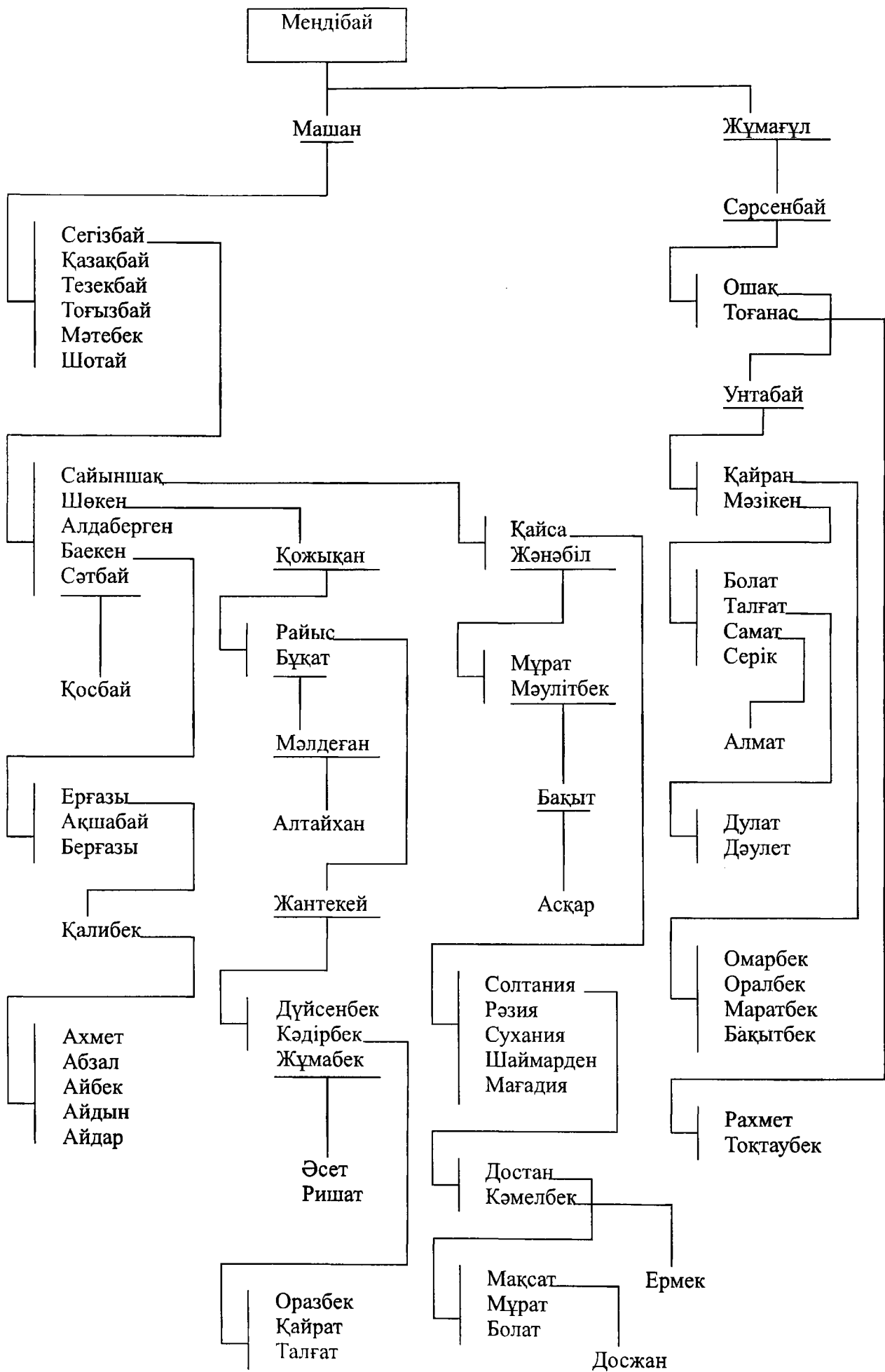



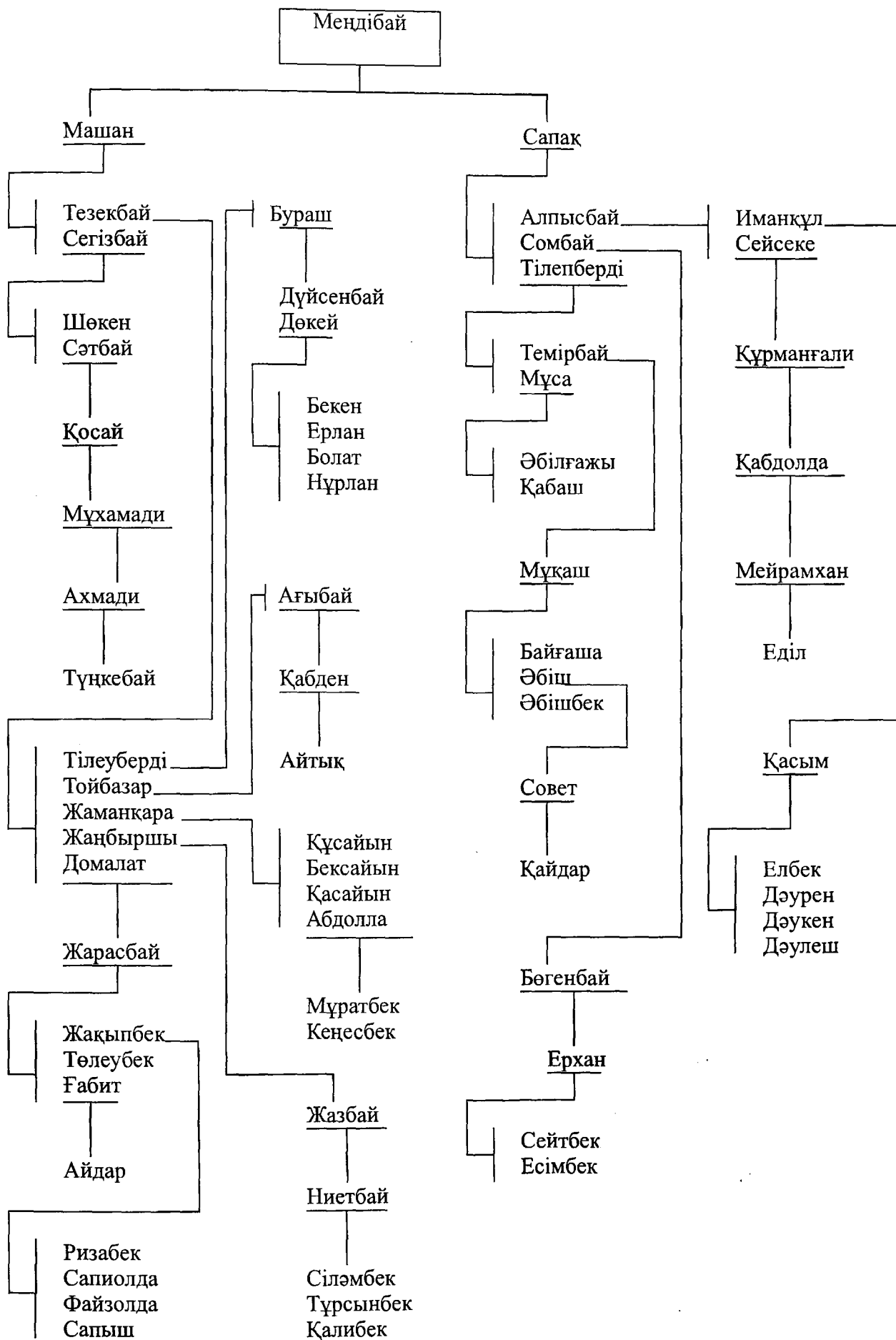

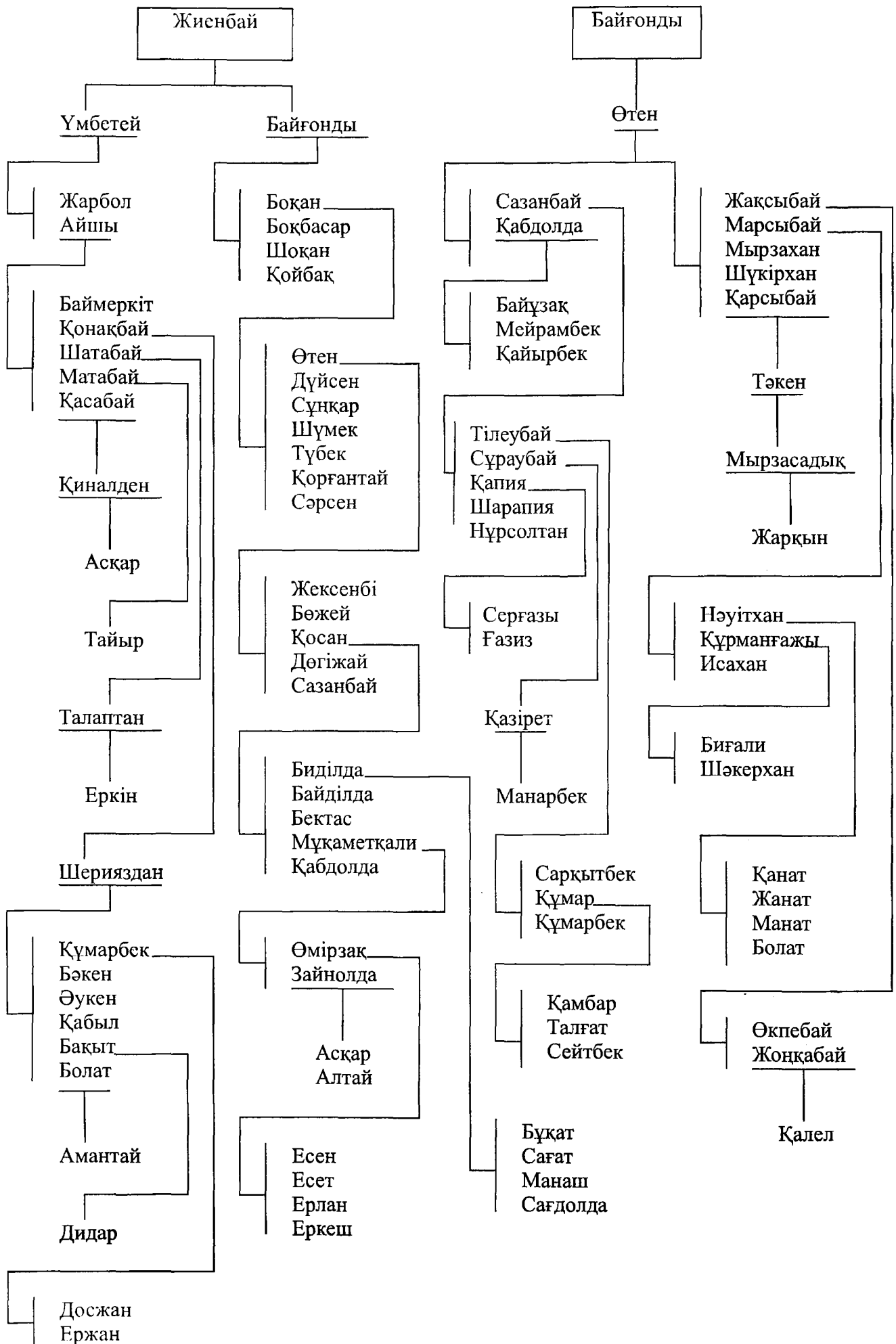

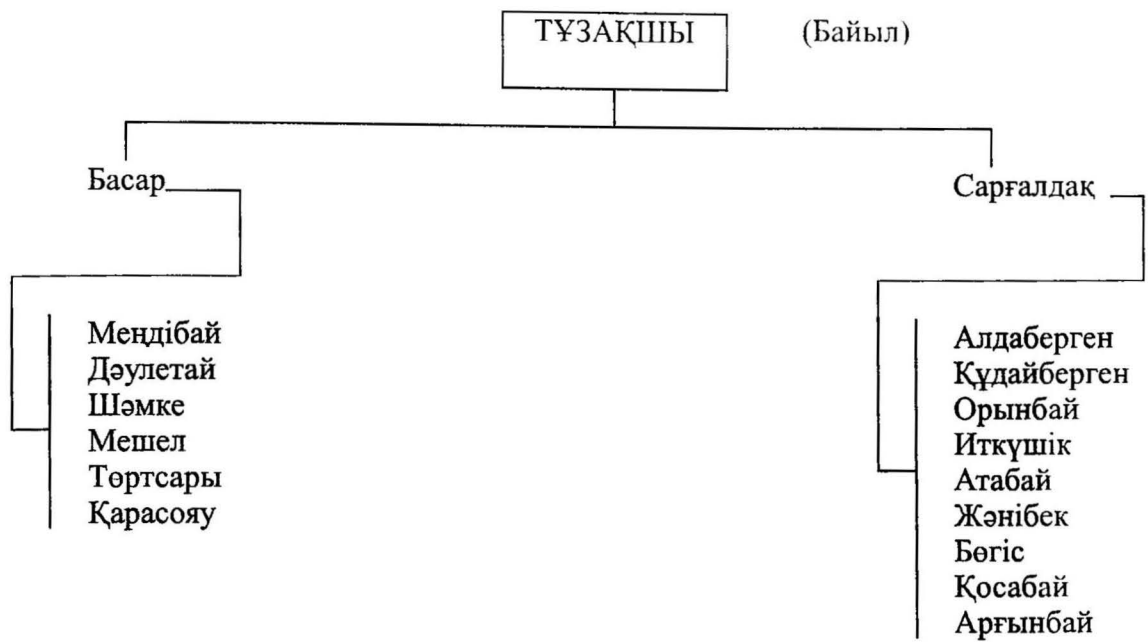

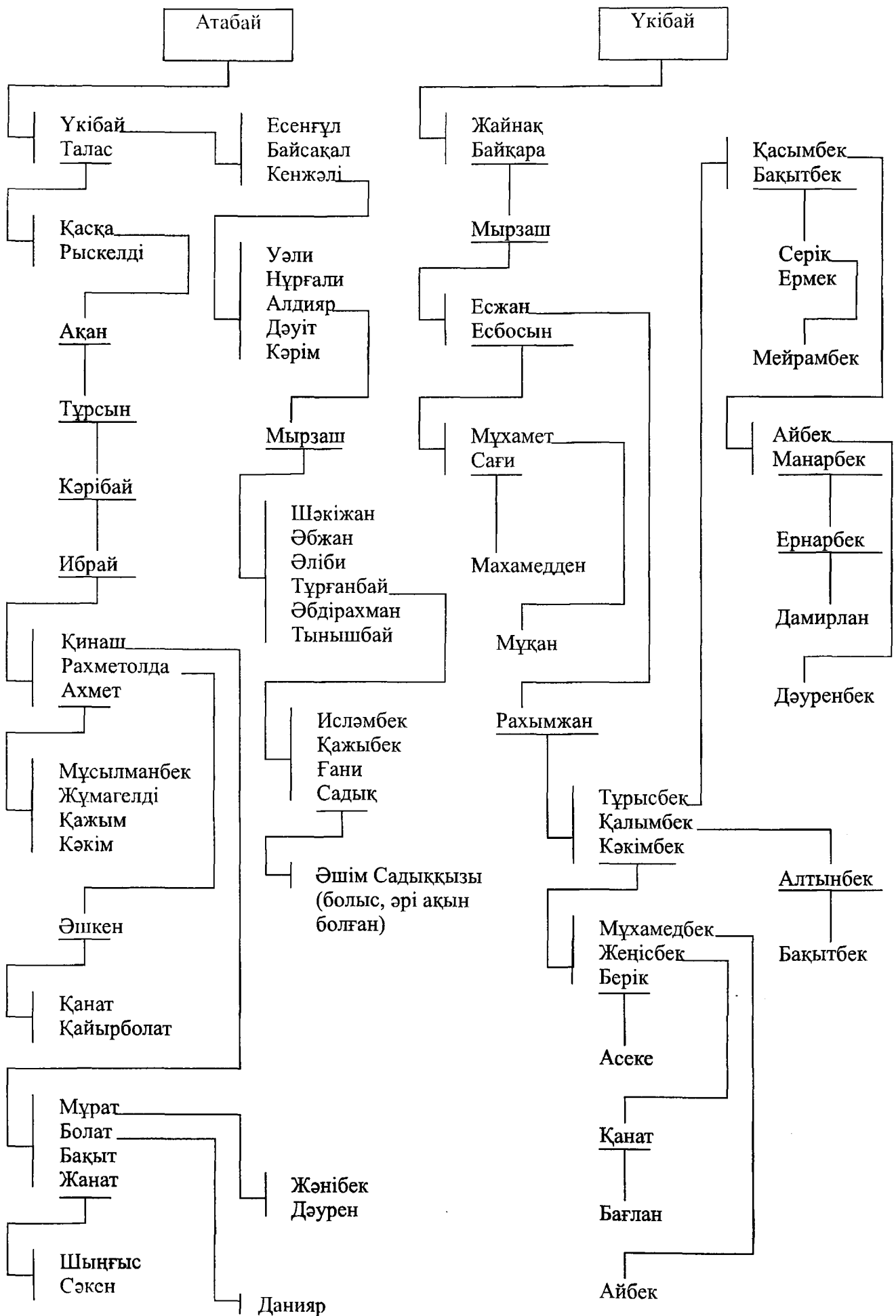



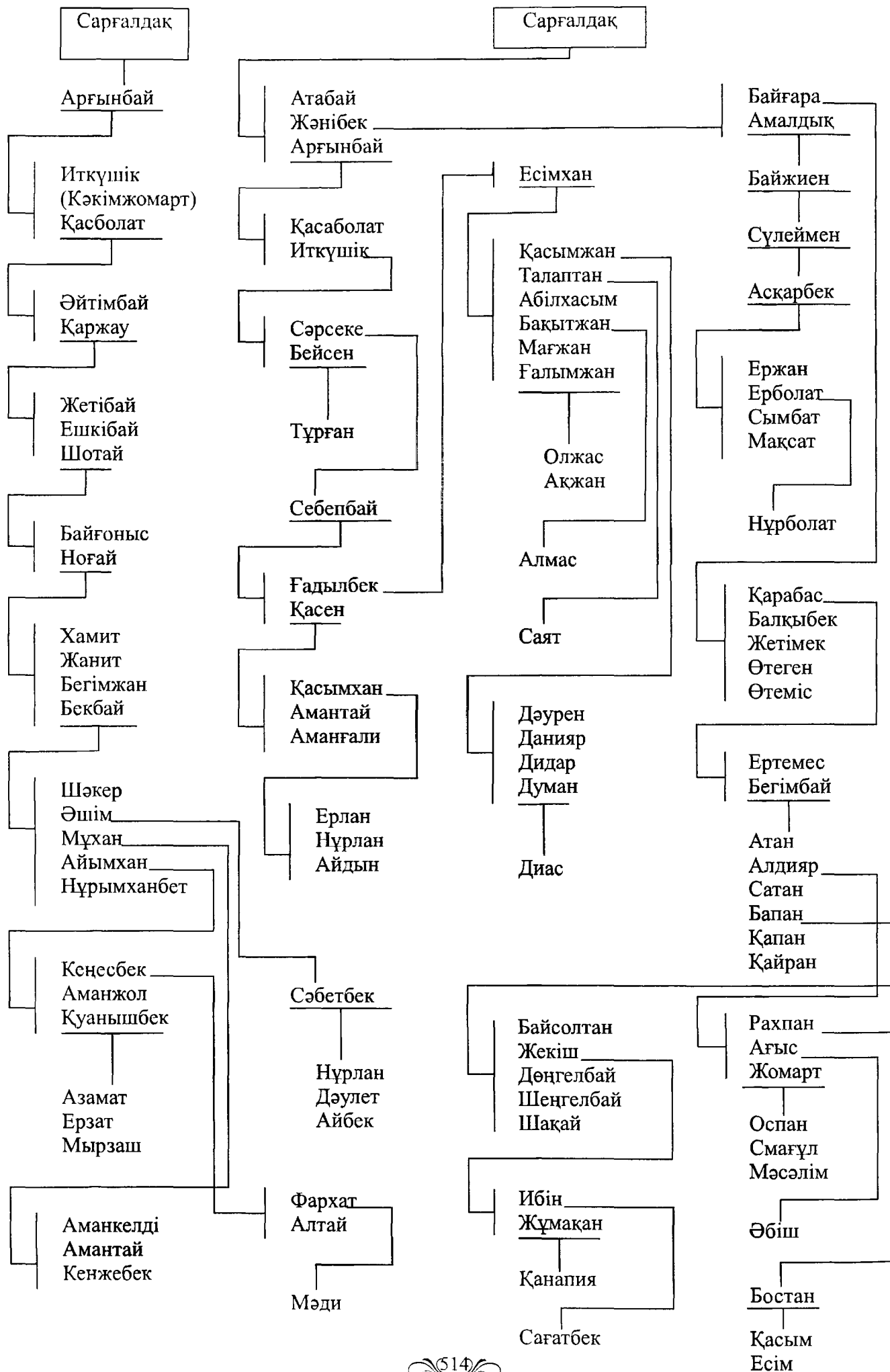

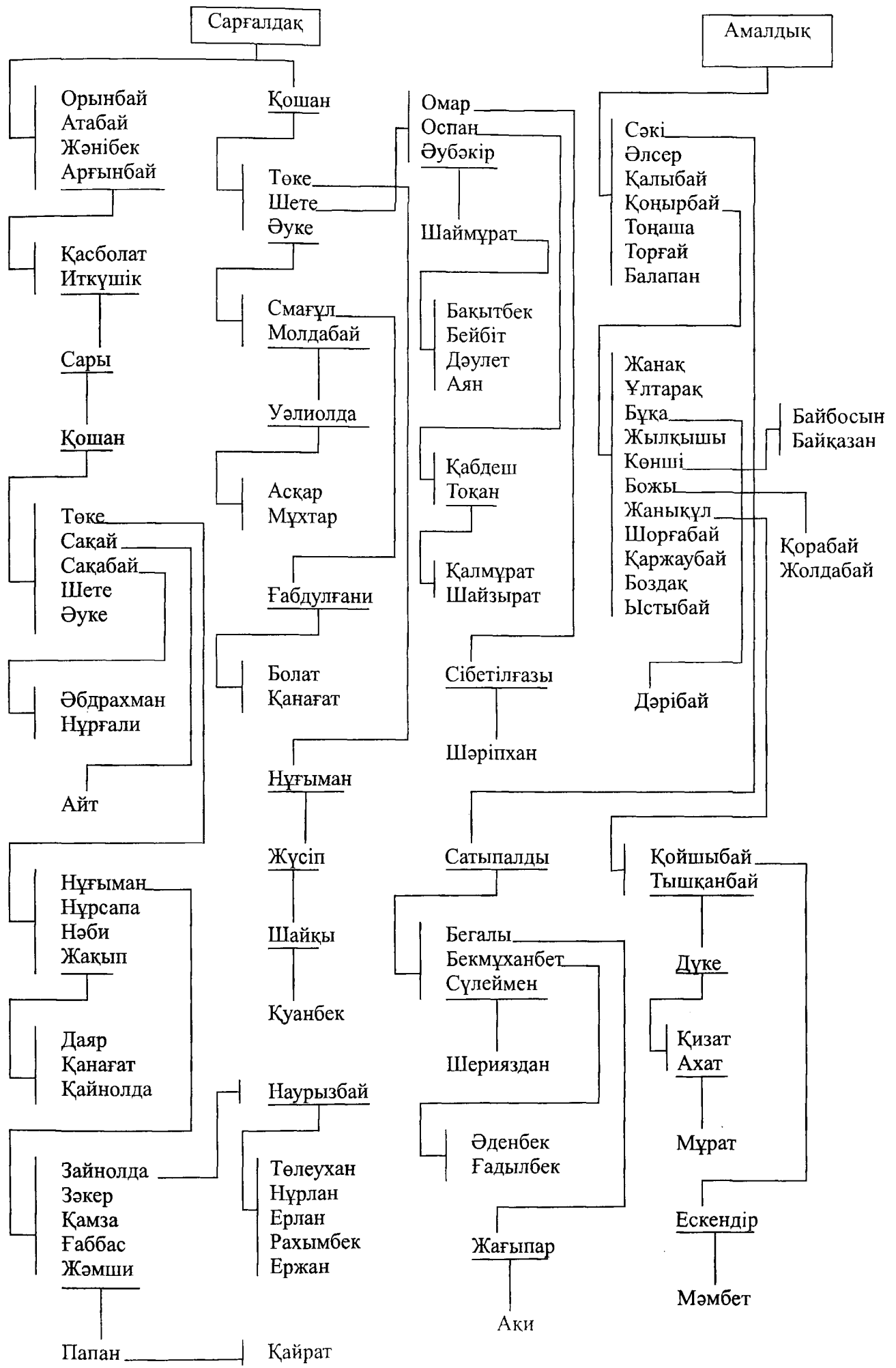

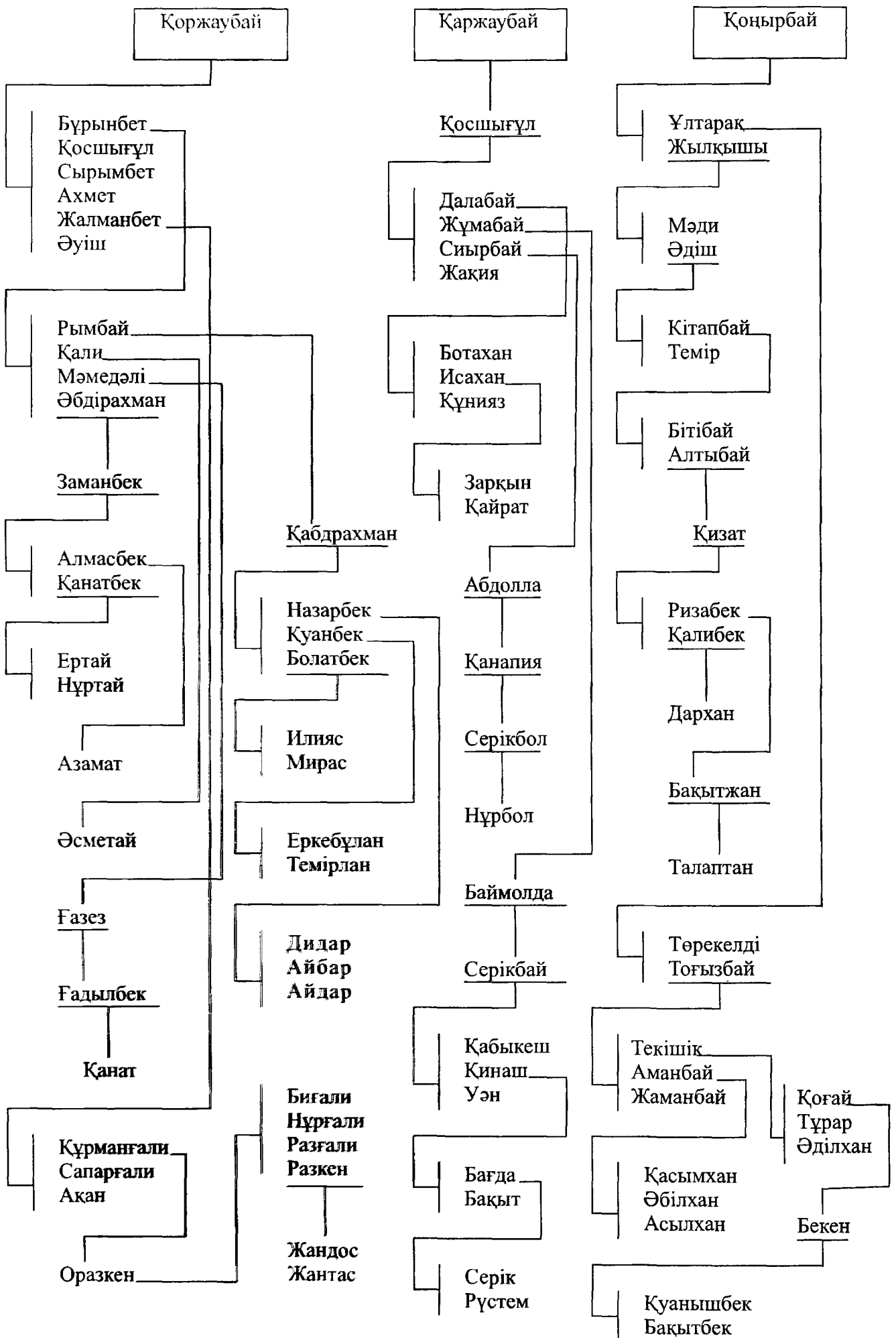



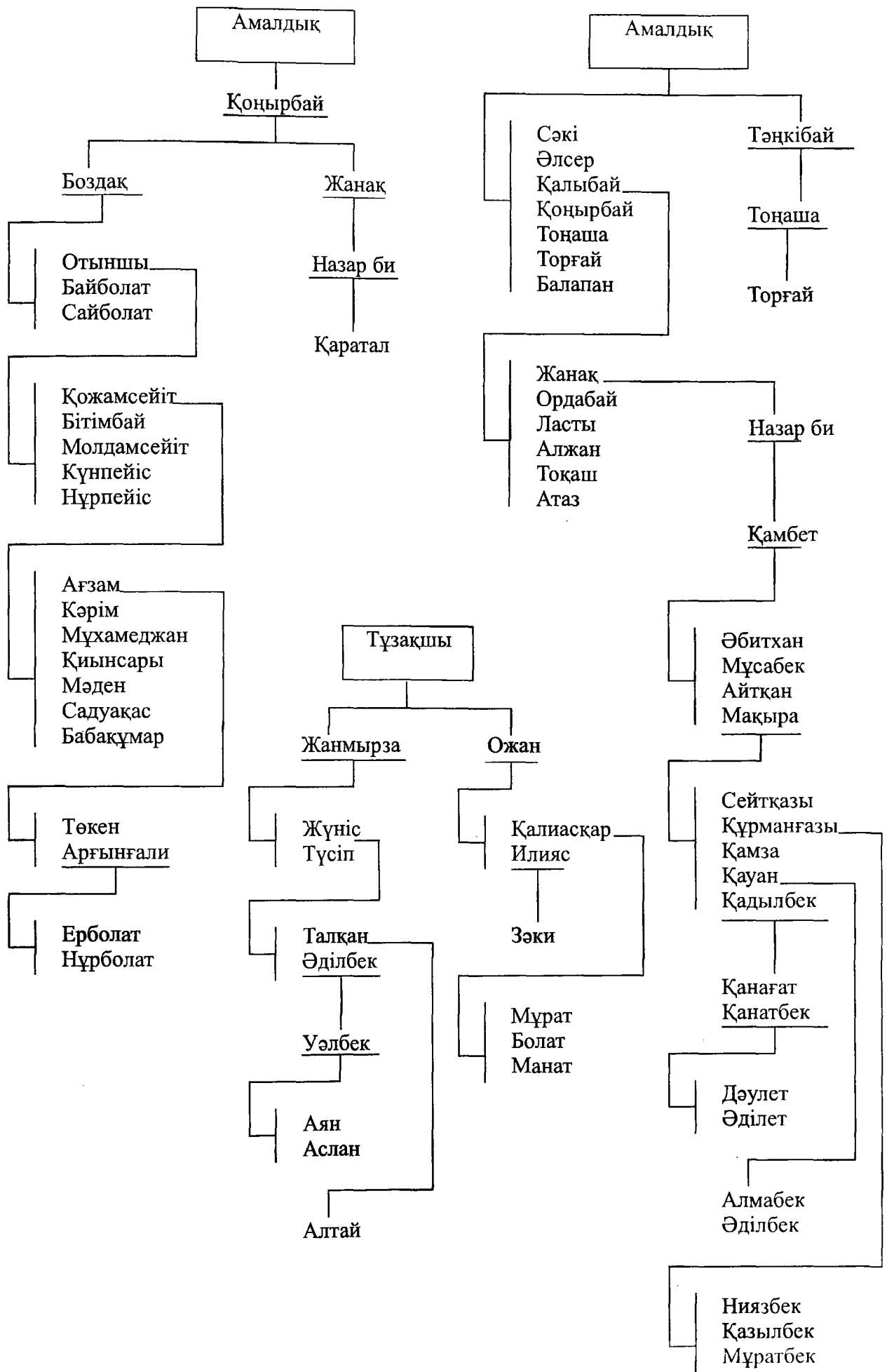

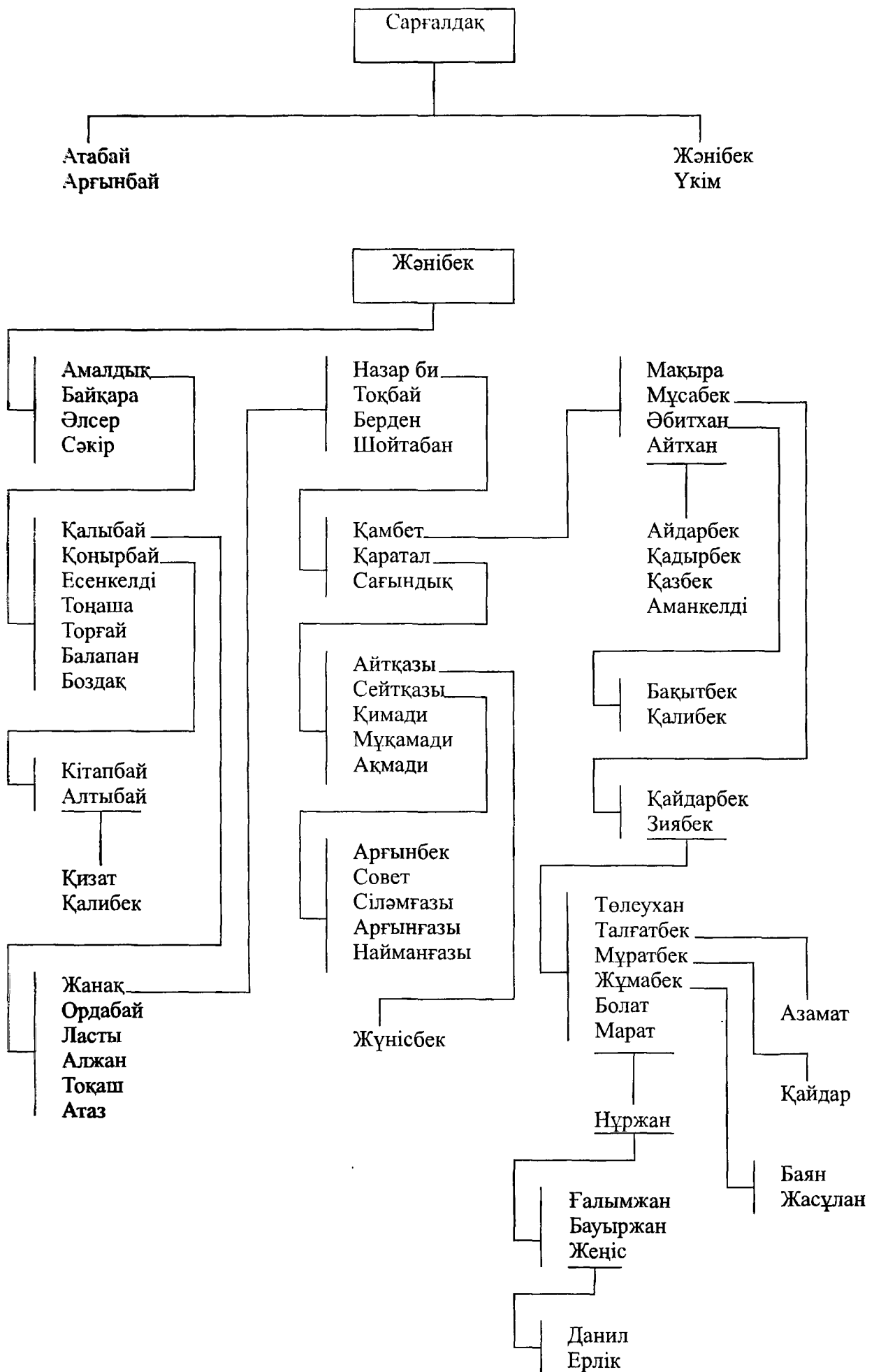



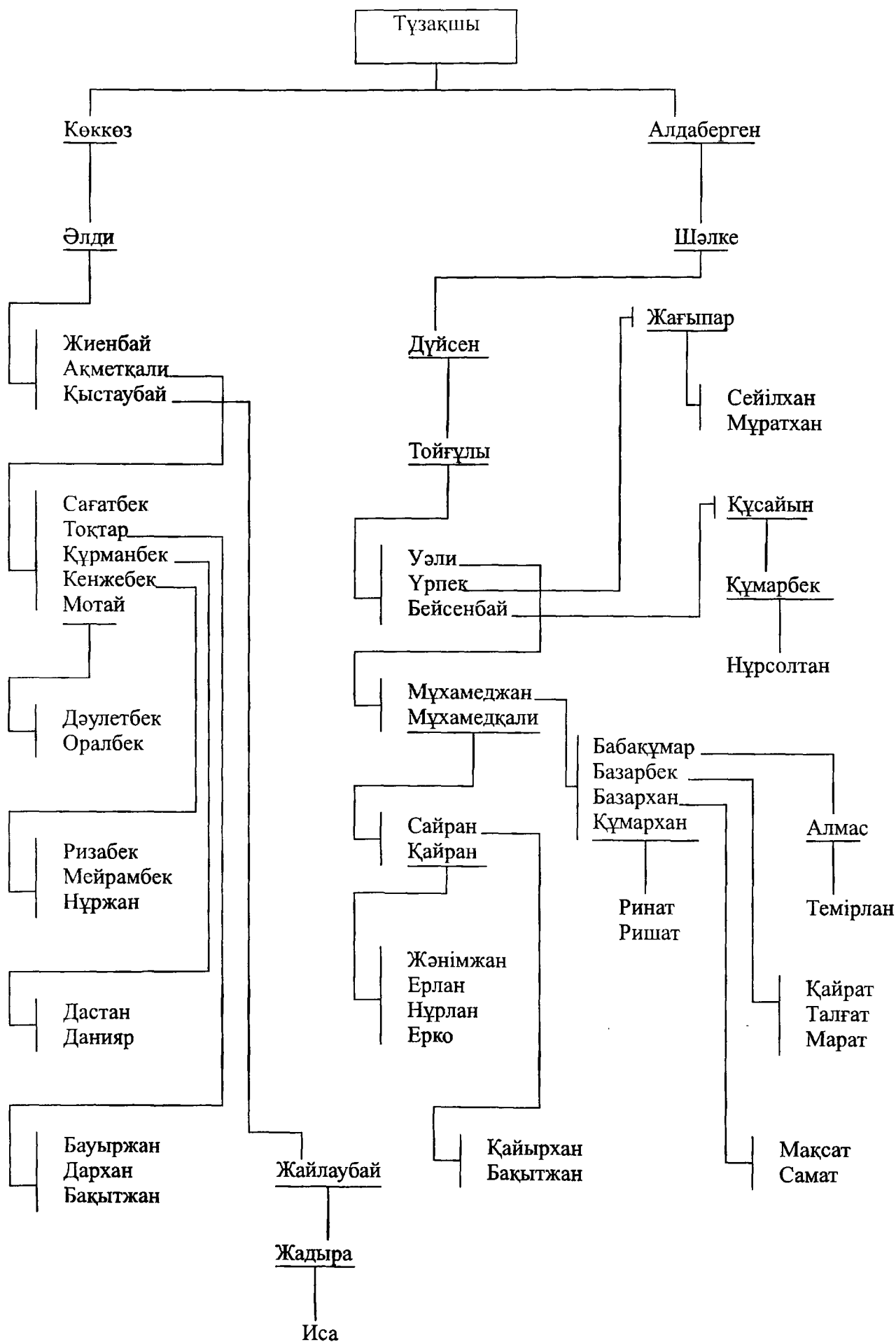

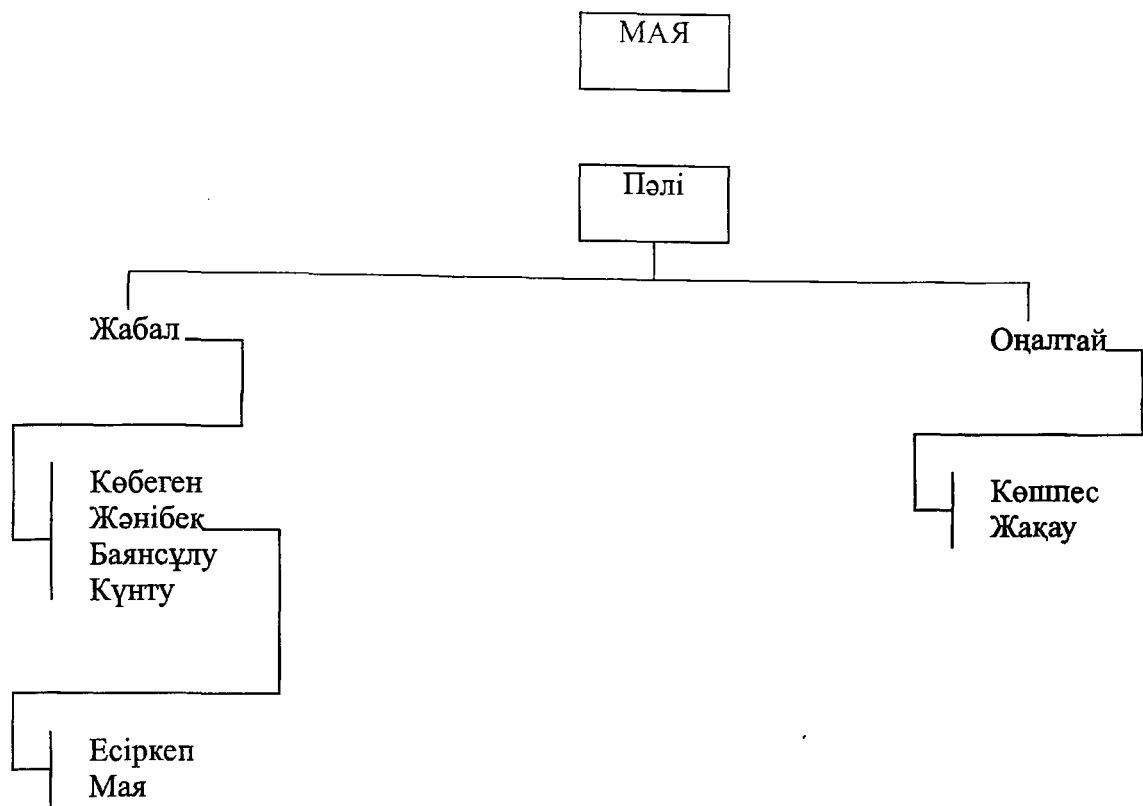

Есіркеп

Байкүшік  
Байкөрпе  
Байтөбек  
Тасыбай  
Аралбай

Мая

Дәдени  
Ақшабай  
Шымырбай

Көшпес

Алтай  
Қалпе  
Қоңыр

Жақау

Матайбай  
Көрпебай  
Дүйсенбай  
Ақы

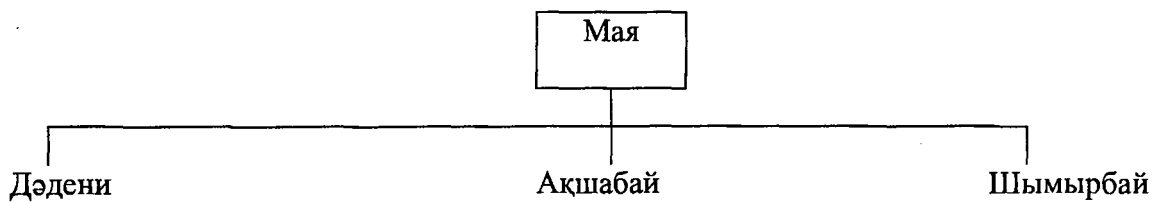

Сарсақау  
Үркінбай  
Қашқынбай  
Қашқын

Дәдени

Құланбай  
бұлан  
Көбеген

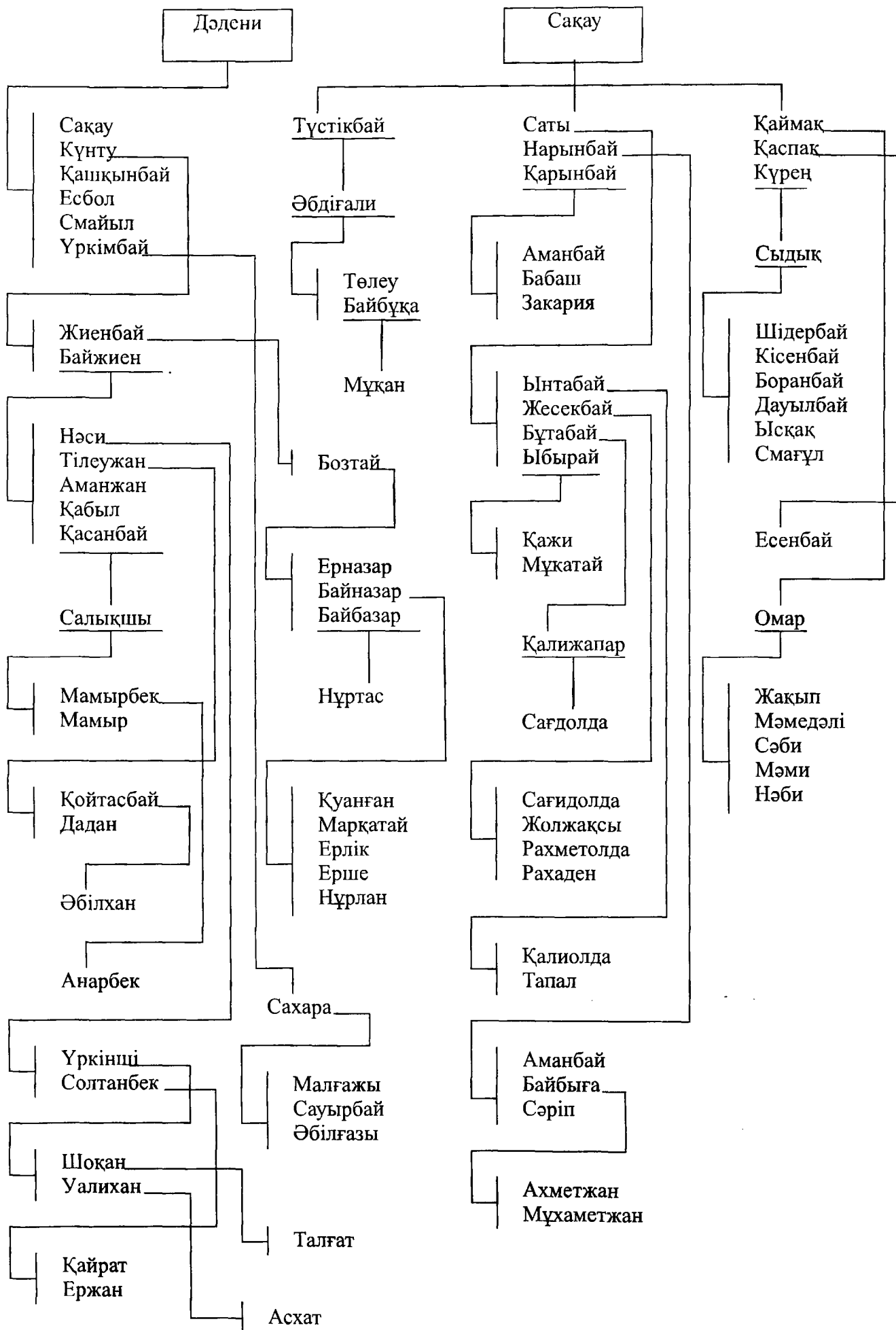

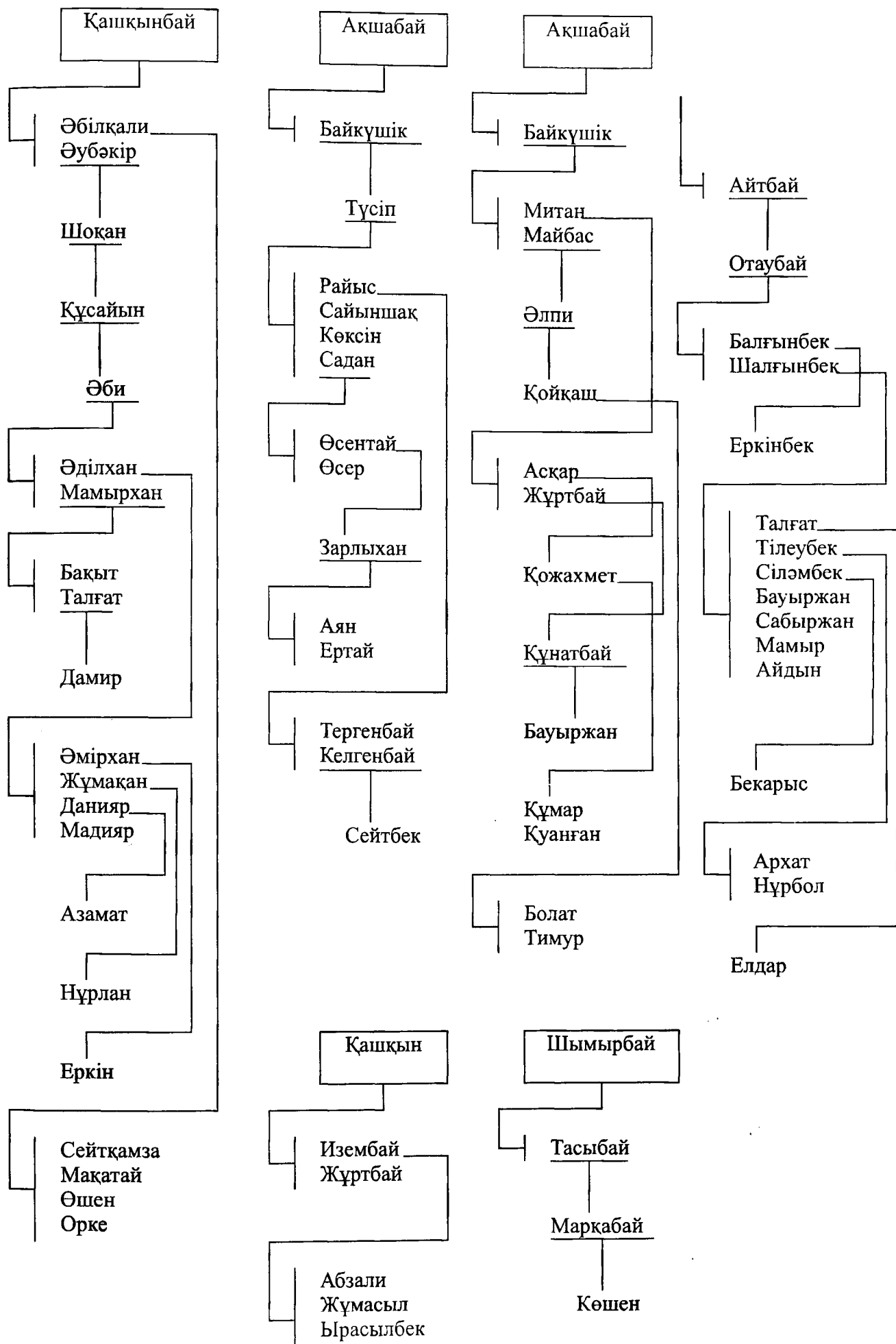

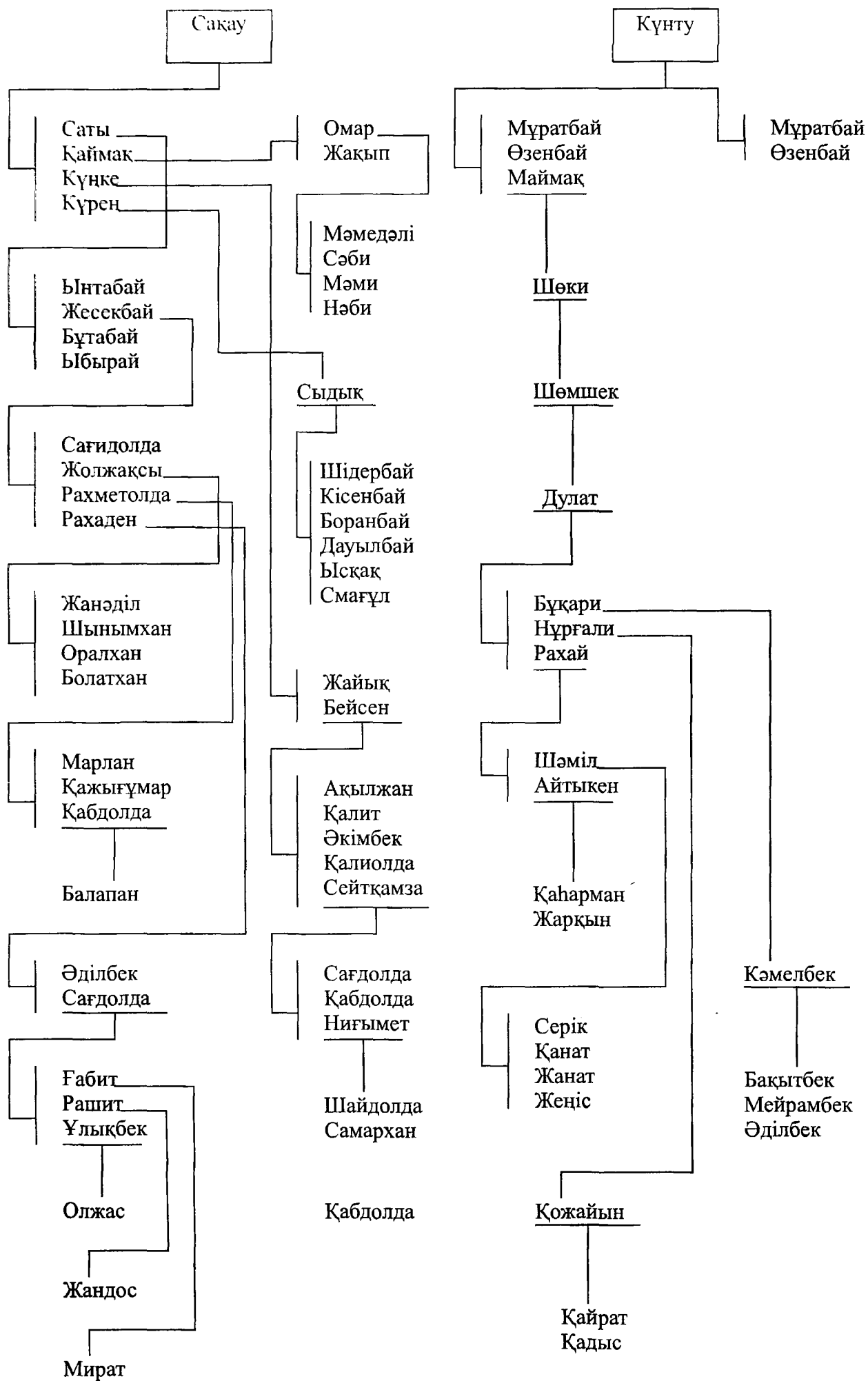



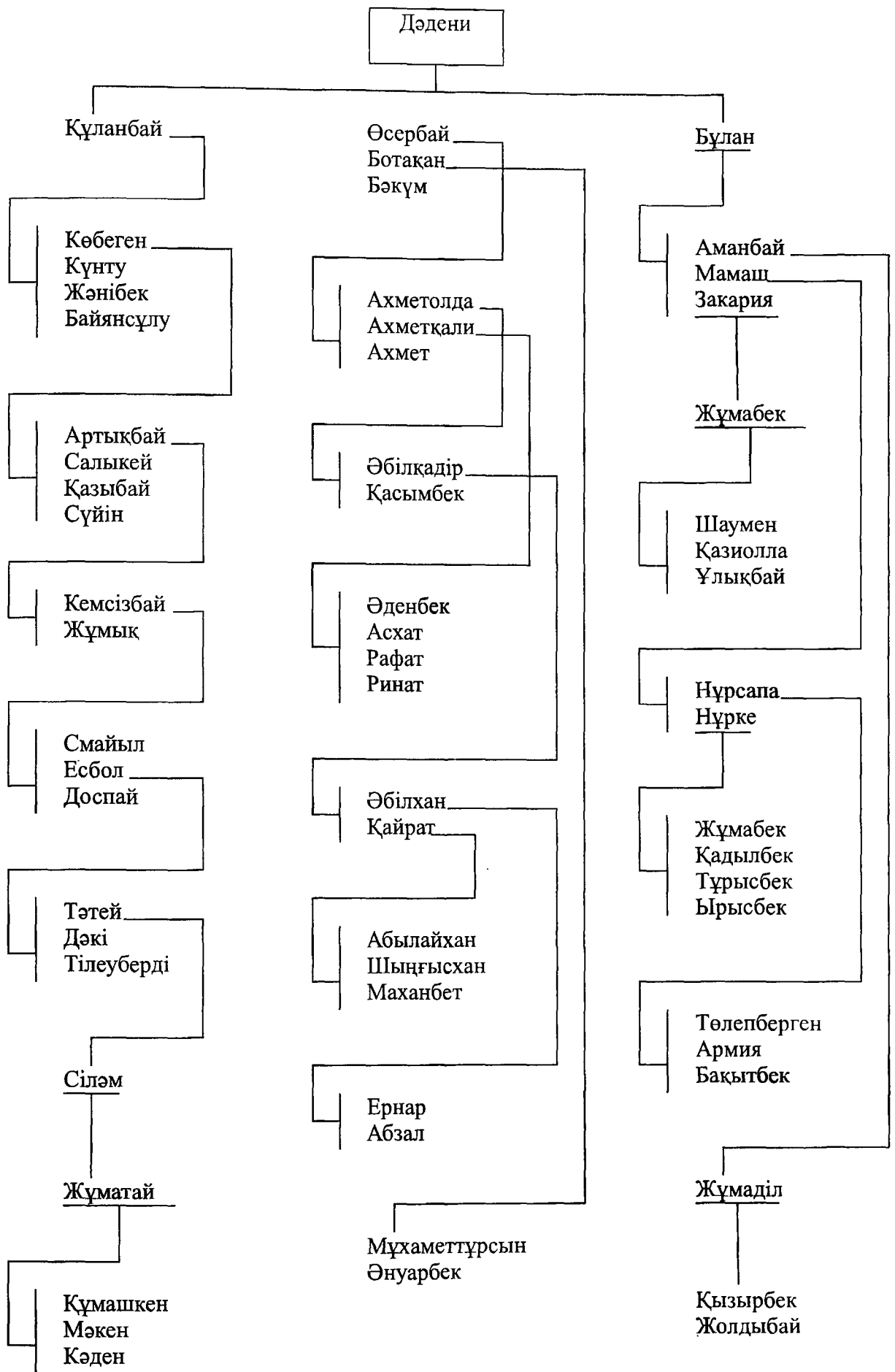

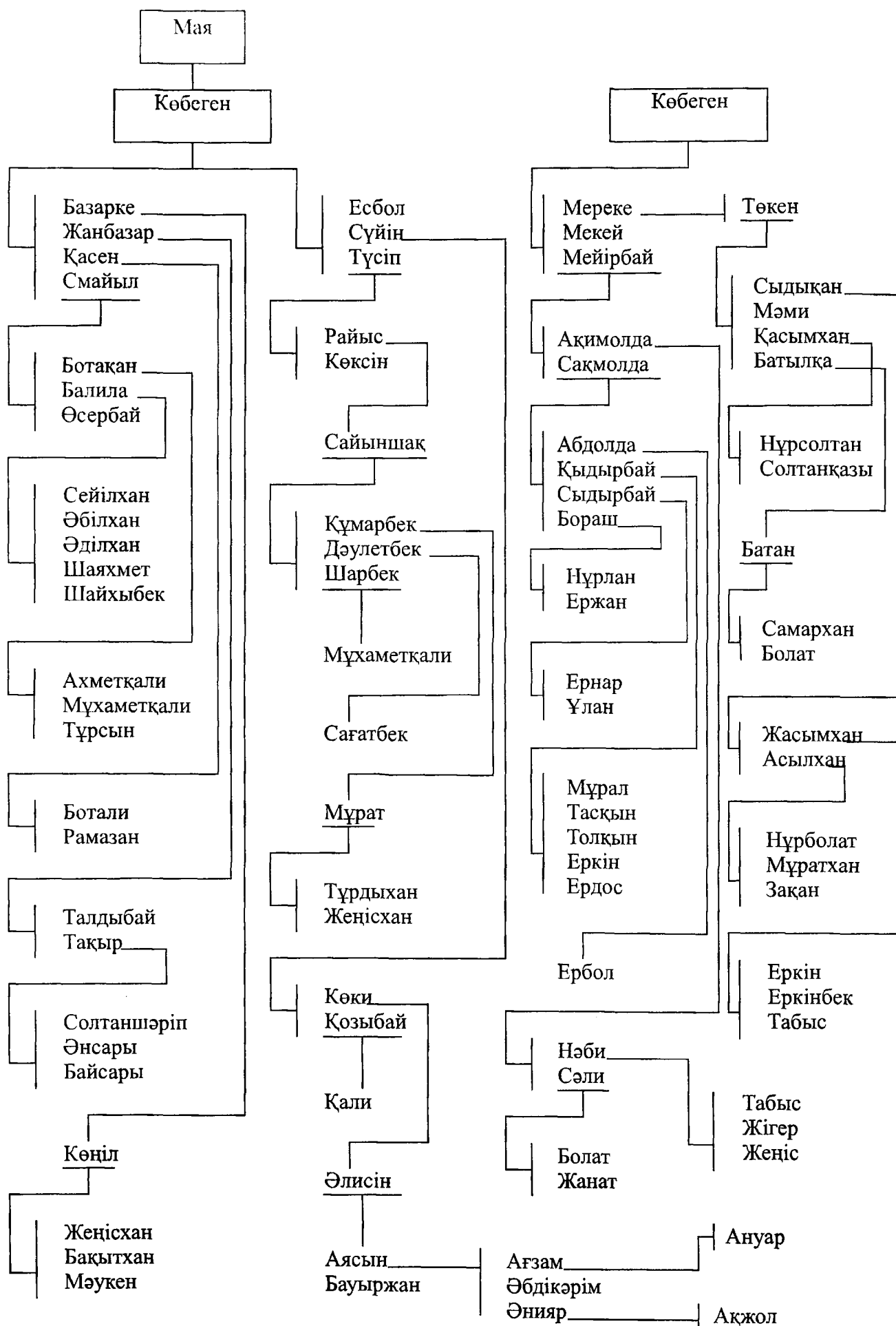

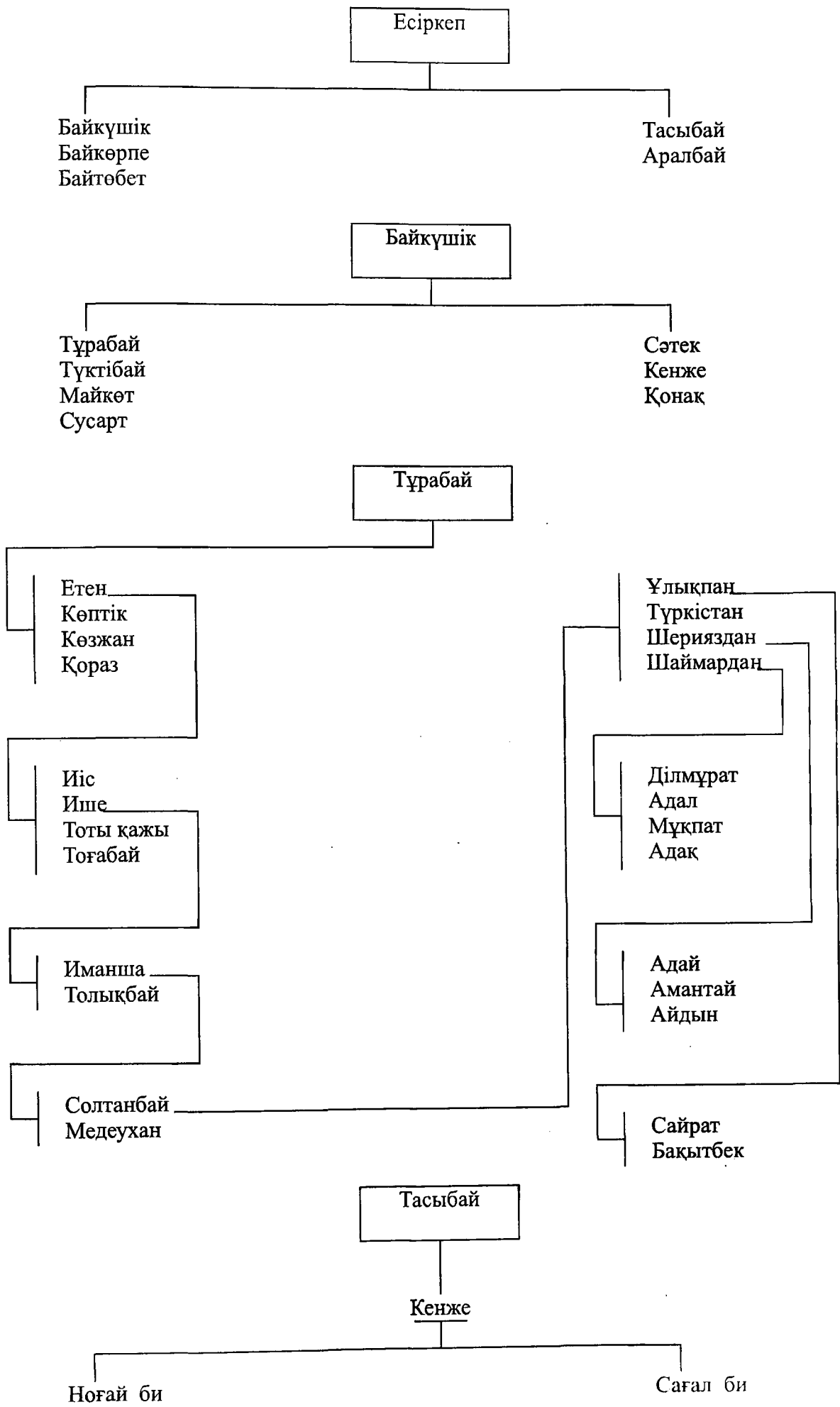

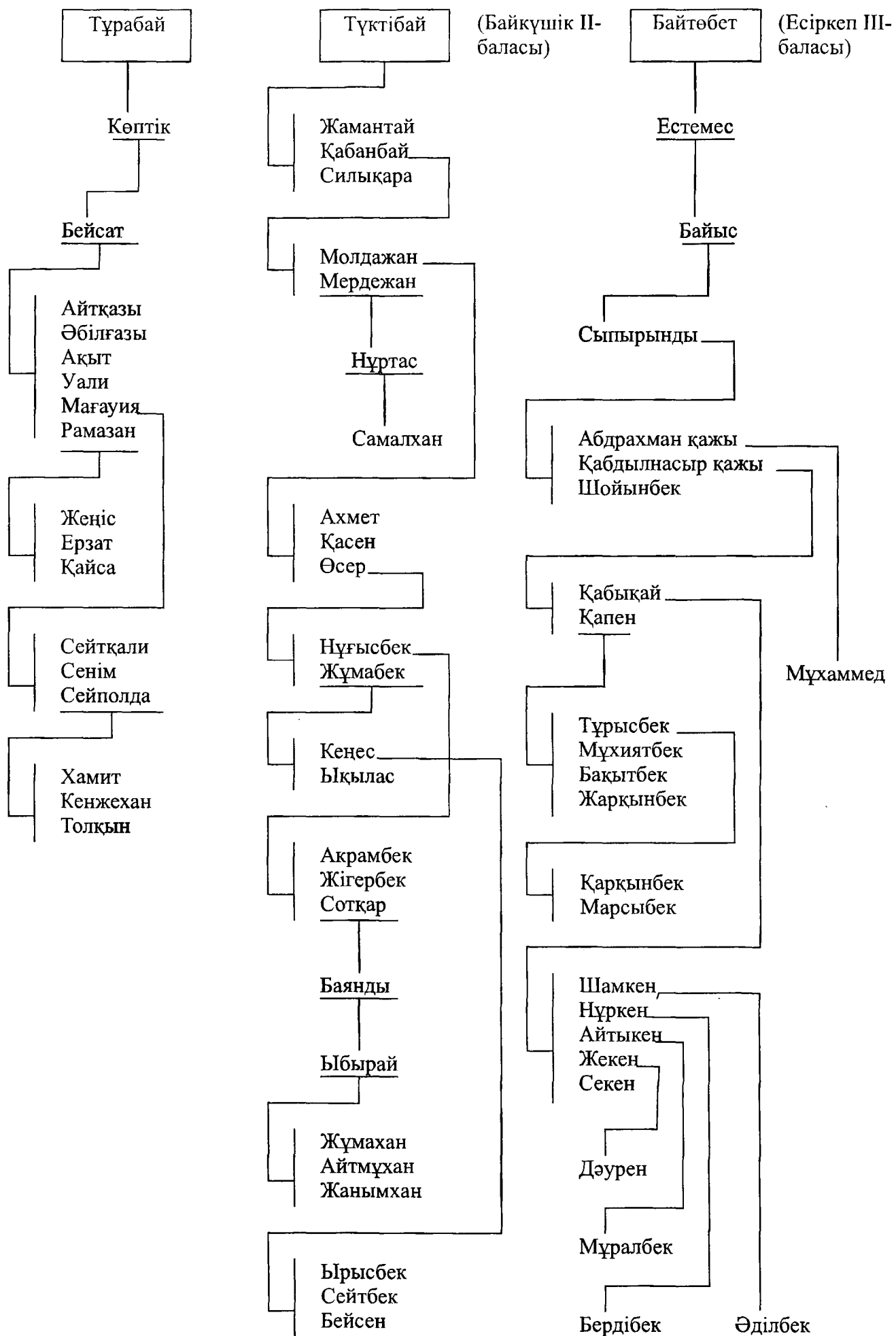

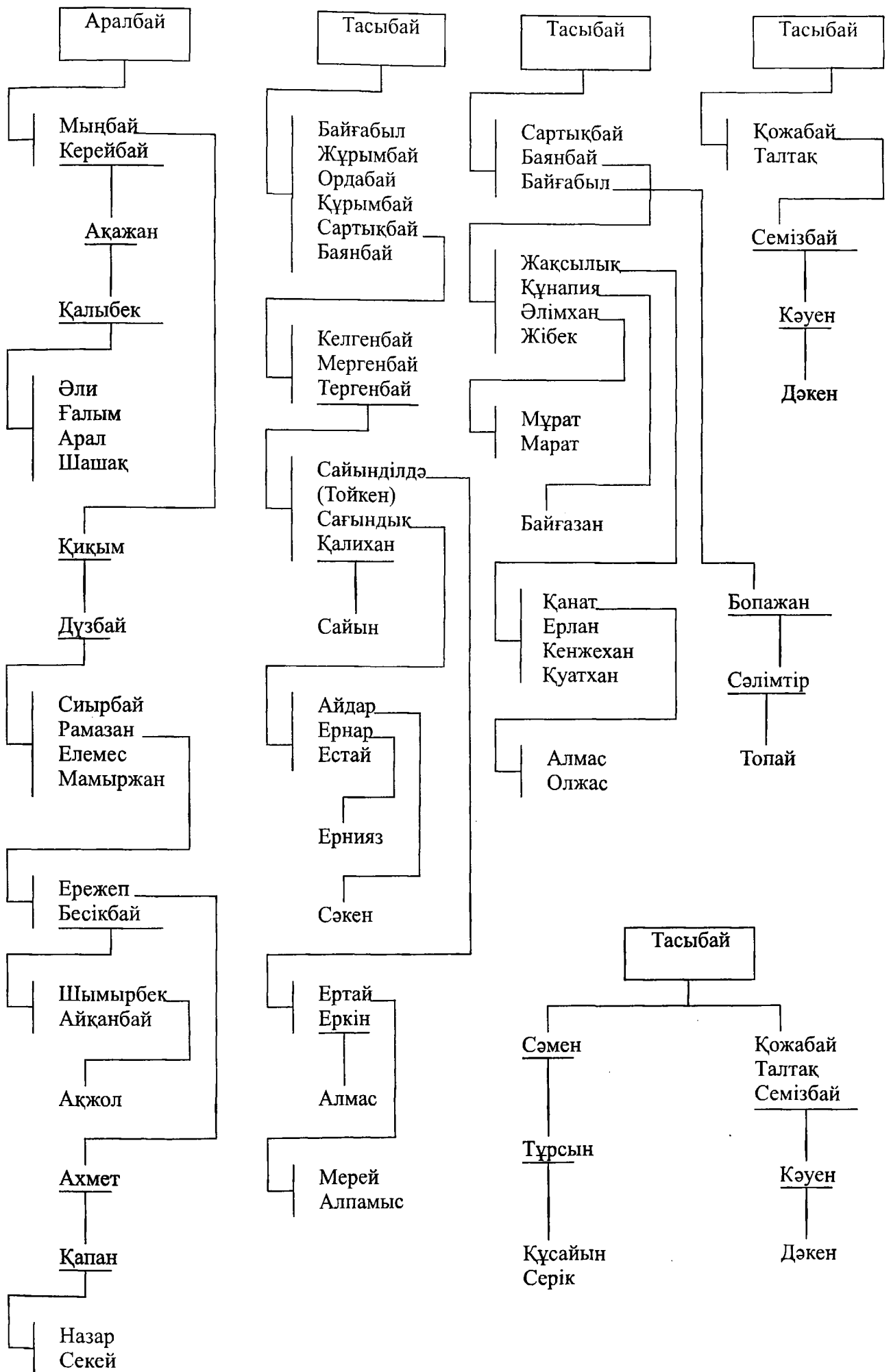

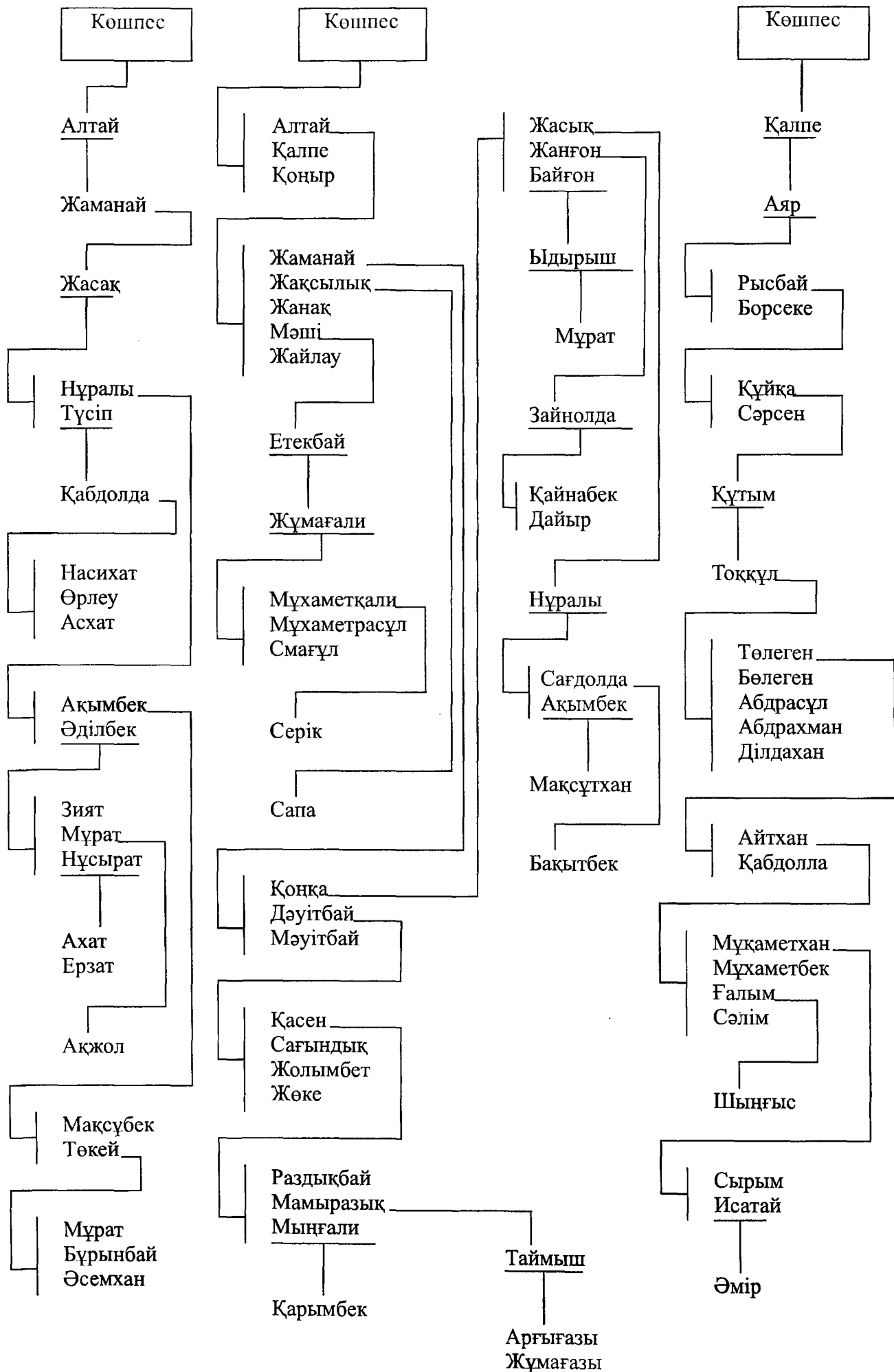



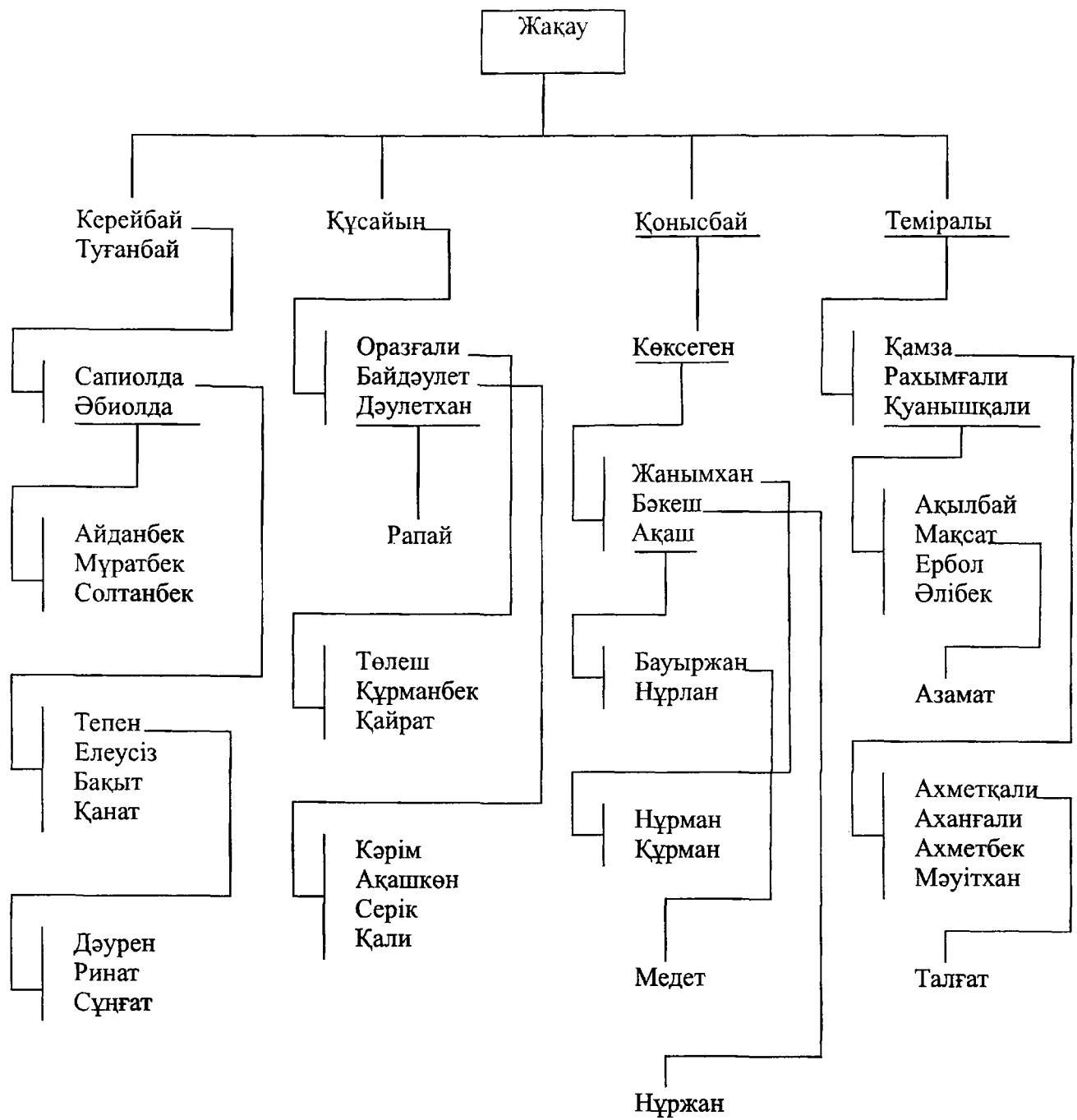



АҚБОЛАТ

(Мекені: Зайсан өңірі, Тарбағатай,  
Еміл, Іле өзені, Шәуешек)

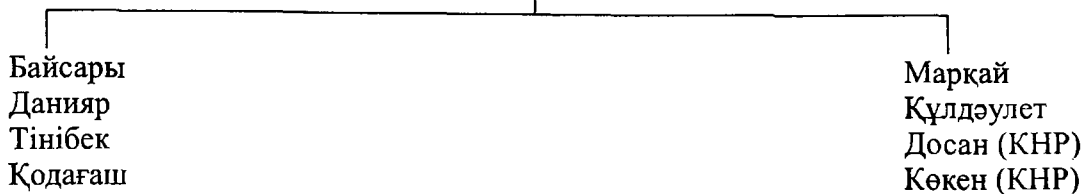

Байсары

Ақболат I-ұлы

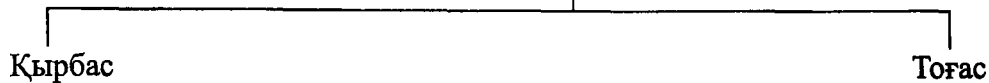

Қырбас

Қырбас

Босатай  
(Бозтай)

Бозтай

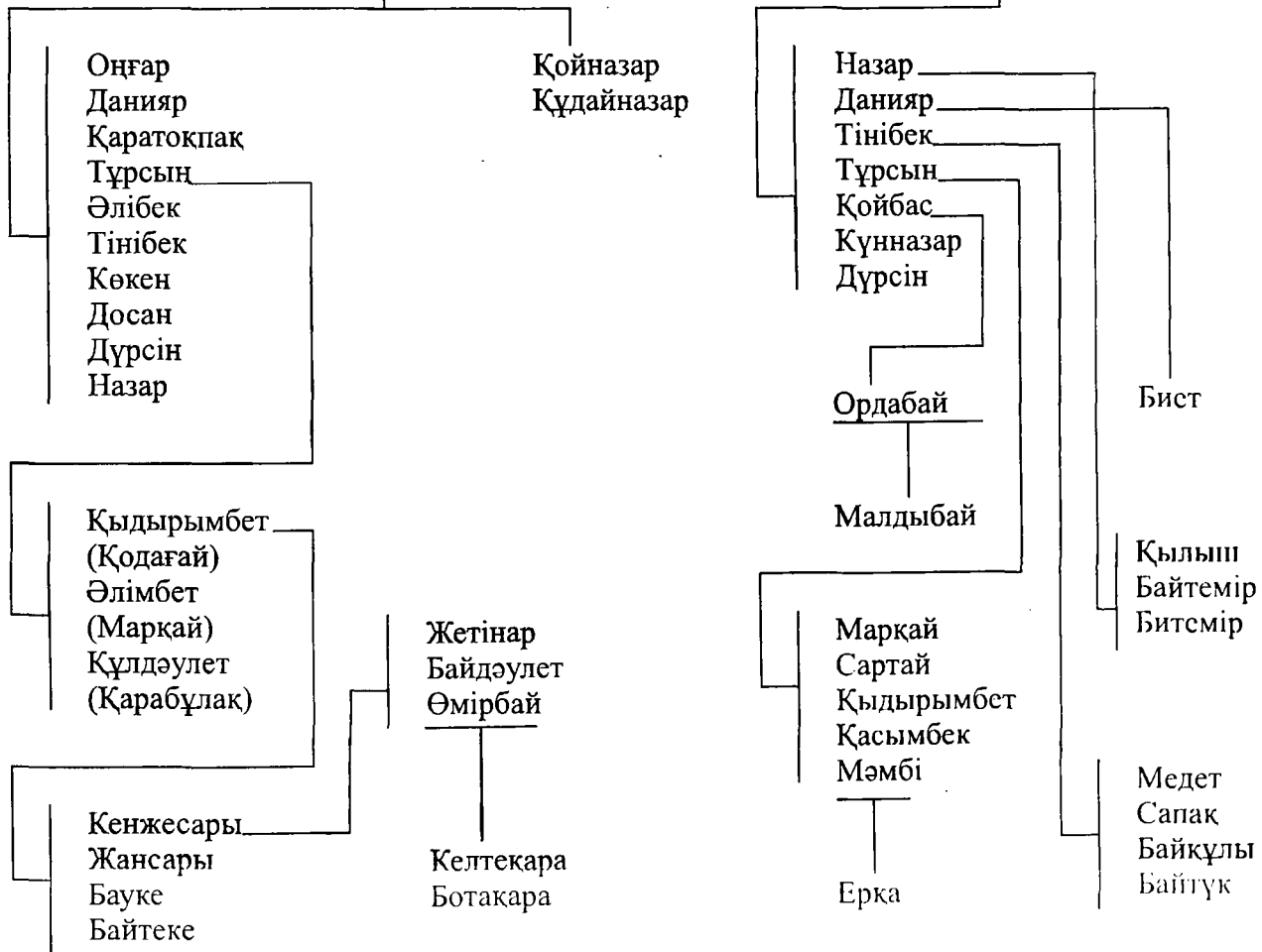

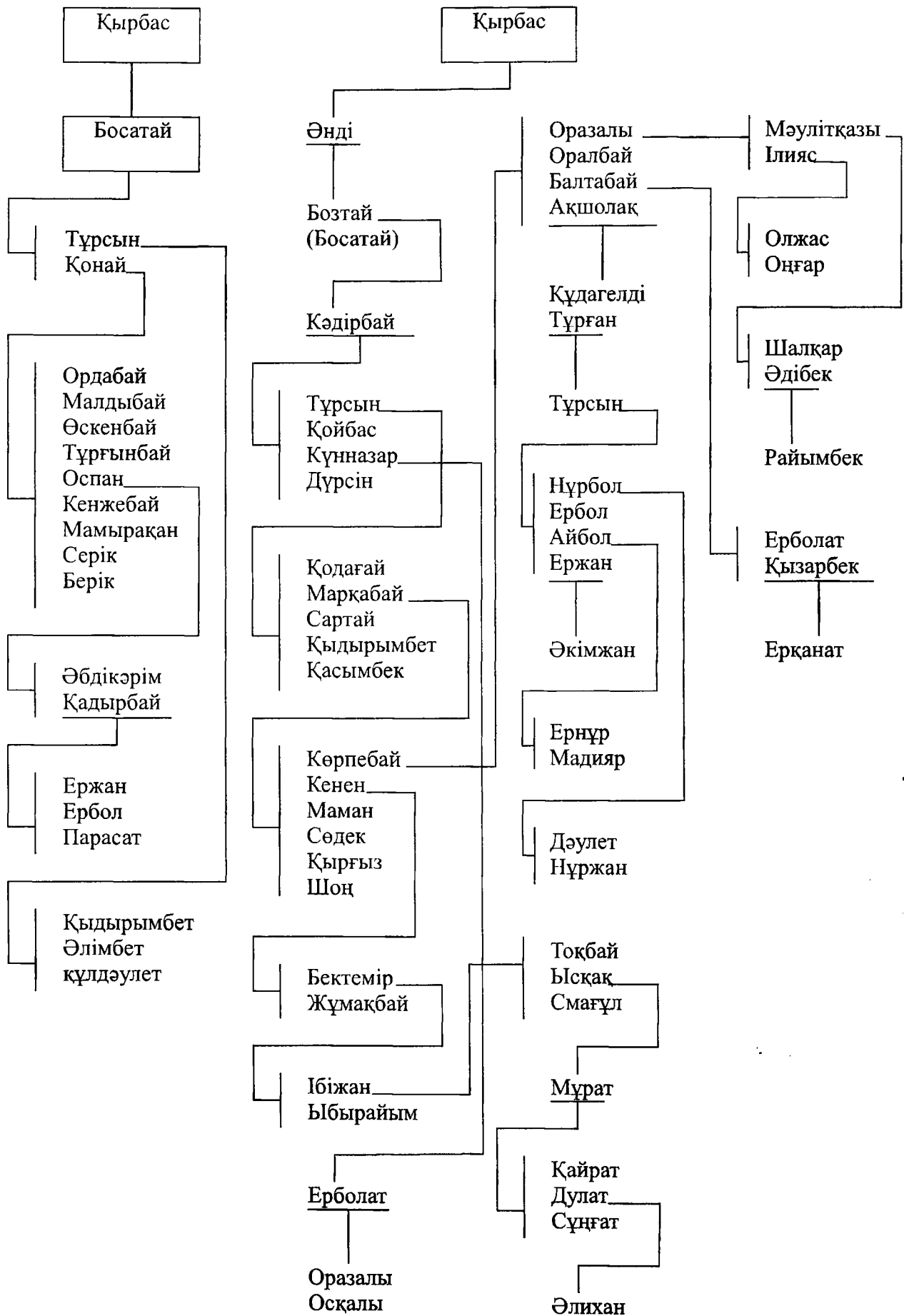

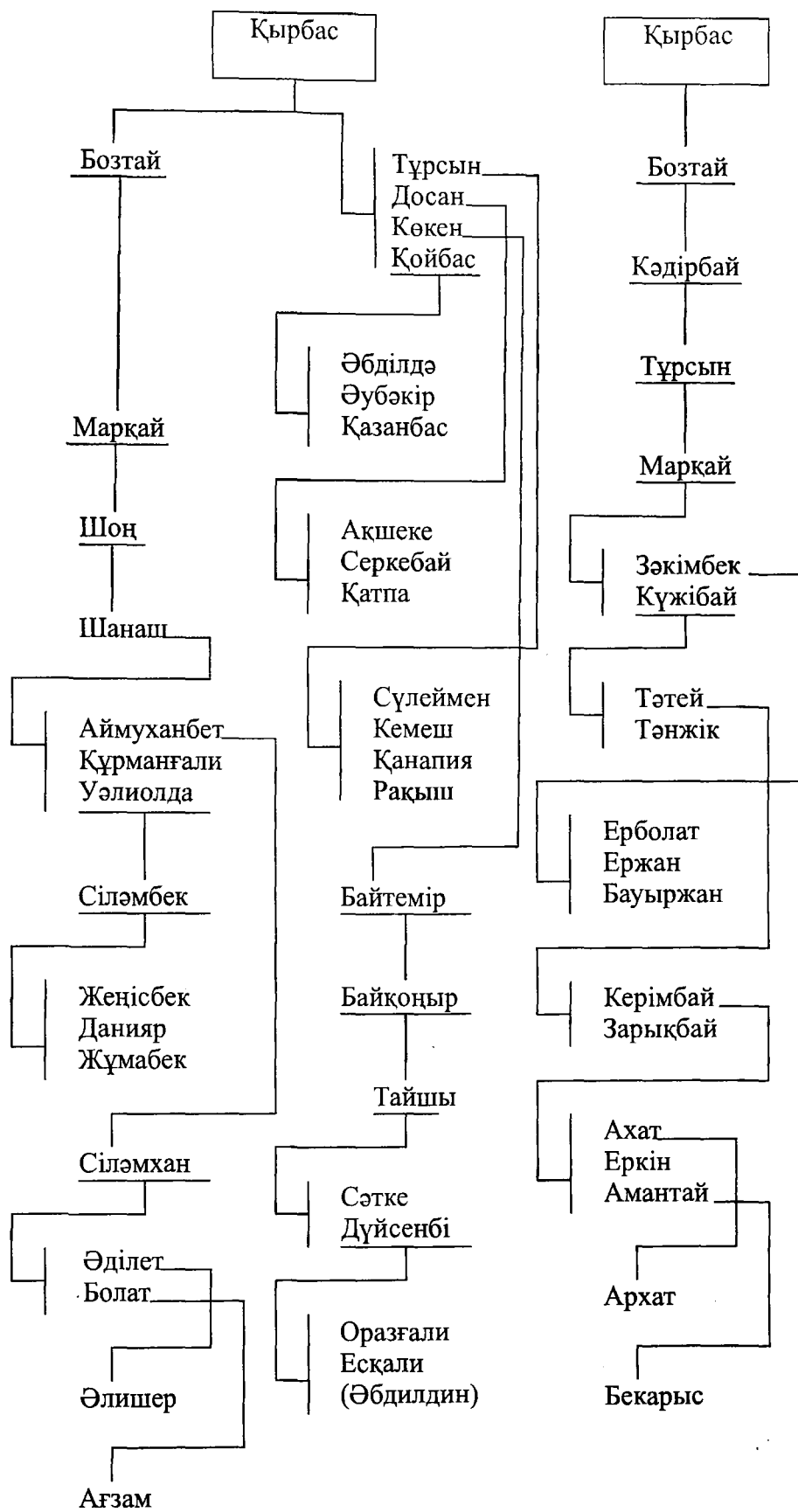

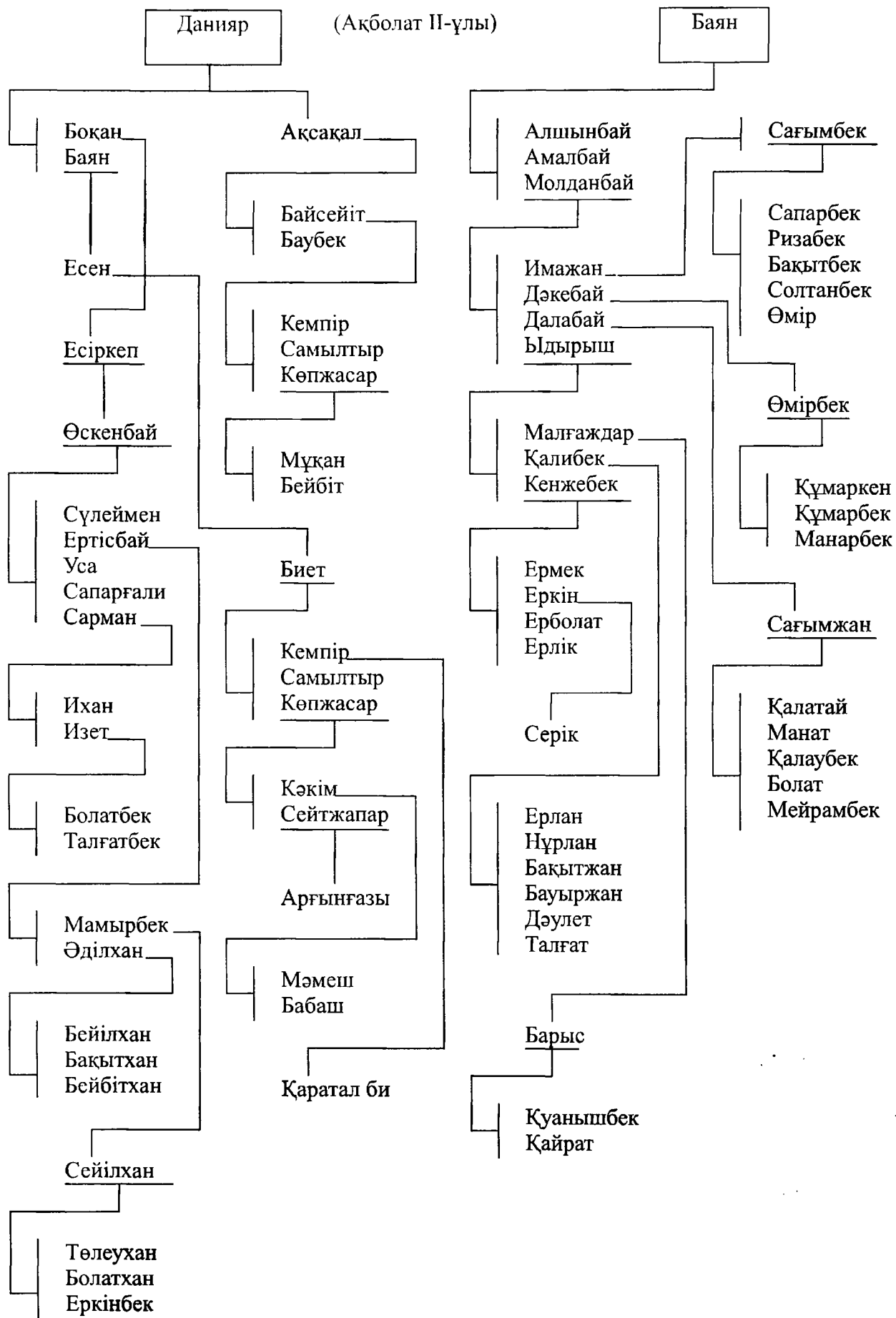

Тiнiбск

(Ақболат III-ұлы)

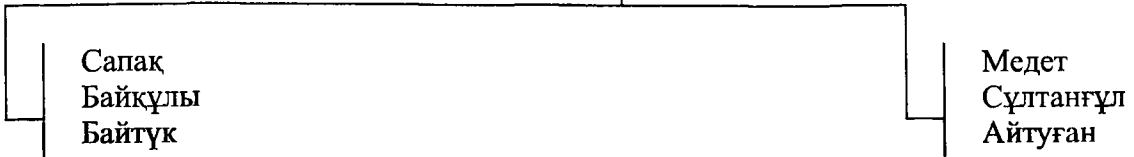

Сапақ

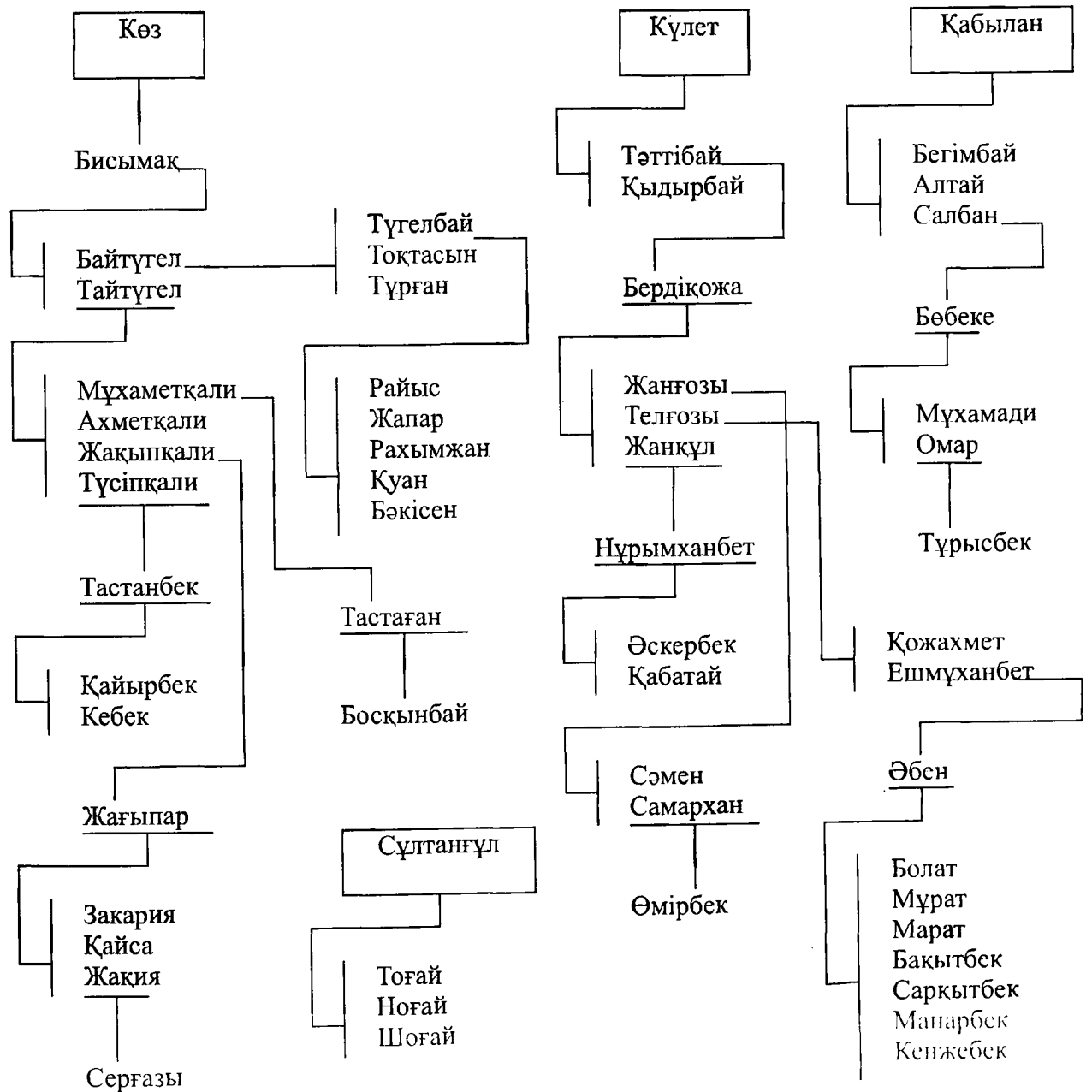

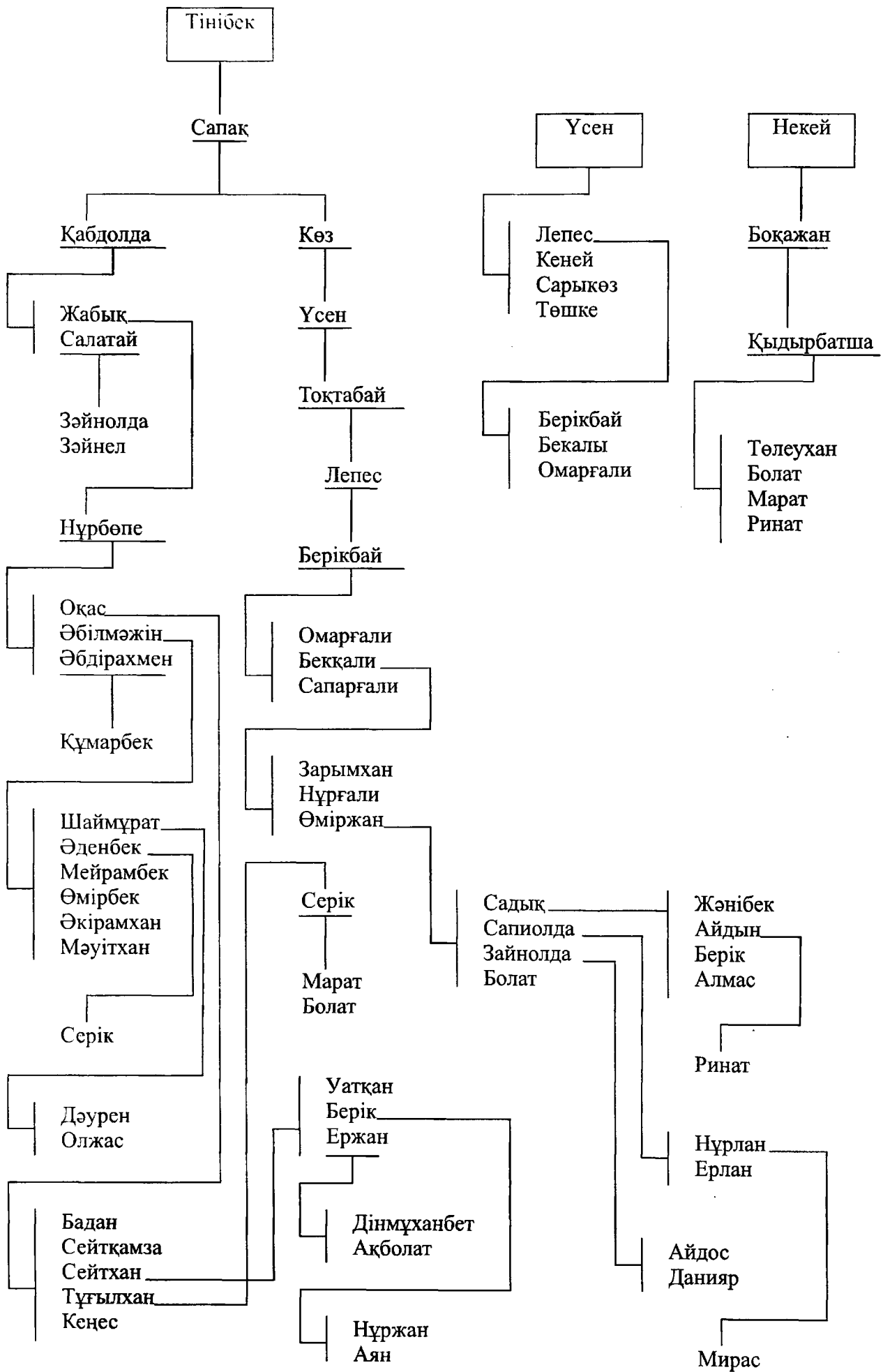



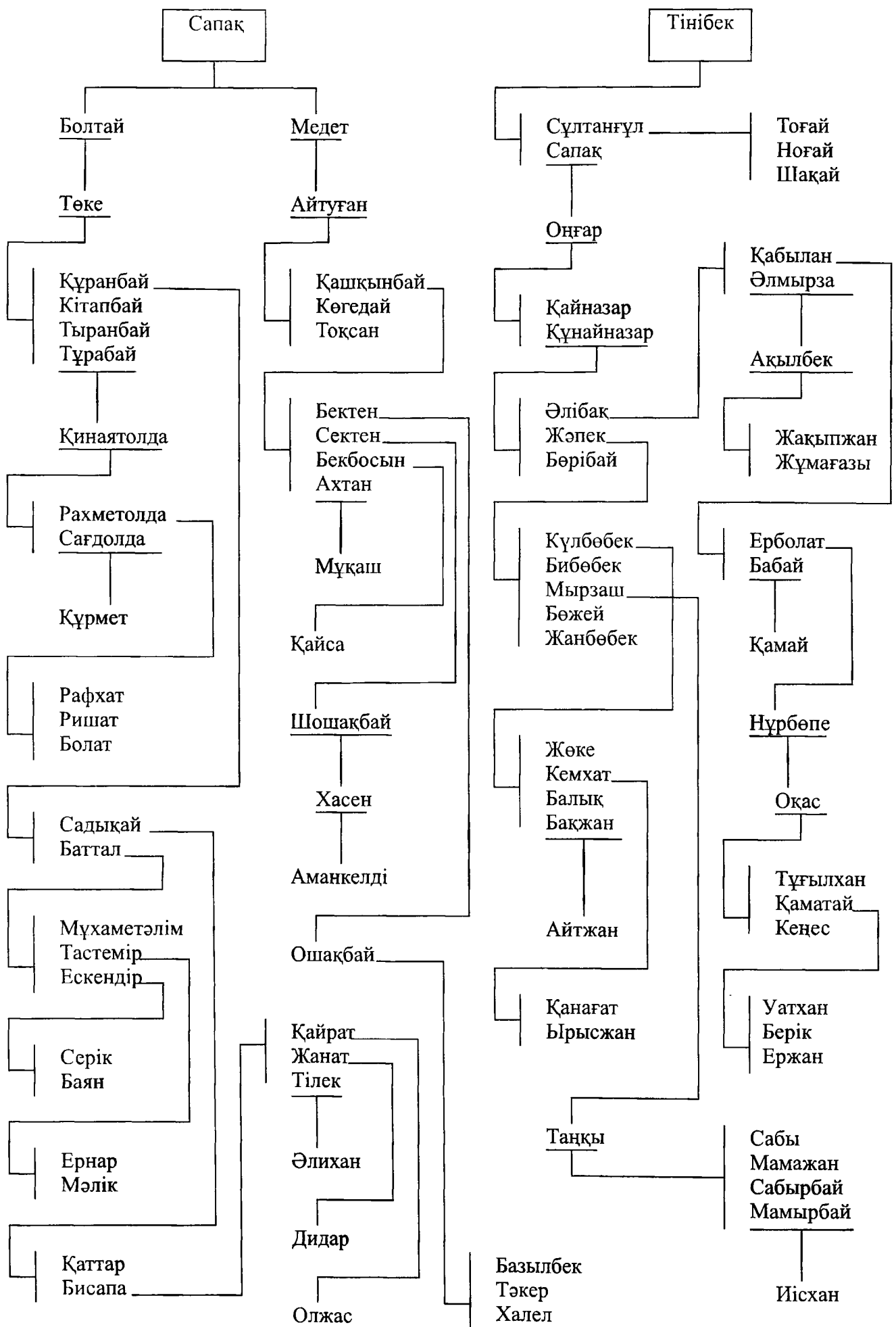



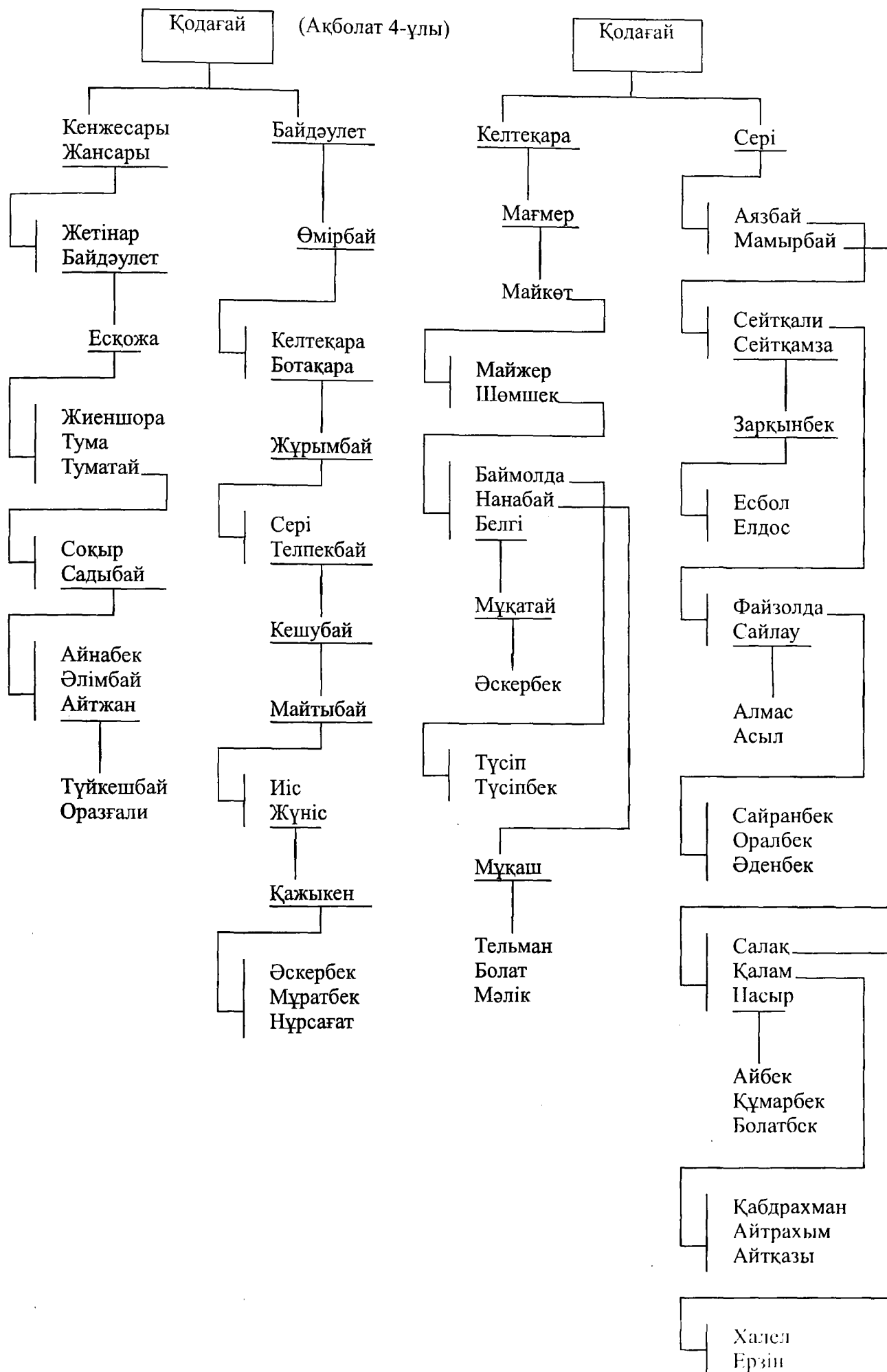

Марқай

(Ақболат 5-ұлы)

Бауке

Байтеке

Бауке

Есенәлі  
Қыдырәлі  
Байпақ

Шүрек  
Мәші  
Жарқын

Есенәлі

Асау

Қызғалдақ

Аралбай

Әнке  
Сәрсен

Ізғұтты

Ардабай  
Ежебай  
Мыңбай

Майемер  
Тоқаш  
Шодық  
Шорабай

Бозан  
Құттыбай  
Басшыбай  
Түселбай

Әшім  
Кәрім  
Ахметжан

Шойын

Бошай

Жанұзақ

Қаймолда  
Қабдолда  
Ақзат

Бижан  
Байжан

Нұрымханбет  
Нұқбай

Қорабай  
Қайсалбай

Баймолда

Жабай  
Ғайса

Жәке

Әуелхан  
Оралхан

Ділдәбай  
Әлімбай

Хабибулла

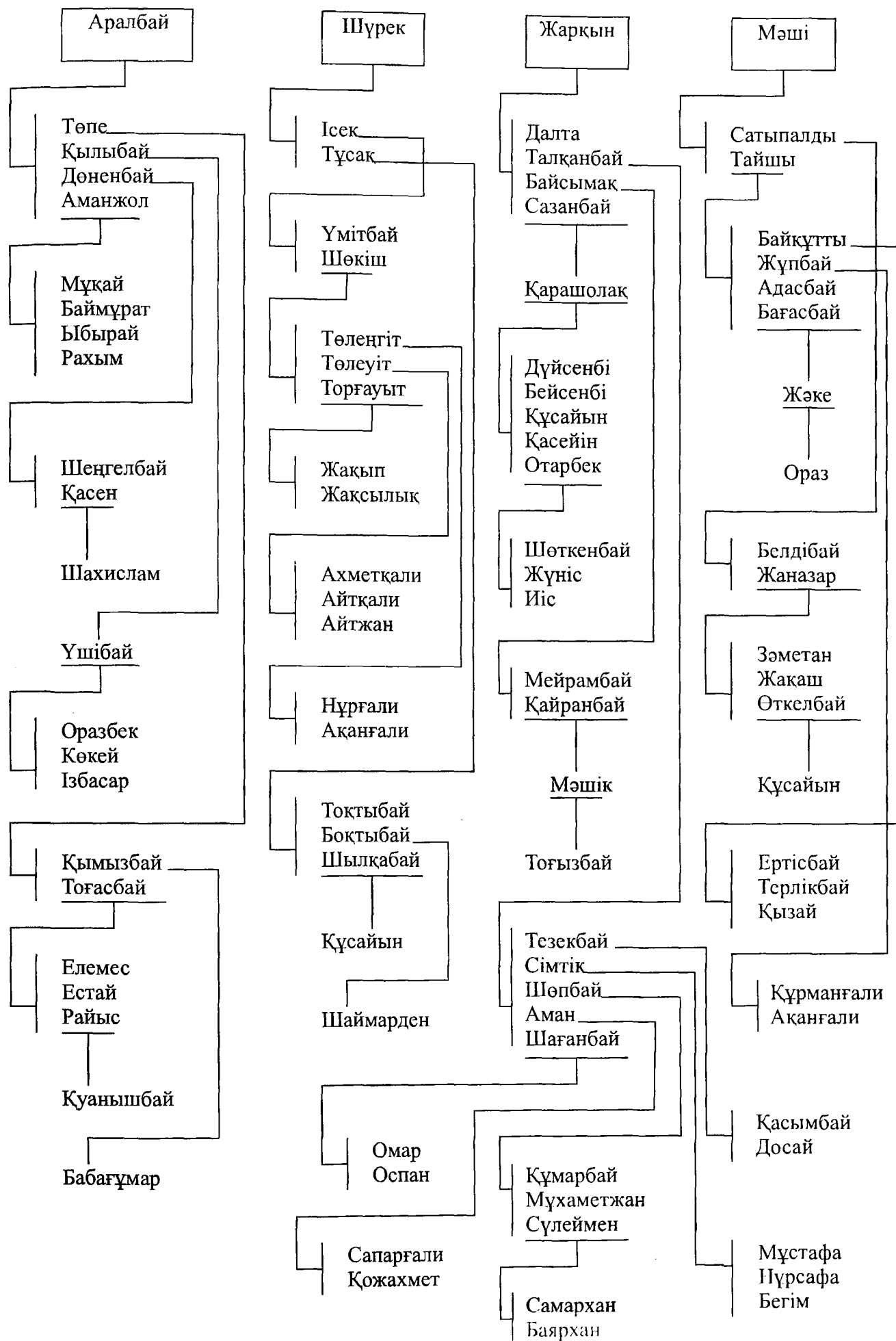

Марқай

Маман  
Көрпебай

Сөдек  
Қырғыз

Маман

Көрпебай

Қырғыз

Сарбас  
Көнбес  
Шотбас

Бұрғыбай  
Көнекбай  
Серікбай

Түлкі

Тұрғанбай  
Қабыл  
Мұхаметжан  
Уәли

Айтбай  
Арықбай

Тәшмұханбет  
Әшмұханбет

Тоқсан

Құндақбай

Жылқыбай

Өкпебай

Сандықбай

Кәри  
Қаби  
Қали  
Ахметжан

Бекмұханбет  
Жармұханбет

Зәкім  
Ахметбек

Молдахан  
Молдаш  
Жәпіш

Қабдрасыл

Қауан

Болат  
Бақытбек

Нұртас  
Нұржан  
Ержан

Әбес  
Қабыл

Солтан  
Қасен

Сайлау  
Алмас

Нұрсағат  
Нұрболат  
Нұрсолтан

Түселбай  
Сембай

Халел  
Дәлел

Әлім

Туғанбай

Темеш

Әбілғазы  
Ертай  
Жұман  
Совет  
Серік

Сабыр  
Серік  
Мамыр

Тимур

Көбен  
Әбілхан

Ағыбай  
Әлімбай  
Серғазы

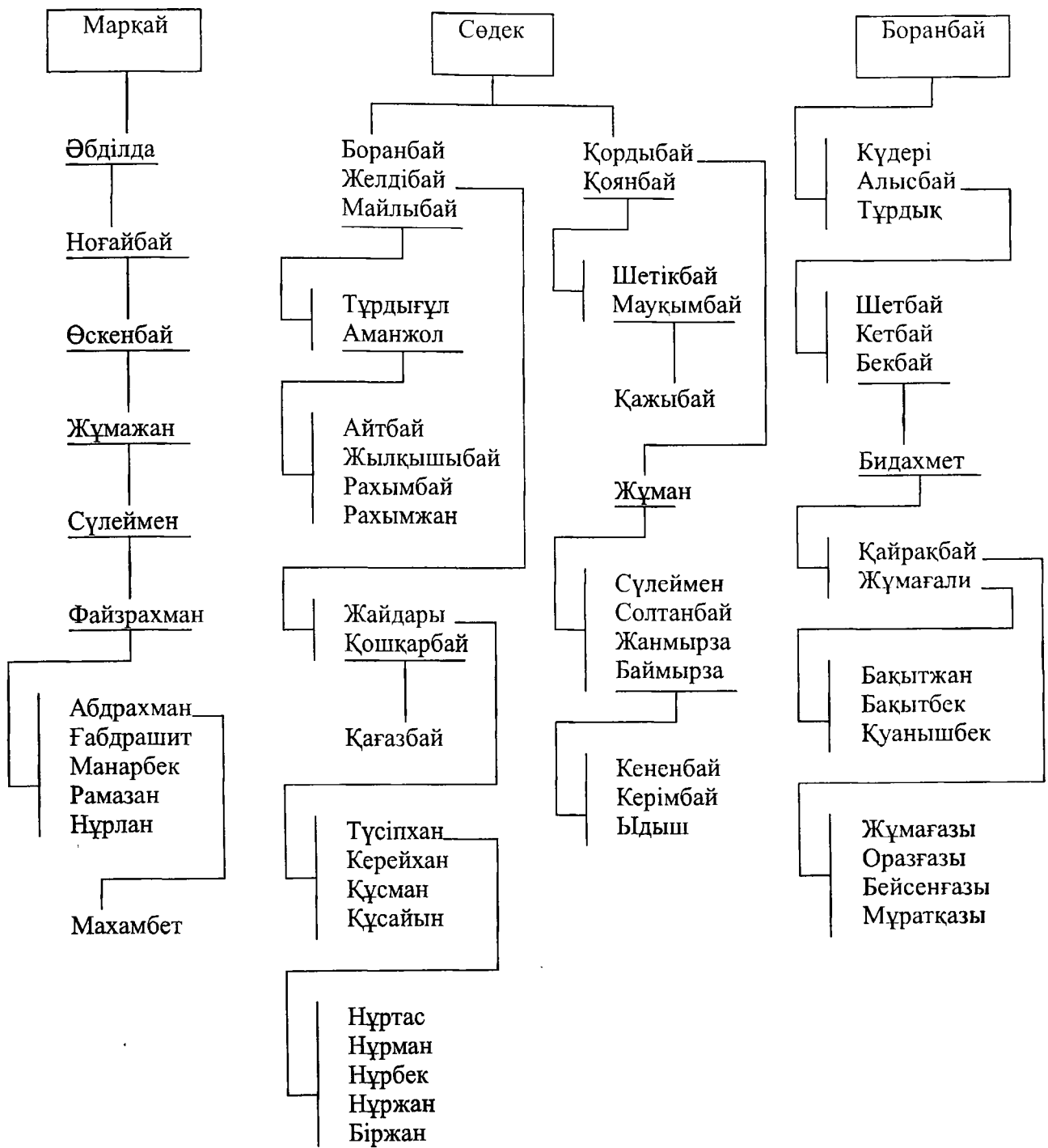

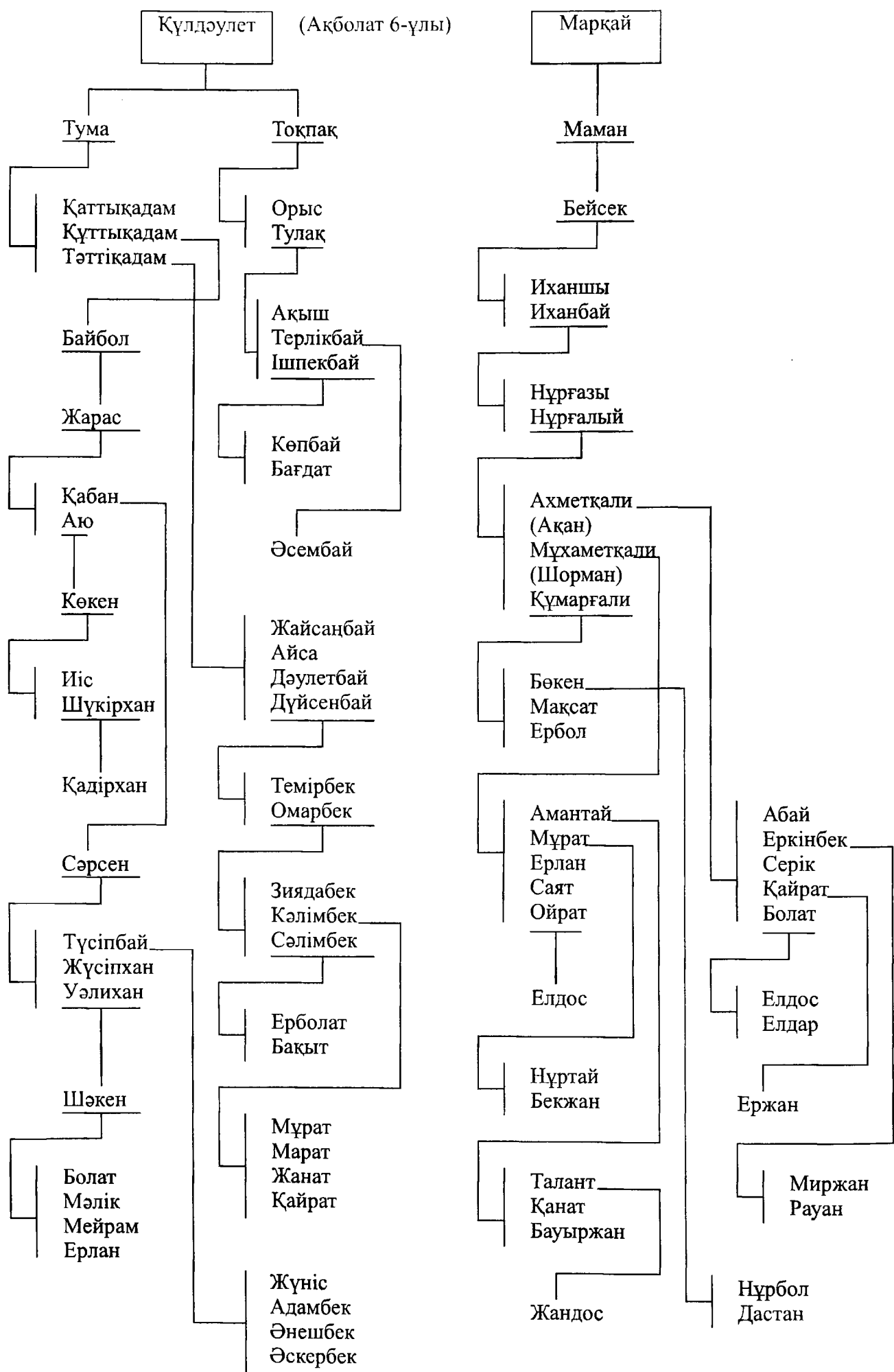

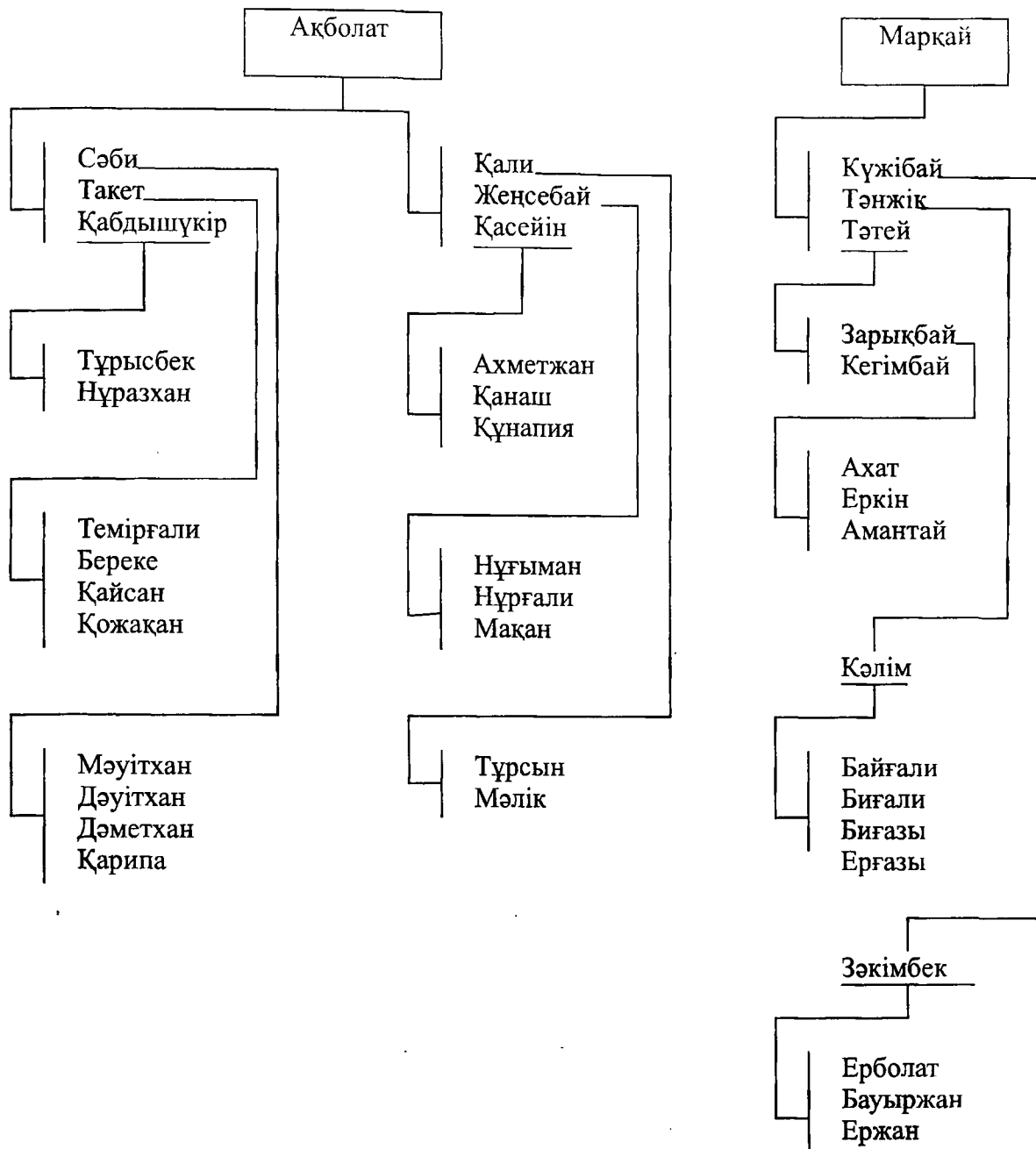

## КІТАП ТУРАЛЫ ОЙЛАР

Бұл кітап сіздің асыл қасиетің,  
Біздер үшін сіздің айқын портретің,  
Ұл-қызың мен жас буын ұрпағыңа,  
Дарысын сіздің алғыр қабілетің.

Оқырман өте құнды мәлімет алар,  
Аталарын ұрпақтардың есіне салар.  
Әр кімдер әртүрлі айтқан бабалардың,  
Аттары бұдан былай тарихта мәңгі қалар.

Оқырмандар бұл кітаптан ғибрат алар,  
Келгендей бабалардан жақсы хабар.  
Ұрпақ үшін күресіп өмір кешкен,  
Ата тегін білген ұрпақтар ойға қалар.

Болыпты ерен ерлер, батырларда,  
Әйгілі асқақ ойлы даналарда.  
Оларды қазіргі ұрпақ біле бермес,  
Осындай тарихи деректер бар балаларға.

Болыпты халқымызда мол керемет,  
Бабалар қалдырыпты бізге өсиет.  
Солардың қазақтарға ардақтысы,  
Жеті атаны түгел білу үлкен міндет.

Санасына құйып ап,  
Бабаларын білсін деп,  
Жеті атасын – сұраса,  
Жатқа айтып берсін – деп.  
Ұрпақтарға мирас өнеге  
Жазу. Кітап – қалсын деп,  
Сөресінде - әр үйдің  
Шежіре – дастан болсын – деп.  
Білгендерін аянбай,  
Күндіз – түні баяндай,  
Шежіре жазу оңай ма?  
Көп ізденіп, толғанбай!

**Ізгі ниетпен балаларыңыз: Дәмиля, Нүрия, Назым, Іңкәр,  
Айнұр, Айгерім, Ақбала.**



# НҰХ ПАЙҒАМБАР

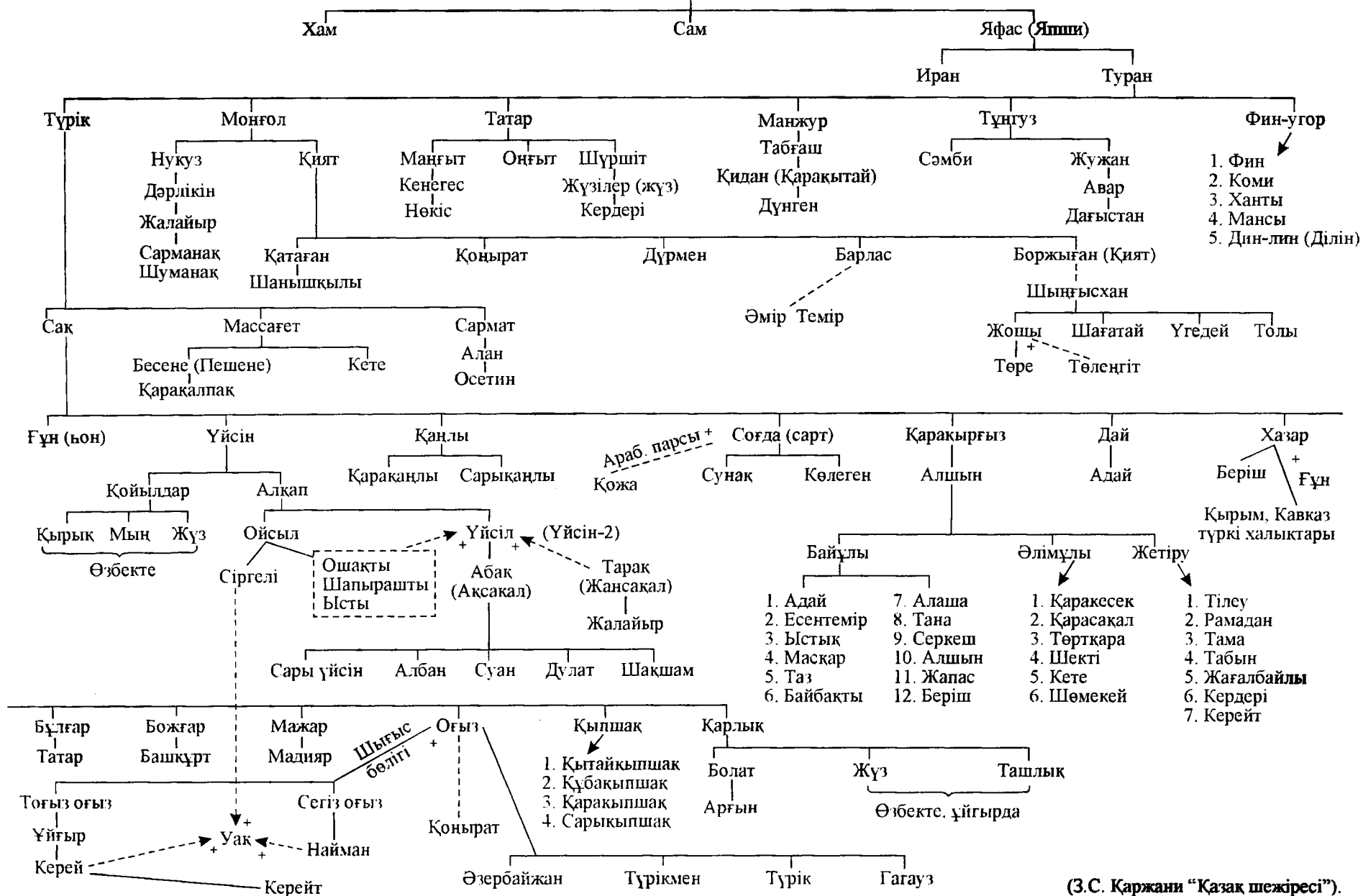

(З.С. Қаржани "Қазақ шежіресі").

## Адам атадан бері қарай

Бізге жеткен шежірелердің көбінде осы күнгі халықтар Адам ата мен Хауа ананың тоғызыншы буыны – Нұх пайғамбардан Таралғандығы айтылады. Нұх пайғамбардан Хам, Сам, Яфес деген үш ұлы таралады. Ғасырлар өте келе, олардың ұрпақтары үлкен үш топқа бөлініп кетеді.

Хамнан Африка, Америка және мұхит жағалауындағы қара түсті халықтар өрбіген.

Самнан Араб, Жұид (Еврей) халықтары тарайды.

Яфестен Иран, Тұран деген екі бала туады. Иранның ұрпақтарынан қазіргі Иран, Ауған, Юнан, Хинді, Латын, Француз, Неміс, Славян халықтары таралады. Тұранның ұрпақтарынан Қытай, Жапон, Корей, Түрік, Татар – Монгол, Манжұр, Түнғыз (Тунгус), Фин – Угор халықтары өсіп – таралады. Нұх пайғамбардың ұрпақтары өсіп-өне келе, өмір тіршілігі де, тілдері де өзгеріп отырған.

Қазіргі заманда дүние жүзінде үш мыңдай жеке-жеке халықтар өмір сүріп, олар сегіз мыңдай тілде сөйлейді екен.

Демек бүгінгі қазақ халқының тарихы өзінің бастау көзін Нұх → Яфес → Тұран → Түрік → Сак → Гунн кезеңінен бастағаны жөн емес пе? Оқырмандар бұл тайпалардың (халықтардың) пайда болуы, өмір сүруі, әртүрлі тармақтарға бөлінуі ұзақ дәуірдің жемісі екенін ұғынар деп ойлаймыз.

Сол себепті ғұмырнамалық шежіренің басталуы да осы кезеңмен сабақтаса таралғаны жөн болар. Олай болса, біз шежірелерімізді арабтың шығу тегі белгісіз бір сахабасынан (Әннас сахабадан) бастап, әке мен балаға ауыса беретін жүйемен жүргізгенше, ғылыми дәлелденген, әр кезде ғалымдарымыз тұжырымдаған негізге сүйенгеніміз жөн болар деген ойдамыз.

Бұл ретте ғылымға белгілі деректер де бар: Академик Әлкей Марғұлан, атап көрсеткендей, араб жұртына монғол – қыпшақтардың билік құрған кезімен байланысты. Египетке сұлтан болған Бейбарыстың (1260-1279 жылдар), Қалауынның (1279-1290 жылдар) кездерінде жауынгер қыпшақ жұртын арабтарға жақындату мақсатында «бұлардың түп атасы – біз, арабтар» деген пікір таратқан. Осының нәтижесінде: «Түріктердің түп атасы арабтан тарайды», - деген жаңсақ шежіре нұсқасы пайда болған.

Энциклопедист – ғалым Шоқан Уәлиханов: «Қазақтардың ата-тегін арабтан бастау – ойдан шығарылған жалаң әңгіме. Оны бұлай айтудың себебі болған еді», - деп жазады.

«Орта Азия жерін арабтар 712 жылы жаулап алған», - дейді профессор Ә.Қоңыратбаев. Сонда түріктер Әннас сахабадан бұрын пайда болған ескі халық емес пе? Қалайша одан өрбуі мүмкін? – деген дәлелін алға тартады.

С.Мұқанов өзінің «Халық мұрасы» деген кітабында: «Шежіренің бір қатары түрік тілдес халықтың шығу тегін Әннас сақабадан бастайды. Бұл – түркілерді мұсылманшылыққа жақындату мақсатындағы қожалардың ісі», - деп жазады.

Зайыр Сәдібекұлы Қаржани: «Біз (Қазақ) яғни Қас, Сакпыз», - дейді өзінің тарихи зерттеуінде. Онда Қазақ тайпаларының дені заманымыздан

бұрынғы Сақ жұртынан бастау алатыны айталады. Бұл пайымдауын кітапта көрсетілген кестелер арқылы нақтылай түседі.

(Зайыр Сәдібеков «Қазақ шежіресі», Ташкент 1994 ж.)

Біз бесігі – Алтай, тегі – Гунн, Сак, Түрік жұртымыз. Ежелгі Рим, Грек ғалымдары өздерінің ғылыми зерттеулерінде «Жарық Шығыстан түседі» деген екен. Олар адамзат тарихының басталуы, әлемдік өркениет Шығыста пайда болғандығын айтып кеткен.

Шырайлы шығыстың әсем табиғатындай қолайлы, кең өлке жер бетінде жоқ. Алғашқы тірліктің осындай табиғаты бай, тіршілікке қолайлы өңірде басталуына осы табиғи жағдай, табиғи орта себеп болған болар.

Түркілер бұдан 2500 жыл бұрын дыбыстық, әріптік жүйедегі төл жазуын ойлап тапқан. Алфавиттік жазу-дүние жүзі мәдениетінің баға жетпес зор табысы екені белгілі.

Бұл жөнінде тарихшы-ғалым Қаржаубай Сартқожаұлы «Біздің ата-бабаларымыз он ғасыр ішінде 16 жазу түрін қолданған. Дауысты дыбыстарды пайдаланған жазу үлгісі әлемде түркі жұртында ғана болған. Евразия өңірінде түркі тектес 138 халық бар», - дейді.

(«Е.Қ.» 18.10.2003 жыл)

Қ. Сартқожаұлы түркі жұртының әлемдік өркениетке қосқан үлесін таныта отырып, өзінің осындай ғылыми дәлелді пікірлерін алға тартады.

Тарихы жоқ ел болмайды. Әр ру, әр тайпа өзінің қалыптасу кезеңінде, өз тарихын жасап отырады, өз тарихын қалдырып отырады. Ол тарих тасқа жазылып таңбалана ма, әлде қағазға жазылып қаттала ма, әлде өлең, қиса (дастан) үлгісінде сақтала ма? Әйтеуі бір нұсқамен сақталатыны анық. Егер мұндай белгі қалмаған жағдайда, тарих көшінің көп иірімдерінің қойнауында жаңағы айтқан ірі рулар тарихы, тайпа тарихы жоғалып, дерек табылмай кетуі әбден мүмкін. Жер бетінде өзінің елдік тарихын жоғалтқан халықтар аз емес. Тарихын, тілін, ата тек жүйесін жоғалтқан ел, толық қанды халық санатына қосыла алмайды.

Бірақ Алтай тарихы, Түркі тарихы сайрап жатыр. Шығыс тарихы тас жазуларда, тасқа бейнеленген суреттерде, тас мүсіндерде, (балбал тастар) көне обалар мен қорымдарда, аңыздар мен қисаларда терең сақталған. Алтай - тарихы әлі толық зерттелмеген аймақ. Бұл мәселеде терең зерттеу, ізденіс мезгілі келіп тұрғаны сөзсіз. Жаңа ашылымдар алдағы уақыттың еншісінде демекпіз.

### Қолданылған әдебиеттер.

1. Ә.Марғұлан «Шығармалары» 13 том 2012 ж.
2. Зейнолла Самашев «Берел-BegeI» Алматы 2011 ж.
3. З.Самашев «Зерттеулері».
4. Ә.Асқаров «Рахман қайнары».
5. Ә.Асқаров «Алтай-алтын бесік, ата жұрт» 2009 ж.
6. В.В.Цыбульский «Научное экспедиций по Казахстану» 1988.
7. А.И. Седельников «Озера Зайсан».
8. Арнд «Исторически очерк исследования озера Зайсан».
9. Сайлау Төлеуов «Марқакөл –менің мекенім».
10. Ғ.М. Қарасаев «Алтай өңірі көне заманнан ХХ ғасырға дейін».
11. «Қазақ совет энциклопедиясы» 4 том, 477 б.
12. Ә. Марғұлан «Тамғалы тас».
13. В.В. Сапожников «Зайсан –Нор и Черный Иртыш».
14. Ә.Әбдірахманов «Қазақстанның жер-су атаулары».
15. М.Мешелқызы «Қарт Алтай аясында ару Марқа».
16. В.В.Сапожников «Катунь и его истоки».
17. Қ. Алтыбаев «Зайсан» 2008 ж.
18. Қыдырханов Уақап «Әттең, Алтай - Марқакөл».
19. Березиков Н.П. Птицы Маркакольской котловины. Алма-Ата.Наука 1989.
20. Самашев З.С. Наскальные изображения Верхнего Прииртышья. Алма-Ата: Ғалым 1992.
21. Щербаков Б.В. Маркакольский заповедник.2008.
22. Қуатбасв А.Т. Экология және қоршаған орта проблемалары. Алматы: Қазақ университеті 2011.
23. Ерқасов К. Жүректегі жазулар. Шымкент 2006.
24. Труды Маркакольского государственного природного заповедника. Усть-Каменогорск 2009.
25. Таңғажайып жер. Өскемен 2006,2009.
26. Н.И. Яблонский. «Озеро Маркаколь» 1914.
27. А.Е. Бельгубаева, Ю.К. Зинченко. Маркакольский государственный природный заповедник. Усть-Каменогорск 2009.
28. Михайлов В. Марқакөл. Алматы: Қайнар 1984.
29. Б.Ө. Жақып. «Балалар энциклопедиясы». Алматы 2009.
30. Ш. Құдайбердіұлы «Түрік, қырғыз, қазақ һәм хандар шежіресі». Алматы 1990.
31. Лувсанданзан «Алтын шежіре». Алматы 1998.
32. Зайнолла Қайсенов «Найман шежіресі». Өскемен 2001.
33. Қу дауысты Құттыбай би мен Ақтайлақ би шежіресі (Көне қолжазба түрінде).
34. Зайыр Сәдібекұлы Қаржани «Біз (Қазақ) Қас Сақпыз». Шымкент, Оңтүстік Қазақстан Шежіре қоры, 2007.
35. Нығмет Мыңжан. «Қазақтың қысқаша тарихы» – Алматы, 1994.
36. Құрбанғали Хамид. «Тауарих хамса» – Алматы, 1992.
37. Тұрсынхан Зәкенұлы. «Көк бөрілердің көз жасы» – Алматы, 2003.
38. Сағди Қапасұлы. «Ел қорғаған Ер Мамай» – Өскемен, 2005.
39. Ғабжалилов Х.М. «Қазақ ру-тайпаларының тарихы». Найман X том.1,2,3-кітап. – Алматы, 2008.
40. ҚазССР қысқаша энциклопедия I, II, III-том. Алматы, 1987.

## МАЗМҰНЫ

АЛҒЫ СӨЗ.....	4
Оқырманға арнау.....	5
<b>ӨЛЕҢ – ЖАН ЖЫЛУЫ</b>	
Өлең – жан жылуы.....	6
Сөз қадірі.....	6
<b>ТУҒАН ЖЕР ЖАЙЛЫ ТОЛҒАНЫСТАР</b>	
Алтай - алып.....	7
Қара Ертіс – Ел анасы.....	8
Марқакөл.....	9
Марқакөл келбеті.....	10
Бұл өзі Марқакөлдің бір ғажабы.....	10
Жаз жайлауы – Марқакөл.....	11
Ой түйін.....	11
Бұқтырма.....	12
Сіздер қалай ойлайсыз, балалар-ау.....	13
Ақ толқыны Қалжырдың.....	14
Асау Қалжыр.....	15
Мойыл гүлі.....	16
Көк теректер.....	16
Мекенім.....	16
<b>ШЫҒЫСТЫҢ ЖЕТИ ҒАЖАЙЫБЫ</b>	
Мұзтау (Шығыс ғажайыбы).....	18
Қара Ертіс (Шығыс ғажайыбы).....	23
Нұр Зайсан (Шығыс ғажайыбы).....	28
Рахман қайнары (Шығыс ғажайыбы).....	38
Алтайдың кербез сұлу кер маралы (Шығыс ғажайыбы).....	42
Берел қорымы (Шығыс ғажайыбы).....	46
Шілікті қорымы (Шығыс ғажайыбы).....	51
Жер жәннаты – Марқакөл (Шығыс ғажайыбы).....	53
Марқакөл қорығы.....	57
Марқакөл өңіріндегі жер – су атаулары.....	64
Асау Қалжыр (Шығыс ғажайыбы).....	71
ТУҒАН ЖЕРГЕ ТУЫНДЫ ТІК.....	76
<b>ЕЛ ТАРИХЫНАН ҮЗІК СЫР</b>	
Қамшыгер.....	79
Барымташылар.....	81
Башық би.....	83
Башық би мен Көгедай төре.....	84
Бауыр бергені – тәуір көргені.....	85
Қожанбет биі Жақсыбай.....	85
Құнанбай би мен Жақсыбай.....	86
Абай мен Жақсыбай би.....	87
Ақбалуан (Байырменді).....	88
Темірбалуан (Байырменді).....	89
Шондыбайұлы Қали балуан.....	89
Қалиұлы Ескендір балуан.....	90
Мейрамғали балуан.....	91

Алқабск пен Білезік (Ел аузынан).....	92
Қаламқас әні қалай шыққан (Ел аузынан).....	93
Былғары – Табыты ауылы.....	95
<b>БІЛГЕНІҢІЗ КӨП, БІЛМЕГЕНІМІЗ ОНАН ДА КӨП</b>	
Өлі мен тірі.....	97
Ой.....	98
Ақыл.....	98
Елу жылда ел жаңа.....	98
Ана құдіреті.....	98
Ел тірегі – ер бала.....	99
<b>ҮШ ТҮЙІН</b>	
Бірінші түйін.....	99
Екінші түйін.....	100
Үшінші түйін (Аура – тіршілік тірегі).....	101
Дүние жалған.....	102
<b>ОЙ-ОРНЕКТЕРІ (Әр кездерде жазылған өлеңдерім)</b>	
Өмір – сана (терме).....	103
Домбыра.....	104
Өз тілім, өзегісің өмірімнің.....	105
Тіл қоғамы.....	105
Шетте жүрген қазақ бауырларымызға.....	105
<b>АЙТЫС АҚЫНДАРЫНА АРНАУЛАР</b>	
Айтыс.....	106
Айнұр Тұрсынбаеваға.....	106
Абаш Кәкеновке.....	107
Бір ғасырда – бір туар.....	107
Бала ақын Ринатқа.....	108
Мектеп.....	109
Ұстаз сыры.....	109
Мұражайда.....	109
Васильева мен Петрушенкоға.....	110
Желтоқсан.....	110
<b>АҚ ТІЛЕКТЕР, ҚҰТТЫҚТАУЛАР</b>	
Асыл аға.....	111
Әкеме.....	111
Ұшқан ұя сәлемі.....	112
Мейрашқа (еске алу).....	112
Жыр-шашу (Дүсіпханның 50 жасқа толған кешіне).....	113
Дамилаға.....	113
Ақ тілек (Бұл шумақтарды баламызға, Семейхан мен Гүлнарға, арнаған едім).....	113
Нүрияма.....	114
Назогіме.....	114
Ақ әжем.....	114
Бір ойым (Мама, өзіңізге арнадым).....	115
Шөпиге (Райханыма).....	116
Жүрек сыры.....	116
Түсімде.....	116
Өмір – өзен.....	117
Жыр шашу (Көкенай бауырыма арнау).....	117
Жыр сәлем (Жәкенай 50 жасқа толғанда).....	118
Шыңғыс пен Алтынайға.....	118

Жол басы.....	118
Алпыс – асқар (Әлібек баламызға арналған тілек).....	119
Еркем, еркеле еркем – ай.....	119
Райкенге арналған сөз.....	120
Құттықтау (Құрметті Сейтпек құдамызға).....	120
Ақ тілек (Тұрсынғали құдаға).....	120
Байғазы (Ақын Көпен Ерқасовқа).....	121
Мамырбек ағаның мерей тойына.....	121
Арнау.....	122
Өзіммен сырласу.....	122
Ағайын іші – алтын бесік.....	123
Ой - қақпан.....	123
Бұл өмірдің көшінде.....	124
<b>ЗАМАНДАСТАР – СЫРЛАСТАР</b>	
Замандаспен сырласу. Мәкен Мешелқызы.....	125
Тойға шашу (Әлімханға). Бәзікен ағаң, Мәкен апайың.....	126
Мерей тойға арнау (Әлімханға). Ақсақалдар алқасы.....	126
Әбдіхалықов Әлімханға арналды. Ерекең.....	127
Арнау (Бидашев Көкенайға). Жайырбаева Қаниза.....	127
Мерей тойына арнау (Тілеуханның 80-жылдық). Кәкен Омаров.....	128
Той шашу (Тілеуханның 80-жылдық ). Жайырбаева Қаниза.....	128
Тілешке. Батаев Абдрахман.....	129
Әбекем - ай. Матаев Төлеубек.....	129
Сыныптас достарыма. Садықов Айтқали.....	130
50 жыл өткен соң. (Сыныптас түлектердің кездесуі).....	131
Той шашуы. Мәкен Мешелқызы.....	132
<b>СЫР – САНДЫҚ.</b>	
Өз өмірімізден деректер.....	133
<b>ЖАҚСЫНЫҢ АТЫ ӨШПЕЙДІ.</b> (Бажықов Мешел Бижігітұлы).....	141
Өмірдің тағы бірі қыры.....	152
<b>АЛТЫН ТОЙҒА АРНАЛҒАН АҚ ТІЛЕКТЕР МЕН АРНАУЛАР.</b>	156
<b>АТА – БАБАҒА АС БЕРУ РӘСІМІНДЕГІ АЙТЫЛҒАН ПІКІРЛЕР.</b>	161
Алтайдай дүниеде сұлу жер жоқ. Әубәкір Дастанұлы.....	163
Туған жер шежіресі. Мәншүк Досқараева.....	164
Оқырман олжасына айналған кітап. Мамырбек Тұрғанбаев.....	168
Пікір – тілек. Садықов Айтқали.....	170
<b>БАБАЛАР ШЕЖІРЕСІН ЖАЗҒАН ҰСТАЗ –ӘЙЕЛ.</b> Қабдырасымов Мырзахан.....	171
<b>МАҚАЛ – СӨЗДІҢ МӘЙЕГІ.</b>	173
<b>СУРЕТТЕР СЫР ШЕРТЕДІ.</b>	187
<b>ҚОЖАНБЕТ, ТӨРТУЫЛ, ТОҒЫЗ РУЛАРЫНЫҢ ШЕЖІРЕСІ.</b>	191
<b>ТОҒЫЗ ТАҢБАЛЫ НАЙМАН</b> (таңба белгілері).....	192
<b>АРҒЫ ТЕКТІҢ ТАРАЛУЫ.</b>	193
Жанарыс.....	194
<b>НАЙМАН.</b>	195
Көкжарлы.....	197
<b>ТЕРІСТАҢБАЛЫ.</b>	204
<b>БАЛТАЛЫ.</b>	207
<b>САДЫР.</b>	210
<b>МАТАЙ.</b>	211
Қарауыл-Жасак.....	213
<b>ТӨЛЕГЕТАЙ.</b>	214

ҚОЖАНБЕТ.....	215
Жәлменбет.....	215
АСАУ.....	216
ТАРПАҢ.....	219
Қаракұла.....	225
ШАТАҚ.....	227
Құлыншақ.....	231
ЖАРЫЛҒАП.....	232
Шұқын.....	236
ЖӘДІГЕР.....	240
Жарылғап.....	246
Аққұлы.....	249
АЙТ.....	250
Тоғыл.....	251
Қазыбай.....	253
Жанкөбек.....	259
Тілеу.....	261
Шолтан.....	263
Шегет.....	265
ЖАНҒОЗЫ.....	267
АБЫЛДЫ.....	276
ТІНІКЕ.....	277
ҚҮЛЕКЕ.....	284
АТАҚОЗЫ.....	288
Шоңмұрын.....	289
ШОПА.....	295
Тоқбай.....	296
Құлшығаш.....	300
Қарамен.....	302
Былшық.....	304
Мажа.....	308
МАМЫТ.....	311
СЫРЫНБЕТ.....	315
Жұмағұл.....	316
Топай.....	319
Бекберді.....	322
Көккөз.....	326
Еламан.....	328
Сәдібек.....	333
Ізбасар.....	335
ЕГІЗҚАРА.....	336
Ақсақал.....	337
Байгелді.....	342
Байтелі.....	345
Есберді.....	347
Белеш.....	350
ДӨСЕТ.....	351
Байжігіт.....	352
Марқабай.....	353
ҚАРАМЕН.....	355
Болай.....	355



Тама.....	357
Болай - Тама.....	361
ИТЕЛІ.....	362
Қаумен.....	364
Сәуірбай.....	365
Төлеңгіт.....	366
Кенжалы.....	367
ЖАРБОЛДЫ.....	368
Байғабыл.....	369
Боздақ.....	371
ЖАНҚАБЫЛ.....	374
Тілеуқабыл.....	375
ЖАУҒАШТЫ.....	377
Сүйіндік.....	379
Өтеулі.....	381
Тайкелтір.....	383
Көлібай.....	384
Тәттібай.....	386
Бармақ.....	388
ҚОШҚАР.....	392
Еспенбет.....	395
Жетіген.....	396
Мәже.....	397
Беке.....	398
Шәбеке.....	400
ШАҒЫРША.....	401
Меңлібай.....	402
Жарқынбай.....	403
Құттықадам.....	405
Жамбол.....	406
Байқуат.....	409
Күлдір.....	411
Алдақуат.....	413
ТӨЛЕГЕТАЙ.....	415
Төртуыл.....	415
АНДАБАРАҚ.....	416
ДӘУЛЕТ.....	417
Мырзакелді.....	418
Жайық.....	420
Шомақ.....	421
Тебей.....	422
Бажық.....	423
Сартқожа.....	424
Сәкөк.....	426
Теңіз.....	428
Жаманбай.....	429
Бөрен.....	431
Отар.....	433
Солтанкелді.....	434
Олжашы.....	435
ҚАРАТОҚА.....	439

Арғынбай.....	440
Төлен.....	441
Бәйжігіт.....	441
СЕРІҚАРА.....	443
Жүрне.....	443
Мошқа.....	447
Жұрын.....	448
Жантоқ.....	449
БАЙТЕМІР.....	450
ТӨРТУЫЛ.....	451
ЕСЕНҒҰЛ.....	452
Алақ.....	453
Батпан.....	454
Қоспақ.....	457
Сарманбет.....	461
Жәмекс.....	464
ЕСІМБЕК.....	465
ЖЫЛҚАЙДАР.....	468
Бәйгіс.....	469
Бекбай.....	471
Жәнгіс.....	472
Тілеу.....	473
Жүзбай.....	474
Қашқан.....	476
АЙТУҒАН.....	478
САТЫЙ.....	481
Мұжық.....	482
Тоқтағұл.....	484
Төлебай.....	485
Боралдай.....	488
Шыбынтай.....	489
ҚАРСАЛ-ШАҚ.....	490
Дос.....	491
ҚҰДАГЕЛ.....	493
Тастемір.....	494
Базарбай.....	495
Еламан.....	498
Шмат.....	499
ТАЙЛАҚ.....	500
Жансары.....	501
Кәдірбай.....	502
Мендібай.....	503
Қоңақай.....	507
Мапан.....	508
Жиенай.....	510
ТҰЗАҚШЫ.....	511
Сарғалдақ.....	511
Атабай.....	512
Талас.....	513
Амалдық.....	515
Қаржаубай.....	516

Қонырбай.....	516
Жәнібек.....	518
Көккөз.....	520
МАЯ.....	521
Дәдени.....	522
Қашқынбай.....	523
Сақау.....	524
Құләнбай.....	525
Көбеген.....	526
Есіркеп.....	527
Аралбай.....	529
Тасыбай.....	529
Көшпес.....	530
Жақау.....	531
АҚБОЛАТ.....	533
Қырбас.....	534
Данияр.....	536
Тінібек.....	537
Сапақ.....	539
Қодағай.....	541
Марқай.....	542
Қүлдәулет.....	546
КІТАП ТУРАЛЫ ОЙЛАР.....	548
Нұх пайғамбар.....	549
Адам атадан бері қарай.....	550
Пайдаланған әдебиеттер.....	552
Мазмұны.....	553

Мәкен Мешелқызы

**ӨР АЛТАЙ,**

**АСАУ ҚАЛЖЫР,**

**ҚАРА ЕРТИС**

Корректор

**М. Мешелева**

Компьютерде беттеген

**Р. Темирханова**

---

Басуға 18.09.14 ж. қол қойылды  
Тапсырыс 127, пішімі 60x84/8  
Есептік табағы 28,6. Қағаз офсеттік  
Тапсырыс № 395. Тараламы 200 дана

---

*«Шығыс Полиграф» баспаханасы*  
*Өскемен қ., Ворошилов к., 156 үй.*  
*тел.: 8 (7232) 78-36-78*







