

БЕКТҰРҒАНОВА ЖАНАР МҰСТАФАҚЫЗЫ

Орта мектепте стилистиканы дамыта оқыту әдістемесі

13.00.02 – Оқыту және тәрбиелеу теориясы мен әдістемесі
(бастауыш, орта және жоғары білім беру жүйесіндегі қазақ тілі)

Педагогика ғылымдарының кандидаты ғылыми дәрежесін алу үшін
дайындалған диссертацияның

АВТОРЕФЕРАТЫ

Қазақстан Республикасы
Алматы, 2007

Жұмыс Абай атындағы Қазақ ұлттық педагогикалық университетінің жалпы тіл білімі және қазақ тілі тарихы кафедрасында орындалған.

Ғылыми жетекшісі: филология ғылымдарының докторы,
профессор **Шалабай Б.**

педагогика ғылымдарының докторы,
доцент **Құрманова Н.Ж.**

Ресми оппоненттер: педагогика ғылымдарының докторы,
доцент **Қыдыршаев А.С.**

педагогика ғылымдарының кандидаты,
доцент **Жұмабаева Ә.Е.**

Жетекші ұйым: **Қазақ мемлекеттік қыздар педагогика институты**

Диссертация 2007 жылдың «28» ақпанында сағат 14.00-де Абай атындағы Қазақ ұлттық педагогикалық университетінде (050010, Алматы қаласы, Достық даңғылы, 13) филология, педагогика ғылымдарының докторы (кандидаты) ғылыми дәрежесін беру жөніндегі Д 14.09.04. диссертациялық кеңесінің мәжілісінде қорғалады.

Диссертациямен Абай атындағы Қазақ ұлттық педагогикалық университетінің кітапханасында танысуға болады.

Автореферат 2007 жылдың «27» қаңтарында таратылды.

Диссертациялық кеңестің ғалым хатшысы,
педагогика ғылымдарының кандидаты,
доцент

Бейсенбекова Г.Т.

Жұмыс Абай атындағы Қазақ ұлттық педагогикалық университетінің жалпы тіл білімі және қазақ тілі тарихы кафедрасында орындалған.

Ғылыми жетекшісі: филология ғылымдарының докторы,
профессор **Шалабай Б.**

педагогика ғылымдарының докторы,
доцент **Құрманова Н.Ж.**

Ресми оппоненттер: педагогика ғылымдарының докторы,
доцент **Қыдыршаев А.С.**

педагогика ғылымдарының кандидаты,
доцент **Жұмабаева Ә.Е.**

Жетекші ұйым: **Қазақ мемлекеттік қыздар педагогика институты**

Диссертация 2007 жылдың «28» ақпанында сағат 14.00-де Абай атындағы Қазақ ұлттық педагогикалық университетінде (050010, Алматы қаласы, Достық даңғылы, 13) филология, педагогика ғылымдарының докторы (кандидаты) ғылыми дәрежесін беру жөніндегі Д 14.09.04. диссертациялық кеңесінің мәжілісінде қорғалады.

Диссертациямен Абай атындағы Қазақ ұлттық педагогикалық университетінің кітапханасында танысуға болады.

Автореферат 2007 жылдың «27» қаңтарында таратылды.

Диссертациялық кеңестің ғалым хатшысы,
педагогика ғылымдарының кандидаты,
доцент

Бейсенбекова Г.Т.

КІРІСПЕ

Зерттеудің өзектілігі. Өркениетті және дамыған қоғамға қол жеткізу қай заманда да білім беруді жетілдіру арқылы іске асып отырған. Қазір біздің қоғамымыздың алдында да осындай күрделі мақсат тұр. Ол туралы Елбасы Н.Ә.Назарбаев 2006 жылғы Қазақстан халқына арнаған Жолдауында былайша атап көрсетеді: «Білім беру ісі Қазақстанның әлемдегі бәсекеге қабілетті 50 елдің қатарына кіру стратегиясындағы басты басымдық, дамуымыздың шешуші факторы... Сондай-ақ, ұлттық қауіпсіздігіміздің құрамдас бір бөлігі» [1]. Қазақстан Республикасының 2015 жылға дейінгі білім беруді дамыту тұжырымдамасында орта білім берудің мақсаты «жылдам өзгеріп отыратын дүние жағдайларында алынған терең білімнің, кәсіби дағдылардың негізінде еркін бағдарлай білуге, өзін-өзі іске асыруға, өзін-өзі дамытуға және өз бетінше дұрыс, адамгершілік тұрғысынан жауапты шешімдер қабылдауға қабілетті жеке тұлғаны қалыптастыру» деп айқындалған [2]. Қазақстан Республикасының мемлекеттік тілі болып табылатын қазақ тілінің кең қанат жая дамуы үшін оның стилистикалық табиғаты мен мүмкіншіліктерін зерттеудің және стилистикалық ерекшеліктерін мектептен бастап игертудің алатын орны үлкен. Осы бағытта Қазақстан Республикасында қабылданған Тілдерді дамытуға, мемлекеттік тілді дамытуға байланысты құжаттар да зерттеу жұмысының өзектілігіне тірек бола алады [3].

Мемлекеттік тілдің ғылыми негізде дамуында жалпы білім беретін орта мектепте қазақ тілінің ана тілі ретіндегі ұлттық бояуы мен болмысын таныта отырып, оқушыға ұлттық тілдің қасиет-сапасын меңгертудің маңызы өте зор. Ана тіліне тек қарым-қатынас құралы деп қарамай, оны ұлттық тіл мәдениетінің жоғары көрсеткіші ретінде оқытуда стилистиканың алатын орны айрықша. Мектепте оқылатын қазақ тілі пәні бағдарламасы мен оқулығында қазақ тілі стилистикасына үлкен орын беріліп келеді. Белгілі ғалым Р.Сыздық стилистиканы тілдің шеберлік туралы ғылым саласы екендігін айта келіп, оның міндетін былайша көрсетеді: «...Шығармада ненің суреттелгені ғана емес, қалай суреттелгенінің мәні зор. Сол «қалай»-ды көрсету – стилистиканың міндеті. Қайталап айтсақ, стилистика сөз эстетикасын, сөздің контекстегі рөлін зерттейді. Демек, лингвостилистика ұлттық көркем тіл мәдениеті дамуының негіздерін көрсететін ғылым саласы болады. Стилистиканың лингвистикалық міндеті стильдік әсердің өзін емес, сол әсерді туғызатын тілдік механизмді зерттеу болып табылады» [4,135б]. Ғалымның бұл пікірі стилистиканы мектепте оқытудың да мақсат-міндеттерін айқындап береді. Берілген анықтамаға сүйенетін болсақ, стилистиканы меңгеру сөз жұмсау өнеріне, шеберлікке әкеледі. А.Байтұрсынұлының сөзімен айтқанда, «бір нәрсе турасында пікірімізді, яки қиялымызды, яки көңіліміздің күйін сөз арқылы айта білсек, сол сөз өнері болады. Ішіндегі пікірді, қиялды, көңілдің күйін тәртіптеп қисынын, кестесін келістіріп сөз арқылы тысқа шығару – сөз шығару болады... Сөзді бұлай етіп шығаруға көп өнер керек... Сөз шығару өнерді қорек қылса, өнер ғылымды

қорек қылады» [5,1476]. Ж.Аймауытовтың пікірінше, «Ана тілін үйрену – сөздерді жаттау, олардың жүйесін, өзгеру заңдарын білу ғана емес, тіл үйренумен бірге бала тілдің сансыз көп ұғымдарын, ойларын, сезімдерін, сұлу үлгілерін, ойлау жүйесін, ой пәлсапасын да меңгереді» [6,132б]. Оқушыға өз ана тілінің стилистикалық болмысын әрі ғылым ретінде, әрі өнер ретінде тану, зерттеу және сол өнерді теориялық, практикалық тұрғыдан меңгеру әлдеқайда қызықтырақ және мазмұндырақ болатыны анық. Бірақ тілді оқытуда оның осы ерекше қыры назардан тыс қалып келе жатқаны айқын мәселе болып отыр. Оған стилистикалық жаттығулардың өзіндік ерекшеліктерінің ескерілмеуі, түрлі стильдегі мәтінмен жұмыстың өз деңгейінде ұйымдастырылмауы, стилистикалық оқу құралдарының жеткіліксіздігі де ықпал етіп отыр. Қазақ тілі стилистикасын жаңа заман талаптарына сай, жаңа педагогикалық технологиялар заңдылықтарына сәйкестендіре оқыту әдістемесінің қажеттілігі күннен-күнге сезілуде. Зерттеу жұмысының өзектілігі осы айтылғандармен байланысты айқындалады.

Зерттеу пәні – орта мектепте стилистиканы дамыта оқыту үдерісі.

Зерттеу нысаны – орта мектепте стилистиканы дамыта оқыту арқылы оқушыларда стилистикалық ұғымдар қалыптастыру әдістемесі.

Зерттеу жұмысының мақсаты – орта мектепте стилистиканы дамыта оқыту әдістемесінің теориялық негіздерін зерделеу. Соның негізінде оқушыларда стилистикалық ұғымдар қалыптастырып, талапқа сай білім-дағдылар дамытуға арналған оқу-әдістемелік кешен ұсыну.

Зерттеу жұмысының міндеттері:

- стилистиканы дамыта оқытудың философиялық және психологиялық негіздерін анықтау;
- стилистиканы дамыта оқытудың лингвистикалық негіздерін зерделеу барысында мектепте меңгерілетін стилистикалық ұғымдар жүйесін анықтау;
- стилистиканы дамыта оқытудың дидактикалық негіздерін анықтау;
- стилистиканы дамыта оқытудың танылған теориялық негіздеріне сүйене отырып, оқу-әдістемелік кешен жасау;
- ұсынылып отырған оқу-әдістемелік кешеннің тиімділігін педагогикалық эксперимент арқылы анықтау.

Зерттеу жұмысының болжамы. Орта мектепте стилистиканы дамыта оқыту әдістемесінің теориялық негіздерін зерделеу және соған лайықталып жасалынған әдістемені стилистиканы дамыта оқыту үдерісінде қолдану мектеп оқушысының ойлауы мен сөйлеуін жаңа дәрежеде дамытуға игі ықпалын тигізеді; сондай-ақ, қазақ тілінің ана тілі ретіндегі стилистикалық мүмкіншілігі мен ерекшелігін оқушыларға теориялық тұрғыдан танытудың және меңгертудің тиімді жолдарын көрсетеді.

Зерттеудің жетекші идеясы. Жас ұрпақты қоғам қажет етіп отырған және қажет ететін озық біліммен қаруландыру оқу үдерісінің басты тұлғасы – оқушының ерекше белсенді оқу-танымдық әрекеті арқылы жүзеге асады. Стилистиканы оқытуда оқушының білім алу жолындағы оқу-танымдық әрекетін теориялық деңгейде дұрыс ұйымдастырғанда ғана оқу үдерісінің

шын мәніндегі дамытушылық сипаты анықталады, сонда ғана білім жүйелі ұғымдардың тұтастығы тұрғысынан танылады.

Зерттеудің әдіснамалық және теориялық негіздері. Зерттеудің әдіснамалық және теориялық тұғырлары ретінде философиядағы таным теориясы мен диалектика ілімінің заңдылықтары, әрекет теориясы, лингвистика, лингвостилистика, оның ішінде мәтін теориясы мен стилистикасы, психолінгвистика, дидактика, психология ғылымдарының жетістіктері негізге алынды.

Зерттеудің әдістері. Зерттеу барысында талдау, жинақтау, салыстыру, жүйелеу, бақылау, сұрау (анкета, сұхбат), сандық және сапалық талдау, педагогикалық эксперимент әдістері қолданылды.

Зерттеудің ғылыми жаңалығы.

- алғаш рет орта мектептің 9-сыныбында стилистиканы дамыта оқыту тұрғысынан ұйымдастырудың теориялық негіздері анықталды;

- стилистиканы оқушылардың ойлауы мен тілін дамыту мақсатында оқытуды негізгі нысан еткен әдістеме жүйесінің лингвистика және дидактика заңдылықтарына сүйенген ерекшеліктері анықталды;

- орта мектептің 9-сыныбында қазақ тілі стилистикасын дамыта оқытуда қолданылатын оқу-тапсырмаларының, стилистикалық жаттығулардың өзіндік ерекшеліктері мен мақсат-міндеттері анықталды; стилистика бойынша берілетін стилистикалық ұғымдар жүйесі нақтыланды;

- орта мектептің 9-сыныбында қазақ тілі стилистикасын дамыта оқытудың арнайы оқу-әдістемелік кешені жасалып, онда стилистикалық ұғымдарды меңгертуге және оқушылардың ойлауы мен сөйлеуін дамытуға тірек болатын түрлі стильдегі мәтінмен жұмыс, стилистика бойынша оқушылардың өз бетімен ізденуіне арналған хрестоматия, тест, дидактикалық материалдар, жаттығулар жүйесі, сызбалар мен кестелер, иллюстрациялық суреттер жүйесі жинақталынды.

Зерттеудің теориялық маңызы. Орта мектепте стилистиканы дамыта оқыту әдістемесінің теориялық және әдістемелік негіздері зерделенді. Осы тұрғыдан зерттеу нәтижелері қазақ тілін оқыту әдістемесіне жаңа технологияларды қолдану мәселесі бойынша өзіндік үлес қосады. Жаңа оқыту технологияларының негізгі бағыты болып табылатын «субъект-субъектілік» қатынасты ұстана отырып, оқушының оқу-танымдық әрекет белсенділігі мен білім сапасын арттыру жолдарын үйлестірудің әдістемелік негіздері айқындалды. Зерттеудің теориялық нәтижелерін мектепте және жоғары оқу орындарында қазақ тілін оқытуда, қазіргі қазақ тілінің стилистикасы, мәтін теориясы мен стилистикасы, шешендік өнер, тіл мәдениеті салаларын оқытуда пайдалануға болады. Сондай-ақ, қазақ тілін оқыту әдістемесі бойынша студенттерге арнайы курс ретінде қолдануға болады.

Зерттеудің практикалық маңызы. Зерттеу жұмысының практикалық нәтижелері орта мектептің 9-сыныбы үшін стилистиканы дамыта оқытуға арналып жасалған оқу-әдістемелік құралдарда көрініс тапты: «Қазақ тілі стилистикасы бойынша жаттығулар жинағы», «Түрлі стильдегі мәтінмен

жұмыс», «Қазақ тілі стилистикасы бойынша оқушыларға арналған хрестоматия», «Стилистиканы дамыта оқыту әдістемесіндегі тест», «Стилистиканы дамыта оқытуға арналған дидактикалық материалдар», «Стилистиканы дамыта оқытуға арналған иллюстрациялық суреттермен жұмыс», «Стилистиканы дамыта оқыту сабақтарының жүйесі», «Стилистиканы дамыта оқытуға арналған сызбалар мен кестелер». Стилистиканы дамыта оқытуға арналған бұл оқу-әдістемелік кешеннің тиімділігі педагогикалық эксперимент барысында сыналып, қазақ мектебінде оқылатын қазақ тілі пәні бойынша стиль, стильдің түрлері, стилистикалық білім жүйесін меңгертуде сенімді оқу құралы бола алатыны дәлелденді.

Педагогикалық эксперименттік тірек ретінде Алматы қаласындағы Республикалық мамандандырылған дарынды балаларға арналған қазақ тілі мен әдебиетін тереңдете оқытатын мектеп-интернат, М.Мақатаев атындағы №140 мектеп-гимназия, №81 арнайы мектеп, Батыс Қазақстан облысы, Сырым ауданы, Қ.Мырзалиев атындағы жалпы білім беретін орта мектеп, Абай атындағы жалпы білім беретін орта мектеп алынды.

Зерттеу жұмысының кезеңдері. Бірінші кезеңде орта мектептегі стилистиканы оқыту үдерісіне бақылау жасалынып, мектеп мұғалімдерінің тәжірибелеріне, теориялық еңбектер мен зерттеулерге талдау жүргізілді. Стилистиканы дамыта оқытудың лингводидактикалық мәселелері бойынша негізгі әдебиеттерге талдау жасалып, теориялық тұғырлары анықталды. Стилистиканы дамыта оқытуға арналған оқу-әдістемелік кешеннің өзіндік ерекшеліктері айқындалып, материалдар жинақталды. Екінші кезеңде 9-сыныпта стилистиканы дамыта оқыту арқылы оқушылардың ойлауы мен тілін дамыту әдістемесі жасалып, оқыту және бақылау эксперименті жүзеге асырылды. Қол жеткізген нәтижелер мен тұжырымдар ғылыми-теориялық конференцияларда, семинарларда, әдістемелік кеңестерде талқыланды. Үшінші кезеңде ұсынылып отырған әдістеменің нәтижелері талданып, жетістіктері айқындалды. Стилистиканы дамыта оқыту әдістемесінің нәтижелері ретінде әдістемелік оқу құралдары, дидактикалық материалдар баспадан шығарыла бастады.

Қорғауға ұсынылатын тұжырымдар.

- орта мектепте стилистиканы дамыта оқыту әдістемесін теориялық жағынан негіздеп, практикалық жүзеге асыру механизмдерін жан-жақты талдау қазақ тілінің ұлт тілі ретіндегі өзіндік болмысын танудың және оны меңгерудің тиімді жолдарын көрсетіп береді;

- стилистиканы дамыта оқыту қағидаларына сүйене отырып меңгерту оқушыларда стилистикалық ұғымдар қалыптастырып, ойлауы мен сөйлеуін дамытуды жүйелі әрі сапалы ұйымдастыруға негіз болады;

- стилистиканы оқыту сабақтарында «субъект-субъектілік» қатынасты ұстану арқылы оқушының саналы оқу-танымдық әрекеті, ақыл-ой күшіне негізделген білім беріліп, сол білім дамытушылық мәнге ие болады;

- стилистиканы дамыта оқытуда стилистикалық ұғымдар жүйесі маңызды рөл атқарады, сондықтан стилистика туралы түсініктер кездейсоқ білім

ретінде емес, белгілі бір тұтастықты құрайтын ұғымдар жүйесі ретінде ұсынылуы керек;

- орта мектептің 9-сыныбында стилистиканы дамыта оқыту арқылы оқушылардың теориялық ұғымын қалыптастыру арнайы іріктелген білім мазмұны мен жаттығулар жүйесі және осы мақсатқа лайықталып жасалынған оқу әдістемелік құралдар негізінде ғана жүзеге асырылады. Сондықтан стилистиканы дамыта оқыту жүйесі көздеген нәтижеге қол жеткізуі үшін арнайы іріктелген оқу-әдістемелік кешеннің жасалуы маңызды болады.

Зерттеу жұмысының талқылануы және жариялануы. Зерттеу жұмысының мазмұнын құрайтын негізгі тұжырымдар мен нәтижелер 2001-2007 жылдар аралығында Абай атындағы Қазақ ұлттық педагогикалық университетінде өткізілген республикалық және халықаралық ғылыми-практикалық конференцияларда, Алматы қаласындағы М.Мақатаев атындағы № 140 мектеп-гимназияның әдістемелік семинарында, №12 салалық гимназияның әдістемелік семинарында, Абай атындағы Қазақ ұлттық педагогикалық университетінің қазіргі қазақ тілі теориясы мен оны оқыту әдістемесі кафедрасының мәжілісінде және осы университеттің жалпы тіл білімі және қазақ тілі тарихы кафедрасының әдістемелік семинарында, лингвистикалық семинарда талқыланды. Зерттеу нәтижелері 5 оқу құралында, 8 мақалада жарияланды.

Зерттеу жұмысының құрылымы мен көлемі. Зерттеу жұмысы кіріспеден, екі бөлімнен, қорытындыдан, пайдаланылған әдебиеттер тізімінен және қосымшадан тұрады.

НЕГІЗГІ БӨЛІМ

Зерттеу жұмысының бірінші бөлімі **«Орта мектепте стилистиканы дамыта оқытудың теориялық негіздері»** деп аталады.

1.1 «Мектеп практикасында стилистиканы оқыту мәселелерінің қойылуына шолу» бөлімшесінде қазіргі қазақ мектептеріндегі стилистиканың оқытылуына, стилистикалық ұғымдардың берілуіне шолу жасалып, мектеп практикасында стилистиканың оқытылу мәселелеріне шолу жасалады. Соңғы кездердегі ғылыми-әдістемелік еңбектерге сараптама жасалып, стилистиканы дамыта оқытуға басшылық жасайтын көзқарастар мен пікірлерді, бағыттарды анықтауға талпыныс жасалады.

Қазақ тілі стилистикасын оқыту әдістемесі 1991 жылы А.Жапбаровтың еңбектерінде арнайы зерттеу нысанына айналды. Алайда қазақ тілі әдістемесі өзінің бұл бағыттағы тәжірибесін тіл дамыту жұмыстары бағытында жинақтады. Қазақ тілін оқытуда оқушының тілін дамытудың дидактикалық және әдістемелік мәселелері Я.А. Коменский, К.Д. Ушинский, Ы. Алтынсарин еңбектерінен бастау алса, кейін А. Байтұрсынов, Қ. Жұбанов, Т. Шонанұлы, С. Жиенбаев, Ш. Сарыбаев, Қ. Басымов, Ғ. Бегалиев, Н. Сауранбаев, Ә. Әбілқаев, С. Исаев, М. Балақаев, А. Ысқақов еңбектерінде, оқу-тәлімдік ой-пікірлері мен тәжірибелерінде көрініс тапты. Ал соңғы 40 жыл ішінде С. Рахметова, Ф.Ш. Оразбаева, Б. Шалабай, Қ. Қадашева, Р.

Шаханова, А. Жапбаров, К. Жақсылықова, А.С. Қыдыршаев, Н. Құрманова, Ж. Сүлейменова, Г. Уәйісова, А. Сәтбекова, Ә. Жұмабаева, Н. Тойбазарова т.б. ғалымдардың зерттеулерінде түрлі қырынан ғылыми негізделді деп айта аламыз. Бастауыш және орта мектепте, қазақ тілін өзге тілді ортада оқытуда тіл дамыту жұмыстарын ұйымдастырудың ғылыми-теориялық, әдіснамалық жолдарын зерделеп берген бұл ғалымдардың еңбектерінде стилистика тіл дамытудың ғылыми-теориялық және әдістемелік мәселелерімен байланысты жан-жақты сөз болады.

А.Байтұрсынұлы сөздің өнер ретіндегі стилистиканың негізгі зерттеу нысанына енетін өзіндік ерекшелігіне айрықша назар аударып, әдістемелік мұраларында тілдің осы қасиетін тірек етті. Тілдің түрлі ойды жеткізудегі қисындылығын өзінің оқу-әдістемелік құралдарында нақты мәтіндер арқылы көрсетті. Ол өзінің «Оқу құралында» мәтіннің қатысымдық, дүниетанымдық, эстетикалық қасиет-сапаларын әдістемелік мақсатта барынша пайдалана алғандығы көрінеді. Қазақ тілі стилистикасын оқытуда мәтін оқушының көркемдік талғамы мен дүниетанымын қалыптастыруда, жетілдіруде, оқушыларды оқыта отырып рухани тазалыққа, сауаттылыққа тәрбиелеуде басшылыққа алынады.

Аталған еңбектердің қатарында қазақ тілі стилистикасын дамыта оқытуда басшылыққа алатын С.Р. Рахметова, А.Ж. Жапбаров, А.С. Қыдыршаев, Н.Ж. Құрманова зерттеулерінің зерттеу жұмысымыз үшін маңызы зор. Сонымен бірге қырғыз әдіскер ғалымдары К. Сартбаев, А.О. Османкулов, Қ.Д. Добаевтың еңбектері және тіл дамытудың әдістемелік ұстанымдарын анықтаған М.Р. Қондыбаева, Ұ. Жанпейісова т.б. ғалымдардың еңбектері де жұмысымызға әдістемелік тұрғыдан басшылыққа алынды.

Стилистиканың стиль және мәтін ұғымдарының арнайы тақырып ретінде беріле бастауы қазіргі жаңа буын оқулықтарының өзіндік ерекшелігі болып табылады. Диссертацияның осы бөлімшесінде қазіргі мектеп бағдарламаларындағы, оқулықтарындағы стилистикалық білім мазмұнының сандық және сапалық жағынан ерекшелігі, берілген стилистикалық ұғым-түсініктердің сабақтастығы сақталуы, қазіргі мектеп бағдарламасында және оқулықтарда стилистикалық ұғымдар берілуіне талдау жасалды. Қазақ мектептерінде, соның ішінде 9-сыныпта стилистикаға бөлінетін сағат санының айтарлықтай көбеюі оны оқытуды жетілдірудің мәселелерін алға тартатындығы анықталды.

1.2 «Стилистиканы дамыта оқытудың философиялық және психологиялық негіздері» бөлімшесінде дамыта оқытуға негіз болатын таным теориясындағы танымдық деңгейлер, диалектика ілімінің танымдық әдісі, әрекет теориясындағы танымдық әрекеттің психологиялық құрылымдары, тілдік сезім туралы мәселелер қарастырылып, стилистиканы дамыта оқыту әдістемесінің теориялық тұғырлары негізделді. Адамзаттың өмірге, оны тануға деген ұмтылысы, қызығушылығы, ол туралы ұғым-түсініктерінің пайда болуы дүниені танудың нақты бір жолдарын, тәжірибесін қалыптастырды. Таным теориясы қағидаларына сүйенетін болсақ, адамның білім алып, білімді жинақтау үдерісі дүниені танудың

белгілі бір заңдылықтарын тірек етеді. Таным дегеніміз - адамның санасындағы ақиқаттың бейнелену үдерісі. Бұл үдерістің жүзеге асу сипаты мен барысы оқушы әрекетінің сапасын анықтайды. Психолог ғалымдардың ойынша, оқушының білім алу барысындағы оқу-танымдық әрекеті теориялық таным үдерісінің жүзеге асу заңдылықтарына сүйенуі қажет. Оқушының оқу-танымдық әрекетінің өзіндік ерекшелігі де сол – оның әрекетінің мазмұнын теориялық білім мен теориялық ойлаудың әдістері құрайды.

Тілдің стилистикалық жүйесін тануда *талдау-жинақтау, топтастыру, индукция-дедукция, эксперимент, модельдеу әдістерін қолдануға үйрету оқушының стилистика туралы ұғымдарын қалыптастырудың негізгі жолы болып табылады*. Бұл кезде стилистикалық білім 9-сынып оқушысына «дайын күйінде» емес, зерттеушілік сипатта ұсынылады да, оқушы оқу-танымдық *әрекеттің* субъектісіне айналады. Әрекет адамның қоршаған ортамен мақсатты, саналы қарым-қатынасқа түсуі, сондықтан да ол адам болмысының негізгі формасы болып табылады. А.Н. Леонтьев, М. Мұқанов, Ә. Алдамұратов, Н. Тоқсанбаева, Н. Дарханов, Ү. Уақпаева т.б. ғалымдардың еңбектерінде адам әрекетінің психологиялық құрылымы мотивациялық, мақсаттық, орындаушылық сипатқа ие болып келеді. Әрекеттің психологиялық мәні – оқушының оқу-танымдық әрекетін ұйымдастыруға негіз болуында. Әрекетке тән жалпы белгілер педагогикалық үдерістегі оқу-танымдық әрекеттің де табиғатын көрсетеді. Мұндай танымдық үдерісті басқару, әдістемелік тұрғыдан жүйелі ұйымдастыру оқушының оқу-танымдық әрекетінің көрсетілген психологиялық құрылымдарын тіреніш етеді. Бұл оқушының дамуына психологиялық және педагогикалық оңтайлы жағдай жасауға негіз болады. Әрекет теориясы М.П. Брандестің еңбектерінде стильді зерттеудің негізгі орталық ұғымы және әдісі ретінде алынады. Ғалымның пайымдауында, стиль адамның сөйлеу әрекетінің қалыптасқан моделі болып табылады. Әрекет теориясы бойынша жасалған тұжырымдар 1) баланың оқу-танымдық әрекетін дамудың ішкі заңдылықтарына сәйкестендіріп ұйымдастырудың психологиялық негіздерін анықтаудың; 2) адамның танымдық, эстетикалық, коммуникативтік, сөйлеу әрекетінің нәтижесі болып табылатын стильдің типтік болмысын анықтаудың тірек тұғырларын көрсетеді. Стилистиканы дамыта оқытудың теориялық негіздерін сараптау оқушының оқу-танымдық әрекет мазмұнына негіз болатын теориялық білім және ойлау оқушының тілінің дамуына да игі ықпалын тигізіп, стилистикалық тұрғыдан дұрыс және әсерлі сөйлеудің нақты тілдік механизмдерін игеруге, оқушының тілдік сезімін теориялық білімімен ұштастыруға жол ашатындығына көз жеткізді.

1.3 «Стилистиканы дамыта оқытудың лингвистикалық негіздері» бөлімшесінде ұстанып отырған әдістемені жүзеге асыруға негіз болатын білім мазмұнының лингвистикалық мәселелері талданды. Дамыта оқытуда теориялық ұғым кездейсоқ нәрсе емес, жүйе ретінде танылады, сол арқылы оқушылардың теориялық топтастырылған ұғым жасау, ақыл-ой әрекетіне үйрету жүзеге асады. Стилистика стилистикалық мағына, стилистикалық бояу, мәтін және стиль, функционалды стильдер – көркем

әдебиет стилі, ауызекі сөйлеу стилі, публицистикалық стиль, ғылыми стиль, ресми іс қағаздар стилі деген ұғымдардың байланысынан тұратын біртұтас жүйе. Оқушылардың стилистика туралы ұғымы осы ұғымдардың әрқайсысы туралы білімдерінің жиынтығын құрайды. Тілдің лексика-грамматикалық қасиеті оның құрылымдық ерекшелігі болса, стилистикалық қасиеті оның функционалды ерекшелігіне байланысты болып табылады. Қазақ тілі бойынша берілетін лексика-грамматикалық мағлұмат негізінен тілдің алғашқы ерекшелігін тануға бағытталса, 9-сыныптағы қазақ тілі тілдің екінші ерекшелігін, яғни тілдің әлеуметтік болмысы мен қатысымдық қасиетін танытуға бағытталады. В.В. Виноградов тілдің қарым-қатынас жасау, әсер ету, хабарлау қызметіне қарай функционалды стиль түрлерінің жасалуын көрсетеді. Сөйлеушінің жеткізетін ақпараты да тілдің қандай қызметте тұрғанына қарай сөйлеушінің мақсат-мүддесінен туындайды. Оқушының стилистика туралы алғашқы түсінігі тілдің лексикалық, грамматикалық синонимиясын танытудан басталады. Тілдің синонимиясына әсер еткен сөйлеушінің мақсаты мен сөз қолданыстағы мағына айырмашылығын салыстыра отырып, эксперимент жасау, нақты тапсырмаларды орындау арқылы таныту сөздің қосымша мағынасын меңгертуде тиімді болмақ. Белгілі бір контексте сөйлеушінің нақты мақсат-мүддесіне қызмет етіп тұрған тілдік құралдарды таба білу оқушының стиль туралы білімді меңгеруінің алғышарты болып табылады. Себебі тіл құралдарының, мәтін құрылымы мен композициясының стилистикалық қызметін меңгертуден кейінгі келесі саты олардың нақты мәтін ішінде стиль жасауға қатысын анықтау. Бұл мәтіннің стильдік біртұтастығына мазмұн және форма категориясы тұрғысынан талдау жасауына негіз болады.

Оқушылардың сөйлеу тілін дамытуда нақты стильдегі мәтін жанрларымен жұмыс жүргізуді жетілдіру орынды. Себебі сөйлеу стильдерін нақты мәтін арқылы меңгеру барысында оқушы тілдің қызметі мен сөйлеушінің мақсатына қарай «ашық жүйе» ретіндегі өзгермелі, құбылмалы қасиетін жан-жақты таниды. Қарым-қатынас қажеттілігін сезініп, қатынасқа түсу барысында өз ойын сыртқа сәтті шығару үшін тілдік жүйені өзі ашып, жасап, қалыптастырады. Осылайша оқушы бұған дейінгі тіл туралы алған білімдерін стилистикамен байланыстыра отырып, өзінің жазу, сөйлеу стиліне сын көзбен қарап, дамытуына мүмкіндік алады. Оқушыларды тілдің стилистикалық жүйесімен таныстыру тілді жеке дара құбылыс ретінде емес, тіл – адам – тілдесімдік ортаның байланысынан туындайтын күрделі жүйе ретінде тануына жол ашады. Қазақ тілі стилистикасын дамыта оқытуда стилистикалық ұғымдар жүйесі тірек болады. Ол ұғымдар стилистиканы оқытудың мынадай бағыттарын қамтиды: 1) тілдік тұлға-бірліктердің стилистикалық мүмкіншілігі мен синонимиясы; 2) функционалды стильдер және олардың жанрлары, стильдік белгілері; 3) мәтін және стиль 4) көркем әдебиет стилі. Осы ұсталынған бағыттар бойынша оқушылардың оқу-танымдық әрекетін ұйымдастыруда лингвистикалық негіз ретінде М. Балақаев, Р. Сыздық, Е. Жанпейісов, Ә. Болғанбаев, Ф. Мұсабекова, Т. Қоңыров, Б. Хасанов, З. Қабдолов, С. Хасанова, Ф.Ш. Оразбаева, Б.

Шалабай, М. Серғалиев, Х. Кәрімов, Н. Уәлиев, Г. Қосымова, Ғ. Жексембаева т.б. ғалымдар еңбектерін басшылыққа алу қажет деп санаймыз.

1.4 «Стилистиканы дамыта оқытудың дидактикалық негіздері» бөлімшесінде стилистиканы оқыту үдерісін ұйымдастырудың талаптары мен ұстанымдары, дамыта оқыту үдерісі барысындағы оқушы мен мұғалімнің әрекеті талданды. Стилистиканы дамыта оқыту әдістемесінің дидактикалық тұғырларын негіздеуде Л.Б. Занковтың, Д.Б. Эльконин – В.В. Давыдовтың дамыта оқыту технологиясы, Г.К. Селевко, В.П. Беспалько, М.М. Жанпейісовалардың дамыта оқыту туралы идеялары, М. Махмутов, В.Ф. Шаталовтың проблемалы оқыту турасындағы ойлары, осы бағыттағы қазақ ғалымдары Ф.Ш. Оразбаеваның тілдік қатынас, қатысым әдісі, С. Рахметова, А.С. Қыдыршаев, А. Жапбаровтардың стилистиканы оқыту мен тіл дамыту әдістемесі, Н.Ж. Құрманованың дамыта оқыту технологиясы туралы ойлары мен тұжырымдары негізге алынды. Стилистиканы дамыта оқытуда тірек ететін ұстанымдарымызды анықтау білім мазмұнын, дамыта оқытудың әдістері мен тәсілдерін, оқытуды мақсатқа сай ұйымдастырудың тиімді жолдарын ашуға мүмкіндік береді. Стилистиканы дамыта оқытуда *оқушының оқу-танымдық әрекетінің белсенділігін арттыру* негізгі ұстанымдардың қатарына жатады. Себебі оқу-таным үдерісінің басты тұлғасы - оқушы, олай болса, оқушының білім алу жолындағы әрекеті - оның дамуының шарты болып табылады. Оқушының оқу-танымдық әрекетінің белсенділігі оның белгілі бір тапсырмаларды тез, жылдам орындауынан көрінбейді. Оның негізгі көрсеткіші теориялық ұғымдарды бір-бірінен ажыратып, олардың арасындағы байланыс пен қатынасты, ұқсастық пен айырмашылықты нақты тапсырмаларды орындау барысында талдау-жинақтау, топтастыру, индукция-дедукция, модельдеу, салыстыру, эксперимент әдістерін ұтымды пайдалана отырып тани білуінде және қолдана алуымен танылады. Мұндай жағдайда оқушы «дербес ойлау құқығына ие», «жаңалық ашуға қабілетті» жеке тұлға ретінде әрекет етеді. Оқушы «үлкен ғалым» жүріп өткен танымдық ізбен жүре отырып, «жас ғалым» ретінде зерттеушілік әрекеттерге барады, ізденімдік, шығармашылық белсенділік танытады. Оқушының танымдық белсенділігін жүзеге асыруда жаттығу, интерактивтік, қатысымдық әдістерді қолдану тиімді болып табылады. Мұндай оқу-таным үдерісі мынадай сабақ құрылымдарында лайықты көрініс алады: *1) бағдарлау-мотивациялық кезең; 2) операциялдық-орындаушылық кезең; 3) рефлексиялық-бағалау кезеңі.*

Стилистиканы дамыта оқытудағы *саналылық ұстанымы* оқушының оқу-танымдық үдерісінің нәтижесінің жоғары болуын қамтамасыз етеді. Оқушының саналы әрекетінің негізгі көрсеткіші ретінде өзін-өзі дамытуға, тануға, тәрбиелеуге және сынауға бағытталған рефлексиялық әрекеті танылады. Рефлексия – дамудың көзі, оқушының тәуелсіз теориялық және интуитивті танымының қозғаушы, жетелеуші күші. Стилистиканы дамыта оқытуда *проблемалық ұстанымның* орны ерекше. Бұл ұстаным арқылы оқушы білім алудың танымдық әдістерін қолдана білуге, дербес ақыл-ой әрекетіне, ұғыммен жұмыс істеуге, шығармашылық және зерттеушілік

әрекетке үйренеді. Проблемалық ұстаным проблемалық сұрақ, ситуация арқылы жүзеге асады. Стилистиканы оқытуда жалпы дидактикалық ұстанымдармен бірге көрсетілген ұстанымдарды тұтастықта жүзеге асыру, оларды оқу үдерісін ұйымдастыруда басшылыққа алу оқушылардың стилистикалық ұғымдарын қалыптастыруға, ізденімдік-зерттеу әрекеттері мен ойлау, сөйлеу тілін дамытуға тірек бола алады. Орта мектептің 9-сыныбында стилистиканы дамыта оқытудың пән ерекшелігінен туындайтын ұстанымдары ретінде мыналар алынады:

- стилистика сабақтарын проблемалық сабақ ретінде құру ұстанымы;
- оқушылардың ойлау қызметін белсендіруде көрнекі-нақты, практикалық, көрнекі-бейнелі, дерексіз, абстрактылық, теориялық сияқты түрлі ой операциялары мен ой амалдарын қолдана отырып сапалы түрде теориялық ойлауын дамыту ұстанымы;
- 9-сыныпта стилистиканы оқытуда даралай және саралай оқыту талаптарын ескеру ұстанымы;
- 9-сынып оқушыларының тілдік құбылысты оқып-меңгеруіндегі ой қызметінің қадамдық, сатылық, алгоритмдік, эвристикалық, проблемалық, шығармашылық қызмет түрлерін қалыптастыру ұстанымы;
- стилистиканы оқытудың ғылымилығы мен жүйелілігі ұстанымы.

Осы ұстанымдар негізінде 9-сыныпта стилистиканы дамыта оқыту әдіс-тәсілдері, құралдар және оқытудың негізгі формалары сабақ пен сабақтан тыс жұмыстардың құрылымы, оқушылардың ізденімдік қабілетін дамытуға арналған басқа да жұмыс түрлері анықталды.

Зерттеу жұмысының **екінші бөлімі «Орта мектепте стилистиканы дамыта оқытудың әдістемесі»** деп аталып, мұнда стилистиканы дамыта оқытудің әдістемелік ерекшеліктері, қазіргі қазақ мектептеріндегі 9-сынып оқулығы және ондағы стилистикалық білім берілуі, оқу-әдістемелік кешен, дамыта оқытудың әдіс-тәсілдері мен жаттығулар жүйесі, оқыту құралдары талданып, нақтыланды. Стилистиканы дамыта оқыту әдістемесі педагогикалық эксперименттен өткізіліп, оның нәтижелері анықталды. **2.1 Стилистиканы дамыта оқытудың әдістемелік ерекшеліктері»** талданды. Стилистиканы дамыта оқыту әдістемесі - оқушылардың оқу-танымдық әрекетіне стилистикалық ұғымдарды тірек ете отырып, олардың ақыл-ойы мен сөйлеуін дамытуға бағытталған әдістемелік жүйе болып табылады. Бұл әдістемелік жүйені іске асыруда қазақ тілі стилистикасы бойынша берілетін теориялық білім мазмұны ерекше рөл атқарады. Стилистика қазіргі қазақ тілі оқулықтарында беріліп жүргендей, тек қана функционалды стильдер туралы түсініктерден тұрмайды. В.В. Давыдовтың тұжырымдарына сүйенетін болсақ, оқушылардың ақыл-ойының дамуына теориялық ұғымдар жүйесі тірек болады. Бірақ ұғым кездейсоқ және жекелей емес, әртүрлі белгілердің біртұтас жүйесі тұрғысынан танылуы керек. Стилистика, алдымен, фонетика, лексика, грамматика салаларымен бір қатарда тұрған, тіл жүйесіне енетін күрделі ұғым. Сондықтан стилистика туралы алғашқы сабақтар тілдің стилистикалық жүйесін танытуға арналуы керек. Сөздің, тіл құралдарының

әр түрлі қасиет-сапасын, соның ішінде стилистикалық қасиетін көрсету арқылы нақты стиль түрлеріне, түрлі мәтін жанрларына көшу оқу үдерісінің сапасын арттыруға ықпал етеді. Бұл берілетін білімнің сабақтастығы мен ғылыми тұтастығының сақталуын қамтамасыз етеді. Стилистиканы тілдің басқа да салалары секілде өз алдына жеке ұғымдары бар, мақсат-міндеті ерекше жүйе екендігін таныту үшін оның стилистикалық бояу, стилистикалық мағына, мәтін және стиль, стиль түрлері т.б. деген ұғымдардың топтастырылған жиынтығы екенін түсінуіміз керек. Сонымен бірге стилистика бойынша ұсынылатын білім мазмұны оқушының сөйлеу тілін дамытуға да қолайлы болуы шарт. Сөйлеудің ерекшелігін танытуға, сөз өнеріне машықтануға үйретуге бейімделген стилистика ғылымының өзіндік ішкі ерекшелігін ескеретін болсақ, сөз жұмсау шеберлігіне дыбыс, сөз, сөз тіркесі, сөйлем, күрделі синтаксистік тұтастықты стилистикалық біртұтастықта тану арқылы қол жеткізуге болады. Мәтіннің жанрға айналып, стильдік сипат алуына көрсетілген тілдік бірліктердің әрқайсысы өзінше қатысады. Қазіргі мектепте қолданыста жүрген 9-сынып бағдарламасы мен оқулығында стилистика бойынша берілетін білім мазмұнының осы тұсы ескерілмей қалғанын анықтай келе, өзіміз ұстанған бағдарламамызда білімнің топтастырылған ұғым жасауға лайықты болып құрылуын ескердік. Стилистикалық ұғымдардың байланысы мен қатынасын анықтап, олардың берілуінің жекеден жалпыға, қарапайымнан күрделіге жүру логикасын білім мазмұнын ұсынуда басшылыққа алдық. Білім мазмұнының бұлайша сұрыпталуы тілді оқытудың функционалды, эстетикалық, қатысымдық критерийлерін дамыта оқыту ұстанымдарымен үйлесімді жүзеге асыруға негіз болады. Стилистиканы дамыта оқытудың талаптары мен ұстанымдарына сәйкес оқу үдерісін ұйымдастыру мақсатында біздің тарапымыздан мынадай қосымша оқу-әдістемелік құралдар жасалып, олар арнайы оқу-әдістемелік кешенге жүйеленді:

1. Қазіргі 9-сынып оқулығындағы берілген стилистикалық жаттығулар мен тапсырмалар талданып, олардың толықтыруды қажет ететіндігі анықталды. Сонымен бірге өзіміз ұстанған стилистикалық ұғымдарды оқушыға меңгертуде қолданылатын оқыту жаттығуларының қажеттілігіне байланысты стилистиканы дамыта оқытуға арналған жаттығулар жүйесі жасалып, арнайы оқу құралы ретінде шығарылды.

2. Мектеп тәжірибесінде мәтінмен жұмыс жүргізу жолдарын жетілдірудің қажеттілігін ескере келіп, түрлі стильдегі мәтіндер жинақталды. Олармен жұмыс жүргізудің әдістемелік жолдары жұмысымызда талданды.

3. Дамыта оқытуда оқушының ізденімдік-зерттеу, оқу әрекетіне тірек болатын қосымша білім көздері қажет болатыны белгілі. Осы мақсатта стилистиканы дамыта оқытуға арналған хрестоматия жасалып, қазақ ғалымдарының стилистикаға қатысты ой-пікірлері мен тұжырымдары, талдаулары оқушыларға шағымдалып ұсынылды. Ал бұл өз кезегінде оқушының жеке тұлға ретінде өзіндік іздену, зерттеу жұмысын жүргізуін жеңілдетеді.

4. Оқушылардың стилистикадан алған теориялық білімдерін тексеру, бақылаудың әдістері, жолдары анықталды. Негізгі бақылау әдісі ретінде тест алынып, оқушылардың білімін тексеруге арналған тест жинағы жасалды.

5. Оқушының оқу-танымдық әрекетін ұйымдастыруға тірек болатын көрнекі құралдар жүйесі жасалды. Зерттеу жұмысында стилистикалық ұғымдарды оқушыға жеткізуде тиімді болатын түрлі стилистикалық кестелер мен суреттер, үлестірмелі қағаздар, техникалық оқу құралдарын пайдаланудың жолдары көрсетілді.

2.2 «Стилистиканы дамыта оқытудың әдістері мен тәсілдері» деп аталатын бөлімшеде ұсынылып отырған оқу-әдістемелік кешен материалдары мен стилистикалық білімді оқушыға ұсынудың, оқушылардың стилистикалық ұғымдарын қалыптастырудың әдістері мен тәсілдері сараланып, нақтыланды. Оларды қолданудың әдістемелік қырлары талданды. Оқыту әдістерін тиімді пайдалану үшін стилистиканы оқыту арқылы оқушылардың ойлауы мен тілін дамытудың негізгі тілдік материалы болып табылатын стилистикадағы тірек ұғымдардың жалпы, жеке, ерекше қасиет-белгілерінің қатынасын анықтап алу міндеті тұрады. Бұл, әсіресе, мәтін мен стиль түрлерін, жанрларын меңгертуде мұғалімнің назарында болуы керек. Мәтін мен стиль бір-бірінен ажырағысыз ұғымдар. Бірақ оқыту мақсатында мәтіннің жалпыға тән белгілерін анықтап алу мәтінмен жұмыс түрлерін, стилистикалық талдау жұмыстарын тиімді ұйымдастыруда өте маңызды. Мәтіннің құрылымдық моделі стильдің жасалуын түсіндіруде, танытуда жалпылық мәнге ие. Стильдің өмір сүретін ортасы мәтін болатын болса, стиль ұғымына келместен бұрын оқушыға мәтінге тән жалпы белгілерді меңгертіп алу орынды. Стилистиканы оқытуда оқушының таным нысаны стиль болғанмен, пәні мәтін болып табылады. Мәтіннің жалпы белгілерін оның құрылымдық моделі құраса, стильдік ерекшелігі оған қарағанда жекелік қатынаста тұрған ұғым. Мәтіннің өзіндік ерекшеліктері түрлі жанрдағы мәтін түрлерін талдау барысында анықтала түседі. Оқушының стилистикалық талдау жұмыстарын жүргізу мәтіннің осындай көпқырлы аспектісін ескеруді қажет етеді. Талдау әдісі стилистиканы дамыта оқытуда белсенді қолданылатын әдістердің бірі. Талдау жинақтау әдісімен бірлікте қолданылып, тұтастық құрамындағы жасырын құбылыстарды табуға бағытталады. Стилистикадағы талдау оқушыны сол тұтастықтың өзекті, мәнді, бірақ “әлі жасырын, беймәлім” жақтарын ашуға және өзіндік таным тұрғысынан жинақтауға жетелейді. Стилистиканы дамыта оқытуда проблемалық, салыстыру, топтастыру, эксперимент, конструкциялау тәсілі, редакциялау, стилін жетілдіру, индуктивті-дедуктивті, модельдеу, баламасын табу, ассоциациялау, оқытудың интерактивтік әдісі, жаттығу әдісі, қатысымдық әдіс қолданылады. Стилистиканы дамыта оқытудағы оқыту әдістерінің басты ерекшелігі оқушылардың оқу-танымдық белсенділігіне стилистикалық ұғымдарды тірек ете отырып, теориялық ойлауын және тілін дамытуға басшылық жасауға бағытталуында.

2.3 «Стилистиканы дамыта оқытудың жаттығулар жүйесі» деп аталатын бөлімшеде оқушылардың оқу-ізденім белсенділігін ұйымдастыруға

басшылық жасайтын стилистикалық жаттығулардың ерекшеліктері талданып, дамыта оқытуда қолданудың әдістемелік сипаты анықталды. Орыс, қазақ тілін оқытудағы жаттығу жасаудың тәжірибелеріне, стилистикалық жаттығулардың топтастырылуы мен түрлеріне шолу жасалып, дамыта оқыту мақсатына қызмет ететін стилистикалық жаттығулардың түрлері көрсетіледі. Орыс, қазақ тілін оқыту әдістемесінде тілдік жаттығуларды топтастыруда жалпы және жеке дидактикалық ұстанымдарды басшылыққа алу қалыптасқан. Стилистикалық жаттығулардың әдістемесін зерттеген В.А. Манза, Т.А. Шаповалова, С.Н. Иконников, Л.Л. Новоселова, А. Панфилов, Н.А. Пленкин, Т.И. Чижова, М.Л. Емельянованың еңбектері бар. Аталған еңбектерді талдай келе, әдістемеде қалыптасқан жаттығуларды оқушылардың стилистикалық ұғымдары мен ойлауын, тілін дамыту мақсаты тұрғысынан сұрыптап, толықтырдық. Бұл бағытта Н.Ж. Құрманованың дамыта оқыту жаттығуларының жіктемесін жұмысымызға тірек етіп алдық. Стилистиканы дамыта оқыту әдістемесінің оқу-әдістемелік кешеніне енген жаттығулар былайша топтастырылды:

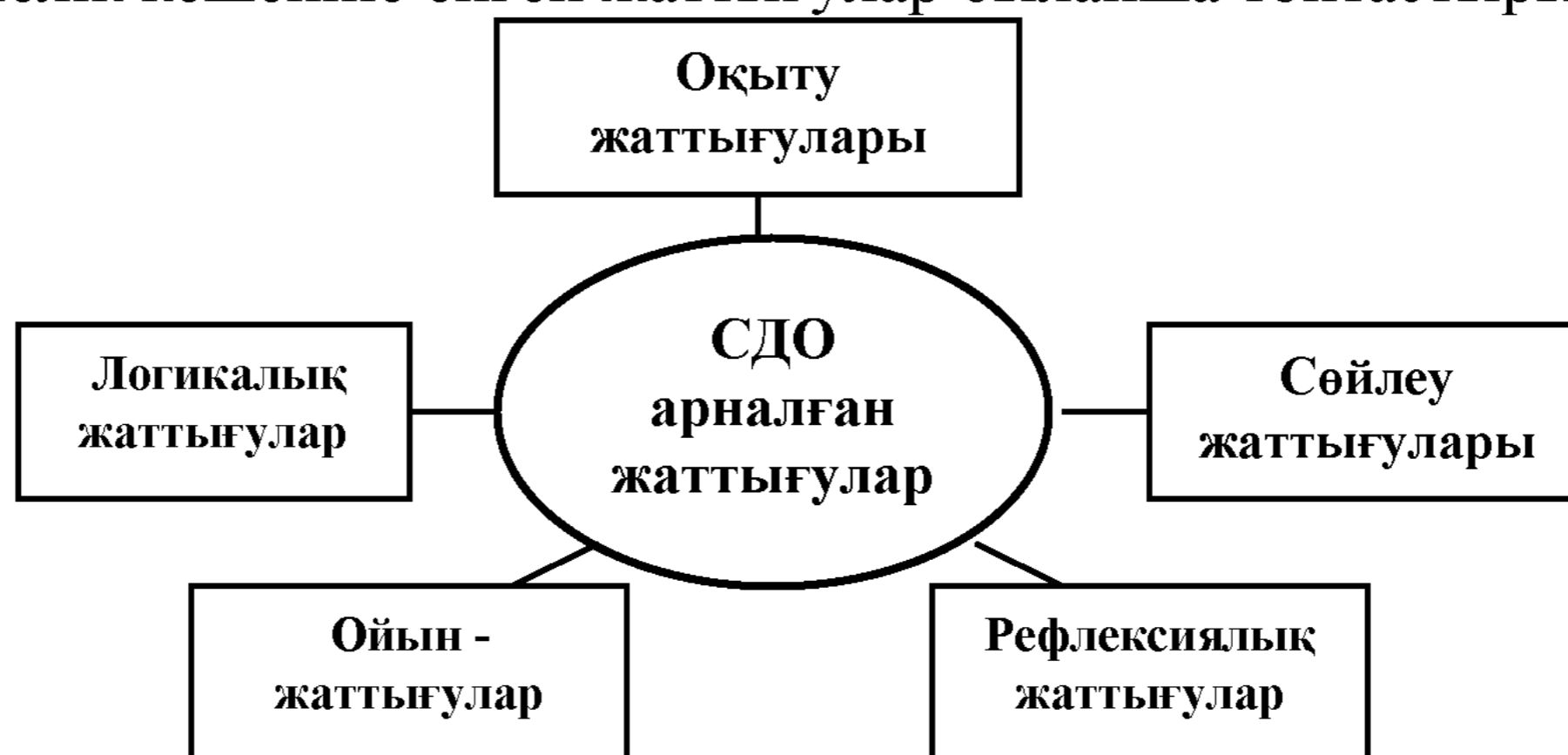

1-сурет – Стилистикалық жаттығулардың жіктелісі

Көрсетілген жаттығуларға түсінік беріп, кейбіреулерін мысалмен көрсетейік. *Оқыту жаттығулары*. Тілдің стилистикалық жүйесін мынадай бағыттарда танытуға арналған оқыту жаттығулары жасалды: а) тілдік тұлға-бірліктердің синонимиясын, стильдік қызметі мен қолданысын таныту; ә) әдеби тілдің функционалды стильдер жүйесін таныту; б) тілдің көріктеуіш-бейнелеуіш құралдарын таныту; в) мәтін мәнерін меңгерту. Бұл жаттығулар оқушыларға осы бағытта теориялық білімді меңгеруге, толықтыруға, бекітуге, тілдің стилистикалық жүйесін жан-жақты тануына, теориялық ұғымдарын қалыптастыруына басшылық жасайды. Мұнда оқушы тілдің стилистикалық жүйесін құрайтын стилистикалық бояу мен мағына, белгі, стиль және мәтін, стиль түрлері, көріктеуіш-бейнелеуіш құралдар туралы ұғымдарын осы жаттығулар негізінде «іздеп-зерттеу, талдау, эксперимент жасау арқылы қалыптастырады». Нәтижесінде оқушы стилистикалық ұғымдарды «басқара» отырып, олармен жұмыс істей алуға үйренеді. Тілдің стилистикалық жүйесін танытуға бағытталған оқыту жаттығуларын орындау барысында оқушылар заңдылықтарды ашып, ұқсастықтар мен айырмашылықтарды ажыратады, теорияны меңгереді. Бұл жаттығулар

оқушының кейінгі орындайтын түрлі стильде және жанрда шығарма жазу, оларға стилистикалық талдау жасау, пікір жазу, өңдеу, стилистикалық қатемен жұмыс жүргізу секілді т.б. өз бетімен орындайтын әрекеттерді тиімді жүзеге асыруының алғышарты болып табылады. Ғалымдар жоспарланған оқу сағатының шамамен 60 пайызы осы алғашқы сатыға (жаңа материалды меңгеру) арналуы керек екендігін айтады. Оқушының шығармашылық жұмыстарды орындауы, жеке тілдік тұлға ретінде қалыптасуы да осы алғашқы түсінігіне байланысты деп көрсетіледі. Үлгісі: 1-жаттығу. *Берілген мәтіндегі көркем бейнені нақтылай түсетін жақшаның ішіндегі орынды сөзді тауып, дұрыс нұсқасын дәптерлеріңе көшіріп алыңдар. Өз таңдауларыңды түсіндіріңдер.* 2-жаттығу. *Берілген сөйлемдердің арасындағы ұқсастық пен айырмашылықты көрсетіп, түсіндіріңдер.* 3-жаттығу. *Берілген сөйлемдерде ыңғайлас мәнде жұмсалып тұрған сөздерді тауып, олардың стильдік айырмашылықтарын көрсетіңдер.*

Логикалық жаттығулар оқушылардың ұғым жасау, оларды белгілеріне қарай топтастыру, ара қатынасын анықтау, пайымдау және оның ақиқаттылығына көз жеткізу, ойқорытындысын жасау секілді логикалық ойлау формаларын жасауға үйретуді, логикалық ойлауын дамытуды көздейді. Үлгісі: 1-жаттығу. *Функционалды стильдерге тән ортақ белгілерді жазыңдар. Олардың осындай ортақ белгілерге ие бола тұра неге бес түрге бөлінетінін түсіндіріңдер.* 2-жаттығу. *Берілген пайымдаулардың дұрыс, бұрыстығын анықтаңдар.*

1. а) Көркем шығармаларда тілдің көріктеуіш-бейнелеуіш құралдары көп қолданылады.

ә) Кейбір көркем шығармаларда тілдің көріктеуіш-бейнелеуіш құралдары қолданылады.

2. а) «Дидар» сөзі «бет» сөзімен синонимдес.

ә) «Дидар» сөзі мен «бет» сөзін әрдайым ауыстырып қолдана беруге болады.

3-жаттығу. Берілген мысалдардағы тұжырымдардың дұрыстығын тексеріңдер.

1. Барлық көркем шығарма көркем әдебиет стилінде жазылады.

Бұл өлең көркем әдебиет стилінде жазылған. Демек, бұл өлең – көркем шығарма.

2. Құбылту мен айшықтау ойға көрік беру үшін қолданылады.

Публицистикалық шығармаларда авторлар ойды көріктеп жеткізуге тырысады. Демек,

Құбылту мен айшықтау публицистикалық шығармаларда қолданылады.

Мұндай жаттығуларды орындау барысындағы оқушы міндеті: стилистикалық ұғымдарды бір-бірінен мазмұны мен көлемі, түрі жағынан ажырату, қатынасын анықтау. Сондай-ақ, пайымдаулардың дұрыстығын анықтап, оған баға беріп, ой тұжырымдарын жасау. Нәтижесінде оқушы ғылыми ойлауда маңызды болып табылатын ойлаудың ұғым, пайымдау, ой тұжырымы түрлерін жасауға, индуктивті, дедуктивті силлогизм әдістерін дұрыс қолдана білуге үйренеді. Ойлау мен сөйлеудің заңдылықтарын

үйлестіре білуге үйренеді. *Ойын-жаттығулар* оқушылардың қызығушылығын арттыруға бағытталады да, олардың танымдық белсенділігіне әсер етеді. Н.Ж. Құрманованың айтуынша, оқушылардың танымдық қызығушылығын арттыруға байланысты жаттығулар жүйесі оқушының мұғалімнің бағыт-бағдар беріп отыруы арқылы өз бетімен орындайтын танымдық қызметіне сүйенеді. ...Ал оқушылардың танымдық белсенділігінің биік деңгейі – жаңа оқу материалын түсіндіру барысында, білімді бекітуде, қайталауда, жаттығуларды орындау барысында байқалады.

Рефлексиялық жаттығулар оқушының мазмұнды, саналы ойлау, сөйлеу әрекетіне жетелейді. Оқушы өзінің біліміне сын көзбен қарап, қатесін анықтап, өзіне баға беруге үйренеді. Рефлексиялық жаттығулар проблемалық ситуацияға ұқсайды да, тапсырмаларды орындауда оқушы ойланып-толғану, іздену жолынан өтеді. Рефлексиялық жаттығулардың басым көпшілігі стилистиканы оқытуда мәтін арқылы жүзеге асады, мәтіннің табиғатында мұндай қасиеті бар екендігі психолінгвистикалық еңбектерде айтылған болатын. Үлгісі: 1-жаттығу. *Мәтіндердің дұрыс және мақсатқа сай жазылғанына көз жеткізіңдер*. I. Күрес, әрине, киім жыртатын ойын. Жаз болса біз, тек балағын түрген дамбалмен ғана жалаңаш күресеміз, қыс болса, әрине, киіммен. Белгілі бір мақсатты жүзеге асыру үшін алысу, арпалысу. Әке-шешем тірі кезінде, мен киімнің жыртылғанына қарамайтынмын, талай рет жауырынымды жырттып, қолтығымды сөгіп, балағымды айырып келетінмін, бірақ олар ұрыспайтын (С.Мұқанов).

II. Абай ұзақ телеграмманы баяу оқып шықты. Анықтап, аңғарып болғанша қасына Мағаш пен Кәкітайды шақырып алып, оларға да оқытты. Өзі тағы да бастан-аяқ іштей оқып, енді анық аңдады. Санадағы ойлау процесі қорытынды жасады. Бұл телеграмма хабары Абайды қатты шошытты. Екі көзі оймен жоғарылап, көтеріле қарағанда Әйгерімге шатынап кететіндей көрінді (М.Әуезов).

2-жаттығу. «Сөз бояулары». Екі топқа бөлініп, *М.Мақатаевтың мына өлеңіне*

I. *Жоспар құрыңдар*.

II. *Өлеңнің тура мағынадағы суретін салыңдар*.

III. *Өз суретіңнің тақырыбын қойып, түсіндіріңдер*.

-Қай топтың суреті көркем шықты?

Сөйлеу жаттығулары оқушылардың сөйлеу тілін дамытуға, қатысымдық мақсатқа бағытталады да, тілдің стилистикалық жүйесін танытуға арналған жаттығулар негізінде ауызша және жазбаша орындалады. Стилистикалық жүйені танытуға бағытталған жаттығулар оқушыдан аналитикалық, аналитикалық-синтетикалық әрекетті қажет етсе, шығармашылық жаттығуларды орындауда оқушы осылардың негізінде енді синтетикалық сипаттағы оқу-танымдық әрекеттерді жүзеге асырады. Олар: белгілі бір стильде, жанрда шығарма жазу, белгілі бір шығармаға пікір айту, оның стилистикалық қатесін анықтау, өңдеу, стилін жетілдіру, өздерінің жазған шығармаларының қатесін жөндеп, стилін жетілдіру, шығарманың стилін өзге стильде қайта жазу, оны талдау, берілген мәтінді аяқтау, алдын

ала берілген жоспар бойынша шығарма жазу, жоспар құру, мәтін мазмұнын стильдік тұтастығын сақтай отырып мазмұндау, тілдік жағдаятқа сай сөйлеу және оны талдау, пікірталастыру, ой бөлісу, түрлі стильге байланысты мысал теру және оны талдауға арналған тапсырмалар, түрлі ізденімдік-зерттеу бағытындағы жаттығулар т.б. Үлгісі: 1-жаттығу. *Аудио мәтінді тыңдап, мәтін бойынша тапсырма ойлаңдар.* 2-жаттығу. *Видео материал негізінде мақала жазыңдар.* 3-жаттығу. *Берілген суреттердің композициясына мәтін жазыңдар. Композициядағы әрбір сурет мәтінде суреттелуі керек екенін ұмытпаңдар.* 4-жаттығу. *Берілген сурет бойынша проблемалық мақала жазыңдар.* 5-жаттығу. *Берілген сурет бойынша көркем әдебиет стиліндегі суреттеу мәтінін жазыңдар. Суреттегі әр деталь назарларыңнан қалыс қалмасын.*

Сөйлеу жаттығуларының ішінде мәтіндік жаттығуларды орындатуда мәтінге дейінгі, мәтіндік, мәтін соңынан орындалатын тапсырмалар легі жүйеленді. Мәтінмен стилистикалық жұмыс жүргізудің әдістемесі талданып, нақтыланды.

2.4 «Педагогикалық эксперимент және оның нәтижелері» деп аталып, 9-сыныпта стилистиканы дамыта оқыту әдістемесі практика жүзінде сыннан өткізіліп, нәтижелері анықталды. Ұсынылып отырған әдістемелік жүйенің практикалық маңыздылығын анықтау және тексеру мақсатында Алматы қаласындағы Республикалық мамандандырылған дарынды балаларған арналған қазақ тілі мен әдебиетін тереңдете оқытатын орта мектеп-интернатта және М. Мақатаев атындағы №140 мектеп-гимназияда, №81 арнайы мектепте, Батыс Қазақстан облысы Сырым ауданы Қ. Мырзалиев атындағы Жалпы білім беретін орта мектепте, Абай атындағы орта мектепте 2001-2006 жылдар аралығында оқыту тәжірибесі өткізіліп, өзінің нәтижелерін берді. Педагогикалық эксперимент үш кезеңнен тұрды: анықтау кезеңі, оқыту және бақылау кезеңі. **Анықтау кезеңінде** тәжірибелі мұғалімдердің сабақтарына қатысып, оқу үдерісіне бақылау жасалды, оқушылардан сауалнама алынып, мұғалімдермен сұхбаттасу жүргізілді. Тақырып бойынша әдебиеттер жүйеленді. Стилистиканы дамыта оқытудың лингводидактикалық мәселелері бойынша негізгі әдебиеттерге талдау жасалып, теориялық тұғырлары айқындалды. Ұсынылып отырған оқу-әдістемелік кешенді жасаудың қажеттілігі мен маңызды қырлары анықталды. Оқушылардың стилистикадан ұғым жасау, теориялық әдістерді қолдану, теориялық білімін анықтау мақсатында сабақтар өткізіліп, кесінді тапсырмалары алынды.

№1 тапсырма. Үзінді мәтін бойынша сұрақтарға жауап беру. Мақсаты – оқушылардың тілдік талғамын тексеру; мәтінмен жұмыс істеу, ондағы астарлы ойды ұғыну, талдау біліктіліктері мен мәтін туралы білімдерін тексеру.

№2 тапсырма. «Тау» тақырыбын бес функционалды стиль түрінде түсіндіріп беру. Мақсаты – оқушылардың функционалды стиль туралы түсініктерін анықтау.

№3 тапсырма. Өздерінің жазған мәтіндеріне бір-біріне талдау жасату. Мақсаты – оқушылардың теориялық талдау, сыни ойлау біліктіліктерін анықтау.

№4 тапсырма. Тақырыптық ұқсастығы бар, бірақ түрлі стильде, әр түрлі автордың жазған мәтін сөйлемдерін нөмірлеп, араластырып беру. Мақсаты – оқушылардың конструктивті ойлау, мәтінтану, сөйлемдерді мәтіндік және стильдік біртұтастыққа біріктіру біліктіліктерін анықтау.

№5 тапсырма. Әр функционалды стильдің өзіне тән негізгі белгілерін алдын ала дайындалған кестеге түсіру. Мақсаты – оқушылардың ұғымдық топтастыру біліктіліктерін анықтау. Нәтижелері:

1-кесте – 9-сынып оқушыларының анықтау эксперименті бойынша берілген 1-тапсырманы орындау нәтижелері

Сұрақ №	Оқушы саны	Жауап бергені	Дұрысы
1	84	77	91%
2	84	19	22%
3	84	58	69%
4	84	37	44%

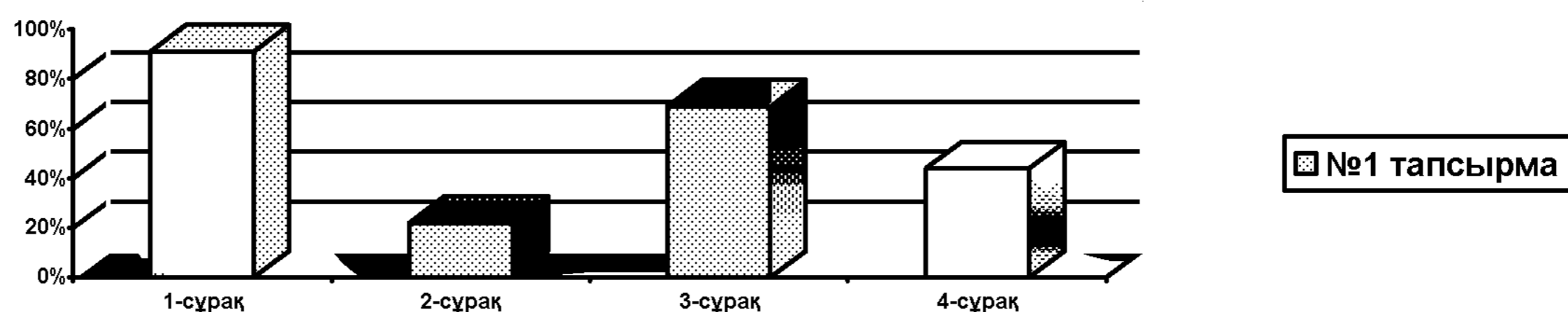

2-сурет – 9-сынып оқушыларының анықтау эксперименті бойынша берілген 1-тапсырманы орындау нәтижелерінің көрсеткіші

2-кесте – 9-сынып оқушыларының анықтау эксперименті бойынша берілген 2-4 тапсырмаларды орындау нәтижелері

Тапсырманың түрлері	Дұрыс орындағандары %	Оқушы саны
№2	29,8	91
№3	33,3	91
№4	31,6	91

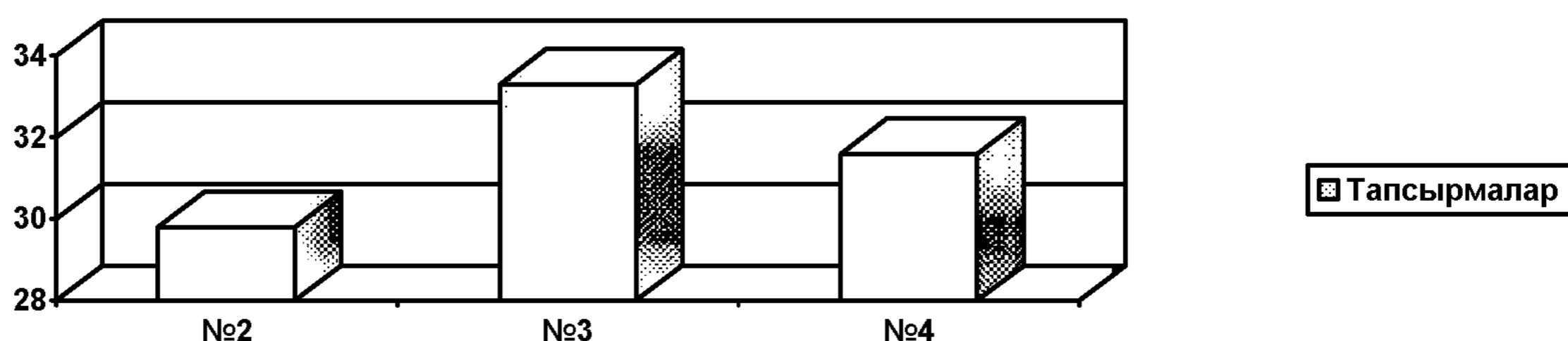

3-сурет – 9-сынып оқушыларының анықтау эксперименті бойынша берілген 2-4 тапсырмаларды орындау нәтижелерінің көрсеткіші

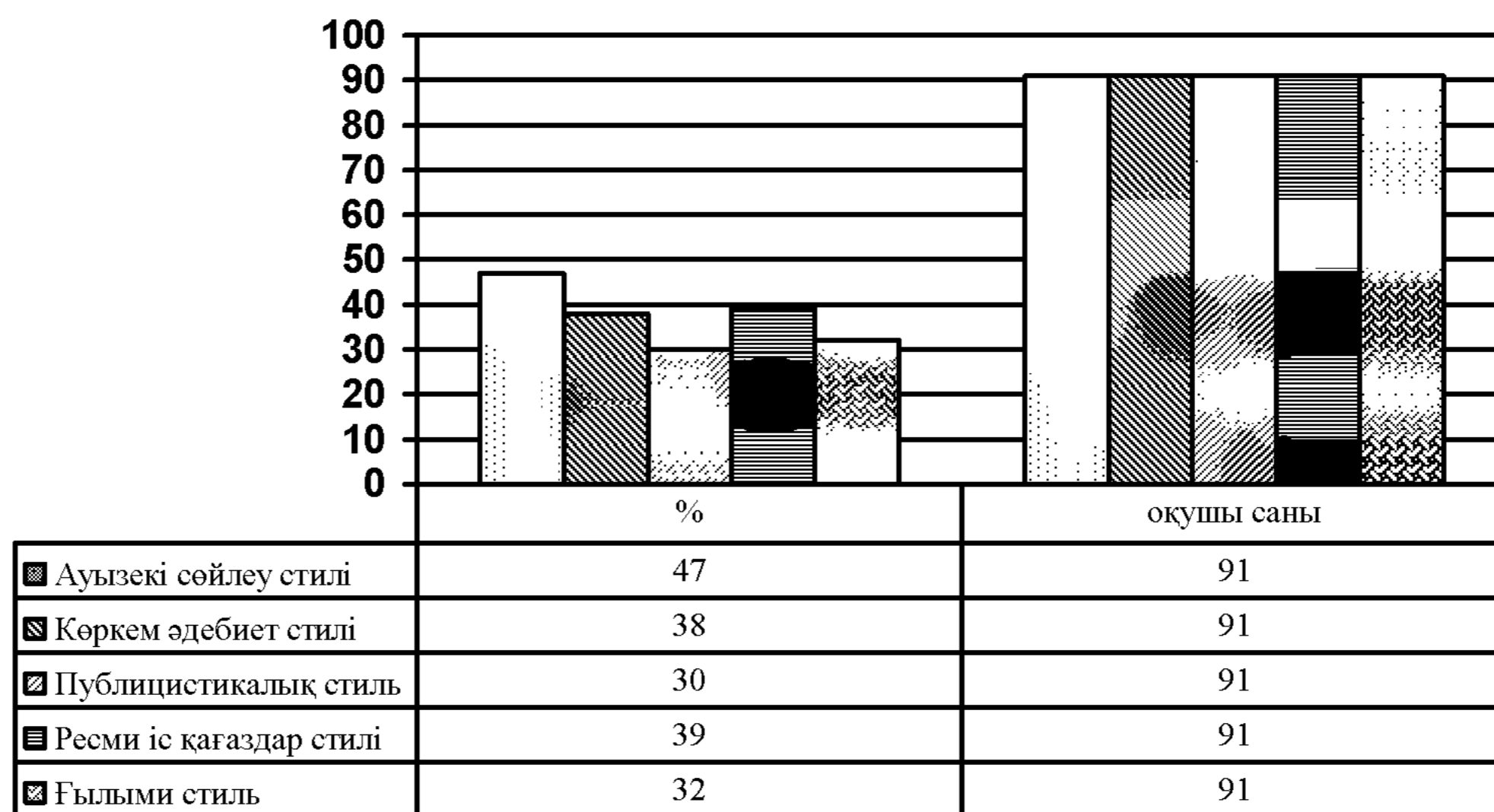

4-сурет – 9-сынып оқушыларына берілген 4-тапсырманы орындау нәтижелерінің көрсеткіші

Анықтау кезеңінде алынған нәтижелер оқушылардың шығарма жұмыстарын сараптау барысында да дәлелденді. Эксперименттің алғашқы кезеңінде жүргізілген жұмыстар қазіргі мектептегі стилистиканың оқытылу жағдайын бағдарлауға, сараптауға, оқыту кезеңін ұйымдастыруда ескерілуі тиіс негізгі мәселелерді анықтауға мүмкіндік берді.

Эксперименттің екінші оқыту кезеңінде анықтау жұмыстарының нәтижелерін ескере отырып, стилистиканы дамыта оқыту әдістемемізде қолданылған сабақ құрылымы мен білім мазмұнына сәйкес сабақ жоспарлары бойынша оқыту сабақтары, жанрлық сабақтар жүргізілді. Оқыту кезеңінде оқушылардың стилистикалық ұғымдарын қалыптастырып, ойлауы мен тілін дамытуда стилистиканы дамыта оқыту әдістемесінің тиімділігін тексеру көзделді. Эксперимент мынадай бағыттарда жүргізілді: оқушылардың тілдің стилистика туралы теориялық түсініктерін арнайы оқу-тапсырмалар негізінде жетілдіру; мәтінтануға, оны теориялық талдауға үйрету, сол арқылы оқушылардың рефлексиялы оқу-танымдық әрекеттерінің жүзеге асуына жағдай жасау. Оқыту эксперименті барысында сабақ құрылымының 1) бағдарлау-мотивациялық; 2) операциялдық-орындаушылық; 3) рефлексиялы-бағалау кезеңдері сақталып, оны ұйымдастыруда өзіміздің тарапымыздан қосымша жасалған оқу-әдістемелік кешен пайдаланылды, тиімділігі анықталды. Оған педагогикалық экспериментіміздің бақылау кезеңінде алынған кесінді тапсырмалардың нәтижелері дәлел бола алады. Стилистиканы дамыта оқыту арқылы оқушылардың теориялық ұғымдарының қалыптасып, ойлауы мен тілінің даму деңгейінің сандық, сапалық нәтижесі мынадай аспектілік және кешенді, рефлексиялы кесінді тапсырмаларды орындауда нақтыланды. Бақылау және тәжірибе сыныптарына

1) стиль түрлері мен олардың тілдік-стильдік белгілерін ажыратып, мәтін талдау біліктіліктерін тексеру мақсатында №1,2 тапсырмалар

2) тілдік тұлға-бірліктердің стилистикалық мүмкіншілігін тану біліктілігін анықтау мақсатында №3,4,5 тапсырмалар

3) оқушылардың стилистикалық білімдерін қолдана алу біліктіліктерін анықтау мақсатындағы №6 тапсырма

4) оқушылардың стильдік белгілерді, дара стильді байқау, ажырата білу біліктіліктерін тексеру мақсатында №7 тапсырма берілді.

Бақылау кесінділерінің нәтижелері мен көрсеткіштерін төменнен көруге болады:

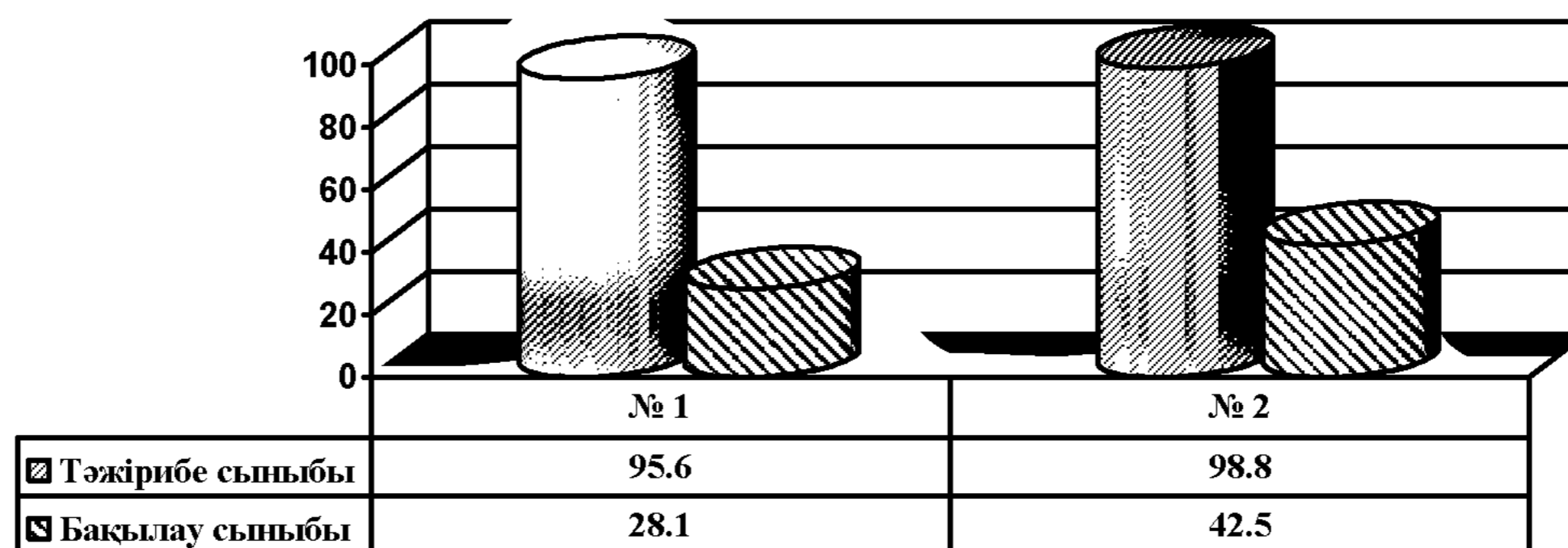

5-сурет – 9-сынып оқушыларының бақылау эксперименті бойынша берілген 1-2 кесінді тапсырмаларды орындау нәтижесі

3-кесте – 9-сынып оқушыларына бақылау эксперименті бойынша берілген 3-5 кесінді тапсырмаларды орындау нәтижелері

Тапсырма	Тәжірибе сыныбы		Бақылау сыныбы	
	Оқушы саны	Дұрысы %	Оқушы саны	Дұрысы %
№3	87	94,2	64	40,6
№4	87	90,8	64	34,3
№5	87	93,1	64	37,5

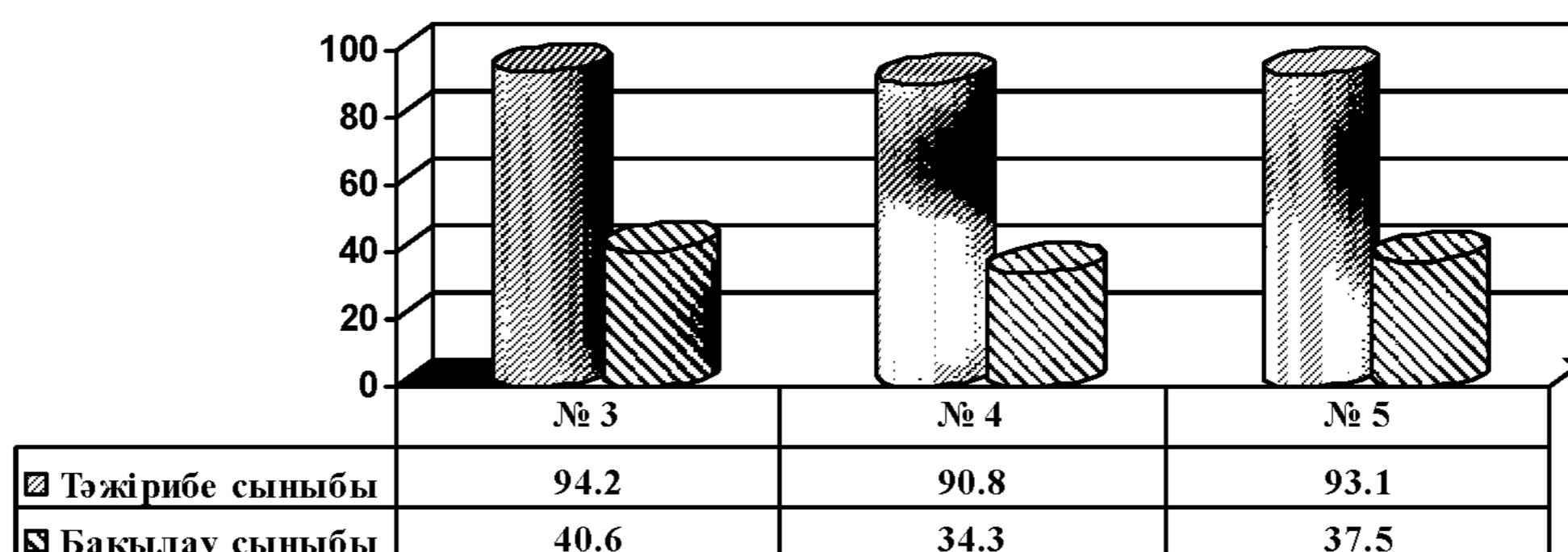

6-сурет – 9-сынып оқушыларының бақылау эксперименті бойынша берілген 3-5 кесінді тапсырмаларды орындау нәтижелерінің көрсеткіші

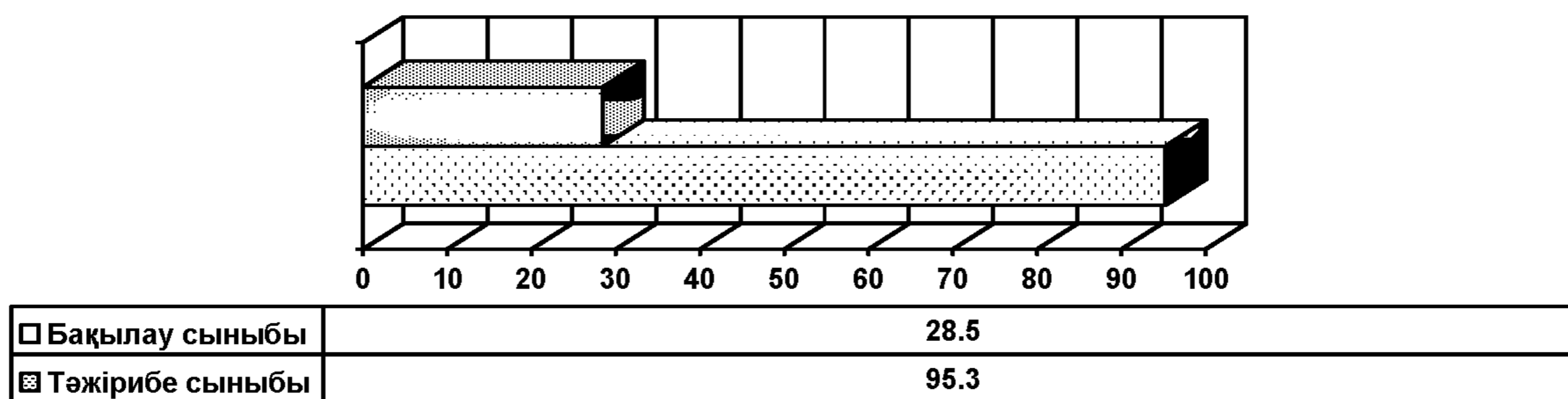

7-сурет – 9-сынып оқушыларының бақылау эксперименті бойынша берілген 6-кесінді тапсырманы орындау нәтижелерінің көрсеткіші

4-кесте – 9-сынып оқушыларының бақылау эксперименті бойынша берілген 7-кесінді тапсырманы орындау нәтижелері

Тапсырма №7	Тәжірибе сыныбы		Бақылау сыныбы	
	Оқушы саны – дұрыс жауабы	%	Оқушы саны – дұрыс жауабы	%
А	87 - 83	95,4	64 - 29	45,3
Б	87 - 86	98,8	64 - 31	48,4

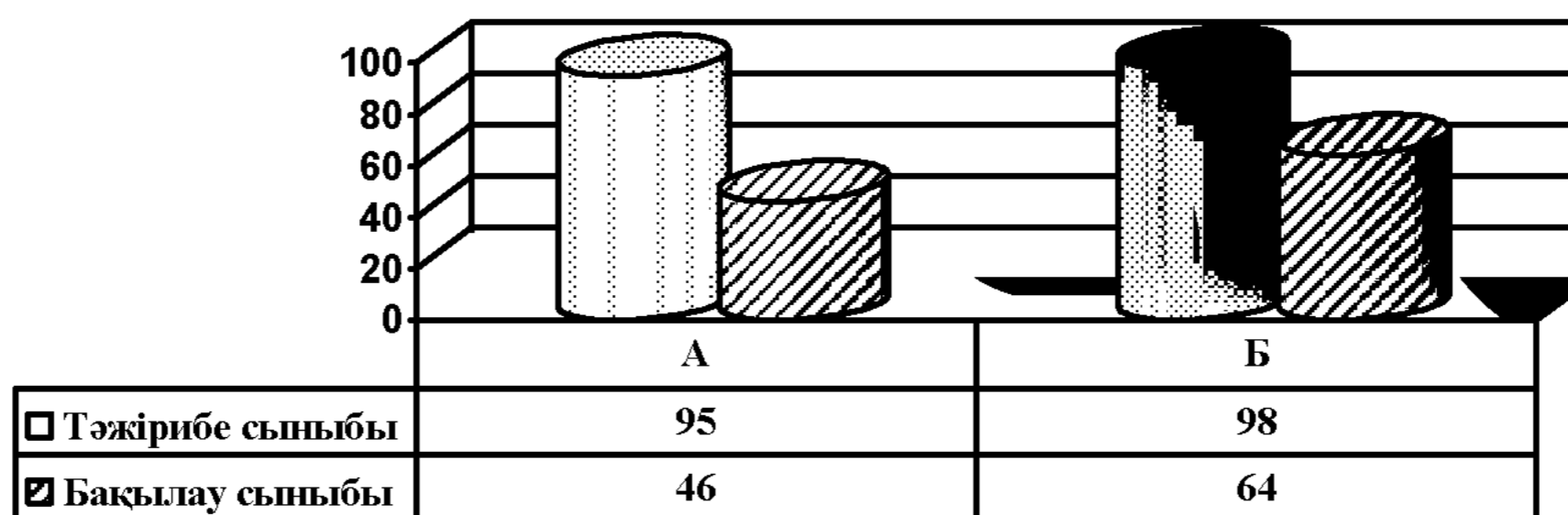

8-сурет – 9-сынып оқушыларының бақылау эксперименті бойынша берілген 7-кесінді тапсырманы орындау нәтижелерінің көрсеткіші

Педагогикалық эксперимент және оның нәтижелері стилистиканы дамыта оқыту әдістемесінің қаншалықты деңгейде ұтымды және тиімді екенін көрсетті. Стилистиканы оқытуда тілдің стилистикалық ерекшелігін танытуға бағытталған жаттығуларды қолдану және мәтінмен стилистикалық жұмыс жүргізудің ерекшеліктерін басшылыққа алу арқылы оқушының оқу-танымдық әрекетін мазмұнды ұйымдастыруға болатындығына көз жеткізді.

Дамыта оқыту идеялары нақты оқыту технологияларында терең қарастырылып, қазақ тілін оқытуда кеңінен қолданыла бастаса да, қазақ тілі стилистикасын оқытуда алғаш рет сөз болып отыр. Бұл оқушы үшін қазақ тілін ана тілі ретінде жаңа қырынан, оны стилистикалық қырынан тануына мүмкіндік береді. Жүргізілген педагогикалық эксперимент нәтижелері мен зерттеу тұжырымдарына сүйене отырып, мынадай **қорытындылар** жасауға болады:

1 Стилистиканы дамыта оқыту әдістемесі оқушылардың оқу-танымдық әрекетіне стилистикалық ұғымдарды сүйеніш ете отырып, олардың ақыл-ойы мен сөйлеуін дамытуға бағытталған әдістемелік жүйе болып табылады.

2 Стилистиканы дамыта оқытуда оқушының стилистикалық ұғымдарды түсінуі, оны өзінің ойлауы, сөйлеуі барысында саналы түрде қолдана алуы тұлғаның теориялық ойлауы мен сөйлеу тілін анықтаудың басты көрсеткіші болып табылады.

3 9-сыныпта стилистиканы дамыта оқыту әдістемесі арқылы оқушылардың теориялық ойлауы мен сөйлеуін дамытуды, қалыптастыруды арнайы сұрыпталған стилистикалық жаттығулар мен ұғымдар жүйесі арқылы, жүйелі ұйымдасқан оқу-әдістемелік кешен арқылы жүзеге асыруға болады.

4 Дамыта оқытуды жүзеге асырудың маңызды тетігі – оқушының оқу-танымдық әрекеті мен дербестігін арттыру болып табылады. Оқушының танымдық әрекетінің тәуелсіздігі, еркіндігі, шығармашылығы «субъект-субъектілік» қатынас жағдайында мүмкін болады. Оқушы өзінің оқу-танымдық әрекетінің иесіне, субъектісіне айналғанда ғана білім шынайылық сипат алады. Стилистиканы дамыта оқыту әдістемесінің тәрбиелік мәні де осында - оқушының жеке тұлға ретінде дамуына жағдай жасауында.

5 Стилистиканы дамыта оқыту әдістемесі әр оқушы үшін өз ана тілінің эстетикалық, қатысымдық қасиетін жан-жақты тануына мүмкіндік береді. Сол арқылы әр оқушының өзінің ойлау, сөйлеу мәнерін қалыптастыруына әсерін тигізеді.

Пайдаланылған әдебиеттер тізімі

1 Н.Ә. Назарбаев. Инновациялар мен оқу-білімді жетілдіру арқылы білім экономикасына // Егемен Қазақстан, 2006. 27 мамыр.

2 Қазақстан Республикасының 2015 жылға дейінгі білім беруді дамыту тұжырымдамасы // Егемен Қазақстан, 2003. 26 желтоқсан.

3 «Тілдерді қолдану мен дамытудың 2001-2010 жылдарға арналған мемлекеттік бағдарламасы туралы» Қазақстан Республикасы Президентінің 2001 жылғы 7 ақпанындағы №550 Жарлығына толықтырулар енгізу туралы // Ана тілі, №23 (808), 2006ж. 1-7 маусым.

4 Сыздық Р. Сөз құдіреті. – Алматы: Санат, 1997.-224 б.

5 Байтұрсынов А. Шығармалар жинағы. – Алматы: Жазушы, 1989.-319 б.

6 Аймауытов Ж. Тәрбиеге жетекші. Қазақтың тәлімдік ой-пікір антологиясы. – Алматы: Рауан, 1998. -416 б.

Диссертацияның мазмұны мынадай басылымдарда жарияланды

1 Қазақ тілін тереңдетіп оқытатын мектепте «Стилистика» арнаулы курсы оқыту ерекшеліктері // 2001 жылы өткізілген «Сәрсен Аманжолов тағылымы» атты ғылыми конференцияның материалдары. –Алматы: Абай атындағы АлМУ, 2002. -92-95-б.